

**KURIKULUM STANDARD SEKOLAH MENENGAH**

# **BAHASA IBAN**

## **TINGKATAN**



### **PENULIS**

FRANKIE ANAK UNING  
TINGANG ANAK DUKUN  
HELEN MANJAN ANAK ATONG

### **EDITOR**

EDITH SULIE BIDAS

### **PEREKA BENTUK**

SULAIMAN BIN MOHAMAD

### **ILUSTRATOR**

AZZHARI BIN AHMAD ROPI

### **JURUFOTO**

MAT ZAKI BIN AB RAHMAN



**DBP**

**DEWAN BAHASA DAN PUSTAKA  
KUALA LUMPUR  
2018**



# KEMENTERIAN PENDIDIKAN MALAYSIA

No. Siri Buku: 0081

KK 499-221-0102061-49-2084-20101  
ISBN 978-983-49-2084-5

Cetakan Pertama 2018  
© Kementerian Pendidikan Malaysia 2018

Hak Cipta Terpelihara. Mana-mana bahan dalam buku ini tidak dibenarkan diterbitkan semula, disimpan dalam cara yang boleh dipergunakan lagi, ataupun dipindahkan dalam sebarang bentuk atau cara, baik dengan cara bahan elektronik, mekanik, penggambaran semula mahupun dengan cara perakaman tanpa kebenaran terlebih dahulu daripada Ketua Pengarah Pelajaran Malaysia, Kementerian Pendidikan Malaysia. Perundingan tertakluk kepada perkiraan royalti atau honorarium.

Diterbitkan untuk Kementerian Pendidikan Malaysia oleh:

Dewan Bahasa dan Pustaka,  
Jalan Dewan Bahasa,  
50460 Kuala Lumpur.  
No. Telefon: 03-21479000 (8 talian)  
No. Faksimile: 03-21479643  
Laman Web: <http://www.dbp.gov.my>

Reka Letak dan Atur Huruf:  
SH Design & Print Sdn. Bhd.

Muka Taip Teks: Helvetica  
Saiz Muka Taip Teks: 11 poin

Dicetak oleh:  
Gayawara Sdn. Bhd.,  
No. 2, Jalan Nountun, Kg. Bambangan,  
Tingkat Bawah, Wisma Capital,  
Inanam, 88450 Kota Kinabalu, Sabah.

## PENGHARGAAN

Penerbitan buku teks ini melibatkan kerjasama banyak pihak. Sekalung penghargaan dan terima kasih ditujukan kepada semua pihak yang terlibat:

- Jawatankuasa Penambahbaikan Prof Muka Surat, Bahagian Buku Teks, Kementerian Pendidikan Malaysia.
- Jawatankuasa Penyemakan Pembetulan Prof Muka Surat, Bahagian Buku Teks, Kementerian Pendidikan Malaysia.
- Jawatankuasa Penyemakan Naskah Sedia Kamera, Bahagian Buku Teks, Kementerian Pendidikan Malaysia.
- Pegawai-pegawai Bahagian Buku Teks dan Bahagian Pembangunan Kurikulum, Kementerian Pendidikan Malaysia.
- Jawatankuasa Peningkatan Mutu, Dewan Bahasa dan Pustaka.
- Panel Pembaca Luar, Dewan Bahasa dan Pustaka.
- *Academy of Sarawak Dayak Iban Association* (ASADIA).
- Majlis Adat Istiadat Sarawak (MAIS).
- Kampung Budaya Sarawak.
- SMK Kota Samarahan.
- Semua pihak yang terlibat secara langsung atau tidak langsung dalam menjayakan penerbitan buku ini.



## PELASAR JAKU

Pelajar nyadi pekara ke pepadu beguna dikena ngemansangka menua. Pelajar ke bekualiti sereta lati nyadi pelasar dikena nyungkek pemansang generesyen era baru. Pelajar menua begunaka daya pengawa ke strategik dikena nambahka pengetan enggau pengulih peranak menua ngerapat sereta napi chabar globalisesyen. Berindik ari nya, raban pengasil Bup Teks Jaku Iban Pom 3 naka ulih masukka elemen ti beguna senutuk enggau ubah ekonomi, budaya enggau sosial.

Dalam bup tu, pekara ke dipelajarka nemiak befokus ngagai tujuh pekara tema ti dikearpaka ulih nyeridi nemiak awakka bulih peneleba, penemu enggau pengelandik. Tema ke dipasukka dalam bup tu iya nya Dunya Diri Empu, Dunya Ensera enggau Cherita, Waris Pesaka Bansa Iban, Rampa Menua, Sains enggau Teknologi, Konsumerisma enggau Penyedar Finansial sereta Kaul Dalam Konteks Global. Semua tema tu endang nitihka sadang ari Dokumen Standard Kurikulum enggau Tisih Pom 3 ke bepegai ba pugu Kurikulum Standard Sekula Sekondari.

Pelajar enggau penemu nya faktor ke pepadu beguna dikena nentuka pengelantang enggau penyamai pendiau individu. Pengaya penemu deka nambahka pengering minda dikena negapka daya pikir ke tinggi. Berindik ari nya, aktiviti enggau latih ke ditepu dalam bup tu begunaka elemen Pengelandik Bepikir Tikas Tinggi (PBTT) nyengkaum aplikesyen, nyerernih, nisih enggau nengkebang. PBTT tu nyadi siti ari strategi bepikir dikena nemiak ngulihka penemu kelebih agi dalam bidang ke bepelasarka teknologi. Rayat ke ngembuan daya pikir ke tinggi deka besedia napi ubah enggau insur dunya global.

PBTT enda ulih diayanka sechara optimum enti nadai strategi ke engkeman. Nya kebuah, chara ngajar enggau belajar mega patut berubah ari konvensional ngagai ke baru sereta lebih praktikal. Berindik ari nya, dalam bup tu tebal agi aktiviti ke dipejalaika diberi sadang ngena chara Pelajar Abad ke-21 (PAK-21). Chara belajar enggau ngajar PAK-21 endang ditagaka nyadi media dikena nemiak ngerembaika PBTT, pengelandik komunikesyen, kolaboresyen enggau kreativiti.

Bup tu mega nyerap Elemen Neresa Kurikulum (ENK) dalam aktiviti, latih enggau tisih. Elemen nya nyengkaum jaku, pemanah rampa menua, ukur pemanah, sains enggau teknologi, patriotisma, kreativiti enggau inovesyen, pengelandik dagang, teknologi pemadah enggau komunikesyen, ngetanka pemanah global enggau Pengelandik Bepikir Komputasional (PBK).

Kelimpah ari bup teks tu, DVD audio mega disediaka dikena pengajar enggau nemiak nelusur sereta meretika pekara baka chara nganaka leka main, chara sebut jaku enggau entak sebut ke engkeman. Ukai nya aja, tuju nyediaka DVD audio mega dikena ngemudahka nemiak bejalaika aktiviti, ngelatih daya serernih, meri fokus perati, meretika konteks enggau negapka pengingat pasal sesebengkah batang pelajar.

## PENGELANDIK DALAM UNIT

UNIT	STANDARD ISI	STANDARD PELAJAR	BUNGAI JAKU	JALAI JAKU	ENK	PBTT	PAK-21
1 PENGINGAT PEREMISI MERUAN DIATI 1-13	1.1, 1.3 2.2 3.1, 3.3 4.1 5.1	M & B - 1.1.2 (i), 1.3.1 (i,v), M - 2.2.1, 3.1.1 (i), 5.1.1 (i) N - 3.1.1 (ii), 3.3.4 (iv, v), 1.3.1 (ii), 4.1.4, 4.1.3	Kujuk	- Jaku Ganti Nama - Atur Ngaga Jaku Nama	- Jaku Ukur Pemanah	- Aplikasi - Nyereni - Nisih - Nengkebang	MS, BBB, PA, BA, NLM, KE, LG, TNSN, KP
2 PENGIDUP BERUMAH PANJAI 14-27	1.4 1.8 2.2 3.1 4.1 5.1	M & B - 1.4.1, 1.4.4, 1.8.4, 3.3.2 (i) M - 2.2.2, 3.1.2 (ii) N - 3.1.2 (i), 4.1.1 (i, ii), 4.1.2, 4.1.5, 5.1.2 (i, ii, iii)	Jaku Nanya Indu	- Jaku Adjektif Asai - Jaku Adjektif Emosyen - Jaku Adjektif Gaya	- Jaku Ukur Pemanah	- Aplikasi - Nyereni - Nisih - Nengkebang	MS, BBB, PA, BA, NLM, KE, LG, TNSN, KP
3 ENSERA PESAKA KITAI 28-41	1.2 2.3 3.5 4.1 5.1	M & B - 1.2.2 (i, ii), 2.3.1 (iii), 4.1.1 (i, ii), 4.1.2, 4.1.5 M - 2.3.1 (iii), 3.5.3 (i, ii, iii, iv), 5.1.3 (i, ii) N - 3.5.3 (iii), 1.3.1 (iii)	Ensera	- Jaku Pengawa Transitif - Jaku Pengawa Intransitif	- Kreativiti enggau Inovesyen	- Aplikasi - Nyereni - Nisih - Nengkebang	MS, BBB, PA, BA, NLM, KE, LG, TNSN, KP
4 CHERITA NYADI TELADAN 42-55	1.2, 1.8 2.1, 2.3 3.4 4.2 5.1	M & B - 1.2.1 (i, ii), 1.8.3, 4.2.1, 4.2.2, 4.2.3 (i, ii, iii), 4.2.4 (i, ii, iii) M - 2.1.2 (i, ii), 2.3.1 (ii, iii) N - 3.4.1 (i, ii), 3.4.2 (i, ii), 5.1.3 (iii)	Sempama	- Atur Ngaga Jaku Pengawa - Jaku Penerang Pengawa	- Patriotisma	- Aplikasi - Nyereni - Nisih - Nengkebang	MS, BBB, PA, BA, NLM, KE, LG, TNSN, KP
5 ARAM BETABUH 56-69	1.1, 1.2 2.2 3.3, 3.5 4.1 5.1	M & B - 1.1.1 (i, ii), 1.2.3, 5.1.4 (i) M - 2.2.1, 3.3.2 (ii), 3.5.1 N - 3.3.3 (i, ii), 4.1.1 (i, ii), 4.1.2, 4.1.5	Ramban	- Jaku Partikel	- Ukur Pemanah - Kreativiti enggau Inovesyen	- Aplikasi - Nyereni - Nisih - Nengkebang	MS, BBB, PA, BA, NLM, KE, LG, TNSN, KP



## PENGELANDIK DALAM UNIT

UNIT	STANDARD ISI	STANDARD PELAJAR	BUNGAJ JAKU	JALAI JAKU	ENK	PBTT	PAK-21
<b>6</b> NGAJAT 70-83	1.4, 1.8 2.2 3.5 4.1 5.1	M & B - 1.4.2, 1.8.2 M - 2.2.3, 3.5.2, 5.1.4 (ii) N - 3.5.2, 4.1.1 (i, ii), 4.1.2, 4.1.5	Timang	- Jaku Pengenap Tesa	- Ukur Pemanah	- Aplikasiyeyen - Nyerenih - Nisih - Nengkebang	MS, BBB, PA, BA, NLM, KE, LG, TNSN, KP
<b>7</b> NGELAWA PALAN BUNSU GEMIAN 84-97	1.3, 1.8 2.1, 2.3 3.2, 3.3 4.1 5.2	M & B - 1.3.1 (v, vi), 1.8.1, 5.2.1 (i) M - 2.1.1 (i), 2.3.1 (i), 4.1.1 (i, ii), 4.1.2, 4.1.5 N - 3.2.1 (i, ii, iii), 3.3.2 (i, ii, iii), 2.3.1 (iv)	Pelandai Karung	- Ngaga Ayat ari Leka Jaku	- Teknologi Pemadah enggau Penyambung - PBK	- Aplikasiyeyen - Nyerenih - Nisih - Nengkebang	MS, BBB, PA, BA, NLM, KE, LG, TNSN, KP
<b>8</b> ANGIN BERESI LANTANG ATI 98-111	1.4, 1.7 2.1 3.3 4.3 5.2	M & B - 1.4.3, 1.7.4, 2.1.3 (i), 5.2.1 (ii) M - 2.1.3 (i), 4.3.1, 4.3.2, 4.3.3, 4.3.4 N - 3.3.2 (ii, iii), 5.2.1 (ii)	Entelah	- Ngaga Ayat ari Rambai Jaku	- Pemanah Rampa Menua - STeM - PBK	- Aplikasiyeyen - Nyerenih - Nisih - Nengkebang	MS, BBB, PA, BA, NLM, KE, LG, TNSN, KP
<b>9</b> EVOLUSYEN TEKNOLOGI KEREBAN PENGANGKUT 112-125	1.5 2.1 3.3 4.1 5.2	M & B - 1.5.4 M - 2.1.3 (ii), 1.5.1, 3.3.4 (i, ii, iii, vi), 5.2.1 (iii) N - 3.3.4 (ii, iii, iv), 4.1.1 (i, ii), 4.1.2, 4.1.5	Pantun	- Ngaga Ayat ari Klausa	- Sains enggau Teknologi	- Aplikasiyeyen - Nyerenih - Nisih - Nengkebang	MS, BBB, PA, BA, NLM, KE, LG, TNSN, KP

## PENGELANDIK DALAM UNIT

UNIT	STANDARD ISI	STANDARD PELAJAR	BUNGAI JAKU	JALAI JAKU	ENK	PBTT	PAK-21
<b>10</b> SUNGKAK TEKNOLOGI PENGERAI 126-139	1.5 2.1 3.3 4.1 5.2	M & B - 1.5.2, 1.5.3, 1.9.1, 2.1.4 (i) M - 2.1.4 (i), 3.3.1, 5.2.2 (i) N - 3.3.3 (i, ii), 4.1.1 (i, ii)	Pelican	- Ngaga Ayat Pelasar	- Sains enggau Teknologi	- Aplikesyen - Nyerenih - Nisih - Nengkebang	MS, BBB, PA, BA, NLM, KE, LG, TNSN, KP
<b>11</b> PENABAT DUDI HARI 140-155	1.6 2.1 3.3 4.1 5.2	M & B - 1.6.1 (i, ii, iii, iv), 3.3.1, 4.1.2 M - 2.1.4 (ii), 5.2.2 (ii) N - 3.3.1, 4.1.1 (i, ii), 4.1.5, 5.2.2 (ii)	Jaku Tapis	- Ngaga Ayat Tunggal	- Pengelandik Dagang - Penemu Ngatur Duit Ringgit	- Aplikesyen - Nyerenih - Nisih - Nengkebang	MS, BBB, PA, BA, NLM, KE, LG, TNSN, KP
<b>12</b> RINDU BEDAGANG 156-171	1.7, 1.9 2.1 3.5 4.1 5.2	M & B - 1.7.1, 1.9.2, 1.9.5 M - 2.1.4 (iii), 4.1.1 (i, ii), 4.1.2, 4.1.5 N - 3.5.4 (i, ii, iii, iv), 5.2.2 (iii)	Sampi	- Ngaga Ayat Turu	- Ngenanka Pemanah Global - Patriotisma - STeM - PBK	- Aplikesyen - Nyerenih - Nisih - Nengkebang	MS, BBB, PA, BA, NLM, KE, LG, TNSN, KP
<b>13</b> KAUL PENGELIKUN NGELUAH GARIS ENTARA MENUA 172-187	1.7, 1.9 2.2 3.1, 3.5 4.1 5.2	M & B - 1.7.2, 1.9.3, 4.1.1 (ii), 4.1.2, 4.1.5 M - 2.2.4, 3.5.1, 5.2.3 (i, ii) N - 3.1.1 (i, ii), 3.2.1 (ii), 5.2.3 (ii)	Sanggai	- Ngaga Ayat Penerang - Ngaga Ayat Tanya	- Ngenanka Pemanah Global - Patriotisma	- Aplikesyen - Nyerenih - Nisih - Nengkebang	MS, BBB, PA, BA, NLM, KE, LG, TNSN, KP
<b>14</b> MALAYSIA DALAM DUNYA LUMBA ENGGAU MAIN 188-203	1.7, 1.9 2.2 3.1 3.5 4.1 5.2	M & B - 1.7.3, 1.9.4 M - 2.2.1, 3.1.2 (i), 3.5.1, 5.2.3 (iii, iv) N - 3.5.1, 2.2.5, 4.1.1 (i, ii), 4.1.2, 4.1.5	Dindang	- Ngaga Ayat Perintah - Ngaga Ayat Tekenyit	- Ngenanka Pemanah Global - Patriotisma	- Aplikesyen - Nyerenih - Nisih - Nengkebang	MS, BBB, PA, BA, NLM, KE, LG, TNSN, KP



# PENERANG IKON

## Aram Mending enggau Bejaku

Ngerembaika pengelandik bekomunikesyen sechara efektif.

## Aram Macha

Ngelatih nemiak macha sereta angkunka pengawa macha dikena ngulihka penemu enggau pengelandik.

## Aram Nulis

Ngansah nemiak bekomunikesyen ngena chara betulis dikena sida ngenataika idea enggau sadang penemu.

## AKTIVITI

Nemiak ngena mayuh macham chara enggau pengelandik bejalaika pengawa.

## LATIH

Alai nemiak bejalaika latih awakka sida mereti enggau dalam agi senentang isi pelajar.

## SERDI

Nemiak ti lemi diberi peluang nyeruri baru pengelemi sida ba aktiviti ke mudah agi.

## PENGAYA

Nemiak ti lebih agi bepenemu deka diujuk aktiviti ke lebih enchabar.

## TISIH

Dikena nemiak nyaut tanya nitihka tikas tinggi, jalan enggau baruh.

## TIBANG PENEMU

Nyanding nemiak meretika sesebengkah pekara pelajar.



## QR CODE

Penerang tambah sesebengkah penemu tauka batang pekara.



**PBTT**  
Aktiviti 1, 2  
Latih 1, 2

Nandaka aktiviti tauka latih ti ngembuan tikas PBTT.



## Standard Pelajar

Nandaka standard pelajar ke bisi dalam aktiviti tauka latih ba lambar nya.



Dikena ngelai aktiviti ke bisi disanding ngena DVD audio.

## PELAJAR ABAD KE-21

### Mija Segala (MS)



- Nembiak duduk dalam raban diri.
- Pengajar mantaika siti topik ke deka dipejuraika.
- Nembiak deka besilih nuliska idea pasal topik ke dipejuraika.
- Nembiak deka ngena pen enggau keretas ke sama lebu sda nulis idea.
- Asil jurai deka ditentuka pengamat lalu dibantaika.

### Berunding-Betawing-Bekunsi (BBB)



- Nembiak bejalaika aktiviti ngena chara betawing.
- Pengajar ngenjuk topik ti dipejuraika.
- Renggat keterubah, nembiak bepikir kediri nitihka timpuh ti diberi.
- Renggat kedua, nembiak bekunsika idea ngagai tawing dalam timpuh ke udah ditetapkan.
- Renggat kepenudi, nembiak bekunsika idea betawing tadi ngagai sda sekelas.

### Penuduk Angat (PA)



- Nembiak diasuh macha tauka bejalaika pansik senentang sesebengkah pekara.
- Ba pengawa pansik, nembiak tau bejalaika aktiviti nya kediri tauka beraban.
- Tembu pengawa macha tauka pansik, siku nembiak deka duduk ba kerusi lalu nyadi individu tebangkar tauka watak.
- Individu tebangkar tauka watak tu deka nyaut semua tanya ke dikenataika nembiak bukai.

### Nelusur Leka Main (NLM)



- Nembiak tau ngaga kediri tauka dalam raban.
- Topik diberi pengajar.
- Nembiak ngena kreativiti diri empu ngubah tauka nusun leka main tauka lagu.
- Nambahka nya, nembiak dikemendarka ngena kereban muzik tauka muzik latar lebu nyadaka leka main tauka lagu dalam kelas.

### Bantai Asil (BA)



- Aktiviti tu nyadi aktiviti tampung ari semua bengkah aktiviti PAK-21.
- Nembiak mantaika asil diri empu ngagai semua sda sekelas.
- Aktiviti mantaika asil diri tu tau disanding ngena mayuh bansa kereban nyengkaum kereban ICT tauka ukai.



### Kelulu (KE)

- Nemiak dipadahka dulu pekara ke patut dikereja.
- Timpuh ke chukup diberi ngagai nemiak dikena sida nyediaka diri.
- Nemiak diberi tanggung pengawa nyadi watak ke udah dibacha tauka diperatika sida sebedau nya.
- Nemiak ngeluluka diri nyadi watak nya tadi.



### Lawa Galeri (LG)

- Ngelawa galeri dipejalaika sepengudah pansik pasal sesebengkah pekara tembu dipejalaika nemiak.
- Nemiak deka ngelekatka asil pengawa pansik raban diri ba endur ke nyamai diperatika dalam kelas.
- Nemiak ari raban bukai deka ngelawa asil raban bukai ke udah dilekat. Sida deka meratika penerang dia.
- Ngena *sticker note*, nemiak ke udah tembu macha sereta beratika penerang tadi tau meri sadang penemu ke lalu dilekatka ba asil ke diayanka tadi.



### Tiga Nurun Siku Ngibun (TNSN)

- Aktiviti tu dipejalaika empat iku nemiak dalam siti raban.
- Asil deka dilekat.
- Siku ari raban deka ngibun asil ke dilekat.
- Tiga iku raban ke bukai ngelawa asil raban ke bukai sambil nanya tauka nukuka penerang ngagai pengibun asil raban bukai nya.
- Individu ke ngibun tauka mindah deka besilih nyentuk ke pengawa nya tembu.



### Kar Pikir (KP)

- Sebengkah ari chara nemiak ngenataika penerang.
- Bansa kar pikir ke udah diserapka dalam pengawa pelajar sekula di menua kitai bisi lapan iti.
- Bansa kar pikir tau diperati ba lambar nangkanka tu.



### Aktiviti Bukai

- Kelimpah ari semilan bengkah chara PAK-21 ke udah dipadah, bisi aktiviti pelajar ke selama jaga tu udah dikena mega dipasukka dalam PAK-21.
- Bansa aktiviti nya, mutarka penanggul, simulesyen, pansik, stesyen, eksperimen enggau inkuiri.



# BANSA KAR PIKIR

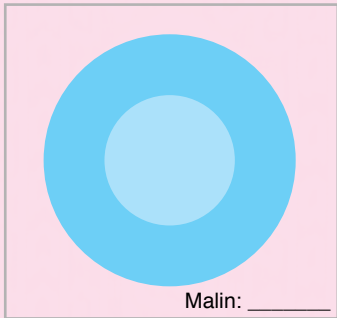

Kar Segala Rata

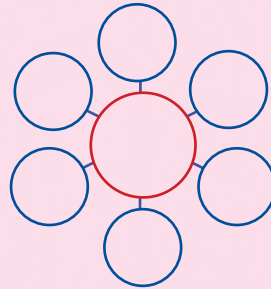

Kar Gelembung

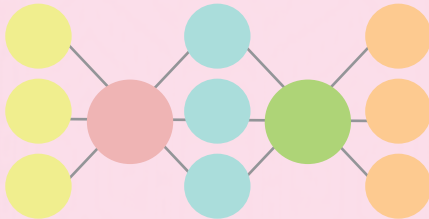

Kar Gelembung Gandin

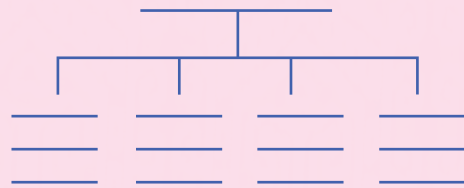

Kar Kayu

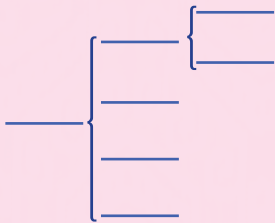

Kar Sukung

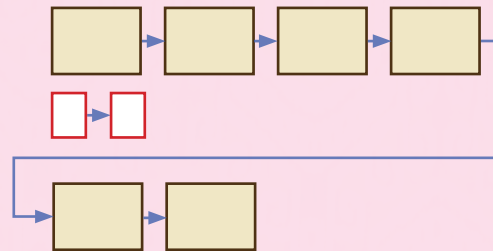

Kar Rurun

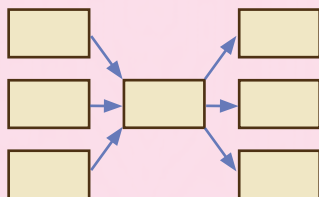

Kar Berurun-rurun



Kar Titi



# SISTEM SEPIL

Polisi nginjau dalam jaku Iban lebih menatika jaku English ke endang udah tegap nyadi *lingua-franca* dikena bekomunikesyen serata dunya. Bisi tiga puncha nginjau jaku bansa bukai iya nya ari jaku seperugan, ari jaku English enggau jaku bansa bukai nitihka pematut. Nambahka nya, bisi empat chara nginjau dalam jaku Iban, iya nya injau terus, injau salin, injau pengasai enggau injau serap.

## 1. Injau terus

### a. Jaku English enggau jaku seperugan

Leka jaku ti diinjau, diambi sereta diterima enggau silik ari jaku asal. Reti nya, nadai berubah ari sukut sepil enggau reti taja pan disebut nitihka kaul dilah Iban.

#### Asal Jaku

English  
Melayu

#### Leka Jaku

standard  
balai raya

#### Jaku Iban

standard  
balai raya

### b. Jaku bansa bukai

Dalam proses nginjau ari bansa bukai leka jaku nya diambi sereta diterima silik ari sukut sepil, konsep enggau reti tang ditulis chundung.

#### Asal Jaku

Latin  
Peranchis

#### Leka Jaku

ultra-vires  
esprit de corps

#### Jaku Iban

*ultra-vires*  
*esprit de corps*

## 2. Injau salin

Leka jaku ti diinjau disalin lalu dibali terus ngagai jaku Iban. Taja pia, reti enggau konsep leka jaku nya agi mengkang sama enggau jaku asal.

#### Jaku English

five foot way  
night market

#### Jaku Iban

kaki lima  
pasar malam

## 3. Injau pengasai

Leka jaku ti diinjau lalu disepil nitihka pengentap sistem sepil jaku Iban ke udah ditetapka. Sekeda urup dalam jaku ti diinjau berubah nitihka penemban urup disebut tauka disepil dalam jaku Iban.

#### Leka Jaku

system  
bomb

#### Jaku Iban

sistem  
bom

#### Selit

y betukar nyadi i nitihka sebut vokal  
tingkil konsonan sengian b

## 4. Injau serap

Leka jaku ti udah masai dikena dalam jaku Iban disepil enda nyengala menatika tukung visual jaku nya ditulis dalam jaku asal ti alai nginjau tang ketebal agi nitihka munyi ti disebut ngena kaul dilah Iban.

#### English

apple  
ball

#### Jaku Iban

ipul  
bol

# UNDAN

Pelasar Jaku	iii
Pengelandik dalam Unit	iv
Penerang Ikon	vii
Pelajar Abad ke-21	viii
Bansa Kar Pikir	x
Sistem Sepil	xi

## TEMA 1: DUNYA DIRI EMPU

UNIT 1 Pengingat Peremisi Meruan di Ati	1
UNIT 2 Pengidup Berumah Panjai	14

## TEMA 2: DUNYA ENSERA ENGGAU CHERITA

UNIT 3 Ensera Pesaka Kitai	28
UNIT 4 Cherita Nyadi Teladan	42

## TEMA 3: WARIS PESAKA BANSAL IBAN

UNIT 5 Aram Betabuh	56
UNIT 6 Ngajat	70

## TEMA 4: RAMPA MENUA

UNIT 7 Ngelawa Palan Bunsu Gemian	84
UNIT 8 Angin Beresi Lantang Ati	98

## TEMA 5: SAINS ENGGAU TEKNOLOGI

UNIT 9 Evolusyen Teknologi Kereban Pengangkut	112
UNIT 10 Sungkak Teknologi Pengerai	126

## TEMA 6: KONSUMERISMA ENGGAU PENEMU FINANSIAL

UNIT 11 Penabat Dudi Hari	140
UNIT 12 Rindu Bedagang	156

## TEMA 7: KAUL DALAM KONTEKS GLOBAL

UNIT 13 Kaul Pengelikon Ngeluah Garis Entara Menua	172
UNIT 14 Malaysia dalam Dunya Lumba enggau Main	188

Glosari	204
Sempama	207
Kereban Sanding	211



# UNIT

# 1

# Pengingat Peremisi Meruan di Ati



Agi seminggu dua masuk sekula sepengudah peremisi panjai, pengingat maya nya mengkang bepalan dalam ati.

Dalam unit tu nuan deka:

### Mending enggau bejaku

- meri respons ti engkeman
- minta penerang ke silik sereta nguse enggau dalam agi
- mending enggau berati dalam konteks ti enda besekat

### Macha

- nerangka reti leka jaku

### Nulis

- nulis ngena sepil ke betul
- ngena gaya jaku ke engkeman

### Meretika leka main - kujuk

- nusun leka jaku nitihka enteli
- beratika gaya jaku

### Meretika jalai jaku

- ngena jaku nama

Selamat taun baru, ngajihka taun tu kitai sama bela gerai nyamai sereta lantang senang dalam semua pengawa. Nama pengawa kita lebh peremisi tu tadi? Dikena mungkal pelajar taun tu, aram kitai ngenang cherita lebh peremisi.



## Aram Mending enggau Bejaku



Peremisi panjai ujung taun nyin tadi baru udah abis. Ijau enggau bala pangan iya belabuh besekula ba taun baru. Taja pia, pengingat maya peremisi empai lama, meruan beserangan dalam ati. Dingaka randau sida sebuat maya hari ngerejista diri.

Ijau, amat bisi ngintu Gawai Antu sida di Rumah Panjai Rantau Lelengau ujung taun nyin tadi? Aku bisi tebachaka ari surat kabar.

Amat nya dih, Bayang. Kami serumah bisi dikangauka ngabang maya nya. Rumah panjai sida Ansie pan sama bisi kena kangau ngabang.

Chukup benasit nuan Ijau, balat pengerindu maya pengawa nya. Jarang bendar Gawai Antu dikereja.

Chukup rami, nyau bebulu mensia. Bisi sejam bala mayuh betatam, bedau ulih niki. Pengawa bekujuk, nimang enggau ngirup jalung bisi diatur maya nya.



## AKTIVITI

1. Gagai pengawa di baruh bepelasarka teks.
  - a. Keluluka randau lalu tanya pangan nuan pasal batang pekara dalam randau.
  - b. Tembuka penerang dalam grafik di baruh.



2. Padahka ajar manah ari aktiviti 1b.

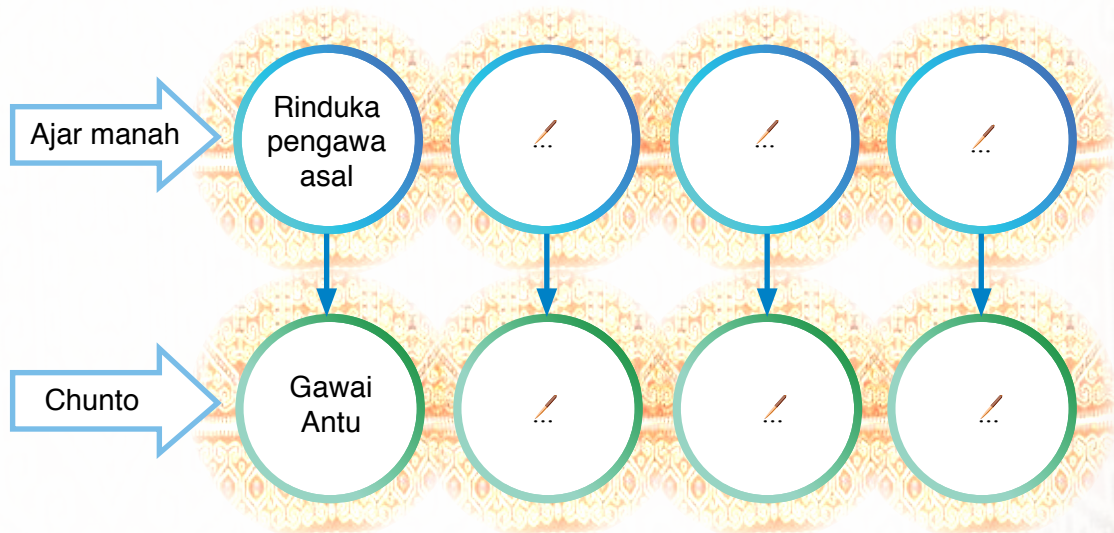

# LATIH

1. Tembuka grafik di baruh.



2. Peratika gerim pengawa nemiak A enggau nemiak B maya peremisi sekula. Uдах nya, tembuka grafik di baruh bepelasarka taga jam nya tadi.

Taga Jam	Nemiak A	Nemiak B
Jam	Pengawa	Pengawa
7:00 a.m. – 11:00 a.m.	Mantu apai indai di kebun	Bekaling enggau bakih
3:00 p.m. – 5:00 p.m.	Nyundang pelajar kediri	Meda <i>movie</i> / neres media sosial
5:00 p.m. – 6:00 p.m.	Bekaling enggau bakih	Bekaling enggau bakih
6:00 p.m. – 7:00 p.m.	Bemain bol	Neres media sosial
8:00 p.m. – 10:00 p.m.	Nyundang pelajar beraban	Nyundang pelajar beraban

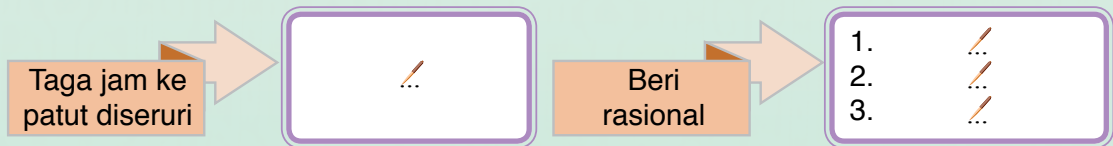

3. Pejuraika pekara di baruh.

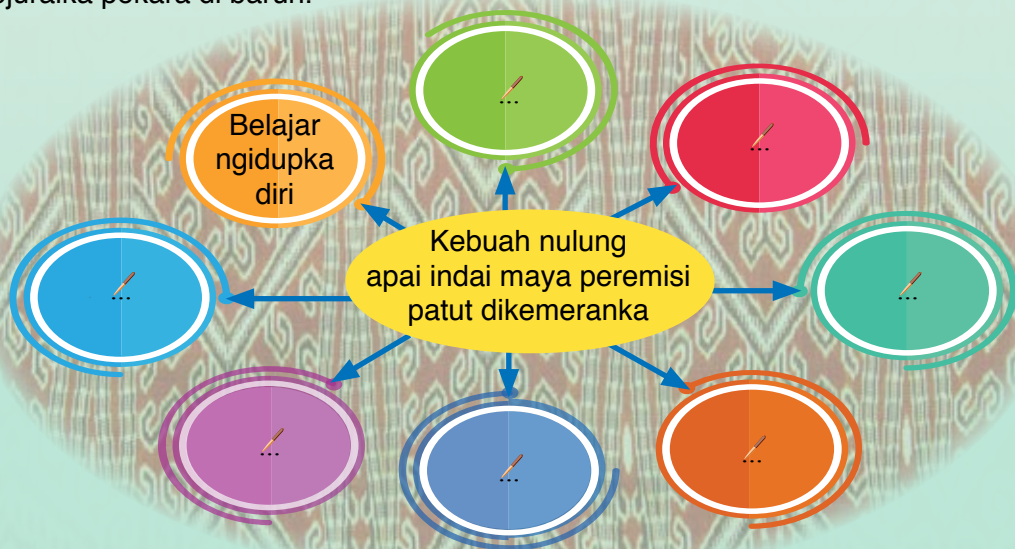



## Aram Macha

Pengajar Jimbai ngasuh nemiak Pom 3 Kenyalang nyeritaka pengawa sida maya peremisi ujung taun nyin tadi. Bacha sekeda ari cherita bala nemiak di baruh.



### Pengingat Peremisi Meruan di Ati



Selamat taun baru ngagai semua. Nama aku Juan. Maya peremisi ujung taun nyin tadi, kami sebilik bisi nemuai ngagai aya **aku** ke nyadi pengelicha ba sebuah universiti di Pulau Pinang. Lebuch ke **din**, **sida** aya sebilik lempung tulang nguluka kami bejalai matau sekeda palan ke manah ditapatka alai nuchi mata. Sekeda ari endur nya baka taman kesulai, taman burung enggau palan konservesyen penyu. Tepantup amat ati kami sebilik. Enti bisi awak ila aku sigi deka **kin** baru.

Aku Simai. Selamat taun baru, arapka taun tu mai pengelantang ke **kitai**. Maya peremisi ujung taun nyin tadi aku nadai tentu mindah jauh ari menua. Taja pia, siti pekara ke nyadi pengingat manis ba aku iya nya pengerami melah pinang siku indu kami serumah ke jadi enggau siku lelaki ari menua Kapit. Maioh macham atur pengerami baka nikika bala ari sepiak lelaki, ngetanka kuta, biau melakibini, bejakuka pasal adat enggau ke bukai. Chukup rindu asai ati.

Nama aku Ansie. Selamat **taun baru** semua. Ngarapka taun tu **kita** tau betuah belimpah. Lebuch peremisi ujung taun nyin tadi, aku sama enggau kami serumah ngabang ngagai pengawa Gawai Antu ke diintu sida di Rumah Panjai Rantau Lelengau. Tu keterubah aku meda enggau ngasaika pengerami Gawai Antu. Lebuch hari **gawai** nyadi, mayuh bengkah batang pengawa diatur ke balat bendar matak **pengerindu** ati bala temuai enggau bala pengabang. Sekedak ari pengawa ke balat narit ati iya nya nikika pengabang, nambun bungai, muka kujuk, nimang enggau nuntung jalong ngagai bala bujang berani. Cukup rami, mensia mayuh berupai tampak gaga sereta puas ati. Ba aku empu, engko tu mih kenang ke pepadu manis dalam pengidup aku. Kebuah aku ke munyi **nya** laban Gawai Antu jahang amat diintu jeman diatu. Aku arapka pengawa tu agi bisi diintu datai ke jemah ila laban tu sigi waris budaya **engkitai** empu ari dulu menya.



**AKTIVITI**

1. Giga leka jaku ke salah sepil dalam teks lalu kemetulka.
2. Kerandauka batang pekara dalam teks.
3. Tembuka kar kayu di baruh dikena ngelaska jaku ganti nama ke bechelak biru.

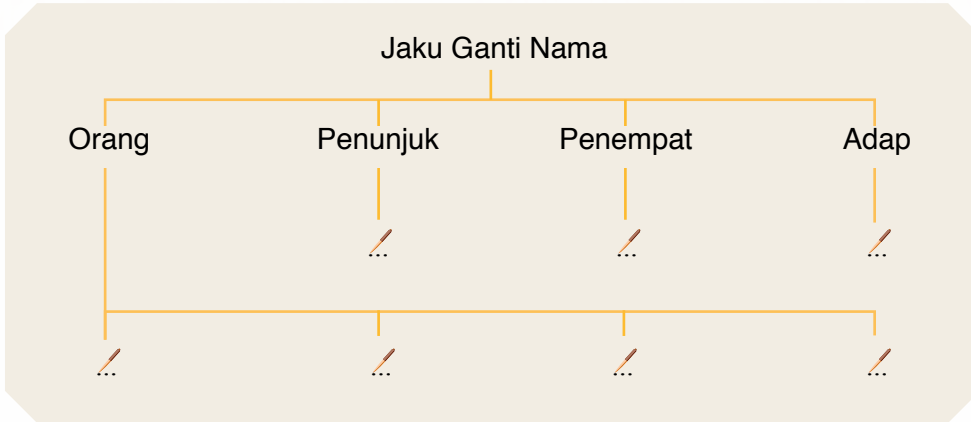

4. Kelaska jaku nama ke bechelak gadung ngagai tujuk jaku nama dalam grafik di baruh.

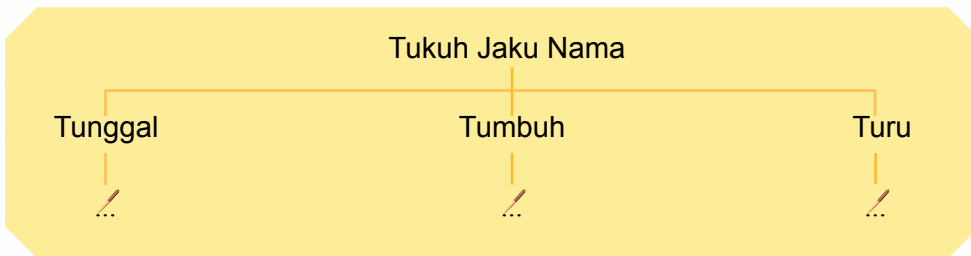

5. Terangka reti rambai jaku di baruh lalu gaga ayat ngena rambai jaku nya.

Rambai Jaku	Reti	Ayat
Lempung tulang	//	//
Nanka kuta	//	//
Bujang Berani	//	//
Narit ati	//	//





## LATIH

1. Banding sereta bidaka antara pengerami Gawai Antu enggau melah pinang ke diuntu bansa Iban dalam kar gelembung gandin di baruh.

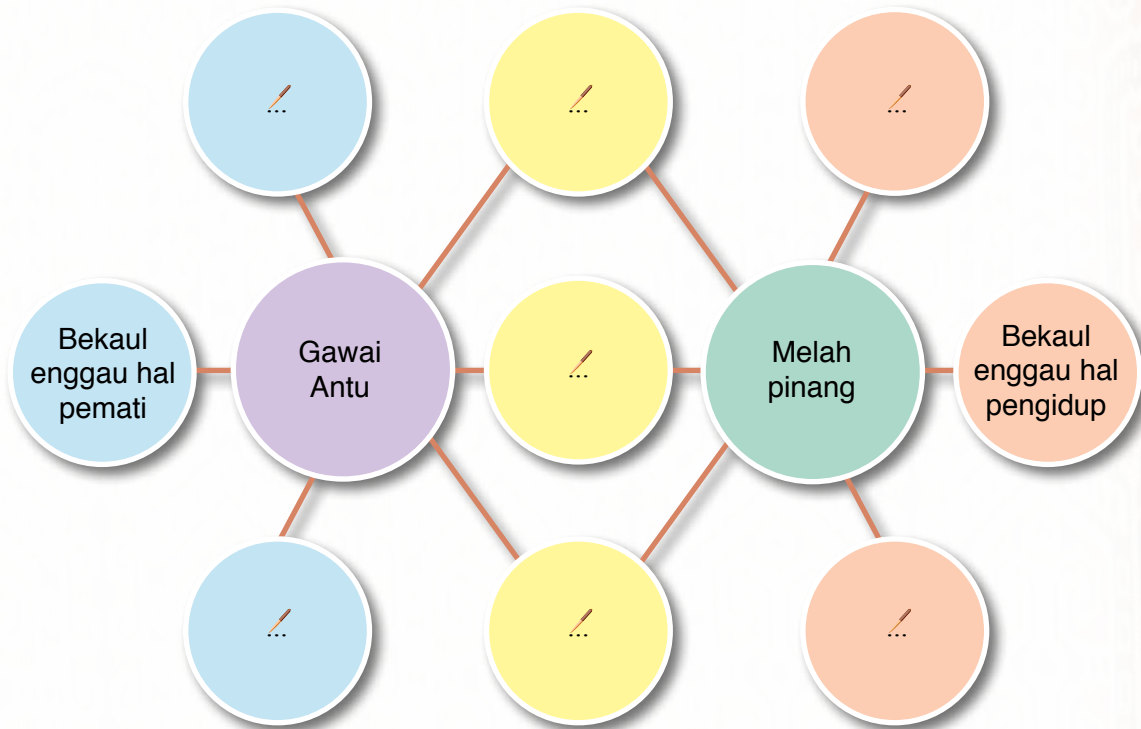

2. Pejuraika pekara di baruh.

a. Menua Malaysia ngembuan mayuh palan ti manah endur ngelantangka ati. Berindik ari nya, perintah enggau mensia mayuh mesti bekerejasama ngelakuka palan nya.

b. Taja pan peremisi lama, pingingat ke pelajar anang dilengka. Taja pan peremisi panjai, bup mesti seruran dipegai.

c. Kebuah peremisi ujung taun nyin tadi mai besai bendar reti ngagai pengasai enggau pingingat dalam pengidup nuan.



# Aram Nulis



Lebuh ngabang ngagai pengawa Gawai Antu maya peremisi panjai ujung taun nyin tadi, lja u sempa t ngerikod sada nyawa siku kah lemambang lebuh ke nanka kujuk. Dingaka sada lemambang nya.

Simile

Tu **baka letung telaga bungai chempaka** pandi dara Kumang Asi,  
 Endang disadang barang panging sama ga kitai minching,  
 Tang enggi kita ke berinding balat sengki inggar munyi,  
 Rendang-rendang tampak di punchak legit merabung awan,  
 Tunga ke sepiak nya terang bebendang lalu muak ke sepiak nya ayas,  
 Sepiak diterutu telian ujan nyala, sepiak dipandang panchar mata panas,  
 Berupai memelan tinggang selatan matahari danjan.

Tungkus abus bali belulai kita sama udah nimpai ayan **terang**,  
 Anang kita perasa laban ku kami nya mih tansang kemusu indu **gamang**,  
 Uji peda ngena ulang timpai sundang kali kedua,  
 Enti enda silap tambah salah kesap mata,  
 Nya sigi ngerang baka sarang bunsu **baya**,  
 Enti pengan iya negam tau nyebat tali seput madamka nyawa.

Batang enteli munyi **ang**

Batang enteli munyi **a**

Kami enggai enda madah ngagai kita ke duduk betatam tambah dedat betugung,  
 Semua kita ke ngindik ruang penaik rumah raya tu patut nemu kuing nemu tunga,  
 Anak kenyalang endang lama udah nansang nepan napat dan bunga belitung,  
 Anak kenyalang endang lama udah diasuh kami nganti berua senentang gigi dabung tangga,  
 Endang lama udah unjur **bejur-bejur** dibungkur ngena selanggur **bali belumpung**.

Aliteresyen

Nya mih kebuah bisi utai udah dibungkur kami ngena langgur pua mata,  
 Ba mua kita ke besaruk duduk bekedugau sama betunga,  
 Linsu **chukup** **menuku** **bechura** manah udu pengena-ngena,  
 Anang sekali-kali kita ngachuk iya ngena tunjuk jari ngapa,  
 Nyangka tak bisi diuan **ukir begenarau** dikembuan Raja Sawa.

Asonansyen

Metafora

Ngetu mih kitai betanya lalai nyanda sangka, umbas bemain beuji-uji,  
 Awakka nyemetak didinga, kami minta padahka kita entelah buah reti,  
 Kami ngasuh kita muka pelepa jalai kenyap kebat ikat jalai mimpi,  
 Awakka kitai sama likun nadai nangi bungah richah rami,  
 Kita gaga ria kami rindu lantang ati.

## TIBANG PENEMU

**Aliteresyen**

Konsonan betandu ba pun leka jaku dalam siti baris ayat.

**Asonansyen**

Vokal betandu ba leka jaku dalam siti baris ayat.

**Batang Enteli**

Munyi patah sebut ke disadang berima ba ujung ayat leka main.

**Metafora**

Jaku banding terus.

**Simile**

Jaku banding asai, baka, mesai enggau ke bukai.



## AKTIVITI

- Sadaka leka main ngena patah sebut ti terang sereta eksyen selangkuh tubuh ke engkeman.
- Numbuhka jaku.
  - Perati lalu peretika penerang pasal atur ngaga jaku tumbuh di baruh.

Penambah Pun + Urat Jaku → Jaku Tumbuh

↓                      ↓                      ↓

be                      tunga                      betunga

### TIBANG PENEMU

Urat jaku ke diberi penambah pun ti ditulis bejantil deka nyadi jaku tumbuh.

- Giga jaku tumbuh bukai ke bisi dalam teks leka main. Tembuka pitak di baruh.

Penambah Pun	Urat Jaku	Jaku Tumbuh
...	...	...
...	...	...
...	...	...
...	...	...

- Pejuraika pekara di baruh.

a. Reti ayat “Baka letung telaga bungai chempaka pandi dara Kumang Asi”.

b. Kebuah utai ke udah dibungkur enda tau diachuk ngena tunjuk jari ngapa.

c. Chara dikena ngachuk tauka muka utai ke udah dibungkur.

- Giga chunto bukai gaya jaku dalam teks leka main. Tembuka grafik di baruh.

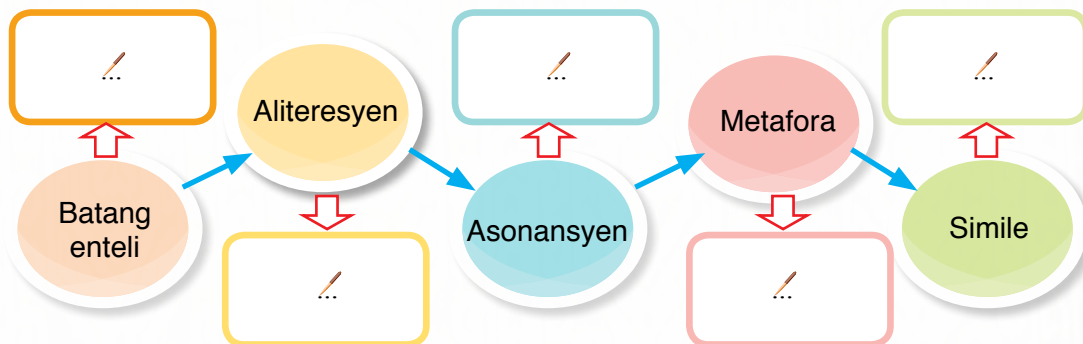

# LATIH

1. Tembuka kar runding di baruh.

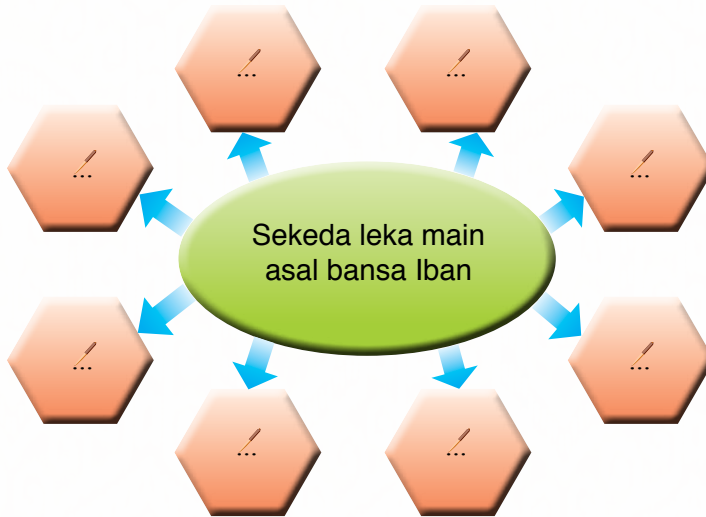

2. Tembuka grafik di baruh.

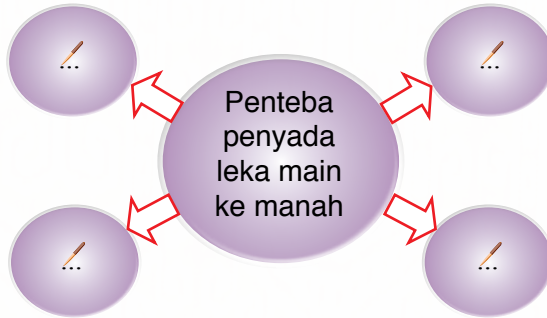

3. Padahka ajar manah enggau empas positif dalam grafik di baruh.

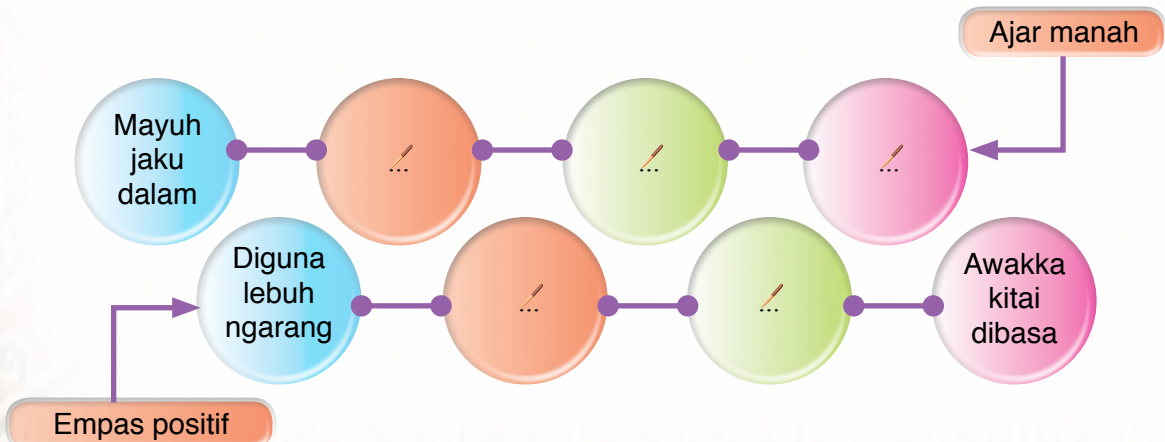



4. Enda lama agi Minggu Jaku Iban deka dipejalaika di sekula kita. Kelas kita udah diungkupka pengawa ngatur pekit nyadaka leka main. Sediaka taga pengawa kita bepelasarka kar runding di baruh.

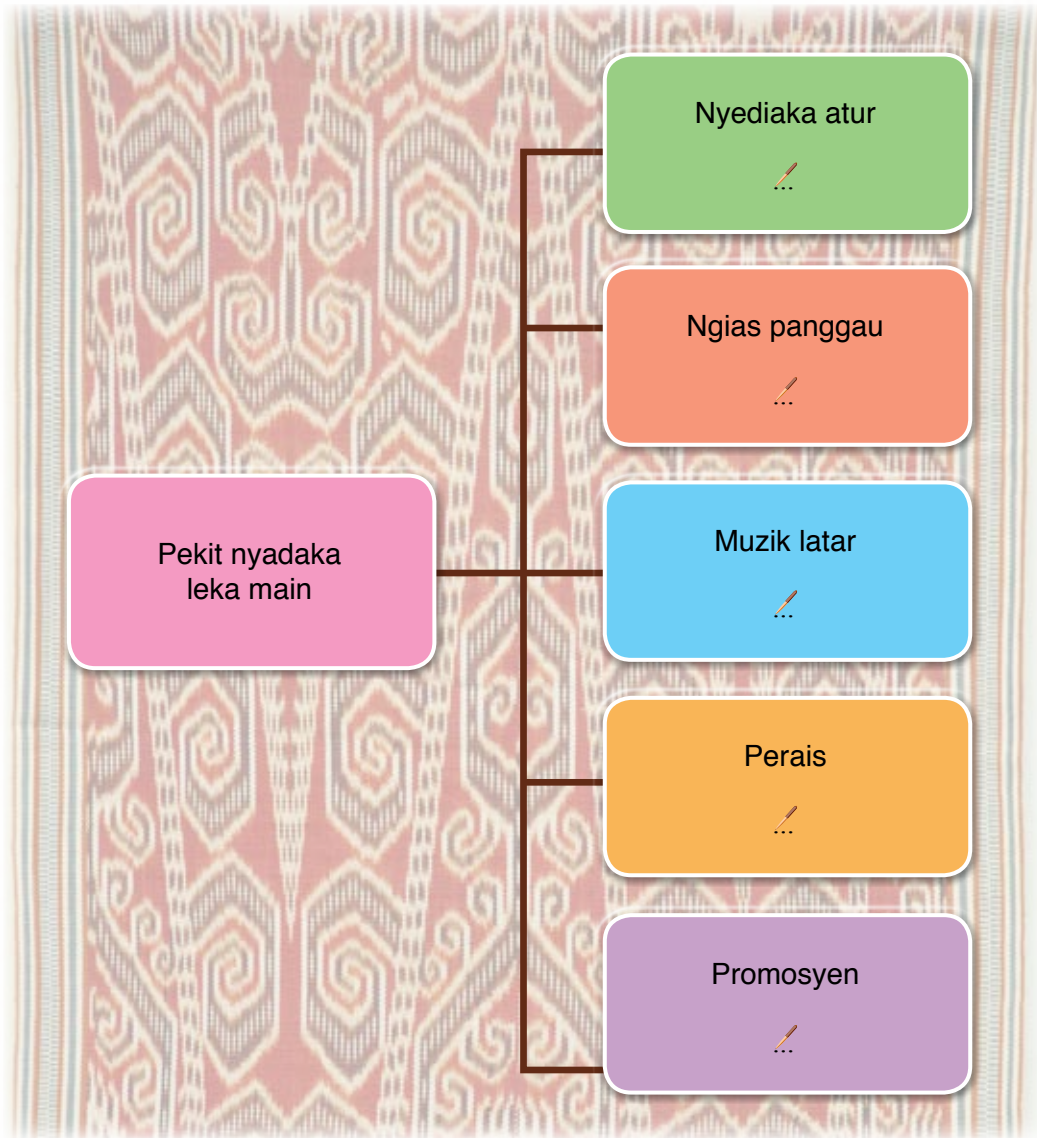

5. Saraka penemu di baruh.

Dunya majak mansang ketegal pengerembai penemu sains enggau teknologi. Taja pia, leka main asal ke bisi dikembuan bansa Iban patut ditanka.

Kebuah patut ditan - identiti, pesaka bansa

Chara ngetan - pelajar sekula, peransang apai indai, penyedar nemiak, penerang media massa



# SERIDI

Giga tipak bansa jaku nama ti engkeman ke tiap leka jaku di baruh.

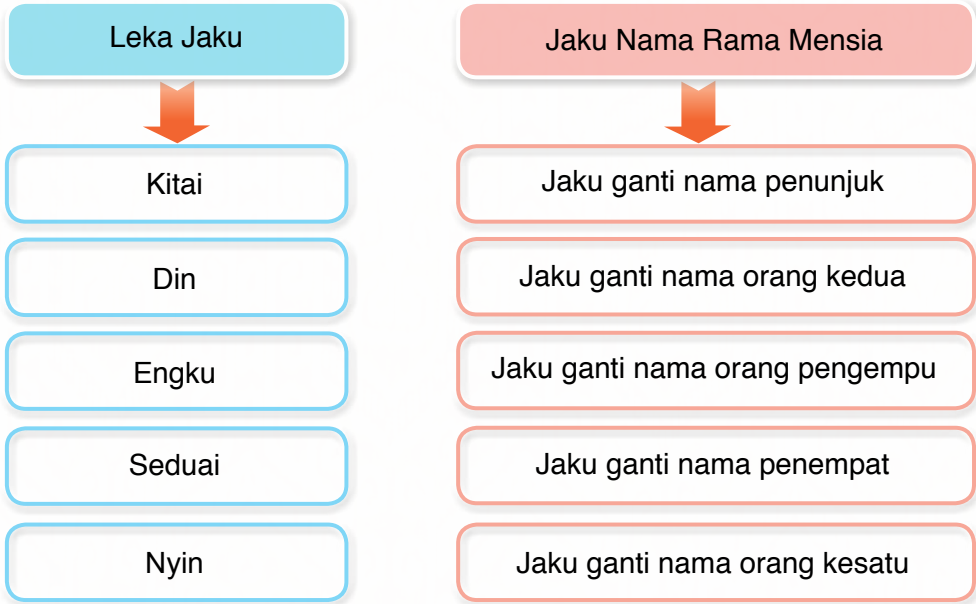

# PENGAYA

Gaga siti taga jam besehari-sehari ke patut dititihka nuan maya peremisi sekula. Nuan tau bemalinka pekara di baruh.





# TISIH

1. Kelala bansa jaku ganti nama enggau gaya jaku dalam tibak leka main muka kujuk di baruh.

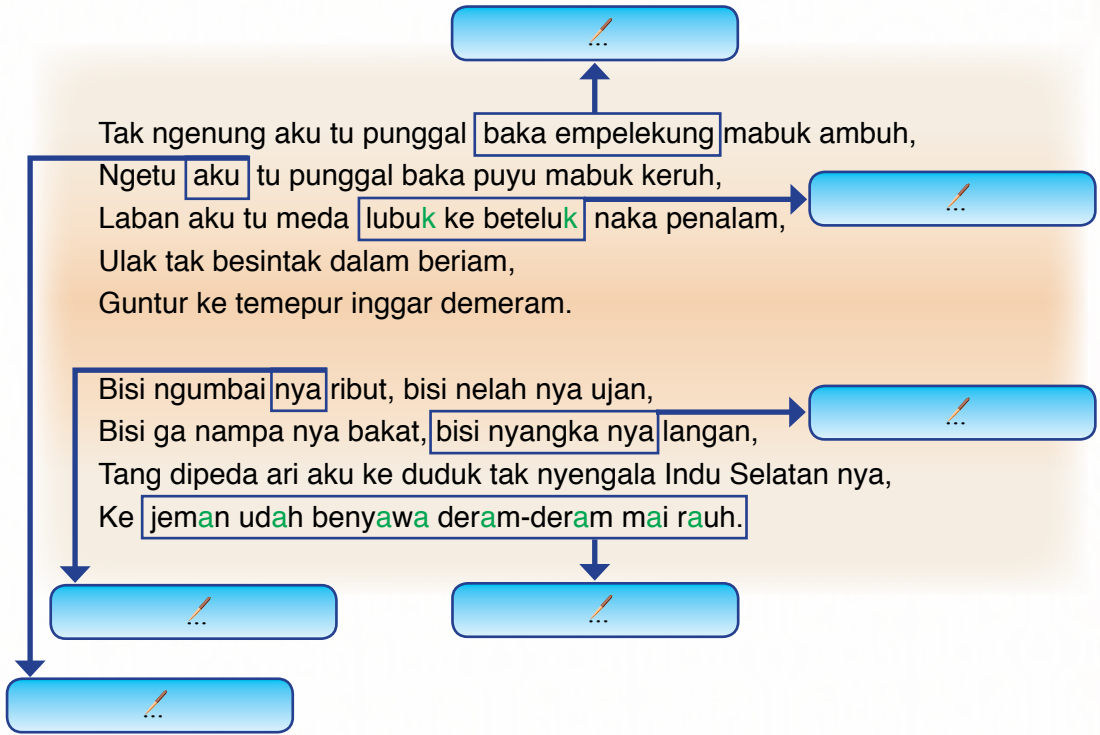

2. Beri penemu nuan bepelasarka penerang dalam grafik di baruh.

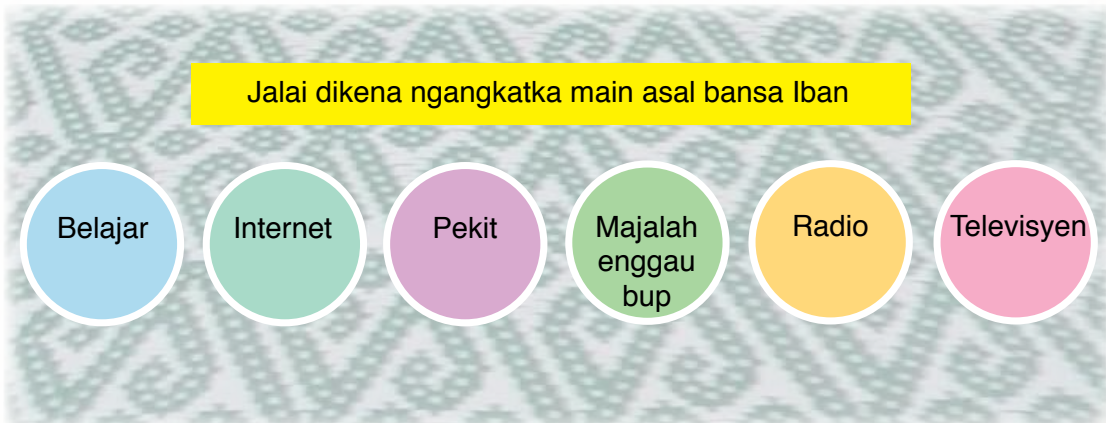

3. Maya peremisi ujung taun nyin tadi nuan bisi raun ngagai siti palan ke chukup manah. Cheritaka pekara nya.



# UNIT 2

## Pengidup Berumah Panjai

Nama pekara ke ngerinduka nuan senentang gaya enggau pendiau pengidup berumah panjai?

Nama kebuah orang Iban mayuh agi milih pelin enggau tukung moden dikena nirika rumah panjai jeman diatu?

Dalam unit tu nuan deka:

### Mending enggau bejaku

- ngena kaul jaku ke nunjukka maya
- bekomunikesyen ngena entak sebut, intonesyen, timpuh enggau ngena jaku tanya ke engkeman

### Macha

- nentuka tema enggau batang pekara ari teks

### Nulis

- nulis ngena sepil ke betul
- nulis leka jaku ke mayuh patah sebut

### Meretika leka main - jaku nanya indu

- mendingka leka main
- nyebut terang leka main
- belematika ajar manah ari leka main
- nyadaka leka main

### Meretika jalai jaku

- ngena jaku adjektif



Ngetau lada



Asal orang Iban endang diau di rumah panjai. Ketegal segang pemansang enggau ubah chara beridup, sekeda sida ngaga rumah nyembuah-nyembuah. Sekeda sida meli rumah lalu ngentapka pendiau diri di negeri. Taja pia, sida agi ngetanka pengidup berumah panjai.

Nemu nuan sekeda batang pengawa ti dikemeranka di rumah panjai?

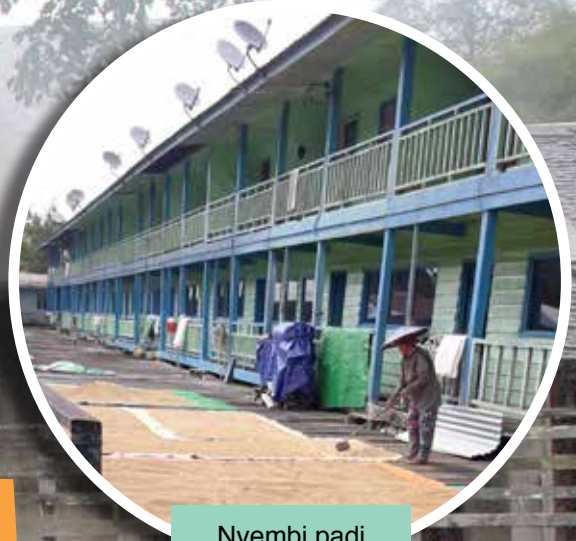

Nyembi padi



Nenun pua kumbu



Nganyam tikai



## Aram Mending enggau Bejaku

Dingaka randau sida Simai sebilik.

Simai: Nama utai ti dikerandauka kita ba ruai sida aya Jubang di setak tadi apai?

Tupa: Eh, baumka atur enggau agih pengawa maya pengerami melah pinang anak aya nuan ke benama Beremas! Iya deka melah pinang ujung minggu tu, iya nya lupit.

Simai: Betul endar nya apai, aku pan peremisi sekula. Pagila ulih aku nulung sida aya di setak din. Sapa bagi lelaki ke deka jadi enggau iya dih?

Tupa: Orang lelaki ke deka jadi enggau iya benama Jantum. Iya pengajar ba sekula SMK Tatai Mansang.

Racha: Oh, manah amat randau seduai meapai dih endu! Endang patut seduai iya jadi. Pengajar Jantum nya sigat lalu endu Beremas nya bajik. Baka pinang dibelah dua. Maya nya, nuan ulih nulung sida ibu nuan laban benung peremisi.

Simai: Au, mih indai. Endang adat kitai betulung maya bisi pengawa. Nyau ngingatka jaku tuai, **berat sama ngangkat, lempung sama nanggung**. Pagila enggau lusa mih aku mupuk nulung sida.

Tupa: Aku tuai orang ngupa lalu ngambi ruas pagila. Udah nya, ngaga raran semak pendai endur ngelulun asi pulut enggau mansuh lauk baka manuk, jani enggau ikan.

Simai: Bidik sida aya Jubang bulih menantu. Nitihka adat Iban, seduai apai entua matahari Pengajar Jantum nih, indai?

Racha: Iya mih, endu. Apai nuan ga menyadi aya nuan Jubang.

Simai: Oh, enti pia tanah ipar aku mih Pengajar Jantum nya indai!

Racha: Au, pia mih endu.





**AKTIVITI**

1. Keluluka randau nitihka entak sebut sereta intonesyen ti betul.
2. Pejuraika pengawa ke patut dikereja maya pengerami melah pinang.
3. Padahka batang aum ke digulu Tupa lemai nya.
4. Sapa orang ke deka melah pinang?
5. Nama agih batang pengawa Tupa?

**LATIH**

1. Ba runding nuan, nama pengawa manah ke patut ditanka raban bansa Iban maya pengerami melah pinang?
2. Enti sema nuan serumah enggau Tuai Rumah Jubang, baka ni chara nuan nulung sida sebilik lebuah pengerami melah pinang?
3. Tembuka kar rurun ngena leka jaku maya di baruh.

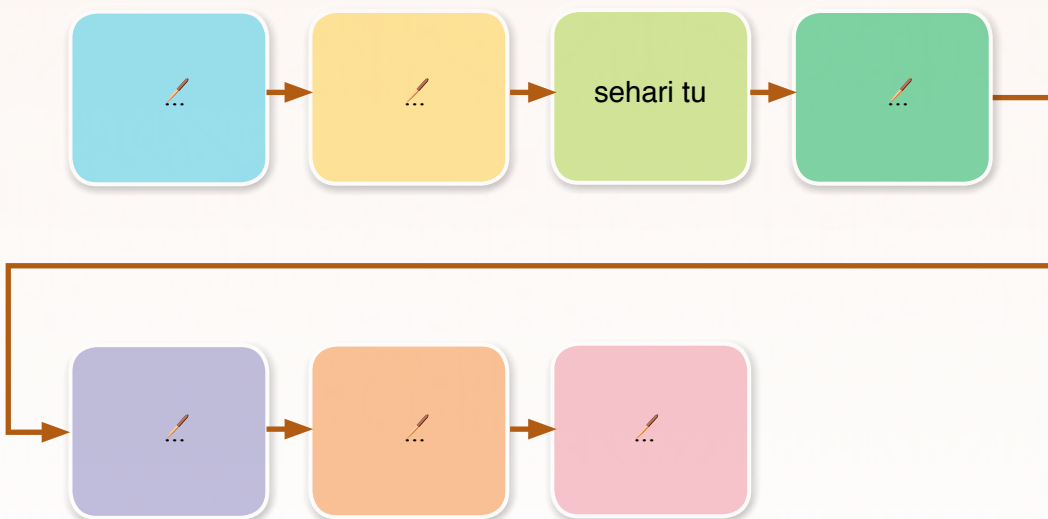
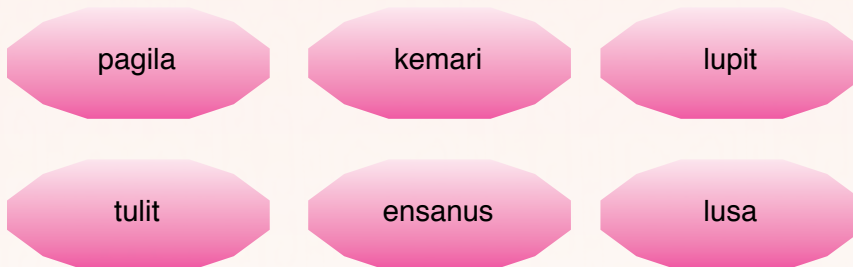

4. Terangka reti entua matahari.

1.4.1	3.3.2 (i)
1.4.4	
1.8.4	



5. Nuan dipadu nyediaka tusun pengerami melah pinang. Ngena jaku ti udah disediaka dalam pitak, tembuka kar rurun di baruh.

- a. Nyediaka panggau alai bebandung
- b. Biau melah pinang
- c. Duduk bebandung
- d. Makai
- e. Ngerasukka tinchin jadi melaki bini
- f. Melah pinang
- g. Melah kek
- h. Pengerami beperindang
- i. Nyadung ai tikah
- j. Ngelaluka pengabang

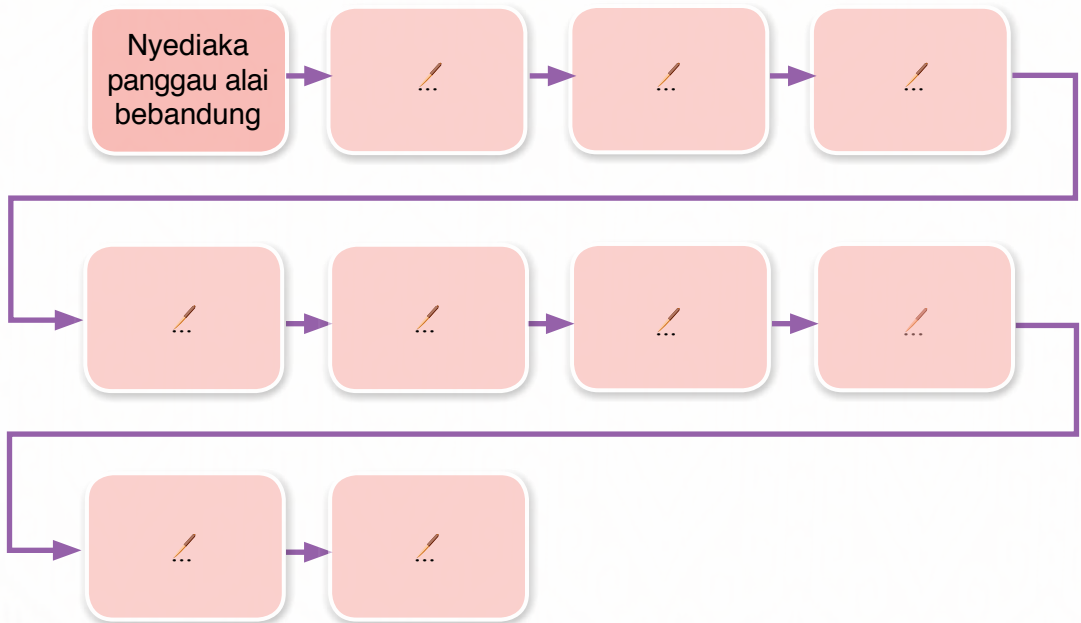



Bacha silik teks di baruh.

### Pemadas Diau di Rumah Panjai

Rumah panjai penatai adat basa, main asal enggau leka main Iban. Adat basa, jaku siru, mereti sereta liat ati ulih nyungkak penyerakup semua nemiak redak ke diau di rumah panjai. **Baka merau bekunsi bung, baka bedagang bekunsi bandung, duduk sama pamaruh, bediri sama peninggi.** Nya mih nyadika jaku tangkan dikena ngempung sereta nanggam nemiak redak ke diau di rumah panjai.

Ketegal penyerakup enggau kaul ke tegap, nemiak redak ke diau di rumah panjai betulung ngereja semua pengawa baikka maya senang tauka maya tusah. Enti maya dituntung penusah, sama besaup sereta betulung enda belampung ati. Ari penyiru enggau penyinu bala mayuh di rumah panjai ngujungka orang ke dituntung penusah ngasaika pemerat penusah ke ditapi berasai lempung laban **berat sama ngangkat, lempung sama nanggung.** Enda nengkilaka orang ke tusah aja napi pemerinsa.

Dalam pengawa bumai, nemiak redak ke diau di rumah panjai selalu beduruk ngereja pengawa. Enti sema sekeda empai tembu, maya udah abis tusun duruk lalu dipesaup nyentuk ke tembu. Bepun ari pengawa beduruk enggau besaup ngereja pengawa dia tanggam enggau kaul deka rat agi. Sida mega sama besaup lebu ngereja pengawa berat baka begagaka jalai tauka miki jemat.

Diau di rumah panjai chukup likun ari kachau orang jai. Orang jai sigi enda berani ngerapat rumah panjai. Enti sida berani sida endang kena pangka jaku tuai, **baka nganjung paung empa jani, baka buyah nabak diri ke api** tauka **baka manuk ngereja taji.** Sida nganjung diri napi penusah laban pengelikon rumah panjai dijaga enggau terit.

Pengidup diau di rumah panjai diatu lebih meruan ari dulu suba laban tiap-tiap rumah panjai diatu bisi komiti nyadi tuai ngatur aktiviti ngerembaika pemansang sereta ngatur pengawa ke sistematik. Ambika chunto, baka komiti main asal, ulih ngatur program belajarka main asal baka belajar ngajat, bepantun, bebiau enggau mayuh agi ke bukai. Main asal baka ajat, pencha, kuntau enggau leka main ti nyadi waris pesaka bansa Iban patut ditan sereta dipelajarka. Main asal enggau leka main mayuh tuju baka dikena beperindang, dikena meri adat basa sereta dikena dalam pengarap asal lebu ngintu gawai, ngintu pemat, ngintu umai sereta pengawa ke besangkut paut enggau pengarap Iban. Taja pan leka main nya leka jaku, tang tiap iti leka main disadaka enggau serengut nyawa ti enda sama rentak munyi.

Rumah panjai mega nyamai alai begempuru lebu maya bisi pengerami baka Gawai Dayak, melah pinang, penemuai bala pemesai enggau bala ari opis-opis perintah. Kebuah pia, ruai rumah panjai lantang alai diau enggau alai berami. Temuai ke datai mega enda besekut enggau pangan diri. Enti lebu rabat, rumah panjai lantang alai orang datai nyenggai antu sereta nyamai alai orang ngintu emparu bala mayuh.

Bepelasarka kenang di atas, pendiau di rumah panjai ulih disemaka baka utai ti dipakai, mayuh agi asai manis ari asai pait. Aktiviti sereta ajar budaya ke manah ulih nyungkak ati nemiak Iban rebak baru terus ngetanka pengidup berumah panjai.

**AKTIVITI**

1. Kerandauka pemadas diau di rumah panjai ngena kar runding di baruh.

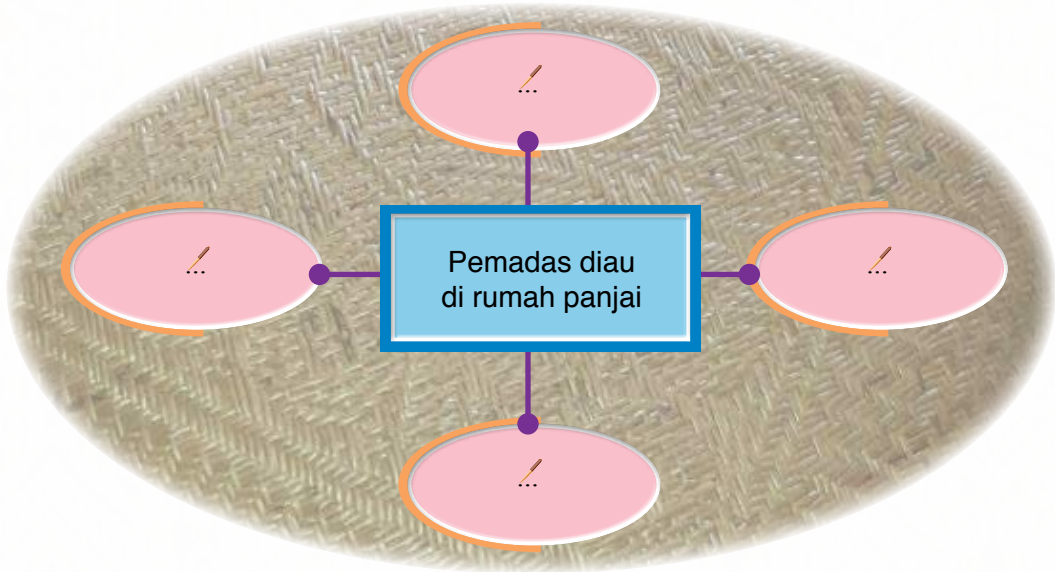

2. Kerandauka reti leka jaku tauka rambai jaku bepelasarka guna iya dalam teks. Uдах nya, gaga ayat ngena leka jaku nya tadi.

budaya	jaku tangkan
nembiak redak	mekuh
dituntung	rabat

3. Rintaika pemaи ulah ti patut dikembuan orang ti deka berumah panjai.

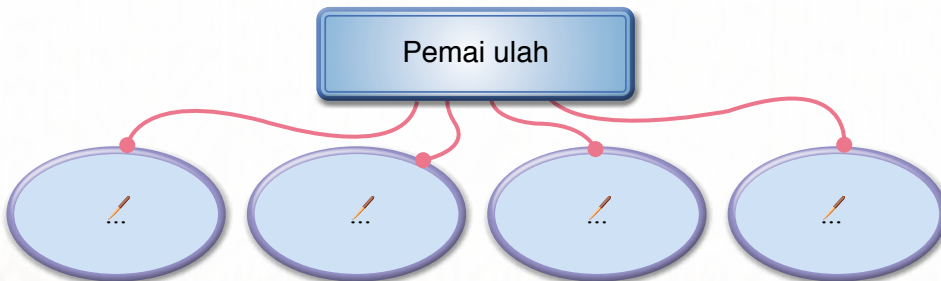



## LATIH

1. Padahka reti sempama ke bisi disebut dalam teks.

Baka buyah nabak diri ke api, baka manuk ngereja taji.

Baka merau bekunsi bung, baka bedagang bekunsi bandung.

Duduk sama pamaruh, berdiri sama peninggi.

Berat sama ngangkat, lempung sama nanggung.

Nganjung paung empajani.

2. Tembuka kar runding di baruh.

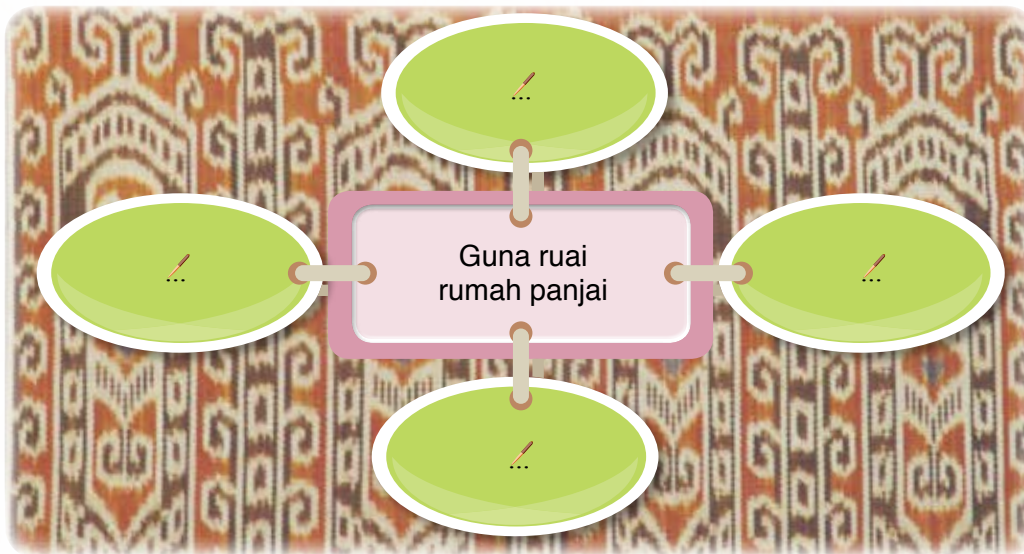

3. Rintaika ajar manah ari teks.



4. Gaga ayat ngena leka jaku ti ngundan mayuh patah sebut di baruh.

Leka Jaku	Ayat
a pengelikon	
b beperindang	
c ngerembaika	
d begagaka	
e penyerakup	
f diungkupka	

5. Tulis karang ke betopik “Penguntung Diau di Rumah Panjai” bemaalinka penerang di baruh.

<input type="checkbox"/>	
<input type="checkbox"/>	• Pengelikon dijamin, nadai takut, nadai rawan
<input type="checkbox"/>	• Betulung ngereja pengawa
<input type="checkbox"/>	• Maya tusah besah, maya suntuk betulung
<input type="checkbox"/>	• Beduruk maya kereja bumai betaun
<input type="checkbox"/>	• Kaul rayat rumah panjai rapat baka diri menyadi
<input type="checkbox"/>	• Pemanah kaul rayat nyadika chunto
<input type="checkbox"/>	





Dingaka leka main nanya indu tu.

### Nanya Indu

Aku ke bediri **degi-degi** di mua bala,  
 Mai mua **malu** asai ke diresu sempun bara,  
 Mai ati **kesal** di jungkal luak dada,  
 Meda bala kita duduk begempuru,  
 Betipan lengan betunga mua,  
 Bejaku enda badu-badu mayuh bejeluka,  
 Bepakaika bejenggai nyamai beram **bisa**,  
 Bepangkangka kelimbang dagang baku temaga,  
 Betapihka sirih pantung bunga,  
**Manis** di nyawa pun rang.

Nyadi penatai kami tu,  
 Deka ngamba chemaru jelu rusa,  
 Nyadi enggi sida aki ini kelia,  
 Di temuda rapi rimba,  
 Nyadi enggi kami tu,  
 Di meligai **tinggi** betingka,  
 Bekupan di lelinsan papan penaga,  
 Malai bungai bangkit beta,  
 Malai gupung balung engkala,  
 Deka dirasuk kami enggau belulin  
 tinchin tempa,  
 Deka dibai kami pulai ke penyakai,  
 Rumah panjai **merunda**,  
 Laban ninga rita tanduk rusa kita  
 badas **lelinga**,  
 Bepanga lima tujuh bepampang.

Deka manjuk imbuk burung bayan,  
 Nyadi enggi sida aki ini kelia,  
 Di tanah **lengkap** emperan,  
 Nyadi enggi kami tu,  
 Di meligai tinggi penepan,  
 Di lelinsan papan diban,  
 Malai bungai bangkit ditanam,  
 Deka dirasuk kami enggau bentuk  
 tinchin intan,  
 Deka dibai kami pulai ke penyakai,  
 Rumah panjai **beriran**,  
 Ninga rita burung bayan kita ditu,  
**Pandai** nyulam tukang nengkebang.

Deka nginti semah ikan jelawai,  
 Beumpanka tandan buah ensurai,  
 Nyadi enggi sida aki ini kelia di sungai  
 tasik besai,  
 Tang enggi kami diatu,  
 Di meligai tinggi gegiai,  
 Di lelinsan papan lelanggai,  
 Malai bungai bangkit gensarai,  
 Malai gupung balung bebungai,  
 Beumpanka belulin tinchin emas urai,  
 Deka dibai kami pulai,  
 Ke penyakai rumah panjai,  
 Ninga rita ikan jelawai bungai kita,  
 Pandai ngenahka temuai makai  
 nukangka lawang.



### TIBANG PENEMU

Dalam leka main nanya indu, pengari ke dituduh bejaku ngarika lelaki endang orang ke landik ngena jaku berambai enggau jaku silup. Pia mega, iya suah ngena jaku adjektif dikena mandingka sesebengkah pekara. Jaku adjektif dibagi ngagai tiga bengkah iya nya emosyen, asai enggau gaya.

**AKTIVITI**

1. Sadaka leka main ngena patah sebut ke terang sereta eksyen selangkuh tubuh ti engkeman.
2. Saut tanya di baruh.

- a. Sapa orang ke bediri dalam leka main nanya indu?
- b. Sapa ke diau di meligai tinggi gegiai?
- c. Lapa sida deka mai ikan jelawai?
- d. Berapa bengkah bansa jelu enggau utai tumbuh ke bisi dilansa dalam leka main nanya indu? Rintaika bansa jelu enggau utai tumbuh nya.
- e. Tengkebang segenteran leka main nanya indu.

**LATIH**

1. Jaku ke bechelak biru dalam leka main nya tadi ngundan jaku adjektif. Kelaska jaku adjektif nya ngagai kategori:

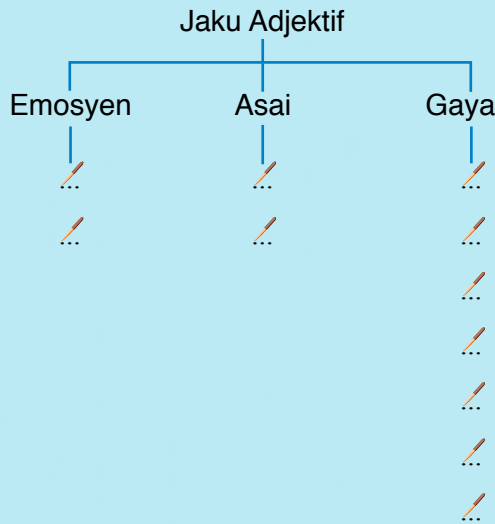

**TIBANG PENEMU**

- **Jaku Adjektif Emosyen**  
 Utai ti disepi tauka diasai dalam ati.  
 Chunto:  
 Lelengau, beraie, gaga, merampau, rindu, malu, senang, sayau.

2. Giga lalu terangka ajar manah ari leka main nya tadi.

3.1.2 (i)	4.1.5
4.1.1 (i, ii)	5.1.2 (i, ii, iii)
4.1.2	



3. Tembuka segenteran leka main di baruh ngena leka jaku ti disediaka.

lelisa

dirasuk

chempaka

penaik

madamka

Deka minta pating bungai ...,  
Ke ditanam kita dalam pasu anak benda,  
Meda gamal iya manah ...,  
Deka ... ngena bentuk tinchin peremata,  
Deka dibai pulai enggau ati gaga,  
Dikena ngias bilik ... reremba,  
Awakka iya lawa baka kelita ... petang.

4. Isi endur puang ngena jaku adjektif asai ti engkeman.

manis

masam

pait

pedas

- “Sambal ti digaga indai nuan ... amat,” ku Libai madah ngagai Jawai.
  - Taja pan Susan rindu makai sayur tang iya enggai belaukka buah peria laban asai iya ...
  - Taja buah maram udu ... tang abis mih diempa iya.
  - “Kitai anang makai utai ... enggaika ngeli kitai jampat buruk,” ku Jelita madah ngagai Sena.
5. Bacha teks lalu tuliska sepil ti betul dikena nukar leka jaku ke bechelak mirah di baruh.

Belajar nyadi tanggung pengawa semua nemiak sekula. Sida nadai tau empelita **maia** ... belajar. Kebuah pia, laban belajar tu endang batang pengawa ti **dikerja** ... sida ke agi sekula. Sida patut nguna peluang tu lalu **piak** ... mega sida patut nemu tuju diri empu besekula. **Entik** ... sida rajin belajar, sida deka bulih **kemutus** ... peresa ke manah. Sida patut **bepikil** ... pemandai nentuka tuju pengidup sida jemah ila. Sida patut berunding panjai nempa pengidup diri dudi **ari** ... . Bepun ari sekula, kitai bulih **maioh** ... penemu dikena kitai berundingka **macam-macam** ... pekara diguna kena napi pengidup di dunya tu.

# SERIDI

- Isi endur puang ngena jaku nunjuk ke maya ti engkeman.
  - Sida Sambang sebilik baru pulai raun ari Jipun ✍ .

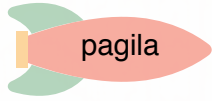

- Sepengudah bemalem di kebun pengelama tiga malam, Jamil enggau bini iya baru pulai ✍ .

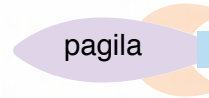
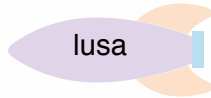

- Tembuka pitak di baruh ngena jaku adjektif asai ti engkeman.

Objek	Jaku Adjektif Asai
Buah pauh	✍
Buah peria	✍
Buah engkala	✍
Buah pinang	✍
Ai tebu	✍

# PENGAYA

Isi endur puang di baruh ngena jaku adjektif emosyen ti engkeman.

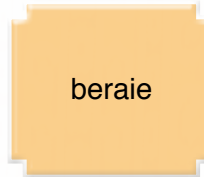

- “Lama amat aku udah ✍ ke nuan wai,” ku Sunggau merap Suin.
- Mona ari mit suba sigi ✍ macha bup cherita.
- Jelembai ✍ sekumbang ditinggalka apai iya lesi bebadi.
- Kitai anang bejaku ngelambung langit enggaika ngasuh ati orang ✍ .



## TISIH

1. Tembuka ayat di baruh ngena sempama ti setipak enggau penerang.
  - a. Pendiau ke lepai-lepai baka Suntat nya enda patut-patut deka minta nyadi soldadu, indah enda baka sempama ...
  - b. Orang rumah panjai enda belak-lak ngereja pengawa berat baka begagaka jalai pendai, sida sigi bepegai teguh ba leka jaku tuai ...
  - c. Kitai patut ngemeranka pelajar sekula awakka ulih ngangkatka nama bansa diri ngambika kitai ... enggau bansa bucai.
  - d. Enti lebu bala orang jai belaya, kitai anang sekali-kali deka ngerara sida enggaika kitai disemaka ...
2. Tipak ayat di baruh ngena jaku adjektif maya ti engkeman.
  - a. Aya Jamba tembu ngeban langkan perau iya ...
  - b. Sida Dampa sebilik deka pulai nemuai ari Brunei dua hari da agi iya nya ...
  - c. Apai Sabang enggau uchu iya benung kiruh mansuh manuk ba dapur ...
  - d. Indai Sambai enggau anak iya baru pulai nyempiang kebun buah ngalih hari ...
  - e. Endu Alice enggau laki iya deka ke Kuala Lumpur ngena bilun tumu ...
3. Isi endur puang ngena leka jaku ti engkeman.

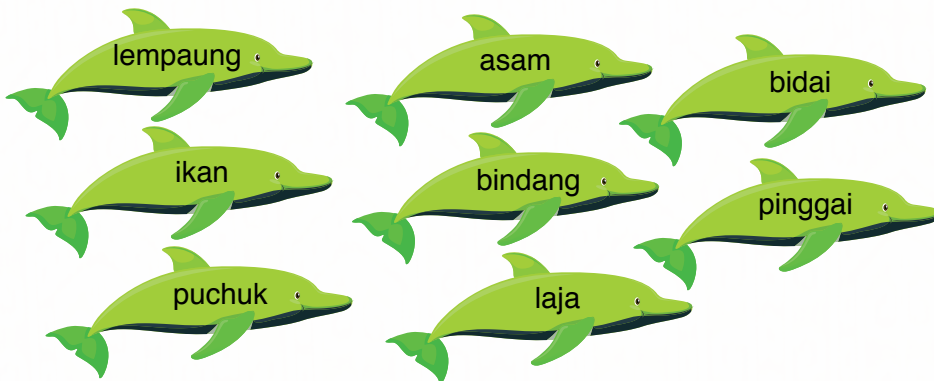

Lebu bisi pengerami melah pinang mayuh pengabang ditesi orang ke empu pengawa. Orang ke datai nya bala kaban belayan, suku juru enggau bala ke bucai. Sida ke datai nya diasuh duduk berimbau baka ... pakan melintang, duduk bedijir nyau baka tisir ... semadang. Udah nya, bala mayuh bela duduk begelumu baka tematu buah ... laban endur ke sekut, sida bela duduk betugung baka ... ngambung ke batang. Bala pengabang mayuh nyau duduk berasuk baka ... nyaruk sengkajang. Bala pengabang nyau betatam baka ... ngaban nyaru arang. Nyau enda alah tesa nunda ... geran lungga atung pematang. Enda alah tiap nunda singkap ... lelayang.

tadi

pagila

kemari

diatu

lusa



# UNIT 3

## Ensera Pesaka Kitai

Padahka pemanah ensera ngagai nemiak rebak baru.

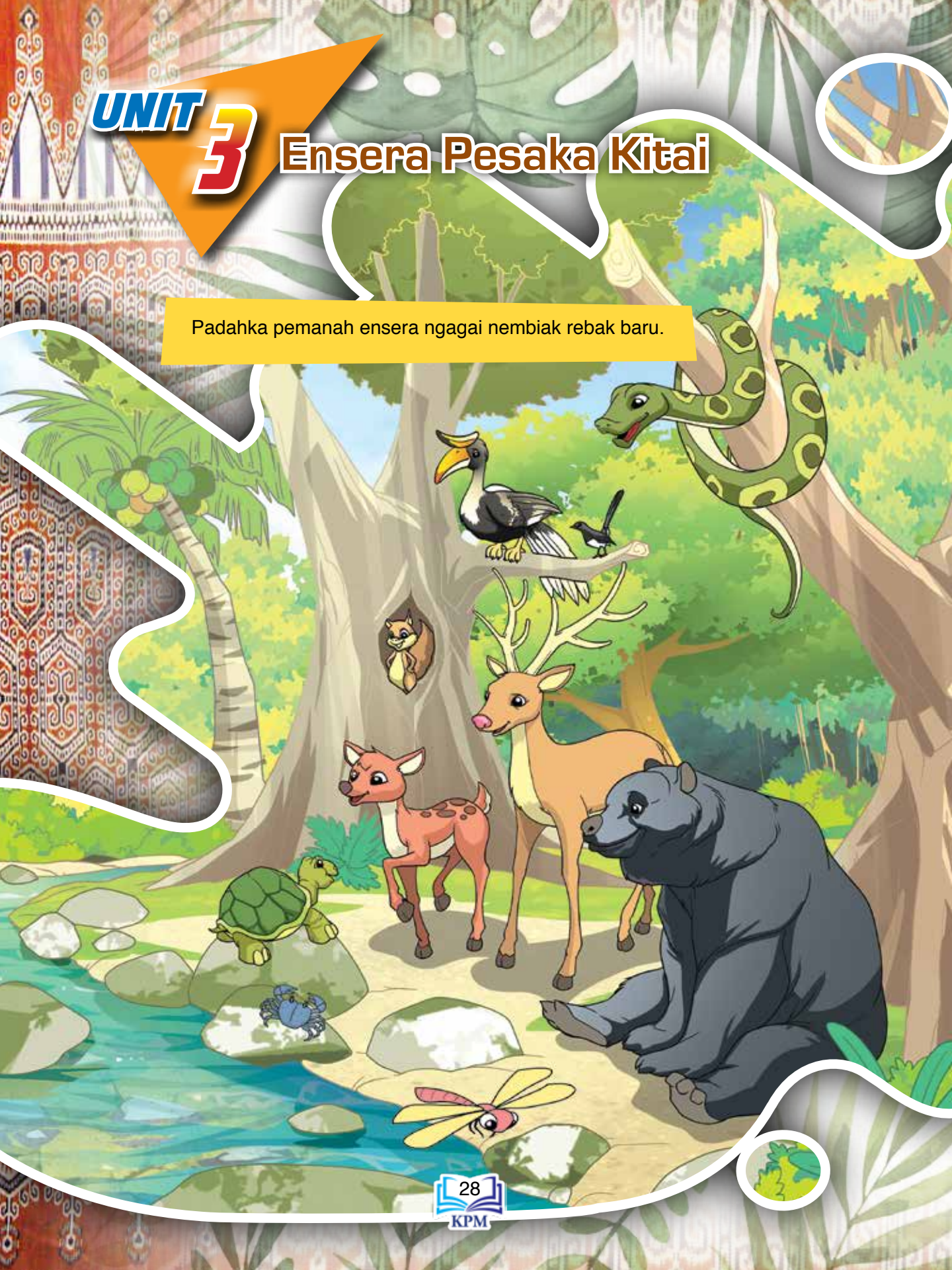





Dalam unit tu nuan deka:

### **Mending enggau bejaku**

- meretika tema sereta batang pekara dalam ensera
- meretika mesej sereta ajar manah dalam ensera
- meri simpul penemu senentang pekara ti dikenataika dalam ensera

### **Macha**

- belematika mayuh bengkah ensera
- macha sereta beratika tusun cherita dalam ensera

### **Nulis**

- nulis ngena sepil ke betul
- nulis leka jaku ke mayuh patah sebut

### **Meretika leka main - ensera**

- beperindang ngena ensera ti dikana
- nyadaka ensera

### **Meretika jalai jaku**

- ngena jaku pengawa transitif enggau jaku pengawa intransitif

Nama ensera ti kala didinga tauka dibacha nuan? Ni bagi pekara ti ngasuh nuan meruan ingatka ensera nya?



## Aram Mending enggau Bejaku



Lebuh lepa ujung minggu tu tadi Ah Meng, Zainal enggau Juan ngusung Ansie di rumah panjai. Sida sempat ninga ini Ansie nganaka sekeda genteran ensera. Dingaka ensera nya.

### Chapi Satong-atong

Chapi enggi Penghulu Satong-atong chukup mayuh. Nya alai kandang chapi nya kamah bendar. Ninga rita Satong-atong begunaka pengereja pengawa, Menteri Adi lalu mansang ngagai menua Batu Tangkal Sebelas. Datai dia, Satong-atong benung berandau enggau dua iku anak bujang iya. Iya lalu nabi jari sida tiga.

Satong-atong lalu nanya. “Sapa nuan tu? Nama batang pejalai nuan? Ari ni penatai nuan? Ukai ga nuan salah nemuai ati diri tang nyangka nuan bisi utai dipeguai,” ku iya.

Menteri Adi nyaut. “Bisi mih pejalai aku tu, nya alai tak nyau datai ba kita ditu. Aku datai ari menua Bebendang Aur Tulang Unsut Jerenang Linsu Mansau. Aku tu deka nulung nuan ngereja pengawa ke mar. Nyema aku tekerejaka pengawa nya ila, aku minta upah ari nuan dikena mampas pengelelak aku. Nama aku Menteri Adi Mali Tebuka Pantang Belulang Mali Telenga.”

Satong-atong lalu nimbal. “Uji padahka nama pengawa ke deka dikereja nuan nya. Enti nyema pengawa ti ku nuan nya amat tusah, lalu ulih dikereja nuan, tentu aku deka meri nuan upah ti setipak.”

“Aku tu deka nulung nuan nuchi kandang chapi,” ku Menteri Adi. Ninga munyi nya, Satong-atong enggau bala anak iya alit ati lalu tegepang laban betatika penemu Menteri Adi ke deka nangkup pengawa nuchi kandang chapi.

“Beratus-ratus iku kuli aku udah nguji meresi kandang chapi nya enda ga beresi. Tu kediri iya deka nuchi. Kada ulih?” ku runding Satong-atong.

“Barang iya mih. Nama upah nuan dih?” ku Satong-atong.

“Udah pengawa aku tembu, aku minta nuan meri aku sebagi ari sepuluh bagi semua penyampau chapi enggi nuan,” pia ku Menteri Adi.

Satong-atong tu orang rat jari sereta chukin. Lebuh ninga peminta Menteri Adi, iya lalu berunding enda nyanggup meri upah ngemayuh nya. Taja pia, iya nagaka Menteri Adi enda ulih ngereja pengawa nya dalam sehari aja. Iya madahka diri setuju nitihka peminta

Menteri Adi. Menteri Adi lalu minta anak Satong-atong ke benama Jali Bekaki Pala Kuta Bujang Umbang Kayu Chenaga nyadi saksi sempekat pasal upah.

### TIBANG PENEMU

Ensera tau digela tansang jaku ajar senentang mayuh bengkah pekara ti diasai, dikereja sereta direnchah kitai mensia dalam pengidup. Kelulu leka ensera ti ditusui meri kitai teladan ngena chara besilup, beseriri sereta enda nyemetak pasal perangai, ulah tauka pendiau ke patut dikembuan enggau iya ke enda patut dikembuan dalam pengidup kitai besehari-sehari. Ari nya, ensera ngundan juluk ti besai bendar tuju dikena nempa pendiau kitai nyadi orang ti menyana sereta ngembuan adat basa.



Menteri Adi lalu mai Jali meresa kandang chapi. Penyampau chapi lebih ari tiga ribu iku. Iya duduk ba batu sigi, berunding ngiga chara meresi kandang chapi nya dalam timpuh sehari. Iya tepedaka sebatang sungai ari kiba enggau sebatang sungai ari kanan. Reti nya, endur tu kena kepit dua batang sungai ti deras bendar ai. Menteri Adi lalu teulihka runding. Iya bisi ati mindahka arung sungai nya dikena neruju semua tai chapi dalam kandang nya. Lemai nya, iya bemalam ba rumah bala kuli Satong-atong.

Tumu pagi siti, iya nginjau kapak enggau changkul ari penyaga chapi dikena ngaga parit ari sungai nuju genap iti kandang chapi. Tembu nya, iya nebang kayu ti bebesai nebing sungai lalu ngaga tampun dikena nekat ai awakka segang. Ai berengkah rarat nengah arung parit lalu neruju semua utai kamah ngagai batang sungai ari ili kandang nya. Kandang chapi nya lalu beresi. Udah nya, baru iya ngerumpang tekat ai. Ai rarat nengah arus ke ngelama tu.

Satong-atong enggau anak iya temati kutu meda bekau jari Menteri Adi. Iya berasai nesal lebuw tepedaka penyikar Menteri Adi ulih meresi kandang chapi dalam sehari. Iya mega tusah ati ngenang diri deka ngupah Menteri Adi. Iya lalu berunding ngiga jalai dikena nyeliahka semaya nya.

Iya lalu bejaku, “O, orang bujang! Enti baka tu pengawa nuan, enggai aku meri upah laban ukai nuan ke meresi kandang chapi aku. Ai sungai nya ke ngereja pengawa nuan. Nya alai, nuan enda patut diberi upah.”

Menteri Adi lalu nyaut, “Ukai pia. Enti enda ngena runding enggau pengawa aku, nadai sungai nya nemu meresi kandang chapi nuan. Lapa ngelama tu iya enda kala meresi kandang chapi nuan kediri?”

“Aku enda ibuhka nya! Siku pan enggai mih aku meri nuan chapi aku nya laban aku enggai ngupah orang ke enda ngereja pengawa iya enggau bepeluhka darah.”

Menteri Adi ringat amat. Bedau sempat nyaut, dia Jali lalu nyelepak. “Anang baka nya nuan apai. Semaya kitai mesti dikeamatkanka lalu jaku kitai enda tau enda dipagar. Orang bujang tu patut nerima upah iya, nitihka semaya seduai kemari. Aku tu nyadi saksi pasal upah nya.”

Satong-atong lalu enda engkeretik ninga jaku anak tuai iya munyi nya.

(Dibali ari: *Menteri Adi*, William Duncan Ngadan, 1965, Borneo Literature Bureau)

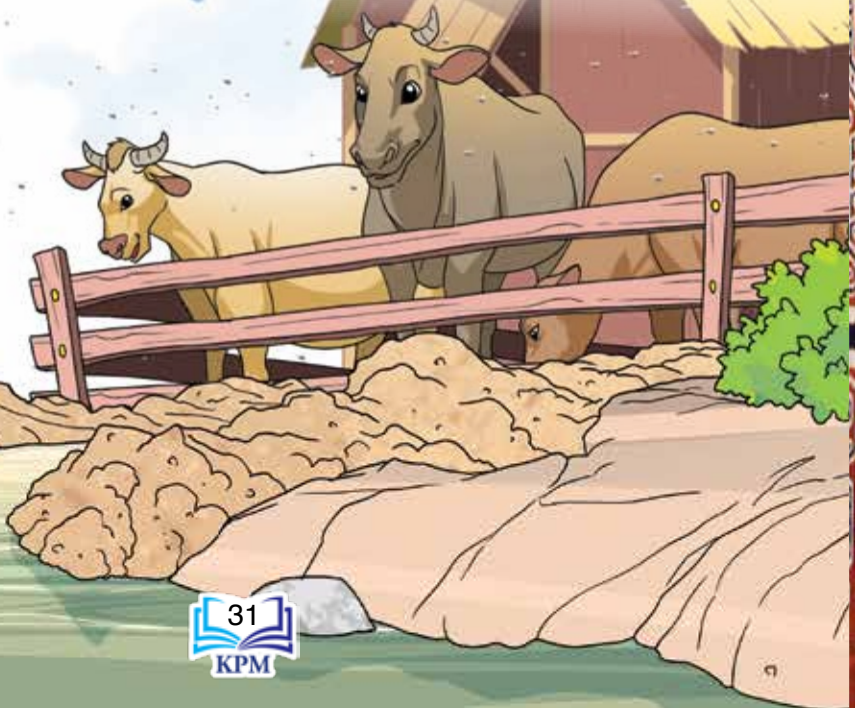

**AKTIVITI**

1. Kanaka leka main ensera nya ngena intonesyen enggau eksyen ti engkeman.
2. Kerandauka reti rambai jaku “semaya kitai mesti dikeamatka lalu jaku kitai enda tau enda dipagar”.
3. Satong-atong bulaka semaya iya enggau Menteri Adi. Pejuraika empas ari ulah ti baka nya.
4. Pejuraika ulah manah ti dikembuan Menteri Adi. Kenataika penemu raban kita ngena kar pikir ti engkeman.

**LATIH**

1. Giga sempama ke bisi dalam ensera. Udah nya, padahka reti.



2. Enti kitai besemaya enggau orang, kitai patut besedia ngamatka semaya nya. Pejuraika peneleba nuan senentang pekara tu.
3. Beri inferens bepelasarka penerang di baruh.

Menteri Adi ulih meresi kandang chapi Satong-atong ke muat lebih tiga ribu iku chapi dalam sehari.

4. Padahka ajar manah belalauka ensera nya tadi.

Ajar manah  
belalauka ensera



a.     /

b.     /

c.     /

d.     /

e.     /



Bacha silik teks di baruh.

## Ensera Sekait

Dulu kelia, bisi siku nemiak benama Sekait. Sekait beridup enggau indai iya. Seduai menyanak **diau** kediri-diri ba langkau ti nyau baka tembawai sereta jauh ari rumah panjai. Sida serumah ti ngembuan penyinu ke penyeranta seduai suah **nulung** nyeruri langkau. Dinding langkau ke sedandang ditambah ngena gari tikai. Atap mayuh udah beketeling pesuk. Bisi sekeda semina tinggal engkawan. Peninduk seduai suah jempuk maya ujan. Naka mih pemerinsa-rinsa indai Sekait **nupi** anak diri ditinggalka laki lesi laya midang. Maya musin bumai, bumai ga seduai. Maya langgang pengawa indai Sekait siru **ngintu** redas **nyanding** pemakai seduai.

Sekait suah **berundingka** pemerinsa diri enda ulih **mindah** kia-kia ketegal penimpang ti dikembuan. Iya sinu bendar **ngenang** indai diri ke ngeranjai ngiga pemakai seduai. Sekait bisi ati deka **besulu** enggau nemiak bukai ti bisi **mansa** langkau seduai tang iya enda ulih **bejalai**.

Hari siti, Sekait diasuh indai iya **ngibun** padi. Kepuas-puas **duduk**, iya lalu **gali**. Ninga tak richah munyi burung semalau. Semalau nya nepan ba ujung sengkuit.

“Oh Sekait, sumpit aku!” ku semalau. Tebelenga lilih tudah Sekait **ninga** semalau nemu **bejaku**.

“Sumpit, sumpit aku tu Sekait,” ku semalau. Bisi dua tiga kali semalau nya **nandu** minta sumpit Sekait.

Ninga munyi nya, Sekait lalu nimbal. “Enda ibuh beduan aku dih semalau! Peda nuan, kaki aku kait kupit, jari singkung belung. Anang ke dapat **nyumpit**, **nganjung** diri bira kemi udah tusah. Nadai utai dikena aku nyumpit nuan semalau. Tau nyadi ubat padi enti aku bisi sumpit.”

Semalau nya majak **minta** sumpit Sekait. Ninga semalau nya enda badu-badu bejaku, Sekait lalu matak sengkuit endur semalau nya nepan. Diambi iya lungga ba tisi dinding. Iya lalu ngeran ruas ujung sengkuit dikena **ngaga** sumpit. Tembu nya, iya lalu **bekansat** ngambi tanah dapur. Dilunyu iya ngena ai lalu digulung segala ngapa-ngapa mesai puting tunjuk anak. Diambal iya ba ujung sumpit sereta diselinting ngagai semalau ti nepan ba raga. Sekait **ngesuhka** sumpit naka ulih. Semalau pan kena lalu labuh ke tanju.

“Nyah, lapa dih? Nuan udu **nundi** aku,” ku Sekait. Iya bekansat ngambi bangkai semalau lalu diengkah ba tisi dapur.

“Nganti indai pulai lagi ngintu,” ku Sekait bejaku kediri.

“O Sekait, tunu aku!” Bangkai semalau nya **ngangau** baru. Ngangau-sengangau. Ninga kangau nya enda ngetu-ngetu, Sekait pan bekansat nuju dapur. Iya **menyadika** api dikena **nunu** bangkai semalau. Udah ditunu, dipanggaika iya ba para.

“Nganti indai pulai lagi **netak**,” ku iya. Baru ngadar diri duduk tudah Sekait, ninga semalau ke udah ditunu iya bejaku baru.

“Endai, lapa nuan enda netak aku dih?” Sekait nyau enda liat ati. Iya lalu **nyapai** duku enggau sengkalan. Tembu ditetak, ditungkus iya dalam upih.

“Nganti indai pulai lagi **nyumai**,” ku Sekait. Bedau ditanchang tungkus upih, dinga kerat semalau nya bejaku baru minta sumai Sekait.

“Apu, nyelai amat utai tu! Udah ditetak agi ga nemu bejaku,” ku iya bejaku kediri. Kengka daya ti bisi, Sekait lalu ngidupka baru api ti dikena iya nunu semalau tadi. Iya ngengkah kerat semalau dalam periuk lalu ditanggarka ba dapur. Udah lauk nya mansau, iya **nampung** pengawa ngemataka padi ti mengkang ba tanju.

Enda lama udah nya, bejaku baru ga kerat semalau ti udah disumai minta pakai Sekait. Sekait **ngauk** sekerat. Iya ti bukai digalauka lauk **merarau**.

Baru abis ditelan, Sekait ngasaika perut diri balat pedis. Iya nyau kekasak **ngenatka** buah lemba asaika dipulas. Maya nya mih Sekait ngasaika gamal diri tak bebali. Kaki iya nadai agi kait kupit, jari iya nadai agi singkung belung. Naka pengaga ati Sekait laban kena ajih tau gerai sereta ulih bejalai.

Enda lama udah nya, iya lalu bira. Pedu endur Sekait bira penuh laban mayuh macham reta tengkira. Tawak dumbak, gung engkerumung, bebendai menyarai, tajau gegiau, benda menaga, singkap emas nyau bekapar. Langkau seduai **bebali** nyadi sebuah rumah ti chukup badas.

Lebuh indai Sekait pulai, iya **berasai** irau laban langkau seduai nadai dia agi. Iya lalu ngangauka Sekait. Ninga sura nyawa indai diri, Sekait **pansut** ari rumah lalu mai indai iya **tama**. Indai Sekait enda tepansutka jaku. Asai diambi mimpi lebu **meda** Sekait ulih bediri sereta **nyambut** pemulai iya. Udah indai iya duduk, baru Sekait **nyeritaka** pasal semua utai ke nyadi. Bepun ari sehari nya, seduai menyanak idup menyana baka orang bukai.



(Ditusui: Dukun Anak Bugeh, 2017)

**AKTIVITI**

1. Kerandauka ensera Sekait nitihka rurun dalam grafik di baruh.



2. Terangka reti leka jaku di baruh.

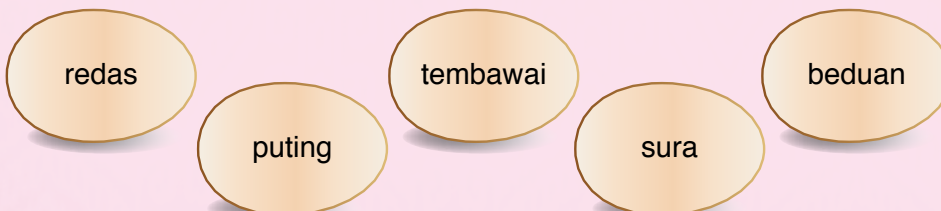



3. Tembuka penerang pasal tusun pengawa Sekait mela semalau.

Pengawa	Kereban dikena	Tuju
nunu	api dapur	meresi bulu
...	...	...
...	...	...
...	...	...

4. Tembuka grafik di baruh.

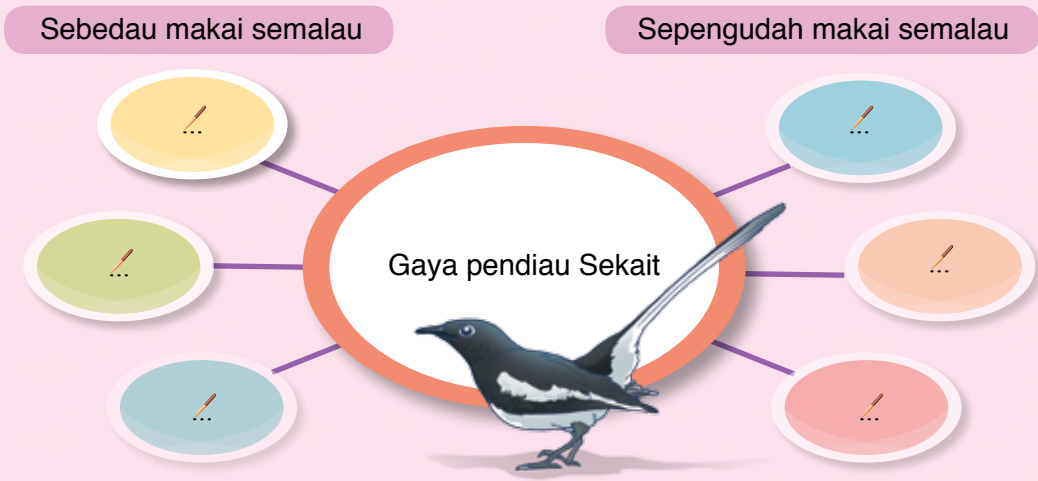

5. Kelala bengkah jaku pengawa ke bechelak gadung dalam teks ensera lalu tembuka kar runding di baruh.

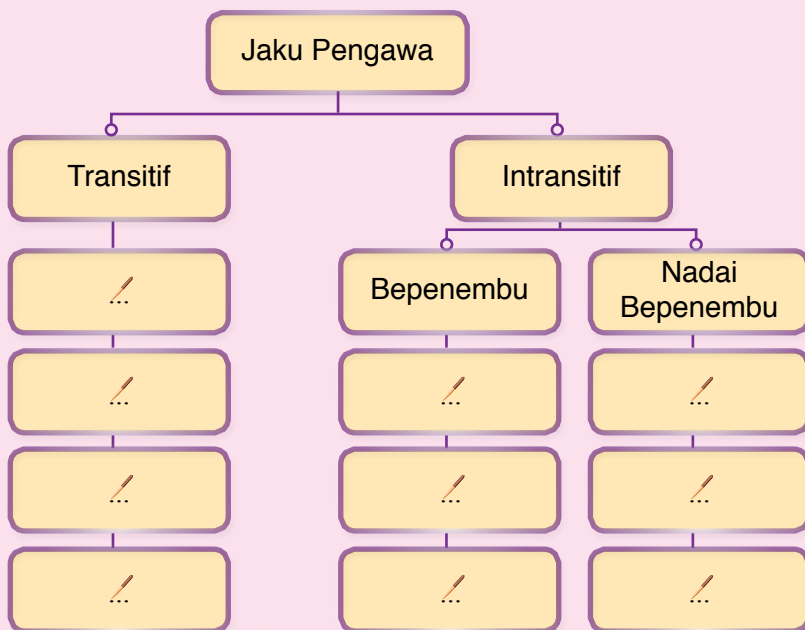

**TIBANG PENEMU**

- **Jaku pengawa transitif** mesti ditangkanka jaku nama ti nyadi objek ke penyambut.
- **Jaku pengawa intransitif bepenembu** nya raban jaku ti nadai nerima objek terus. Iya ditangkanka rentayan jaku penerang ti nyadika penembu ayat nya.
- **Jaku pengawa intransitif nadai bepenembu** dikena ngujujngka ayat.

**LATIH**

1. Terangka enggau silik gaya langkau alai Sekait seduai indai iya diau.
2. Tembuka grafik senentang chara Sekait mutarka penanggul.

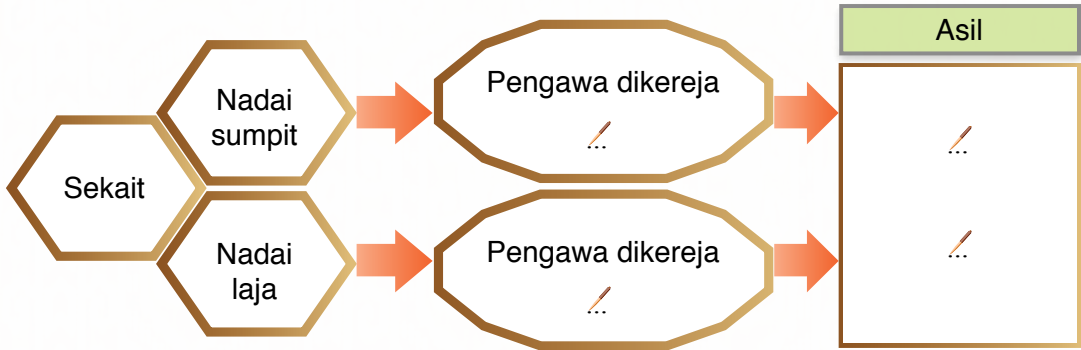

3. Rintaika ajar manah dalam ensera lalu terangka empas iya ngagai pengidup kitai.

Ajar manah	[Green box with paperclip icon]	[Purple box with paperclip icon]	[Orange box with paperclip icon]	[Yellow box with paperclip icon]
Empas	[Green box with paperclip icon]	[Purple box with paperclip icon]	[Orange box with paperclip icon]	[Yellow box with paperclip icon]

4. Gaga ayat ngena jaku pengawa di baruh.





Pendingka drama tu.

### Rusa Ngiga Lintan Ai

(Dalam kampung jerung. Babas repa sereta tanah renjan. Rusa bejalai dulu, Jugam nampung dudi. Rusa bejalai nyelulai, Jugam tepawir lalu rebah)



Jugam: (*Mejamka mata*) Akai sambi. Lapa aku tu? Tusah aku sambi. Lemi di keti papan punggung, nyau lembut di tut pala patung. Pala aku chukup pedis. Kada enda sakit aku tu.

Rusa: Entah, sambi! (*Nensamka pala*)

Jugam: Enti baka tu, nadai daya mih aku sambi. Lesi nengali hari, sulai nengali lemai. (*Jugam enggau Rusa lalu ngetu bejalai. Enda lama udah nya Rusa lalu angkat*)

Rusa: Kati gaya dih, sambi?

Jugam: (*Munyi nyawa rapas*) Sakit aku tu sambi.

Rusa: Nama utai deka diempa nuan sambi? Lagi mih aku nguji ngiga.

Jugam: Nadai utai dikedekaka aku tu sambi. Semua utai asai repuk kayu memagang.

Rusa: Idang deka nuan sambi?

Jugam: Enggai aku sambi.

Rusa: Sampuk deka nuan sambi?



Jugam: Enda tetengukka sampuk aku tu sambi.

Rusa: Apu, nadai penunga mih tua! Udah aku gerai, nuan ga renga. Uji nuan madah, nama utai ke ulih ngeraika nuan dih?

Jugam: (*Begadai*) Dipadahka aku, salah ga. Enda dipadahka pan tusah.

Rusa: Enda tau munyi nya sambi. Maya aku sakit suba, nuan naka ulih ngidupka aku. Enti nadai nuan, kada enda udah mati aku tu. Tu idar aku ga ngintu nuan.

Jugam: Aih, dih sambi! Enti nuan tegigaka lintan ai, gerai mih aku.

Rusa: Dini utai nya diau dih sambi?

Jugam: Dalam letung siti, ba ili sungai tu.

(Jugam teingatka pun nyiur ti tumbang semak letung nya. Sekeda buah iya labuh ke letung lalu tengelam)

Rusa: (Tekenyit) Apu, kati chara aku ngulihka linton ai! Ukai tudah pangan tu landik nyelam lubuk dalam enam.

Jugam: Nya mih, sambi.

Rusa: Enti pia, naka ulih daya aku mih sambi. Asal nuan gerai. (Rusa lalu mupuk napatka tebing sungai. Iya duduk di baruh pun kayu lalu ngiga chara ngulihka linton ai. Enda lama udah nya, peda Gerama ragang-ragang mansang ngelawa)

Rusa: Apu, nih! Nuan nya tadi unggal?

Gerama: Aku mih tu. Nama tak tegeunung dih unggal? Jarang aku tepedaka nuan tegeunung baka nya.

Rusa: Tudah sambi Jugam enda nyamai pendiau. Iya tetengukka linton ai. Aku tu enda nemu chara ngiga utai dipinta iya. Diri empu tu ga enda betah nyelam.

Gerama: Au, dih unggal. Sinu bendar aku ninga. Dini menua alai linton ai ke digiga nya dih?

Rusa: Ba letung muak ke ili sungai tu.

Gerama: Aku tu ukai ga tak ngenemuka diri unggal. Tang enti nuan begunaka tulung, enda ga aku rat nyurung. Uji tua ngagai letung ti dipadahka nuan nya.

Rusa: Barang iya mih unggal.

(Rusa seduai Gerama lalu bejalai nuju letung)

Gerama: Nuan nganti ditu unggal. Aku nyelam ke tua. Naka ulih diri mih.

Rusa: Au, mih.

(Gerama belabuh nyelam. Ngebuka semua rau ke bekupan di buntut letung. Peda ai nyau keruh alai Gerama bekusai. Enda lama udah nya, Gerama lalu pansut sambil nyengkidang kerimpak buah nyiur ngena sepit iya)

Gerama: Akai, unggal! Nyau asai diadaka baru aku tu. Amat pan diau dalam ai, bedau kala ga bekusai rau ngenyadi tu.

Rusa: Terima kasih ke pemadas nuan unggal. Enti nadai nuan, enda aku teulihka linton ai tu.

Gerama: Adat kitai idup begulai, maya tusah patut betulung enda ibuh ngira balas.

Rusa: (Ngangau) Oh, sambi!

(Jugam enda nyaut. Malik ke kiba, malik ke kanan)

Rusa: Oh, sambi! Dini nuan sambi?

Jugam: (Begadai) Tu aku sambi. Idup semadi mih tu. Bulih nuan linton ai sambi?

Rusa: Bulih aku utai ti dikedekaka nuan sambi. Mujur amat unggal Gerama nyaup ngiga. Tu iya sambi.

Jugam: Terima kasih sambi. Enda ulih dibalas pementas seduai enggau aku.

Rusa: Dini tau munyi nya. Kati enggau tu dih?

Jugam: Keruping mimit dia sambi.

Rusa: Kati gaya dih?

Jugam: Apu, idup aku sambi!

Rusa: Bisi insur sambi?

Jugam: Enti baka tu, idup aku sambi. Aram, mupuk tua.

(Rusa enggau Jugam mupuk ari endur nya)





**AKTIVITI**

1. Keluluka baru drama ti udah didinga.
2. Kerandauka reti bungai jaku di baruh.
  - a. Lemi di keti papan punggung, lembut di tut pala patung.
  - b. Lesi nengali hari, sulai nengali lemai.
  - c. Asai repuk kayu.
  - d. Asai diadaka baru.
3. Kenataika penemu raban kita ngena kar pikir senentang tusun pengawa Rusa ti deka ngeraika Jugam.

**LATIH**

1. Saut semua tanya di baruh.
  - a. Sapa ti nulung Rusa ngulihka lintan ai?
  - b. Lapa Rusa tusah ati?
  - c. Nama penanggul ti nuntung Jugam?
2. Tulis ayat ngena leka jaku di baruh.



bulih

nyelam

diau

mupuk

3. Padahka ajar manah dalam drama nya. Beri evidens ti engkeman.
4. Pejuraika ajar manah dalam latihan 3.
5. Tulis siti karang bepelasarka penerang di baruh.

**KELAB JAKU IBAN SMK TATAI MANSANG**

**PEKIT NUSUI ENSERA**

Haribulan: 24 Februari 20□□

Jam: 9:00 pagi

Palan: Balai Gempuru Tatai Mansang

Kereban: Anta enggau pekayan ti engkeman

Kategori: 1. Sekondari Baruh (Pom Satu - Pom Tiga)  
2. Sekondari Atas (Pom Empat - Pom Lima)

Perais:

Lumur Satu: RM300

Lumur Dua: RM200

Lumur Tiga: RM100

Sagu Ati: Tiga iti

Penerang ti silik tau ditanya ari Pengajar Jimbai.  
Setipikit diberi ngagai semua pemekit.

# SERIDI

Isi endur puang ngena jaku pengawa intransitif ti engkeman.

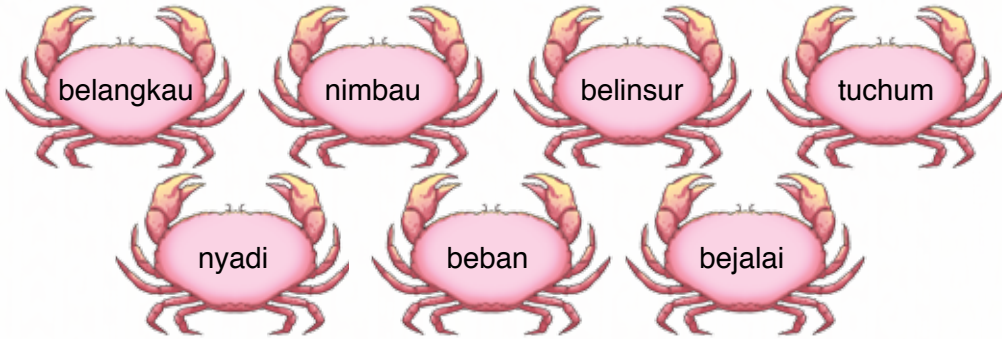

Ringin ... . Sekali tu, iya dipaduka ... tuai bala jelu ... . Tumu pagi siti, udah semua perengka tembu disikap sida lalu ... . Datai ba palan ti dituju, sida sebuat sama ... arau ba tisi kerangan. Sida milih sepun kayu tegelam ba pala rantau. Pemesai kayu nya bulih dua pemerap. Ngerampit hari ketiga, baru asil pengawa sida sebuat ... ayan. Langkan udah gegadak tengah kerangan. Sida mupuk ... . Ringin arap bendar ke pengawa sida sebuat mujur taja pan pengawa beban perau tu berat sereta pedis.

# PENGAYA

Lukis gambar siku watak ti pemadu dikerinduka nuan dalam ensera jelu. Sangking ngena penerang pasal penteba iya dalam siti ensera ti kala didinga tauka dibacha.

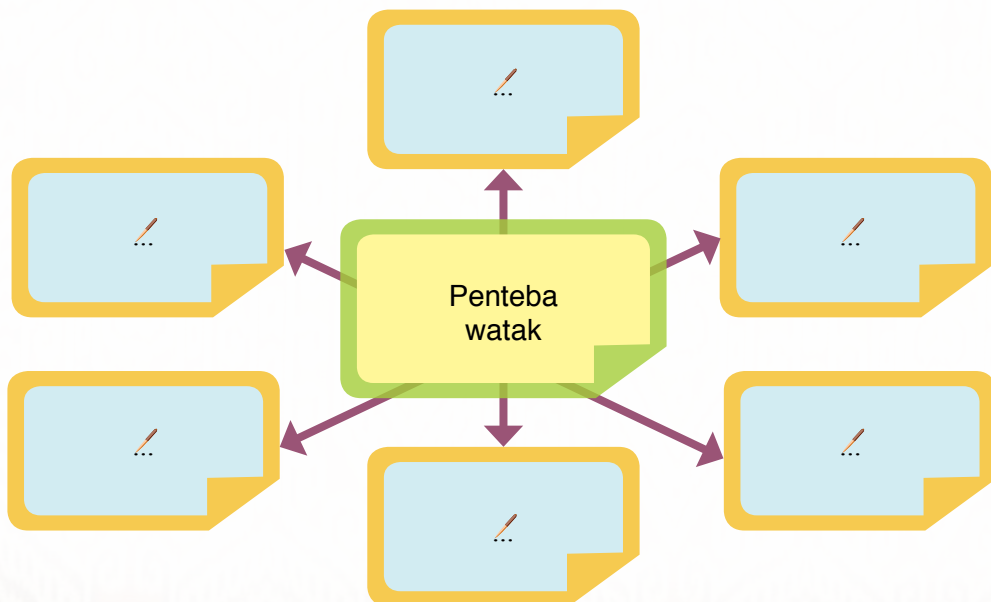



## FISIH

1. Tembuka ayat di baruh ngena rambai jaku pengawa intransitif enggau jaku pengawa transitif ti disediaka.

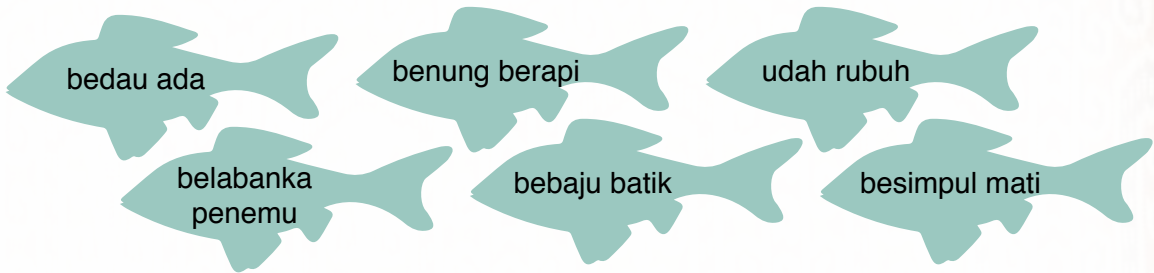

- a. Langkau ba kebun apai Imas ...
  - b. Tali kasut Ah Meng ... lalu putus.
  - c. Maya kami datai dia, Indai Bayang ...
  - d. Aki aku ... maya Jipun megai menua tu.
  - e. Simai, Ansie enggau Juan ... nurun ngabang ke rumah Ah Meng.
  - f. Ah Meng enggau Zainal ngarika sekula sida dalam pekit ... renggat pelilih menua.
2. Tulis siti ensera ti ngembuan elemen di baruh.



Dalam unit tu nuan deka:

### Mending enggau bejaku

- nemu rurun pengawa enggau idea
- ngelala jalai cherita, watak enggau latar tempat sereta maya
- nguse ngena chara beraban dikena meretika tuju

### Macha

- meri evidens
- meretika teks bepelasarka penunjuk kontekstual
- belematika cherita

### Nulis

- ngena sepil enggau tanda bacha ke engkeman
- ngemanahka tusun atur jaku, ayat enggau genteran
- nyeleti sereta nyeruri tusun ayat
- ngasilka karang ke koheren

### Meretika sempama

- meretika jaku sempama
- nemu tuju enggau empas sempama
- belematika sempama ari sukut jaku silup, jaku kelaung enggau jaku sema banding

### Meretika jalai jaku

- atur ngaga jaku pengawa
- ngena jaku penerang pengawa

Cherita kelulu dalam novel enggau jerpan ditengkebang dikena ngenang, manding, nyema enggau nyindir pendiau enggau pengidup raban bansa. Nama topik cherita Iban ke udah kala dibacha tauka didinga kita?

Kala kita ninga cherita senentang raban *Sarawak Rangers* enggau *Iban Trackers*? Padahka kait raban nya enggau aspek pengelikon menua.



Cherita lama pasal bansa tau nambahka penyayau, pengangkun enggau penaluk ke bansa sereta menua. Ari cherita lama, kitai ulih manding enggau mida situesyen menya enggau diatu. Nya kebuah diatu tauka jemah ila cherita lama endang mengkang relevan nyadika chuan, teladan enggau peransang.





## Aram Mending enggau Bejaku

Bacha cherita di baruh ngena intonesyen ti engkeman.

### Tanah Lanting Apai

Lemai nya, ba rumah pesaka apai. Udah tembu matahka lengan, tudah buah lembe pan nyau ga kembali.

“Jual aja tanah nya, bulih duit bagi bela. Tanah, tambah rumah apai tu chukup tinggi rega iya, agi mega semak nengeri,” penemu Jaban ngentung ati adi iya.

“Jual? Nya nyamai menyadi, gagaka pemandang bantai ba surat kabar, berebut orang deka meli. Duit tau bisi, tau nadai. Reta pesaka enti udah dijual, dini deka ngiga agi? Kami duai adi tua Jena pan udah ga bisi bekenangka hal tu. Iya setuju enti alai tu dikemansangka nyadi *resort*, dirika hotel gaga *chalet*. Engkeman laban sungai bekerangan chiru pan bisi ditu,” Jiman nguji mutarka penemu aka iya.

“Dini bulih puku? Ati nuan besai, penemu nadai. Jaku ngelambung langit, nuan baka terebai kubung enda besayap. Nama utai temu nuan?”

“Tau ga aku disemaka nuan baka ti nibarka jala enda betating. Nemu aku nuan bisi pemandai. Aku tu nama, semina bekuli betukang ngaga rumah. Taja pia, aku agi ulih terundingka kuing pengidup dudi hari. Kitai tiga tau minta jali ari bank. Jena bisi degree ba bidang akaun, ulih iya ngaduka hal tu.”

“Agi rapa, bedau tentu ulih, tusah ngarapka kijang dalam babas, ngasuh pala ngelu. Jual aja, ambi duit bagi tiga. Untak enda pedis!” Urat rekung Jaban nyau bebandir. Kebut kedap baruh kuyu majak jompat, iya nyau baka ke deka isin. Tikas pengeringat nyau datai ba ridih. Jaku pesan apai sebedau lindung batang lindung tuga berat-rat ngasuh sida menyadi nyaga manah-manah ke lanting iya. Ketegal alah rakit pengamu ke duit ringgit pesan apai udah midang ari ati Jaban.

Jiman enggau Jena bisi perambu dikena ngetan lalu ngemansangka tanah lanting apai sida.

Enam bulan udah nya, lanting apai dijual. Dibagi tiga sama rata. Jaban nerima ungkup iya. Ungkup Jiman enggau Jena dituruka seduai dikena numbuhka *resort*. Pekara nya dipelalamka seduai ari Jaban. Iya ke bendar seduai minta jali bank. Ungkup Jaban diujuk ngagai iya, dikena ngemuaska ati.

Tajam ati sereta liat ati napi pemedis enggau penguji nyadi kebuah pemujur Jiman enggau Jena. Sepengelama dua taun, *Resort* Rawang Ati entap nyadi. Ngembuan 50 bilik hotel enggau 10 buah *chalet*. Gerine timpai ke dikelingi kayu babas bedaun nyelebumbun sereta dilagu penyiru ai batu kerangan nyadi pematik ati bala temuai datai.

Jiman enggau Jena chukup temegah ati. Puas ati seduai ulih ngetanka tanah lanting apai. Tudah Jaban baka pitak dibuai mata. Ulah betimbah ayah ngujujka penyampau duit kusut sekusut, mimit semimit.



## AKTIVITI

1. Kerandauka ngena chara beraban lalu tembuka grafrik.
  - a. Jalai cherita.

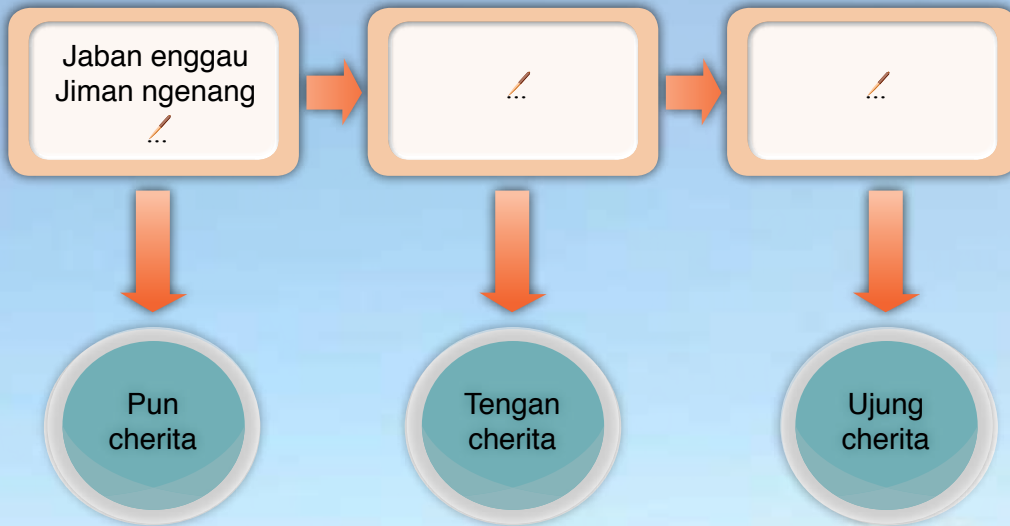

- b. Terangka watak.

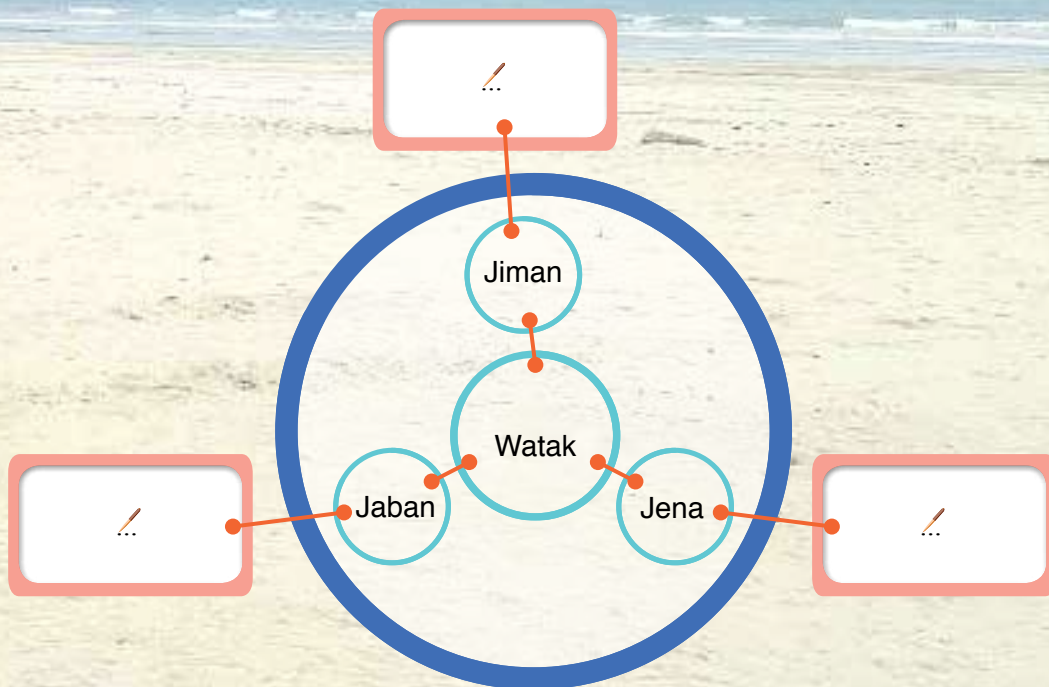

1.2.1 (i, ii)	4.2.2
1.8.3	4.2.3 (i, ii, iii)
4.2.1	4.2.4 (i, ii, iii)



2. Giga lalu terangka teladan ari cherita.



3. Padahka pekara di baruh.

- a. Kebuah Jaban keras deka nyual tanah lanting apai.
- b. Kebuah Jena enggau Jiman deka ngetanka pesaka apai.

4. Engkahka sempama ti bisi dalam cherita nitihka kategori ke engkeman ba kar kayu di baruh.



5. Terangka reti lalu gaga siti ayat ari sempama di atas.

**TIBANG PENEMU**

Sempama dibagi ngagai tiga kategori:

- **Jaku Silup**  
Tusun jaku dikena besungkapka reti ke ngembuan tuju ngerara, mantah tauka nyeriri perangai.
- **Jaku Kelaung**  
Tusun jaku dikena nyeliahka diri nyebut pekara ke bendar awakka enda ngeruga pengelikon enggau nanggul pejalai pengidup.
- **Jaku Sema Banding**  
Tusun jaku dikena manding enggau nyemaka gaya tauka gamal, pendiau enggau perangai.





## LATIH

1. Pejuraika enggau pangan nuan senentang pekara di baruh.
  - a. Kebuah bukai Jiman enggau Jena ngetanka lanting apai.
  - b. Nama penyadi enti Jiman enggau Jena nitihka penemu Jaban?

Pendiau seduai bedau tentu mujur tauka menyana.

...

...

...

2. Pengawa dagang chukup mayuh penguji. Tembuka kar runding di baruh.

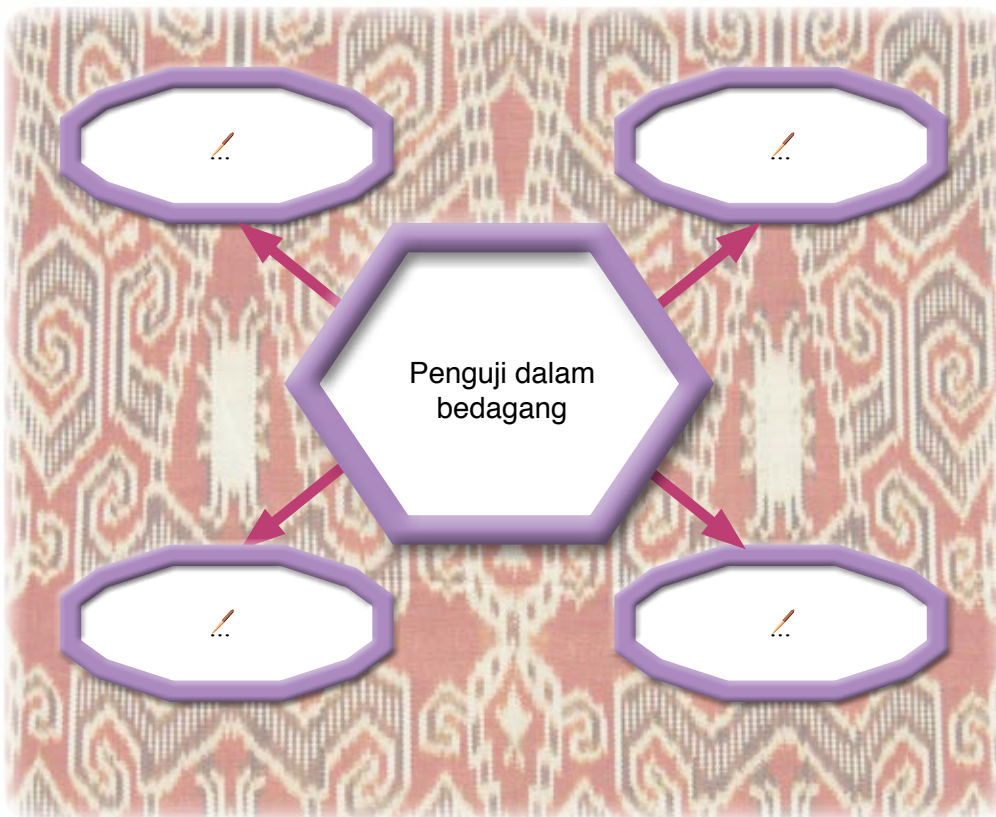

3. Tulis siti karang bepelasarka siti sempama ari cherita nya tadi.





## Aram Macha

Bacha silik cherita di baruh.



### Sarawak Rangers enggau Iban Trackers

*Sarawak Rangers* nya raban soldadu ke ditumbuhka Raja Charles Brooke taun 1862. Raban soldadu tu endang tulin bansa Iban ke dikearapka nyaga pengelikon pasar Kuching rambau nya kelia. Belabuh ari bulan Ogos 1948 raban soldadu Iban tu dikumbai *Iban Trackers*. Taun 1953 nama raban tu dibali nyadi *Sarawak Rangers Unit Malaya* lalu taun 1960 ditukar ngagai soldadu British iya nya *Far East Elite Force*.

Raban soldadu Iban tu ngembuan teknik enggau taktik perang ke lati dalam kampung jerung. Peneleba asal pasal rampa, kuing enggau fitur geografi kampung jerung ngujungka sida nadai penanggung neres sereta nujah menua lebu ke nyidi tauka ngipa munsuh. Latih perang moden ke diterima ari soldadu Europe maya nya suba mega ngasilka siti kombinesyen teknik enggau taktik perang ke chukup semitan.

Pia mega, pemerani raban *Sarawak Rangers* enggau *Iban Trackers* lebu beamuk endang enda alah tepat. Ditambahka enggau fitur pengelandik taktikal ngujungka soldadu komunis lebu Siga Malaya menya balat sir ke raban soldadu Iban tu. Berindik ari nya, Sir Gerald Templer ke belabuh nyadi kepala soldadu British Malaya taun 1952 ngela raban soldadu *Iban Trackers* tu “*The World’s Best Team*”.

Penegar enggau pengelandik empilup dalam kampung jerung siti faktor ke ngemudahka raban *Sarawak Rangers* enggau *Iban Trackers* matau sereta nyidi kem enggau alai munsuh ngambika ulih ngatur strategi nyerang ke efektif. Penatai enggau maya soldadu Iban tu nyerang mar dijangka, tusah dipelaba.

Kelimpah ari nya, raban *Sarawak Rangers* enggau *Iban Trackers* ngembuan pengelandik ngena mayuh bengkah senyata. Gempung pengelandik ngena senyata api ke diberi British enggau senyata asal baka nyabur, ilang sereta pedang nyadi siti pengelembah raban soldadu tu. Ambika chunto, enti beamuk ari seraka ke jauh sida ngena senyata api lalu enti lebu beamuk betabu sida endang landik sereta lanchat agi ngena senyata kayau asal.

Rambai jaku “Agi Idup Agi Ngelaban” semampai bepalan dalam semengat enggau ati. Nya kebuah, raban soldadu Iban tu ngembuan penaluk ke chukup tinggi ngagai tuai enggau raban diri. Seagi dapat sereta ngembuan daya, raban tu sigi enda surut ari padang perang. Siti chunto, siku Bujang Berani *Iban Trackers*, iya nya Awang Anak Raweng sanggup nabi raban munsuh kediri aja laban ke deka nyelamatkan siku soldadu British enggau raban iya ke udah balat bakal taja pan iya empu udah kena timbak soldadu komunis ba pah. Pekara tu nyadi taun 1951 di Kluang, Johor. *Sarawak Rangers* enggau *Iban Trackers* ke seruran nyadi pematak serang maya menua charut menya nyadi faktor sanding ke pengelikon enggau pengelantang menua datai ke diatu.

(Dibali ari *Dayak Iban Sarawak: We Aren’t Head Hunters, Pirates or Trouble Makers*, Harry Usup Umbar, 2017, Vickskill Printing Sdn. Bhd.)



## AKTIVITI

1. Ngena chara beraban, kerandauka enggau bakih nuan pasal batang pekara dalam teks.
2. Padahka evidens pekara di baruh.

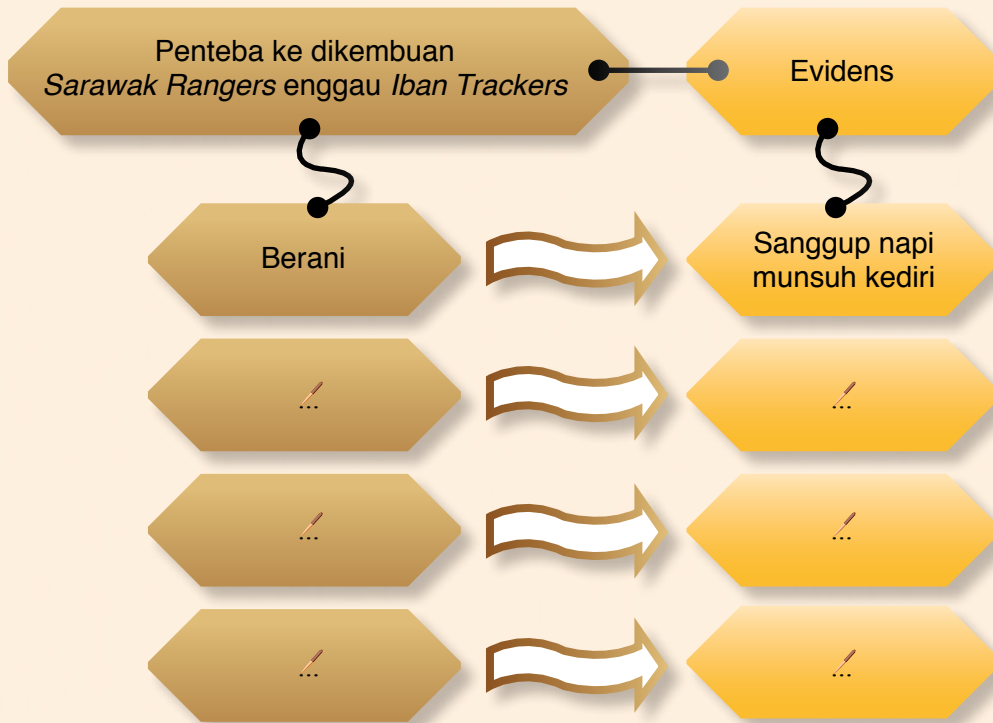

3. Tembuka kar runding di baruh ti nerangka teladan ari cherita.



**LATIH**

1. Pejuraika empas penatai soldadu *Sarawak Rangers* ke Malaya.
2. Ngena chara betawing, tembuka grafik di baruh.

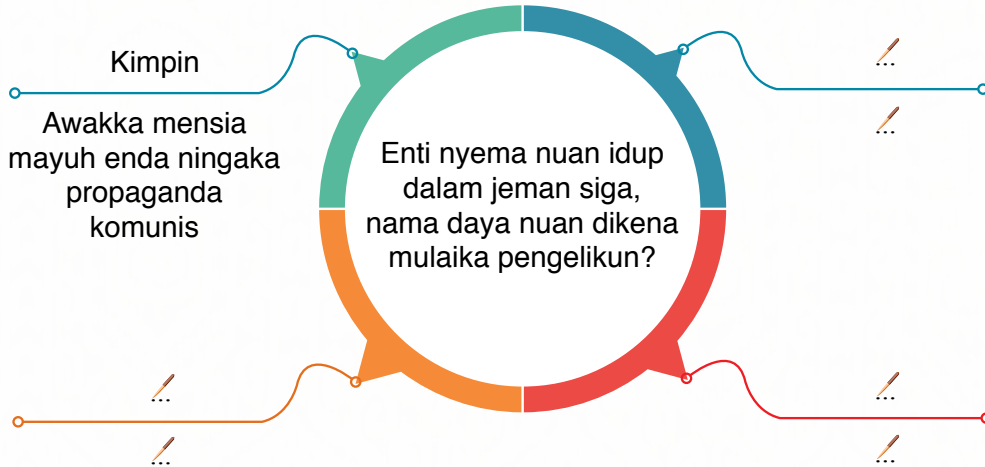

3. Peragamka kebuah Perintah Malaya minta saup *Sarawak Rangers* enggau *Iban Trackers* lalu beri penerang dalam grafik di baruh.

**a** **Nambahka soldadu British Malaya**  
Nambahka tubuh awakka chukup tegap dikena napi bala gerila komunis ke chukup mayuh.

**b** ...

**c** ...

**d** ...

**e** ...





Bacha teks cherita di baruh.

### Agi Idup Agi Ngelaban

“Agi Idup Agi Ngelaban”, tebah nyawa Pengajar Saripah nyaris sambil **negika** genggam tunjuk jari lima. Tubuh pengajar ke endang kah anak Sarawak nya nyau **getar-getar**. “Agi Idup Agi Ngelaban”, refleksyen Bayang enggau 24 iku nemiak Pom 3 Kenyalang ke bukai **entuar angkat**, sampal **ngelembungka** eksyen pengajar Sejarah sida. Engka tak bisi ngelima batang pen **beketepak labuh**, kenyit lambung mija laban kena **entung** nemiak. **Prinsipal tampak mua ke benung matau pejalai pengawa pelajar maya nya, iya sempat meri tuchum**. Klimet pelajar pasal Bujang Berani Menua sepengelama sejam nya tak enda berasai tembu lalu meri pangka ke besai ngagai pengasai ati. **Cherita pasal penteba Kanang Anak Langkau Awang Anak Rawing Temenggong Jinggut Unau Anak Sauh bala Bujang Berani bukai ngapi sereta nyentarka agi emosyen penaluk nemiak ke bansa enggau menua**.

Situksyen enggau **pengeransing** ke nyadi lebu belajarka mata pelajar Sejarah pagi nya agi angkat. **Penteba ke dikembuan bala Bujang Berani mengkang betaruh teguh dalam tungkul ati**. Bayang ngasaika diri bisi nerima tambah pengering semangat. “Jeman tu, senario udah jauh bebida, nadai agi bekayau, nadai agi siga ketegal dikeruga komunis, baka ni nih?” Bayang agi bertanya dalam ati diri. Iya endang sigi bisi nyimpan juluk ati ke deka nyadi soldadu **jemah ila**.

“... taja pan menua udah pukas ari siga ketegal dikeregau komunis, tang rayat menua tu mesti seruran besadang sereta awas ke elemen pengeruga bukai ke tau nimpangka pengelikon ke udah diasaika kitai sekumbang ti udah meredika. Pemesai soldadu nya mega madahka kes ke deka **nguji ngeruga** pengelikon menua ke dipejalaika raban jai **ba Lahad Datu** taun 2013, nyadika kelai bisi agi raban ari luar ninding pengasai pengelikon enggau pengelantang rayat menua kitai. Iya ngenataika tabi puji ngagai raban Bujang Berani ke udah mujur muntanka juluk ati jai raban munsuh nya. Iya mega madahka slogan “Agi Idup Agi Ngelaban” endang seruran ngerakit semangat sereta nyadika peransang raban Bujang Berani mutarka penanggung besai nya”, ku pemacha berita ti didinga Bayang ke duduk **baka tunggul** mendingka berita **ngena radio**.

“Apu nya iyal!”, runding Bayang nikal ngagai tanda tanya ati diri ke bedau temu saut. Berita ari radio ke sempat didinga iya pagi nya ngait pelajar topik Sejarah empai lama. “Au, nya kebuah iya, sigi amat pekara nya, pengawa Bujang Berani endang enda nemu putus.” Bayang bapatutka berita ke ditaburka nengah churung radio nya. Imaginesyen iya nyau ngerekai ngagai watak Kanang dalam siti filem Bujang Berani Iban. Dalam sukut ati, iya beimaginesyen diri empu nyadi Kanang Bujang Berani Kempang ke berani ketegal ti ngetanka menua dikeruga gerila Komunis Malaya. Pengeransing Bayang ke deka nyadi Bujang Berani majak ngungut sereta bebara.

“Agi Idup Agi Ngelaban”, **beketup-ketup** sima, Bayang meransang ati diri. Iya mutus ati deka nyadi soldadu **awakka ulih** nyaga pengelikon enggau pengelantang menua.

**AKTIVITI**

1. Ayat ke bechelak mirah dalam cherita nya tadi bisi penyilap. Kelala lalu kemetulka penyilap dalam ayat nya.
2. Leka jaku ke bechelak biru dalam teks nya tujuk jaku pengawa. Pilih lalu engkahka tiap-tiap jaku pengawa nya ngagai alai ke patut dalam kar runding di baruh.

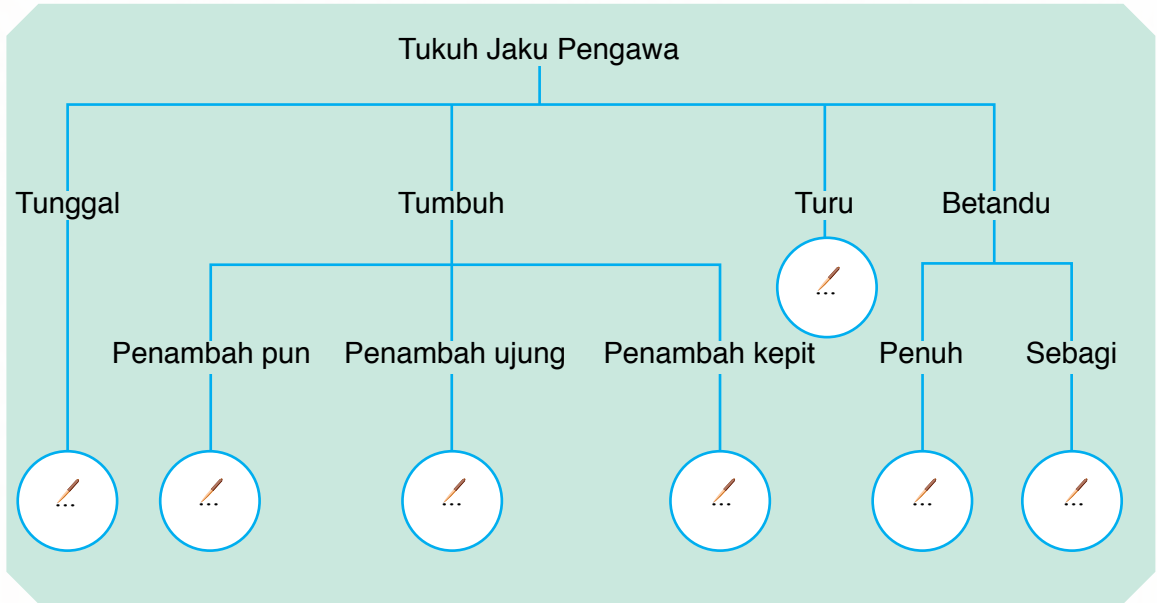

3. Leka jaku tauka rambai jaku ke bechelak gadung dalam teks nya raban jaku penerang pengawa. Pilih lalu engkahka raban jaku nya ba alai iya empu dalam kar kayu di baruh.





# LATIH

1. Beri penemuan senentang pekara di baruh.

Mayuh bengkah chara dikena nyapai juluk ati nyadi Bujang Berani. Nya alai, kitai mesti nemu kebuah chara nya berguna.

Chara

Kebuah

Penteba Bujang Berani

- Pengulih
- Pemerani
- Selangkuk tubuh

2. Karang siti cherita pasal siku Bujang Berani bepelasarka penerang di atas. Udah nya, silih karang kita enggau pangan diri. Seruri karang pangan nuan nya dikena nentuka iya betul ari sukut sepil, tanda bacha, fakta, tusun leka jaku, tusun ayat enggau kaul antara genteran.



**SERIDI**

Peratika dialog lalu tembaka kar runding di baruh.

Jawai: Aku selalu bendar ninga ini aku nusui cherita lama, pengajar.  
Nyinuk ninga iya becherita.

Pengajar Juliana: Manah amat nya Jawai, jarang nemiak deka ninga cherita lama. Mayuh pemanah ulih nuan ari pekara tu.

**PENGAYA**

Nyidi cherita Bujang Berani.

1. Pejalaika projek dikena kita mansik lalu ngulihka penerang pasal Bujang Berani Iban.
2. Pekara ke patut diperatika kita lebu ti bejalaika projek tu iya nya:
  - a. Merambu atur enggau pelin.
  - b. Nentuka bala Bujang Berani ke deka dipansik.
  - c. Nentuka individu enggau palan ke patut ditapat dikena ngulihka penerang.
  - d. Ngeletak penerang ke patut diambi pasal Bujang Berani baka:
    - i. Biodata.
    - ii. Sejarah gawa.
    - iii. Pemujur.
    - iv. Pengeleboh ke dikembuan.
    - v. Penerang tambah bukai.
3. Tengkebang randau bepelasarka penerang ti udah ulih kita.
4. Kunsika penerang kita ngagai bala pangan.



1. Pilih sempama ti engkeman dikena nipak situesyen di baruh.

- |                             |                         |
|-----------------------------|-------------------------|
| Nibarka jala enda betating  | Baka batu tungku        |
| Ngarapka kijang dalam babas | Betimbah ayah           |
| Baka pitak dibuai mata      | Baka manuk ngereja taji |

Situesyen	Saut
a. Ulah individu ke deka amat bejaku tang lebuah ke mansutka penemu iya enda betatika pangka jaku nya ngagai orang ke ninga. Nya kebuah, enti orang ke enda tentu liat ati tau pulaika penyarut.	...
b. Pekara ke nyadi ngagai siku-siku mensia ke nadai daya agi neruska pengidup bepun ari sesebengkah penusah ke enda disadang nyadi. Berindik ari nya, hal tu seruran ngujungka tikas pengidup iya tauka sida nya labuh.	...
c. Bisi sekeda mensia bulih duit mudah baka ari pampas tanah, rumah enggau reta pesaka bukai. Ngenyit bulih duit ke kelalu mayuh sereta ditambahka pemuntat pasal hal mina duit ngujungka sida enda nemu betatak maya bebelanja.	...
d. Tebalan bendar kitai ninga cherita ke ngading ulah siku-siku mensia ke buruk bendar gawa. Berindik ari nya, sida seruran bendar bedalih deka ngulihka utai ke bedau tentu nyata ulih. Pengidup sida lebih ngagai imaginesyen.	...

2. Tukung jaku pengawa ke bechelak mirah dalam teks di baruh ngundan penyilap. Kemetulka jaku nya.

Maya aku ke gawa di Lawas suba mayuh mega cherita ke nyadi. Aku diadarka perintah **bayar** ... gaji ngagai bala pengereja pengawa ba opis-opis perintah di Long Semadoh, tiga bulan sekali. Ari pasar Lawas bala kami bejalai ke Ba' Kelalan sepengelama semilan hari. **Ngejangka** ... ari pasar Lawas kami bisi ngenduh semalam ba Long Semakul udah nya ba Long Sukang. Manah bendar raban bansa Lun Bawang ke empu menua alai kami **memalam** ... . Sida endang enda sanggu **ngemai** ... kami diau enggau sida. Manah bendar intu sida. Tak enda alah **diempaka** ... pemakai ti disediaka sida. Udah makai ba bilik siti, pansut ari nya dibai sida tama ngagai bilik bukai, enda ulih enda.



# UNIT 5

## Aram Betabuh



Berapa bengkah bansa kereban tabuh ke ditemu kita?

Pengawa betabuh patut ditanka. Nama kebuah? Baka ni kitai ulih ngetanka main asal betabuh?



Tawak



Pemangkung tawak



Bebendai





Engkerumung

- Dalam unit tu nuan deka:**
- Mending enggau bejaku**
    - mending sereta beratika pekara enggau silik
    - betanya sereta bekunsika penemu
    - mindahka penerang ngagai tunduh visual
  - Macha**
    - nerangka reti leka jaku
  - Nulis**
    - nulis ayat kohesif ngena jaku pun ayat, jaku penyambung enggau jaku betandu
    - mantaika buah runding dikena nyeriri ngena gaya jaku
  - Meretika leka main - ramban**
    - mendingka leka main
    - nyebut terang leka main
    - belematika ajar manah ari leka main
    - nyadaka leka main
  - Meretika jalai jaku**
    - ngena jaku partikel



Gendang tauka ketebung

Pengawa betabuh siti ari main asal ke udah dikemeranka bansa Iban ari turun-menurun. Nemu kita tuju bansa Iban betabuh? Kala enda kita betanya ngagai orang ke tuai berapa bansa tabuh ke bisi ba menua kitai?



## Aram Mending enggau Bejaku



Dingaka randau Bayang enggau aki iya.

Bayang: Selamat lemai, aki. Manah bendar pengawa nuan lemai tu **dih**.

Aki Bayang: Selamat lemai, uchu. Benung nganti tali gendang ke udah retai tu mih aku, uchu.

Bayang: Ulih nuan nerangka pasal gendang awakka aku ulih bekunsi enggau bala bakih aku?

Aki Bayang: Nama kebuah enda, nya ke manah enti nuan deka nemu, awakka nuan enggau bakih nuan nemu pasal gendang.

Bayang: Nama bansa kayu enggau kulit jelu ke manah dikena ngaga gendang?

Aki Bayang: Kayu ke manah dikena ngaga rumbang gendang enggai nyadi kayu sengapa. Kayu ke lumpak mudah belah. Sekeda kayu ke manah ke rumbang gendang nya baka kayu tebalian, selangking, betang, medang, temedak, dadak enggau ke bukai. Pia mega, kulit jelu ke manah dikena ngaga gendang ukai sebarang jelu enggaika iya enda nyaris munyi. Nyadi kulit jelu ke manah sereta nyaris dikena ngaga gendang iya nya kulit bathi, kulit kera, kulit engkerabak, kulit jelu mirah enggau kulit empeliau.

Bayang: Pia, aki? Baru aku nemu. Aku mega nemu, nuan ukai semina landik begendang tang nemu nebah kereban tabuh ke bukai nih, aki?

Aki Bayang: Nemu ga aku begendang naka ke Gendang Pampat, Gendang Kantu, Gendang Betandan Dan, Gendang Engkerasak Nuchung, Gendang Lanjan, Gendang Pelanduk Tinggang Batang enggau Gendang Tambak Pisang Bugau. Kereban tabuh ke bukai baka mangkung tawak enggau nebah engkerumung nemu mih aku, uchu.

Bayang: Apu, rindu amat aku ninga penerang nuan aki! Nyau enda berasai jam udah jauh malam, rindu amat aku ninga penerang nuan pasal gendang. Enti maya peremisi sekula ila, aku deka mai bakih aku belajar betabuh ba nuan aki. Naka tu dulu randau tua aki, ila tua berandau baru. Terima kasih.

Aki Bayang: Sama-sama, uchu.

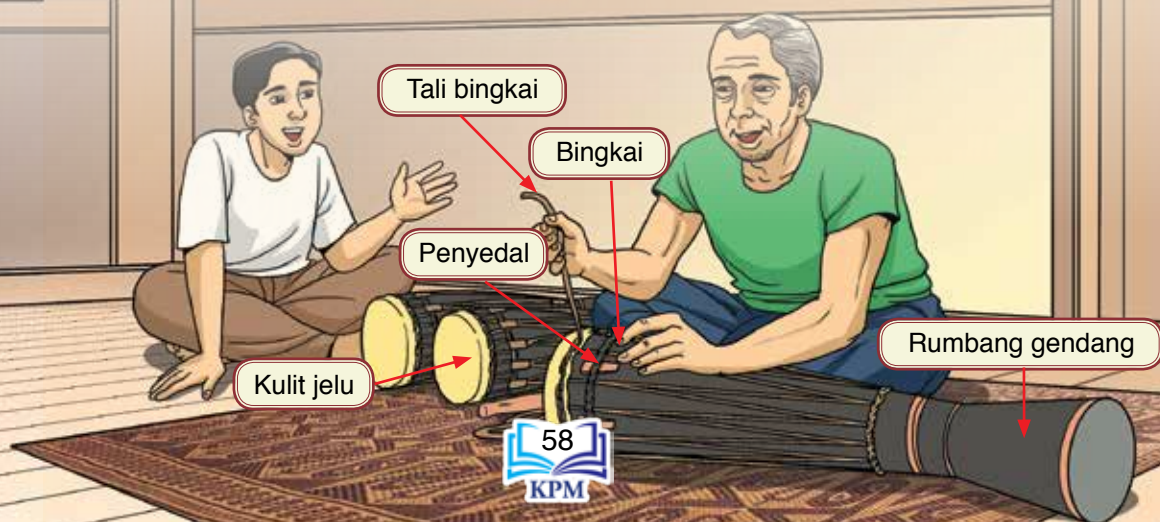



## AKTIVITI

1. Keluluka baru randau Bayang enggau aki iya.
2. Pejuraika batang randau Bayang enggau aki iya.
3. Ngena chara beraban, tembuka kar runding di baruh senentang kereban ti dikena ngaga gendang.

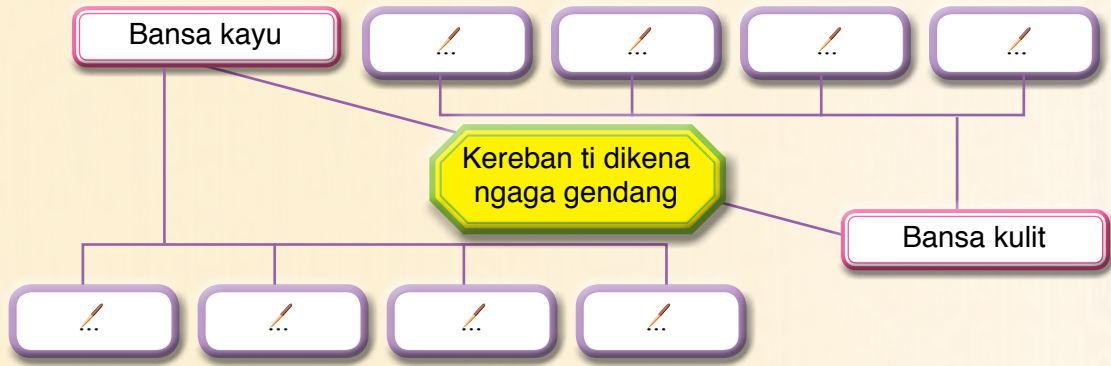

4. Bepelasarka randau ti udah didinga, padahka bansa tebah gendang dalam kar segala rata di baruh.



5. Kerandauka enggau kaban nuan kebuah Bayang rindu amat ninga penerang aki iya.

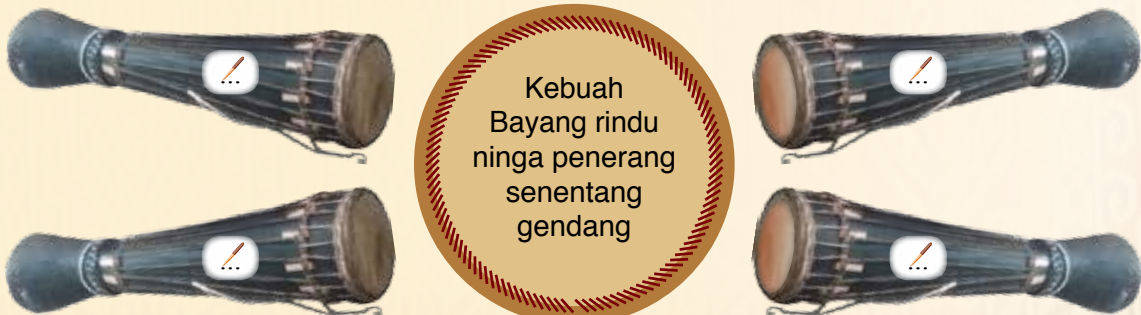

1.1.1 (i, ii)  
1.2.3  
5.1.4 (i)



# LATIH

1. Jaku ke bechelak gadung dalam teks randau iya nya jaku partikel. Giga jaku partikel bukai lalu tembuka grafik di baruh.

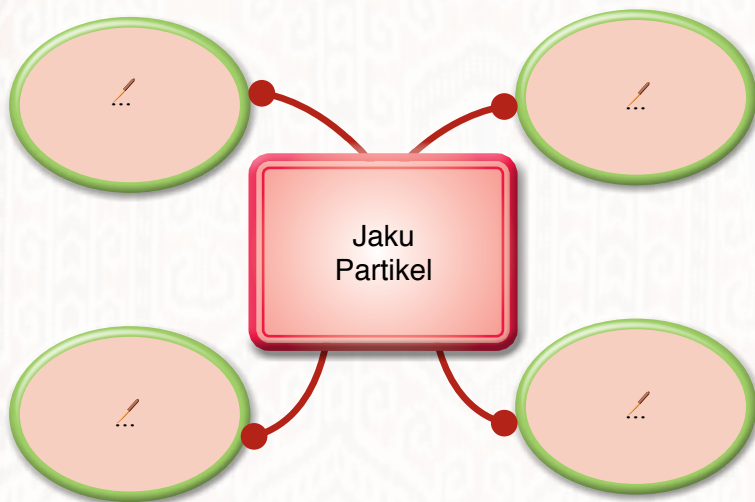

## TIBANG PENEMU

### Partikel

- Partikel nya leka jaku ti suah ditabakka dalam ayat dikena meri penguat ngagai tuju jaku nya dikenataika.
- Partikel nadai ngembuan reti ti nyengala, nya alai enti enda dikena pan nadai ngubah konsep tauka reti ayat.
- Partikel ditulis beserara ari leka jaku bukai. Chunto: dih, nih, pan, pen, mih, ga, lah

2. Rintaika chara meransang nemiak angkunka pengawa begendang.

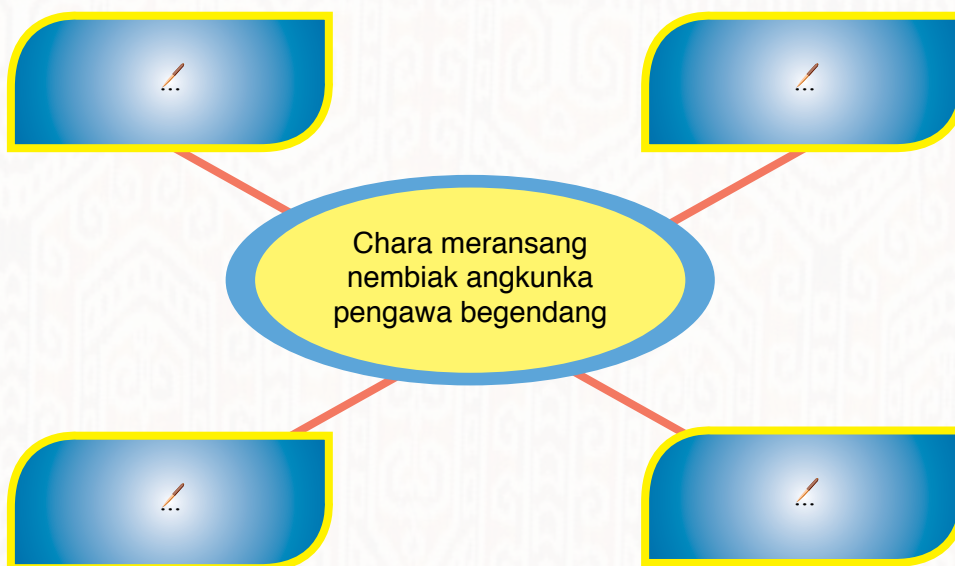

3. Aki Bayang tu endang landik betabuh. Giga evidens dalam teks randau seduai iya.
4. Lukis gendang lalu label begian iya.





Bacha teks di baruh.

## Kelala Tabuh Kitai



Tabuh nya munyi bebendai, gendang, tawak enggau engkerumung ke ditebah besangkut-sangkut. Empat bansa kereban nya begunaka empat iku orang nabuh iya. Lebuh betabuh formal maya bisi pengerami enggau maya Hari Gawai, orang ke betabuh ngena ngepan penuh.

Lebuh maya betabuh, sida berengkah enggau tebah bebendai, dientudika tempap gendang, palu tawak enggau pangkung engkerumung. Pengelubah enggau penyampat tebah bebendai nentuka pengelubah enggau penyampat rentak tabuh. Sekeda ari rentak tabuh nya baka rentak Ayun Lundai enggau Ai Anyut. Rentak Ayun Lundai enggau rentak tabuh Ai Anyut tu rentak lubah. Nyadi rentak tabuh Tanjak Ai nya rentak tabuh ke

jambat selalu dikena maya orang bekuntau enggau bepencha.

Tabuh mayuh tuju enggau guna. Tabuh mega dikena bebuti maya Hari Gawai endur sekeda bala mantaika ajat kelulu. Sida ngeluluka ulah enggau pengawa mensia ke tau ngasuh ketawa engkakah. Kelimpah ari nya, tabuh dikena ngelalu sereta meri basa ngagai pengabang, temuai enggau bala pemesai ke bisi datai ke rumah panjai. Bala Iban betabuh lebuh pengawa minta hari kemarau, maya bulan gelana tauka maya bulan ulam rau, maya bulan ulam darah, maya matahari mati enggau mayuh pengawa asal ke bukai.

Enti orang semina betabuh ngena kereban raban gendang aja disebut begendang. Tebah gendang mayuh macham munyi tauka rentak. Orang ke landik begendang ukai semina ngasuh rindu ninga tang ngasuh rindu meda. Kebuah pia, lebuh maya orang begendang sida ke landik begendang lengan dikerigang, jari sida dikepai liut-liut baka burung lang ke ngindang terebai mealai-alai.

Orang betabuh semina ngena kereban raban tawak aja disebut bepangkung. Pengawa bepangkung tu mega mayuh tuju, enti pangkung rentak tutung nya pangkung maya bedara enggau maya gawai ngangauka Petara ngabang. Maya ngambi indu ba adat belaki bebini, orang bepangkung rentak ngambi indu. Maya ngentak rumah baru orang bepangkung rentak ngentak. Rentak pangkung begau tauka terantang begau dikena orang minta sah maya bisi penusah.

Bebendai ulih dipangkung enda beraban. Iya suah ditabuh maya nganjung anak mit mandi enggau maya orang manggul umai. Raban engkerumung semina dipangkung dikena beperindang. Ngarapka generesyen baru ulih ngetanka rentak tabuh asal taja pan menua majak moden serunyut enggau pemansang kereban muzik kemaya hari tu.



**AKTIVITI**

1. Kerandauka ngena chara beraban kereban tabuh ke bisi disebut dalam teks.

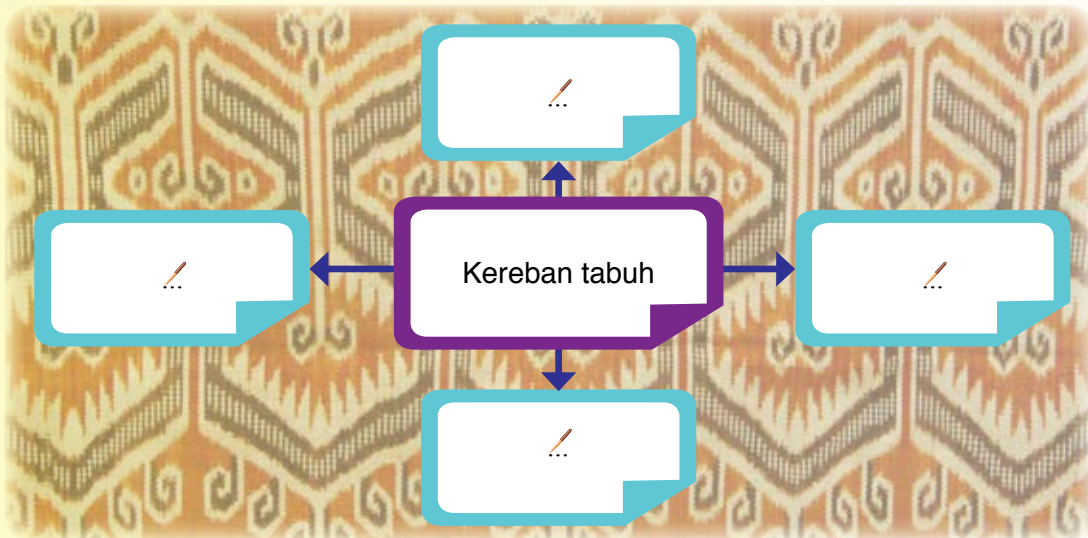

2. Rintaika bansa rentak pangkung tawak.

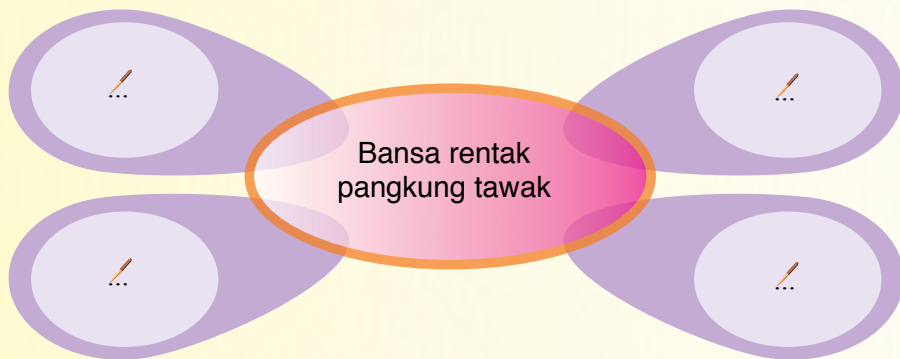

3. Kerandauka ngena chara beraban kebuah kita rindu meda orang betabuh lalu bantaika asil randau nya ba mua kelas.

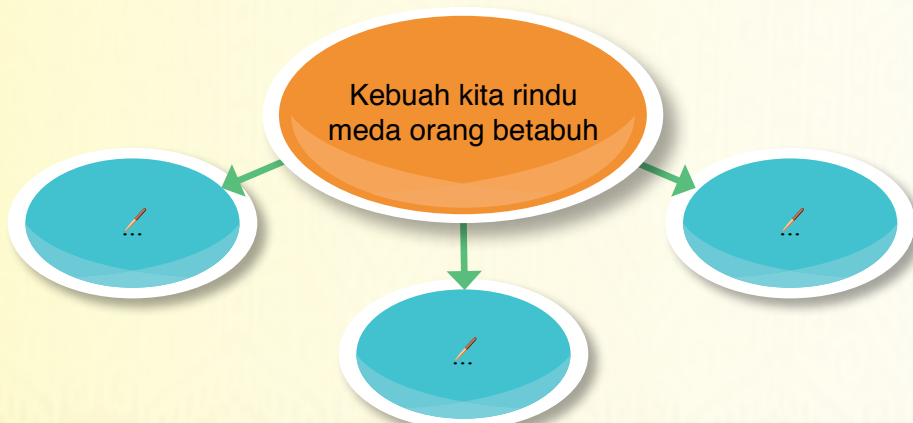



4. Terangka reti leka jaku nitihka konteks dikena dalam teks. Uдах nya, gaga ayat.

Leka Jaku	Reti	Ayat
ngeluluka	...	...
begau	...	...
engkakah	...	...
liut-liut	...	...
bedara	...	...
majak	...	...

5. Padahka tuju orang betabuh ba kar runding di baruh.

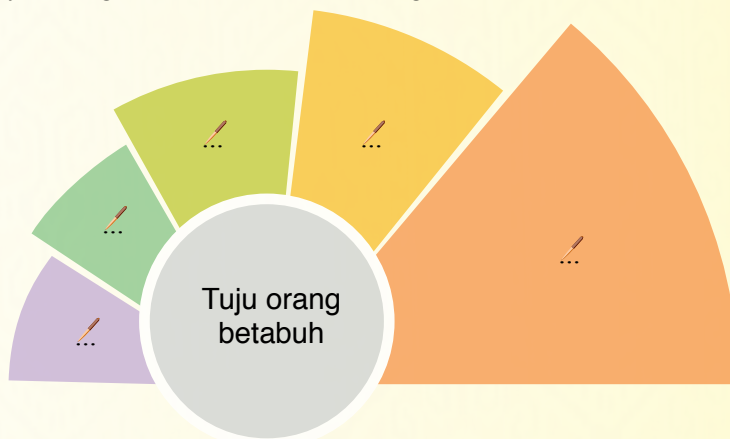

6. Pejurai lalu tembuka kar runding senentang chara meransang orang belajar betabuh.



**LATIH**

1. Banding sereta bidaka pengawa bepangkung enggau begendang ngena kar gelembung gandin di baruh.

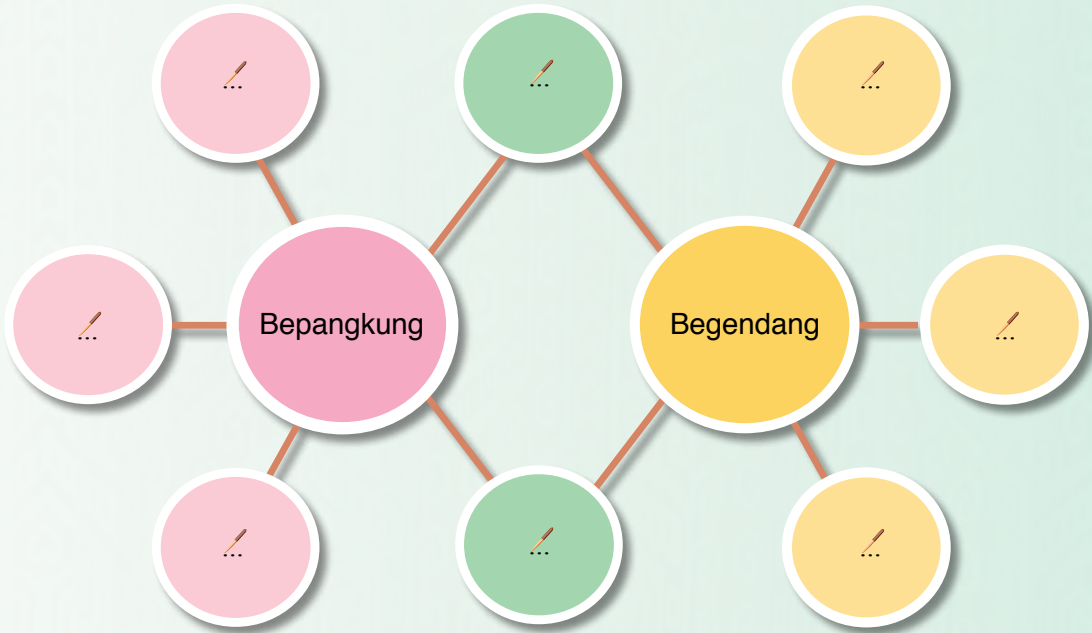

2. Tembuka kar titi di baruh alai nuan ngisi raban bansa enggau bansa tabuh di Malaysia.



3. Tulis rentak tabuh ti dikerinduka nuan lalu padahka kebuah nuan rinduka rentak nya.

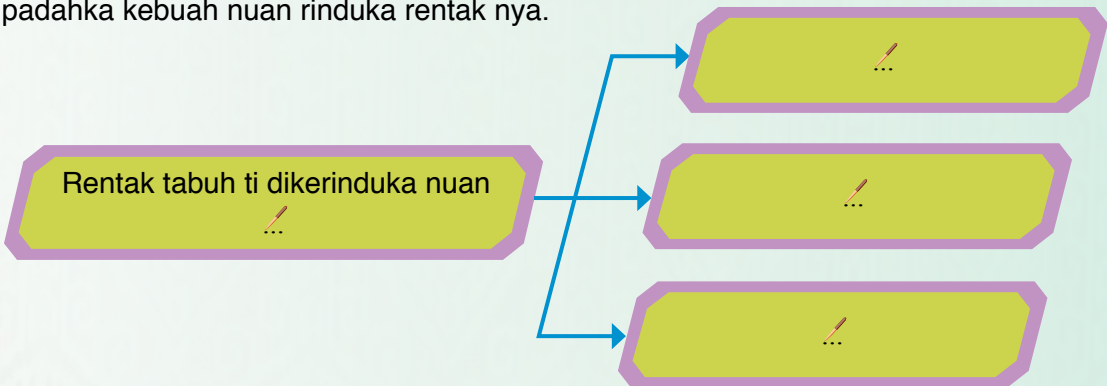



Dingaka ramban tu.

### Ramban Muji Orang Pandai Betabuh

Ai kajang ku enda lalang,  
Ai kajang ku enda lalang,  
Naka pengaga aku meda indu dara  
enggau orang bujang,  
Anta sida chukup ngena nadai penimpang,  
Lawa dek endun dara bekain kebat  
besugu ganggang,  
Betumpa bala bemark empang,  
Bujang sigat ngepan chukup amat bebaju kebat,  
Besirat kesumba bepaya marik beburai,  
Beketapu ujak bulu langgai tajai.

Tempap gendang dek igat tempap,  
Anang nuan telunga-lunga,  
Tempap anang pimpat ga beri kena-kena,  
Awakka tempap nuan dikesema,  
Munyi tempap tutung penda di puchuk kara,  
Meransang bala antu gagit ngajat bepencha,  
Enda belega ari malam buta,  
Siang-siang sampai ke hari siang.

Tebah bebendai dek Dara Jawai,  
Munyi penatai remaung terebai,  
Tebah dek ayun lundai,  
Anang kelalu udu, anang kelalu begadai,  
Awakka nyawa iya tila-tila nyaris berengangai,  
Ngakak munyi tajai nepan di dan,  
Nayang-nayang kara kenayang.

Pangkung tawak dek Dara Umbung,  
Awakka nyawa iya taung-taung,  
Munyi uduk merung di Nanga Linai,  
Pangkung denggu-denggu ke puchuk kayu,  
Ngilah jugu menaul terebai.

Pangkung engkerumung dek Manggi Jamu,  
Munyi betandu-tandu munyi gugu  
guntur begagai,  
Pangkung betandan dan,  
Munyi tungguk nyabakka bulan keleman,  
Petang-petang tegayam petang.



### AKTIVITI

1. Sebut lala sadaka leka main nitihka intonesyen ti betul.
2. Pejuraika enggau bakih nuan reti leka jaku di baruh nitihka guna iya dalam leka main nya tadi.

Leka Jaku	Reti
a. penimpang	/...
b. kesumba	/...
c. gagit	/...
d. pangkung	/...

### LATIH

1. Sapa orang ke nebah bebendai dalam leka main?
2. Rintaika kereban tabuh ti bisi dalam leka main.
3. Tuliska ngepan indu enggau ngepan lelaki ti bisi dalam leka main lalu tembuca grafik di baruh.

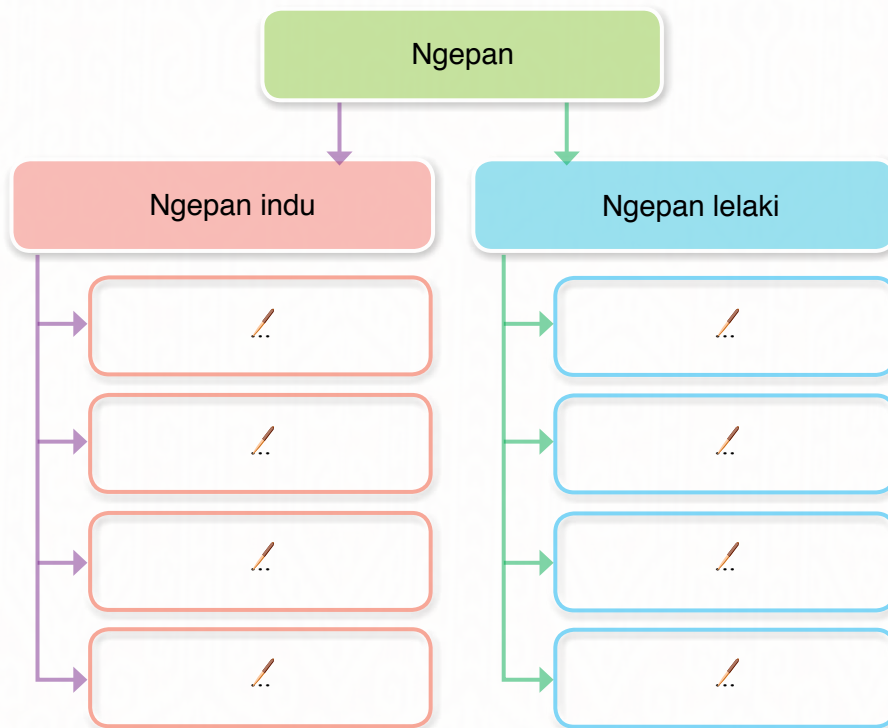



4. Isi endur puang dalam teks ngena jaku penyambung ti engkeman.

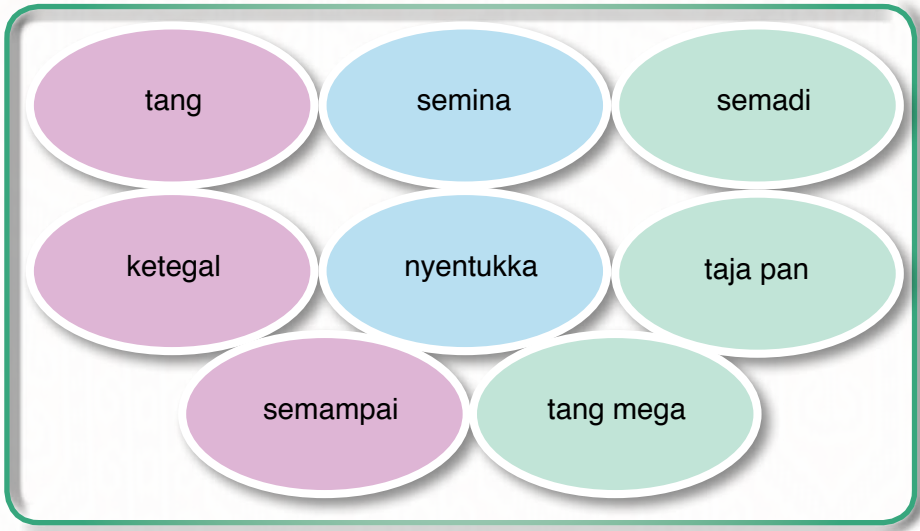

Aki Jawai ngaga gendang ari pagi sampai ke lemai. Iya nampung pengawa ngaga gendang / mata iya ngantuk. Iya ukai / landik ngaga gendang / landik begendang. / landik begendang / iya enda sumbung. / ari perangai iya ke manah, orang / rinduka iya. Iya endang seruran deka ngajar orang begendang / mih iya tabin.

5. Rintaika jaku betandu sebut ke bisi dalam leka main.

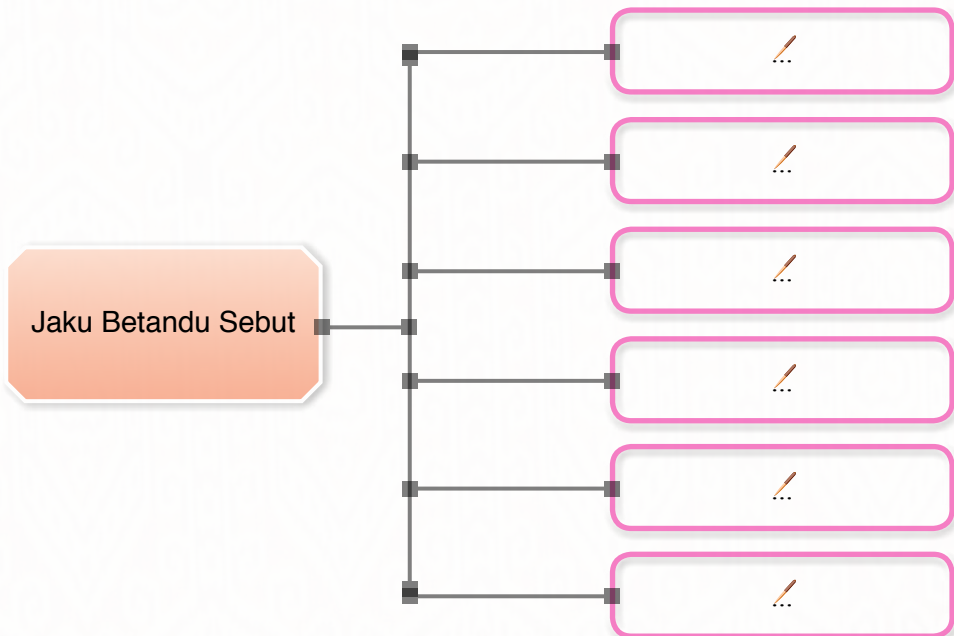

# SERIDI

Isi endur puang ngena jaku partikel, jaku betandu enggau jaku banding ti engkeman ba ayat di baruh.

- baka
- rung-rung
- dih
- mih
- disemaka
- sempama
- sengah-sengah

- a. "Kini ke nuan / indai?" ku Sarika nanya indai iya.
- b. Pemurak indu dara nya / upa.
- c. Anak mit nya nyau nyabak / laban enggai makai ubat ti pait nya.
- d. Seput Beremas nyau / laban kelalu lelak bekau ke udah niki bukit.
- e. "Deka ke pasar / aku tu anak," ku indai iya nyaut Sunan.
- f. Aki Juban kelalu lubah bejalai nyau / baka tekuyung ke ngerayap niti batang.
- g. Dara Simpu enda badu-badu bejaku / semalau ke bemunyi pagi hari.

# PENGAYA

1. Rintaika jaku banding ke bisi dalam leka main lalu terangka reti iya.

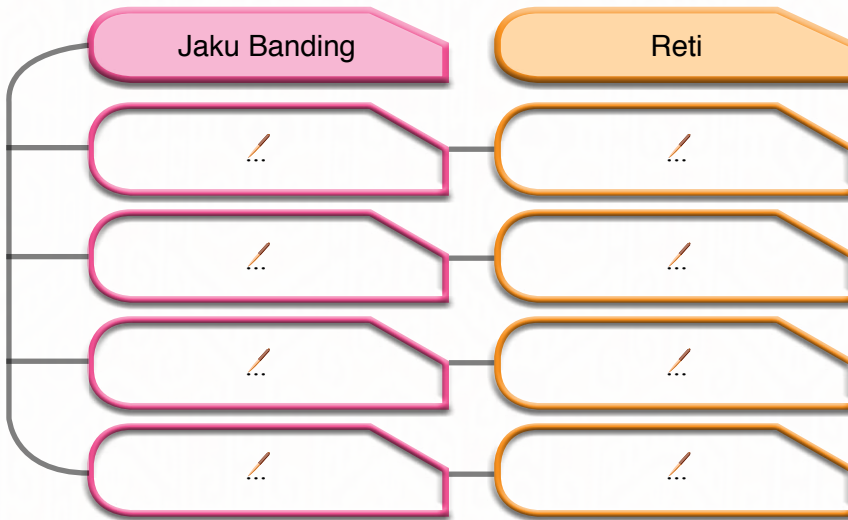

2. Rintaika ajar manah ari leka main ti udah dibacha.

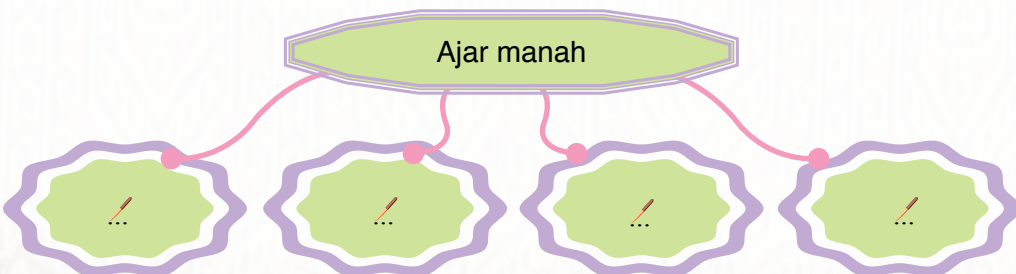



1. Rintaika tiga penteba orang ke landik beramban.

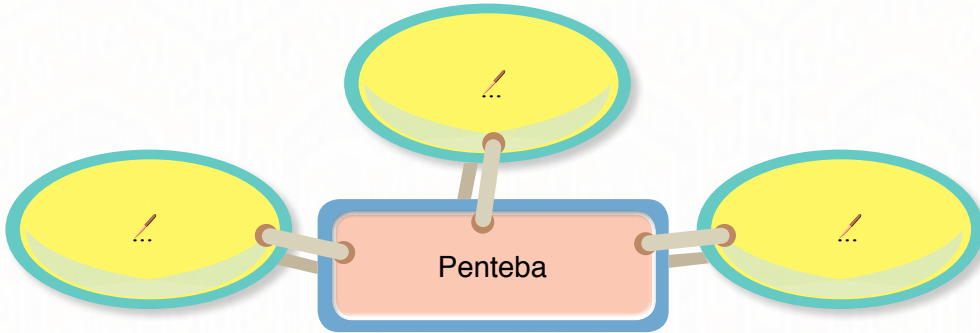

2. Padahka lima bansa rentak tempap gendang.

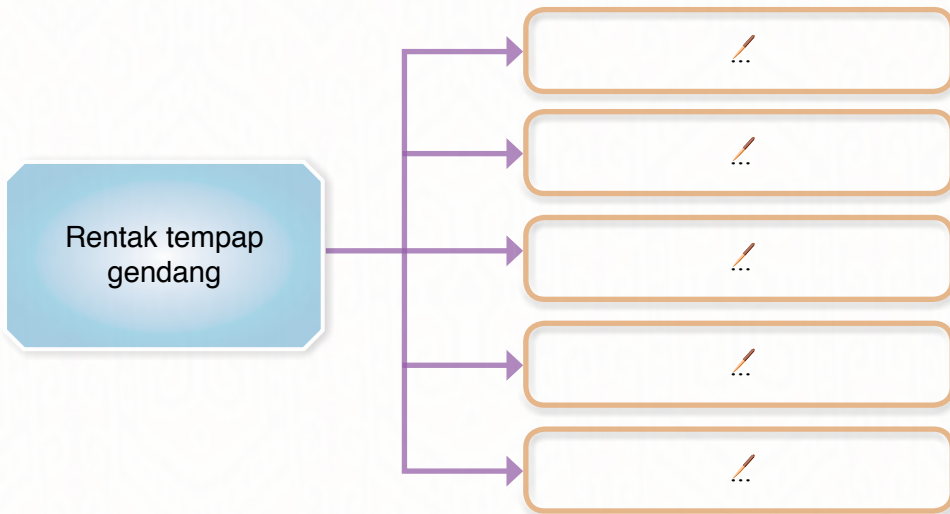

3. Tengkebang segenteran ramban dikena muji orang ti landik begendang.

4. Kelab Jaku Iban sekula kita deka ngatur pekit betabuh. Gaga siti notis pasal pekara nya bepelasarka penerang di baruh.

A blue notepad with a yellow border and a black hole punch at the top. It contains a list of items to be noted, each followed by a small pencil icon:

- Pengatur pekit: /...
- Palan: /...
- Haribulan: /...
- Jam: /...
- Atur pekit: /...
- Tema tabuh: /...



# UNIT 6 Ngajat

Nemu ngajat kita? Nama bansa ajat ke ditemu kita?

Tanda asal siti ari budaya bansa ti enda tau enda ditanka. Pemandang tanda asal ketegal disegang pemansang dalam mayuh pekara mai pengerugi ngagai nemiak rebak dudi laban lenyau identiti bansa diri.

Nemu nuan sekeda bungai ajat enggau kereban ti ditebah dikena ngajat?





Dalam unit tu nuan deka:

**Mending enggau bejaku**

- ngena penanda kaul penemu
- bejurai sechara kolaboratif senentang tanggung pengawa

**Macha**

- meretika gaya jaku dalam karang enggau leka main

**Nulis**

- ngerintaika fakta, maya enggau tempat pekara ke nyadi
- nusun idea ngena peneleba ti dikembuan

**Meretika bungai jaku - timang**

- nyadaka leka timang
- nemu reti ti dikenataika dalam leka timang

**Meretika jalai jaku**

- ngena jaku betandu enggau jaku penganap tesa





Pendingka jaku gerah pasal bengkel belajar ngajat.

### ARAM BELAJAR NGAJAT

Tabi semua,

Bengkel belajar ngajat pelilih menua mit Kumpang Pali deka diatur nitihka penerang di baruh:

Ungkup: Nembiak sekula sekondari  
 Haribulan: 27 Mei 20□□  
 Hari: Hari Enam  
 Maya: 9:00 pagi - 4:00 lemai  
 Palan: Balai Raban Bansa Kumpang Pali  
 Pengajar: Komiti Serakup Nembiak Kumpang Pali  
 Bayar masuk: RM5.00 siku

Semua kereban belajar maya bengkel tu endang bisi disediaka. Kita dipinta ngena gari ti engkeman lebu ngulu bengkel. Nembiak ti bisi ati deka ngulu bengkel tu tau nganjung pom ti udah diisi sereta bayar masuk sebedau 13 Mei 20□□. Penerang ti silik pasal bengkel tu tau ditukuka ngagai Pengajar Jimbai.

Nya aja, terima kasih.

Ari,

*Ijau*

(IJAU ANAK AMBANG)  
 Sekretari Serakup Nembiak Kumpang Pali

### AKTIVITI

1. Nuan udah dipilih nyadi pengari ngenataika jaku gerah. Keluluka pengawa nya ba mua kelas.
2. Pejuraika batang pekara ti dikenataika dalam jaku gerah.
3. Ngena chara beraban, gaga tiga jaku peransang dikena ngumbuk raban bukai ngulu bengkel nya.





# LATIH

1. Bepelasarka jaku gerah nya tadi, giga penerang ti bekaul enggau bengkel belajar ngajat.

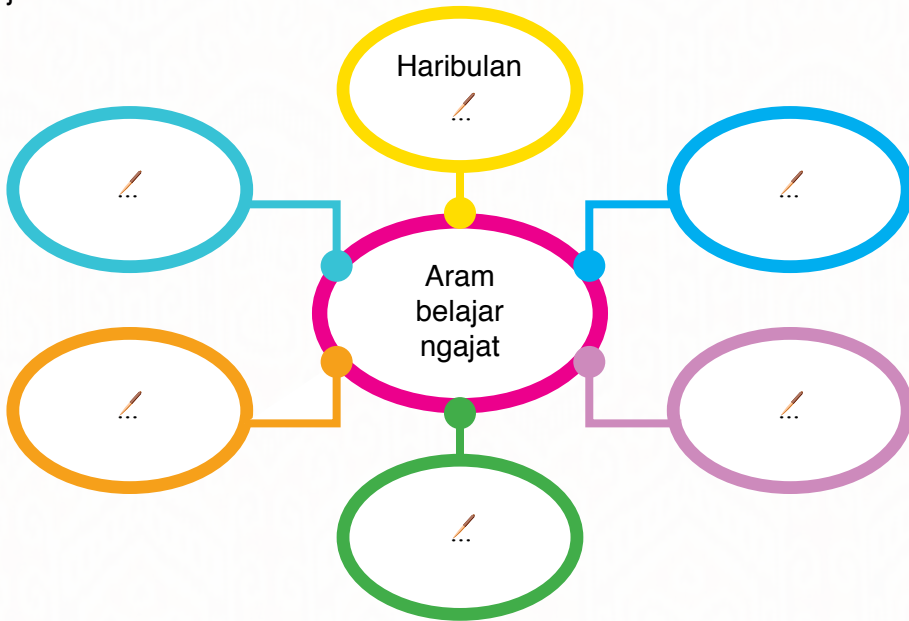

2. Beri penemu nuan bekaul enggau penguntung ngulu bengkel belajar ngajat.

Pekara	Penguntung
Betemu enggau nemiak bukai.	Bulih pangan baru.
Diatur maya ujung minggu.	...
Bayar masuk RM5.00 aja.	...
Kereban belajar disediaka.	...
Gari ti engkeman.	...

3. Nuan udah enggau ngulu bengkel belajar ngajat. Beri sadang penemu senentang pekara dikena narit ati nemiak bukai.
4. Kelab Main Asal SMK Tatai Mansang deka ngatur pekit tanda asal. Gaga siti jaku gerah ngena penanda kaul penemu ti engkeman pasal pekara nya.

### TIBANG PENEMU

Rambai jaku ti dikena ngaga kaul penemu beguna awakka idea ti dibantaika maya bejaku tauka nulis berurun-rurun nitihka tusun penemu ari pun nyentuk ke ujung. Chunto: keterubah iya, nangkanka nya, nambahka nya enggau ti bukai.



## Aram Macha |

Bacha surat ngena patah sebut ke engkeman.

No. 12, Rumah Salang,  
Tatai Mansang,  
94001 Kumpang Pali.

31 Mei 20□□

Tabi Juan,

Nama berita nuan? Aku ditu gerai. Aku berasai lelungau ke nuan taja pan baru tiga hari kitai peremisi sekula.

Aku bisi berita manah deka dikunsika enggau nuan. **Maya nurun ke pasar kemari, aku bisi ngulu pengawa mandangka tanda asal ke diatur seraban nemiak ti benung belajar ba sebengkah universiti di menua kitai.** Mayuh bansa tanda kitai bisi dibantaika sida. Ukai semina bungai ajat, penerang pasal tiap-tiap bansa tanda nya mega bisi dipandangka. Sekeda penerang nya apin kala ditemu aku. Aku berasai untung sereta gaga ati laban ulih betemu mua enggau raban ti chukup chakah bejalaika pengawa mansik main asal peranak menua kitai.

Ajat bujang berani nya sebengkah bungai ajat kitai lelaki. Orang ke ngajat nya peda aku chukup lanchat engkechit sambil nyubuk utai ke deka disumpit. Nambahka nya, terais panjung maya iya nguaka ilang ba jari udu ngasuh ati keketap.

Ajat lelaki ke balat narit ati aku iya nya ajat lesung. Tak enda engkesap mata beratika penyikar orang ke ngajat nya bepencha kiba kanan sebedau **manggum lesung** kayu ngena ngeli. Asai ti diambi mimpi meda belayan orang ke ngajat nya ulih manggum lesung ti umbas iya pemesai. Bungai ajat bukai ti bisi dipandangka iya nya ajat muar kesa enggau ajat niki buah.

Pemanah ajat sida diumba enggau pemanah ngepan ti dikena sida. Pala sida dipasukka ketapu ke **lebat diujakka lelanjang**. Sida ngena gagung enggau baju burung. **Ba rekung sida bisi dua utas marik.** Simpai bisi dirasukka ba lengan kiba enggau kanan. Sirat kesumba bebuchai ba ujung chukup badas dipeda. **Sida nangkin sebilah ilang sereta jari kiba megai siti terabai.** Engkerimuk enggau unus sama bisi ngenyukupka raban keresa ngepan. Pantang bungai terung enggau kelingai ngayanka pemerani anak lelaki bansa lban dulu menya.

Ajat indu **nyelai mimit** ari ajat lelaki. Peda mata aku, ajat indu ngemeratka pengelemi tubuh, pengalus ayun jari sereta singkang kaki. Bungai ajat sida nyereminka pengawa indu baka betenun, nganchau padi, mansai, nusuk marik enggau nyauk.

Ngepan indu ke ngajat nadai alai mejah. Sida ngena sugu tinggi dianta tisir pirak bekebelik. Selampai enggau rawai ke dikena berupai manah melit ari mua enggau belakang. Dekuan sida **sarat dirasukka gelang pirak.** Indu ke ngajat mega ngena kain tenun ke bebuah mayuh macham ukir. **Ba sepiak-sepiak kaki dirasukka sepasang gerunchung.** Munyi gerunung bekesering maya kaki sida nyingkang ngingung ke tubuh nitihka bungai ajat.

Naka tu mih cherita ari aku. Niki ke sekula bulan baru, aku deka bekunsi enggau nuan gambar ti diambi aku rambau pengawa nya kena tua nembuka Projek Mansik Tanda Asal Raban Bansa. Tentu berupai manah agi ga asil pengawa tua. Mupuk dulu.

Ari aku,  
*Ansie*



## AKTIVITI

1. Ngena chara betawing, kelala tuju lalu rintaika isi surat.
2. Buntis penerang dalam surat nya tadi lalu tembaka kar runding di baruh.

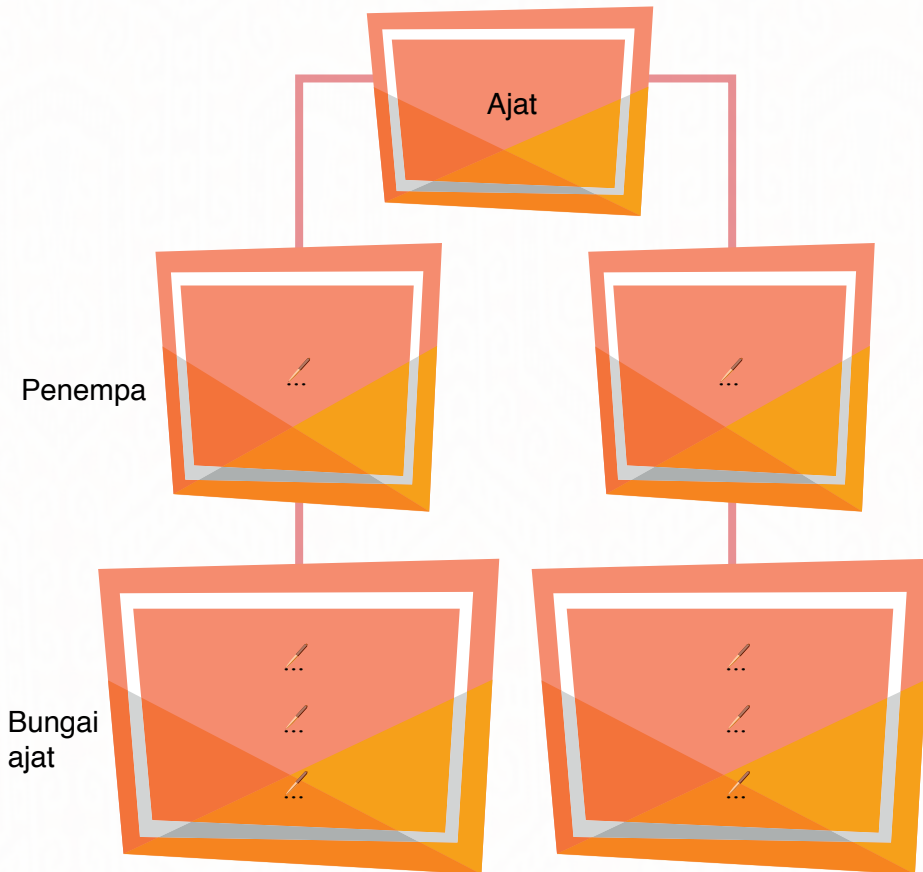

3. Perundingka chara dikena ngulihka pengelandik ngajat.



4. Gaga folio senentang tanda asal raban bansa di Malaysia. Pasukka penerang enggau gambar ngena tusun ti engkeman. Pandangka ba sukut mata pelajar Jaku Iban.



# LATIH

1. Padahka ngagai pangan nuan gaya pemanah ajat ti ditusui penulis.
2. Terangka reti rambai jaku ti bechelak gadung dalam ayat di baruh.

a. Asai ti diambil mimpi meda belayan orang ke ngajat nya ulih **manggum lesung** ti umbas iya pemesai.

b. Pala sida dipasukka ketapu ke **lebat diujakka lelanjang**.

c. Ajat indu **nyelai mimit** ari ajat lelaki.

d. Dekuan sida **sarat dirasukka gelang pirak**.

3. Kelala jaku pengenap tesa ke bisi dalam tiap ayat di baruh.

Ayat	Jaku Pengenap Tesa
a. Maya nurun ke pasar kemari, aku bisi ngulu pengawa mandangka tanda asal ke diatur seraban nemiak ari sebangkah universiti di menua kitai.	...
b. Ba rekung sida bisi dua utas marik.	...
c. Sida nangkin sebilang ilang sereta jari kiba megai siti terabai.	...
d. Ba sepiak-sepiak kaki dirasukka sepasang gerunchung.	...

4. Gaga ayat nuan empu ngena jaku pengenap tesa nya tadi.

## TIBANG PENEMU

**Jaku pengenap tesa** nya leka jaku ti nerangka tujuk jaku nama lalu mesti dikena bekaling enggau jaku nama. Iya tau dikena dulu tauka dudi ari leka jaku nama, bepanggai ba bagi ayat. Tusun rambai jaku ti mai pengenap tesa nya baka tu: **Jaku Tiap + Pengenap Tesa + Jaku Nama**  
 Chunto: tiga lambar pua, seagih sayur





Pendingka timang tu.

### Timang Muji Orang Landik Ngajat

Ninga tabuh memunyi,  
Lalu angkat berdiri bujang mereti,  
Kaki dientak terus dikenji sereta dua,  
Nyawa engkaih munyi tajai nepan di dan kara rinda,  
Jari dikepai baka penerebai burung geruna,  
Tubuh nyelelai baka aur nyuntai di Nanga Lingga.

Kaki disinggang belubah-lubah,  
Pala leluga nensam nengkadah,  
Jari diayun baka ke patah,  
Enda nyalah-nyalah baka ke nyembah tuan raja,  
Kaki engkajat kin kia,  
Nyawa nerais manjung ala-ala,  
Jari diacha-acha beayun wa,  
Mata nyeling gegining baka bisi utai digiga.

Ninga tabuh enda pimpat,  
Kaki dikenji angkat mengkajat,  
Baka ke kena sengat semada,  
Jari dikepai mentepa-tepa,  
Tandan bau beguyang luga-luga,  
Tubuh dipangkuh nensam nunda,  
Baka ke ensuruk para ngiga salai.

Kaki disinggang besangkut-sangkut,  
Tubuh dipusin bungkuk sabut,  
Jari dikepai liut-liut,  
Kaki disinggang kaju kakang,  
Jari dikepai mentang lang,  
Gamal lelingas baka ke betu peransang.

Landik amat igat ngajat,  
Pekayan ngepan chukup genap,  
Bekelambi baju kebat,  
Besirat sekundung bepaya marik,  
Tating gerunung pelat,  
Nangkin berangin pedang malat,  
Beketapu ujak bulu kenyalang lebat,  
Megai terabai sedia nyilat,  
Nyerang, nyerang munsuh nyerang.



#### TIBANG PENEMU

Ajat Iban ngembuan tuju. Sekeda tuju ajat Iban iya nya dikena beperindang enggau meri basa maya ngelaluka pengabang tauka temuai.



**AKTIVITI**

1. Ngena chara beraban, sadaka timang nitihka intonesyen sereta eksyen ke engkeman.
2. Paduka siku ari kita seraban macha timang. Kelala jaku betandu sebut lalu engkah dalam grafik di baruh.

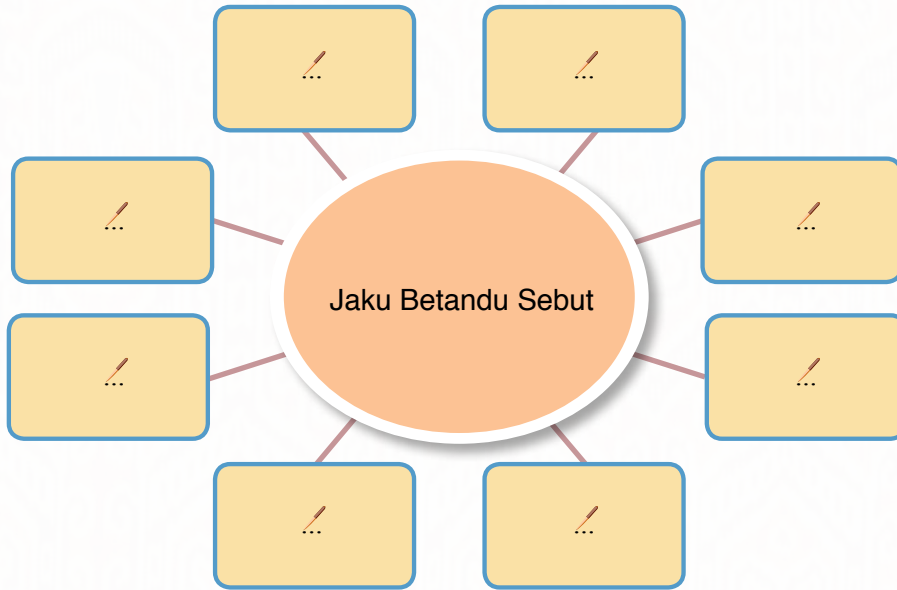

3. Giga ayat dalam timang ke ngembuan gaya jaku simile.



4. Pejuraika kebuah aktiviti ngajat patut dipasukka dalam pekit maya Minggu Kokurikulum.



# LATIH

1. Terangka reti rambai jaku di baruh nitihka guna iya dalam timang. Uдах nya, gaga ayat.

nensam Reti: Pala nunduk ke baruh	gegining ...	angkat mengkajat ...
dikepai mentepa-tepa ...	betu peransang ...	chukup genap ...

2. Ngena chara beraban, rintaika penguntung orang ti landik ngajat.

Penguntung orang  
ti landik ngajat



3. Tulis cherita bepelasarka tiap-tiap genteran timang.

Genteran	Cherita
Keterubah	...
Kedua	...
Ketiga	...
Keempat	...
Kelima	...

4. Tulis siti emel nuju pangan nuan ti nyeritaka peneleba masuk pekit ngajat bemarka pekara di baruh.

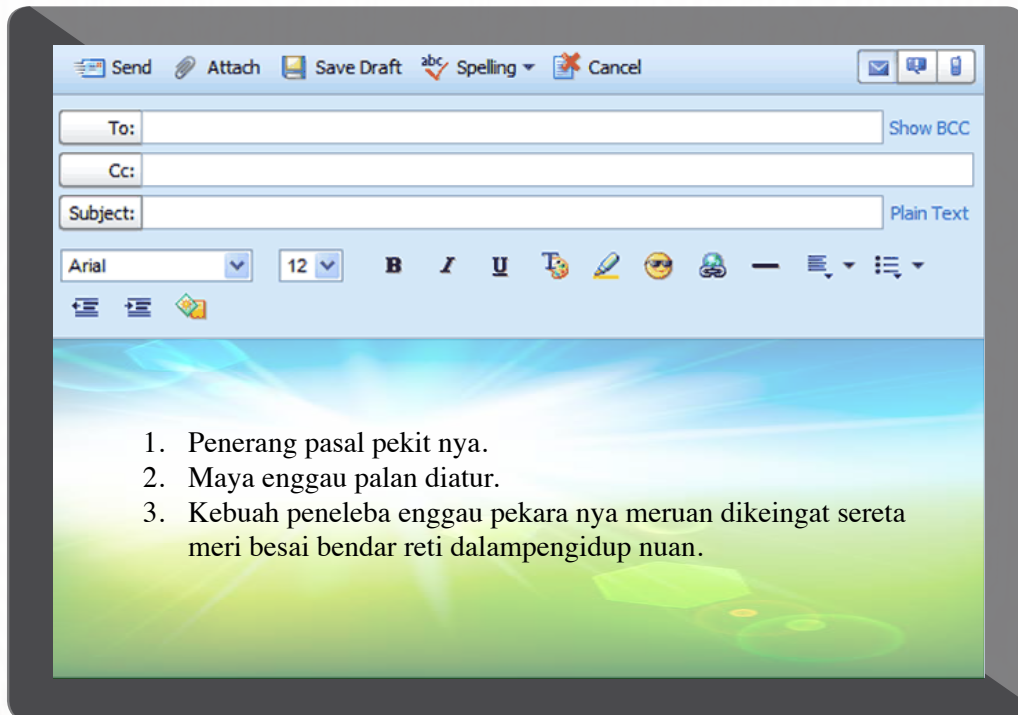



5. Kelaska bungai ajat di baruh.



- Ajat lesung
- Ajat sembah
- Ajat lang ngindang
- Ajat pua kumbu

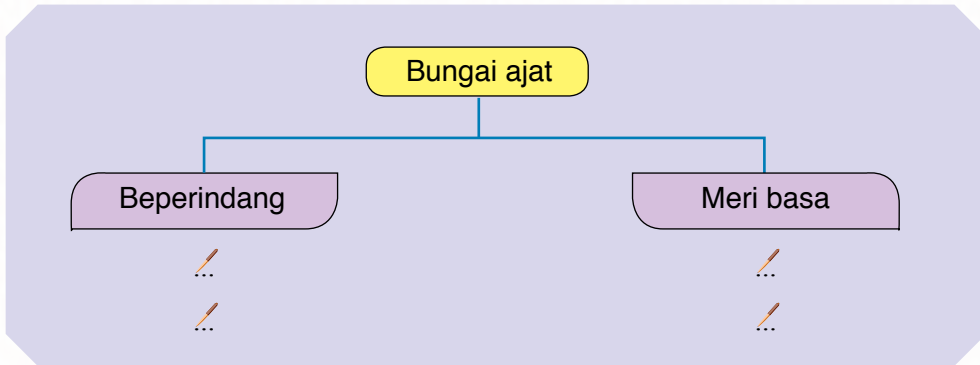

6. Kenataika keretas sadang nuju Unit Kokurikulum sekula kita dikena ngatur pekit ngajat. Pekara di baruh tau nyadika lalau.



7. Tengkebang siti entelian timang ngenang pemanah bungai ajat.



# SERIDI

Tipakka gambar di baruh ngena jaku pegenap tesa ti engkeman.

- bilah
- pasang
- utas
- lambar
- tangkai
- lunsin
- pating
- igi
- singkap



...



...



...



...



...



...



...



...



...

# PENGAYA

1. Gaga ayat ngena jaku pegenap tesa di baruh.



limpir



pating



tugung



sirap

2. Tembuka teks di baruh ngena jaku betandu sebut ti engkeman.

Ninga nama diri dikangauka, Imas lalu angkat. Iya mansang belubah-lubah nuju tangga lalu niki ke panggau. Datai dia, iya mantaika tuchum ti manis taja pan ati iya / laban agi kesal. Imas nyeling ngagai Ansie ti / ngemataka iya ari tisi panggau. Iya enda nyangka / Ansie ngamatka jaku diri nganjung nama Imas ngagai tukang kangau ba panggau. Udah meri sembah basa, Imas lalu berengkah ngajat. Jari iya / sambil kaki iya dikinsit nitihka tabuh. Imas mantaika ajat betenun enggau ati ti ransing lebuah ninga tempap jari bala pangan iya.



1. Giga jaku betandu sebut dalam tibak leka main di baruh. Uдах nya, gaga ayat.

Peda ada kepai-kepai jari lemi enggi Jawai,  
Punggung ligung-ligung enggi sida endun Lulung,  
Berak-berak mua tampak nyau lidak-lidak baka panchar bulan terang,  
Mulut tuchum ngelinsum ensara mua bala,  
Manah basa lekat ba pengingat bala rengayung bujang pengabang.

Peda ada engkechit bala bujang ke begela Mali Beginsit,  
Megai ilang kindang-kindang tubuh tegap gasang-gasang,  
Napatka ruai besai badas lebai-lebai,  
Pia mega entak kaki bujang berani kenji-kenji,  
Ngasuh temegah ati asaika disagu ke langit begentilang remang.

2. Isi endur puang dalam teks di baruh ngena jaku pengenap tesa ti engkeman.



Pagila sekula kami bisi ngatur pekit ngajat. Tiga buah sekula bukai ti berimbai sama ngambi bagi. Pagi tadi, tumu bendar ini enggau indai nengkira penurun aku. Seduai mantaika dua ... kain kebat pesaka enggi iya. Dua ... gerunchung kaki enggau dua ... gelang pirak ti diengkahka iya semak tiga ... tawak. Tawak nya besendi enggau empat ... engkerumung. Maya ini bebantai, aku sempat makai tiga ... asi nangika kelalu lapar maya belatih ngajat lagi.

3. Tulis siti karang senentang chara meransang nemiak rebak baru belajarka tanda asal.



# UNIT 7

## Ngelawa Palan Bunsu Gemian



Ari ni penatai ai ti dikena  
kita besehari-sehari di  
rumah enggau di sekula?



Singapore sebuah menua maju ke napi krisis kurang puncha ai tabar. Nya kebuah menua tu udah ngena proses desalinesyen ai tasik enggau meresi ai buai domestik dikena ngulihka ai beresi.

Malaysia nerima kuantiti ai ujan ke mayuh. Taja pia, chara mina ai ke enda efisyen ngujungka puncha ai beresi bedau chukup. Nya kebuah, semua rayat mesti beempu tanggung pengawa ngintu enggau nyaga puncha ai beresi.

#### Dalam unit tu nuan deka:

##### **Mending enggau bejaku**

- mending enggau berati
- meri alternatif enggau telusur balas

##### **Macha**

- nentuka batang pekara
- belematika bungai jaku
- belematika kereban bacha

##### **Nulis**

- milih topik enggau napis idea
- nulis sechara koheren

##### **Meretika leka main - pelandai karung**

- mending lalu nyada
- belematika ajar manah

##### **Meretika jalai jaku**

- ngaga ayat ari leka jaku





## Aram Mending enggau Bejaku

Peratika penerang pasal ekosistem kandang ai di baru.

Ekosistem iya nya sanding kaul antara utai idup enggau objek ukai idup baka ai, angin, tanah sereta panchar mata panas. Ambika chunto, dalam sungai bisi ngundan ikan, tekuyung, gerama, utai tumbuh, bakteria, kulat enggau objek ukai idup. Ari sanding kaul antara semua objek nya ke ngasilka rantai enggau *web* pemakai.

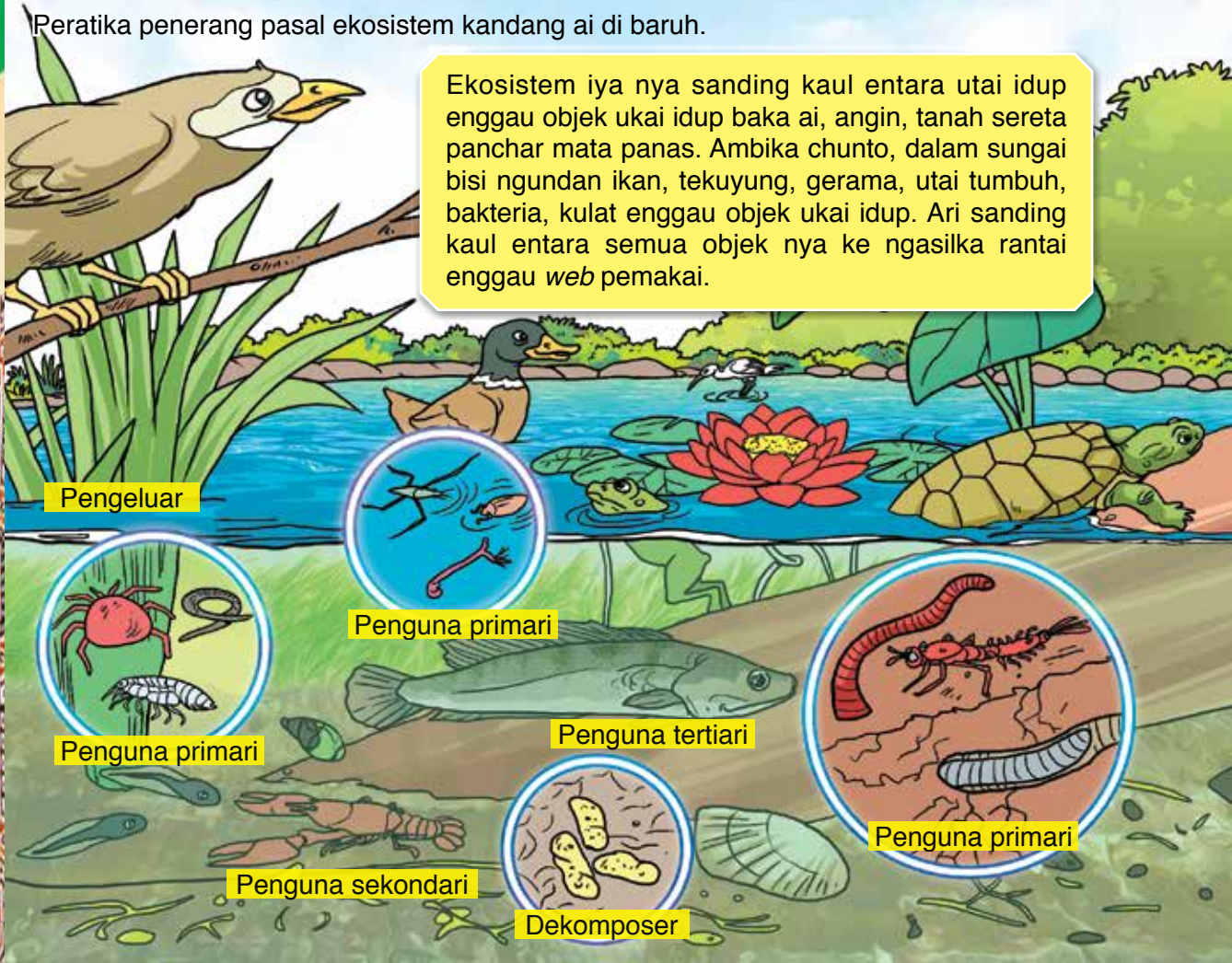

### Web Pemakai

*Web* pemakai nyadi ari kaul rantai pemakai. Reti nya, iya ulih ngundan dua tauka lebih rantai pemakai. Ba siti rantai pemakai mesti bisi pengeluar, penguna enggau dekomposer.

### Penguna

Dalam *web* enggau rantai pemakai, penguna primari makai pengeluar. Chunto, anak undang makai buk undang. Penguna sekunder makai penguna primari. Chunto, anak impun makai indu jagang. Penguna

tertiari makai penguna sekunder. Chunto, ikan belau makai anak impun.

### Pengeluar

Semua utai tumbuh gadung nyadi pengeluar laban ke ulih ngaga pemakai kediri nengah proses fotosintesis.

### Dekomposer

Dekomposer nya organisma ke **menchinka** bangkai jelu enggau utai tumbuh ke mati nyadi nutrien ke utai tumbuh. Chunto dekomposer iya nya bakteria enggau fungus.



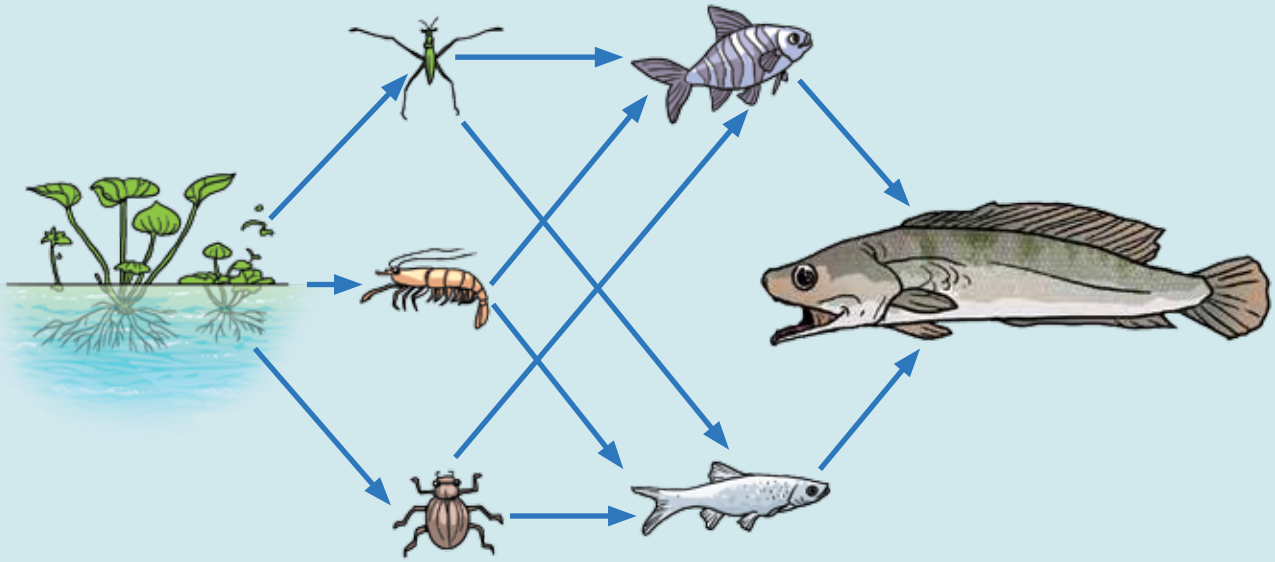

*web* pemakai dalam ekosistem ai

## AKTIVITI

1. Terangka pekara di baruh ngagai pangan nuan:

- Reti leka jaku **menchinka**.
- Rantai pemakai ke bisi dalam grafik *web* pemakai.
- Kategori pengeluar enggau kategori pengguna dalam *web* pemakai.
- Utai idup ke dikumbai indu jagang, anak impun enggau buk undang.

### TIBANG PENEMU

Fotosintesis nya proses ke dipejalaika utai tumbuh gadung dikena ngasilka glukosa (pemakai) enggau oksigen ngena karbon dioksida enggau ai lebu bisi panchar mata panas.



2. Tentukan betul atau salah penerang di bawah.
  - a. Kulit ulih gejala proses fotosintesis.
  - b. Rumput melainya sebagai pengguna primari.
  - c. Saiz pengguna tertier besa daripada pengguna sekunder.
  - d. Utai tumbuh gadung sebagai proses fotosintesis siang hari.
3. Rangka rantai makanan *web* menggunakan ciri-ciri berikut.

**Tujuan: Tunjukkan kaitan antara organisma dalam rantai makanan *web* menggunakan**

#### Kerejian

Kad manila menggunakan *marker* pen.

#### Prosedur

- a. Tumbuhkan ragan seluas empat kaki persegi.
- b. Semua dipinta mengira ragan organisma di bawah.

Pengeluar

Pengguna primari

Pengguna sekunder

Pengguna tertier

Dekomposer

- c. Lukis pada kad manila rantai makanan menggunakan ragan organisma ke atas ulih kita.
- d. Bandingkan rantai makanan lalu rangka siri *web* makanan.
- e. Bantukan asal pada meja mayuh.

## LATIH

1. Rangka ciri-ciri betawing, terangkan empat ciri di bawah.
  - a. Pengeluar betanam bedandan besa ditumbuhkan semak sungai.
  - b. Pengeluar berikan dipejal sebagai nadai besekat pada sungai.
  - c. Pengguna sekunder mayuh agar pengguna primari.

2. Rangka ayat mengenai jukut nuan empunya arisan jukut di bawah.

Pengeluar

Pengguna

Fotosintesis

Ekosistem





Dingaka pelandai karung tu.

## Pelandai Karung

### 1 Pinta Orang Indu

Aiii...,  
Kusai randang tebelengai,  
Tempiut kesut ribut biau balai,  
Setup darup guntur begagai,  
Kilat perechi mandi di ai sungai bebendai,  
Ujan nelian labuh bekeberai.

Dinga nuan unggal aku punga ilang kiba,  
Pengereda kara pemakai tajai,  
Unggal aku Rembuyan taji rangan,  
Ngerarahka lintan manuk tawai.

Aku deka beambaika Punga pegari  
ngeli penanya,  
Rembuyan bam ngulam majuh ngempa,  
Enti makai mapa-semapa,  
Manggi orang lelaki bujang berani,  
Bebaju besi bedada laka bejalai  
kigang-kigang.

Uji gigaka aku unggal,  
Tela ke segera pangka pasang.

### Orang Lelaki Nukuka Menua

Aiii... unggal,  
Dini ai endur iya mandi teruba ngela?  
Dini tanah endur iya berumah teruba ada?

### Menua Dipadahka Orang Indu

Aiii... unggal,  
Nya orang berumah di ai bebuli nginsap,  
Penuh apat reba rarat batang melintang,  
Nya orang berumah di nanga sebila sabin,  
Sungai redai cheremin, lubuk selam ringin.

### Saut Lelaki

Aiii... unggal,  
Ketam nya unggal tauka gerama.

### 2 Pinta Orang Lelaki

Aiii... dinga nuan unggal,  
Dayang Kumang indu bantang,

Pandai nengkebang empejungau jengang  
nabau melempai,  
Indu bantang tiang meligai, indu anus  
tepus nyuntai.

Aiii... unggal,  
Aku deka beambaika Kumang  
Subang Beganggung,  
Dara Menti bebaju besi lelanji  
besanggung tuchung,  
Aku deka beambaika Kumang Dayang Embung,  
Nadai kaki, nadai patung,  
Landik nanjak wung beranggung tujuh serak,  
Kumang Sipu dara pemalu,  
Puh bejalai ngulu sungai sampai ke seradak.

Uji gigaka aku unggal,  
Ke segera pangka pasang.

### Orang Indu Nukuka Menua

Aiii... unggal,  
Dini ai endur iya mandi teruba ngela?  
Dini tanah endur iya berumah ngentakka  
perengka rumah raya?  
Dini ai endur iya mandi mesai belungkin  
burit jalung?

### Menua Dipadahka Orang Lelaki

Aiii... unggal,  
Nya orang indu berumah di rantau  
landau mabu,  
Rangkang begendang denggu-denggu,  
Betanjuka gerugu batu galang,  
Di ai ledung-ledung,  
Di rau nyeregu tinggi bedunjung,  
Betanjuka temarung papung batang.

### Saut Orang Indu

Aiii... unggal,  
Tekuyung nya unggal dara malu  
besanggung tuchung.

**AKTIVITI**

1. Bacha lalu sadaka pelandai karung. Uдах nya, giga pekara di baruh.
  - a. Penteba ke dikembuan ai.

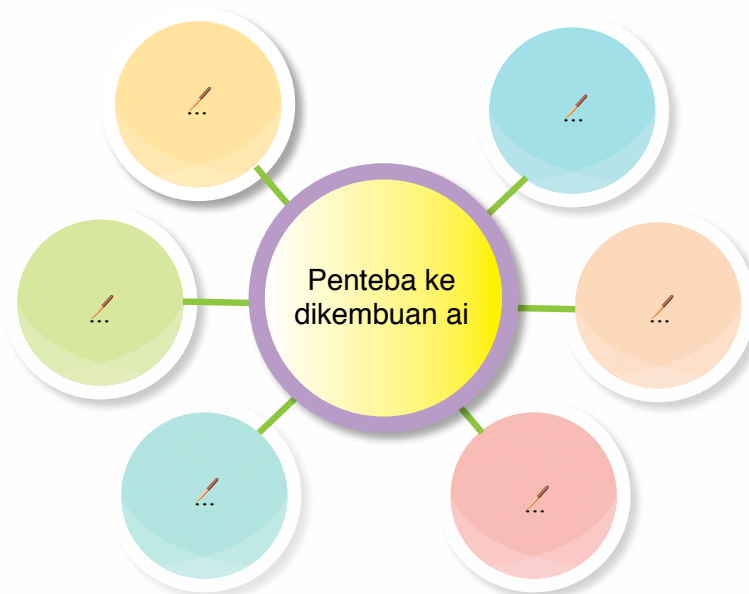

- b. Menua enggau utai idup ke bisi dalam leka main.

**Menua**

- i. ...
- ii. ...
- iii. ...
- iv. ...

**Utai idup**

- i. ...
- ii. ...
- iii. ...
- iv. ...

**TIBANG PENEMU**

**Bida Entelah enggau Pelandai Karung**

- Disebut ngena chara bacha tauka jaku selama
- Ngembuan struktur lalai, menua enggau ulu lungga
- Entelian panjai tauka pandak bepanggai ba pengasai pengelalai

Entelah

→

- Ngelalaika utai
- Dikena bebuti
- Bisi saut

←

Pelandai karung

- Disebut ngena patah sebut ke manah didinga
- Uдах pengelalai tembu ngelalai, iya lalu ditimbal penyaut
- Entelian panjai sereta ngembuan munyi ti besenimbal enteli

2.1.1 (i)	4.1.2
2.3.1 (i)	4.1.5
4.1.1 (i, ii)	



2. Pejuraika pekara ke deka dikenataika penulis bepelasarka rambai jaku di baruh.

Rambai Jaku	Penerang
Bebaju besi. Ledung-ledung. Lubuk selam ringin. Puh bejalai.	Nandaka gerama ngembuan ... Nunjukka ai nya ... Madahka alai nya endur ... Nunjukka taja tekuyung lubah ...

3. Terangka reti leka jaku di baruh lalu gaga ayat ari jaku nya.

Leka Jaku	Reti	Ayat
menais	...	...
betiku-tiku	...	...
lelingguk	...	...
seput	...	...

## LATIH

1. Tembuka grafik di baruh.

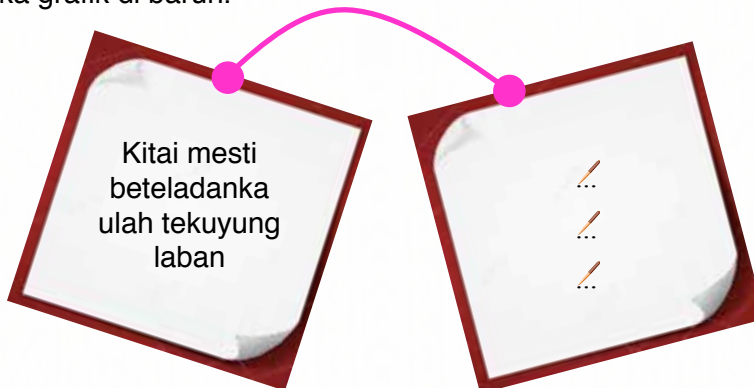

2. Tanggung pengawa ngintu utai idup dalam ai ukai semina dilempaika ngagai opis perintah. Saraka.
3. Tengkebang dua genteran pelandai karung ke betemaka pengidup dalam sungai. Sadaka pelandai karung nya ngagai bala mayuh.



## Aram Nulis

Bacha silik penerang pasal pengamah ai di baruh.

### Pengamah Ai

Pengamah ai nyadi enti ai nya udah berubah ari sukut undan, chura tauka penteba kimia. Ubah tu nyadi bepun ari mayuh bengkah tukung kereban pengamah solid, utai beai enggau gas. Ketebal agi pengamah ai bepun ari pengawa mensia baka betanam betupi, kereja batang, industri enggau mayuh agi.

Bisi dua bengkah pugu puncha pengamah ai iya nya puncha tetap enggau puncha enda tetap. Puncha tetap nya ari kereban pengamah ke endang ditemu kitai penatai. Chunto, kereban buai ari kilang enggau loji rawat kereban buai domestik. Iya ke enda tetap iya nya penatai kereban kamah ke enda temu penatai. Chunto, ai anyut ari aktiviti betanam betupi enggau kereja batang. Kereban kamah ari puncha ke enda tetap tusah deka dipentin laban iya bepanggai ba fenomena gaya hari baka ujan ke nganyutka pengamah nya ngagai kandang ai.

### Puncha pengamah ai

#### 1. Kereban buai domestik

Atur rawat kereban buai domestik ke enda efisien meri empas negatif ngagai rampa menua enggau rayat laban ulih ngenataika penyakit dibai ai baka muang ai. Serakup Pengerai Dunya (WHO) nganggarika penyakit dibai ai tau nganu nyawa 135 juta mensia ba taun 2020.

#### 2. Nutrien

Baja ari aktiviti betanam betupi deka nambahka pengalak alga tauka plankton dalam ai bepun ari pengelikat nitrogen enggau fosforus. Pengalak penumbuh alga deka begunaka oksigen dalam ai. Pekara tu tau ngujungka pemati ngagai pengidup akuatik ketegal bekal gas oksigen ke enda chukup.

#### 3. Teda kimia

Teda kimia baka nikel, kadmium, merkuri, plumbum, arsenik enggau *Polychlorinated biphenyls* (PCBs) iya nya sekeda teda toksik ke tau ngenataika pemedis. Kereban tu ke selalu iya dibuai ari kilang ulih betan dalam timpuh ke panjai lalu tusah deka diluska.

## AKTIVITI

1. Ngena chara beraban, padahka pekara di baruh.
  - a. Empat tukung ai ke kamah.
  - b. Batang idea dalam tiap genteran.
  - c. Bida puncha tetap enggau enda tetap pengamah ai.
  - d. Dua empas negatif ketegal pengamah ai.

3.2.1 (i, ii, iii)  
3.3.2 (i, ii, iii)  
2.3.1 (iv)

### TIBANG PENEMU

- Opis Rampa Menua madahka fenomena El Nino nyadi siti puncha ngasuh sungai majak kamah.
- Plankton nya organisma sekalika jelu tauka utai tumbuh ke semina idup dalam ai lalu alga nya sebansa utai tumbuh ke nadai ngembuan organ spesifik baka utai tumbuh gadung bukai.



Tikas Pemerisi Sungai di Malaysia

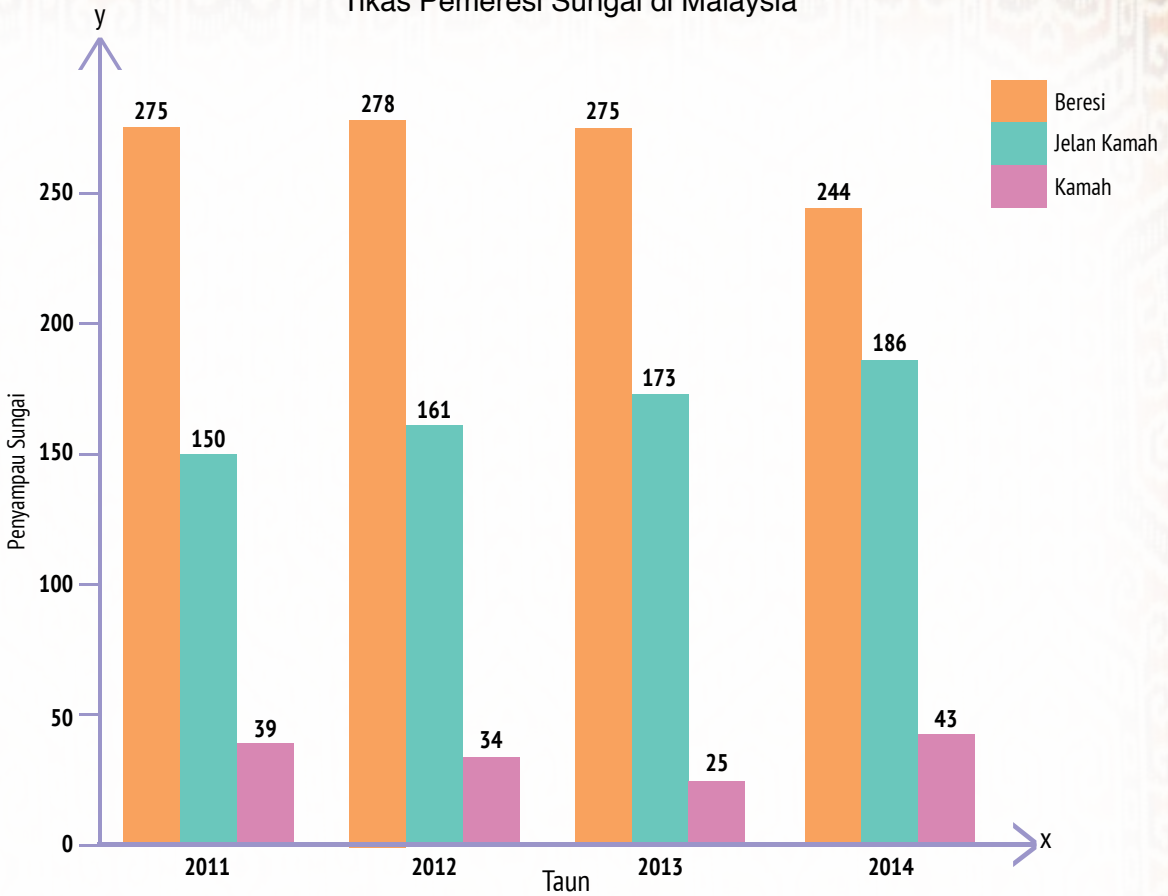

(Sumber: Dibali ari Majalah PENTING, *Majalah Tentang Air dan Kumbahan*, November 2016)

- Ngena jaku ke udah disediaka di baruh, tembuka grafik ti nerangka tikas pemerisi sungai di Malaysia ari taun 2011 ngagai 2014 bepelasarka charta bar di atas.

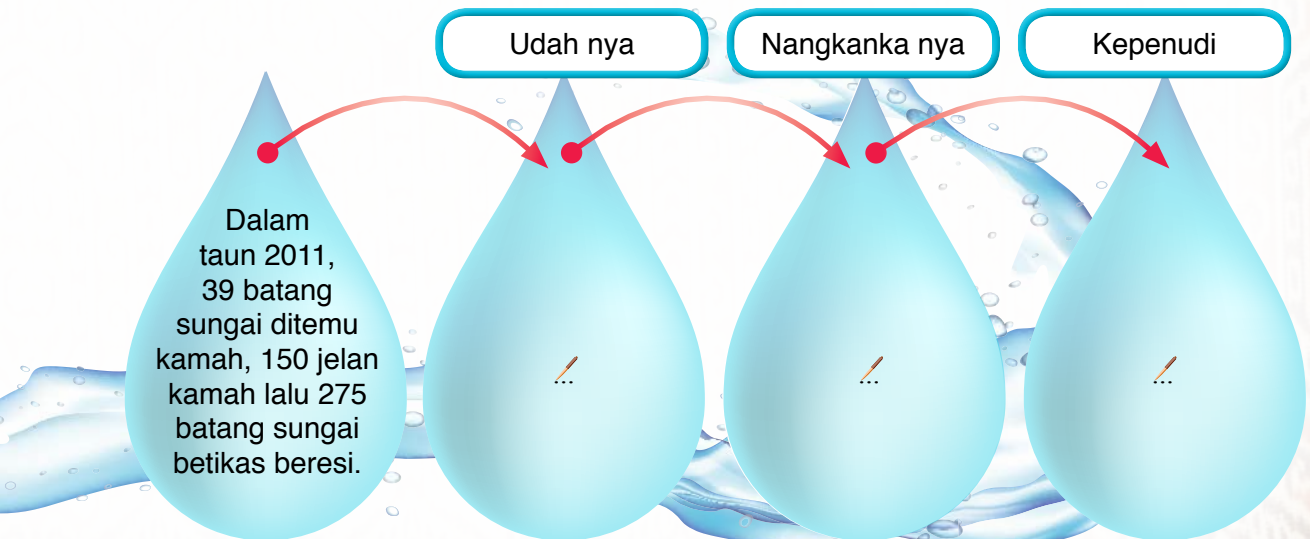

**LATIH**

1. Tembuka kar berurun-rurun pun enggau empas pengamah ai sereta kar segala rata pasai guna ai beresi di baruh.

a. Puncta enggau empas pengamah sungai.

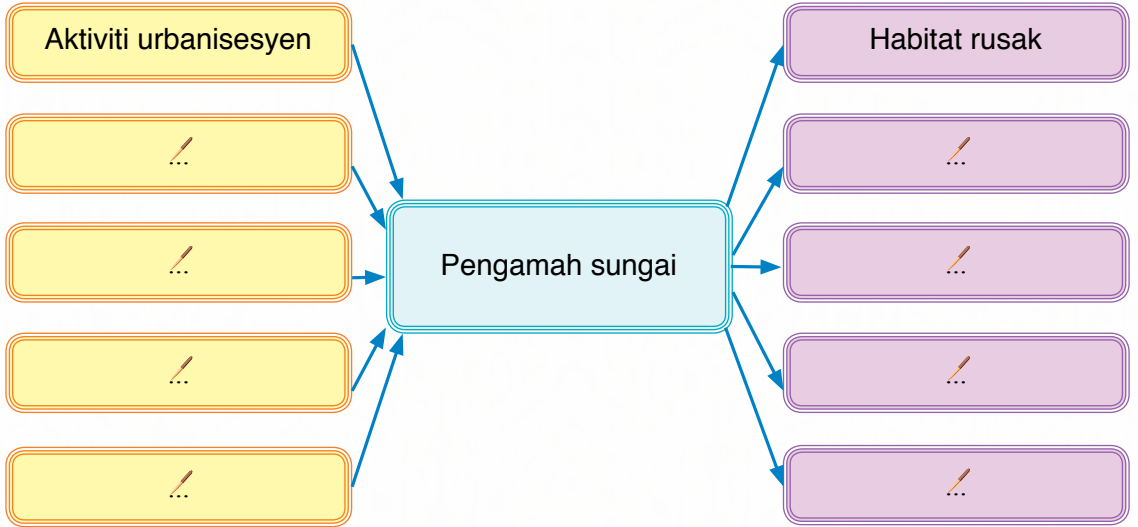

b. Guna ai beresi.

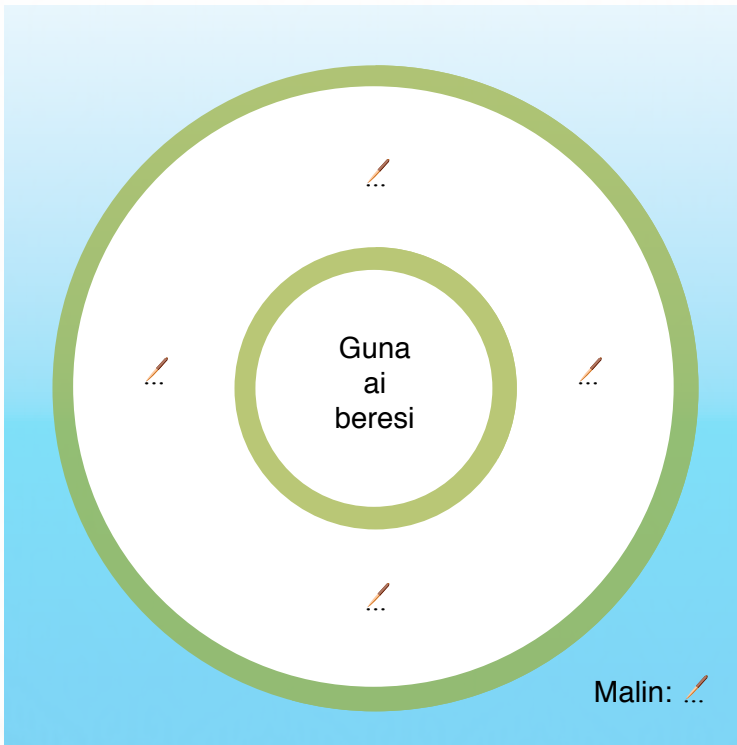

**TIBANG PENEMU**

Hari Ai Sedunya sebengkah pengawa besai ninting taun ke diuntu mayuh bagi menua kena 22 Mac. Tuju pengawa tu iya nya, dikena meri penyedar senentang guna ai tabar ke pendiau enggau pengidup mensia sereta meri kelai sukung ngagai atur pengawa ngintu enggau nyaga puncta ai tabar.





2. Nulis nitihka format.

a. Ngena chara beraban, tentuka isi surat.

**Pra nulis**

Tentuka pekara ke patut diperatika sebedau nulis surat.



**TIBANG PENEMU**

**Format Surat Rasmi**

Nama enggau address pengirim

Pangkat, nama  
enggau address  
penerima

Bulan mesti ditulis  
ngena urup besai

11 OKTOBER 20

Basa

Pekara

Engkah batang tuju surat

Isi surat

- Genteran 1 - kebuah nulis surat
- Genteran bukai
- Undan - kebuah silik enggau penerang

Ari aku ti bendar,

Tanda jari  
(NAMA PENGIRUM)

Engkah urup besai

b. Sediaka surat.

Nuan Sekretari Kelab Rampa Menua diasuh nulis surat ngagai raban ti bekuasa dikena minta sanding pasal atur pengawa bejalaika kimpin penyedar pemeresi sungai. Tulis surat nuan nya.

- Tulis surat nuju Opis Rampa Menua
- Tuju nulis surat
- Pekara silik pengawa kimpin
- Minta sanding bejalaika kimpin
- Kenataika terima kasih ngagai timbal ke dikearapka positif ari penerima
- Anang enda ingat ngengkahka "Ari aku ti bendar"
- Tanda jari enggau nama penuh



**SERIDI**

Tembuka grafik ngena jaku di baruh.

Pengeluar

Penguna  
primari

Penguna  
sekondari

Penguna  
tertiari

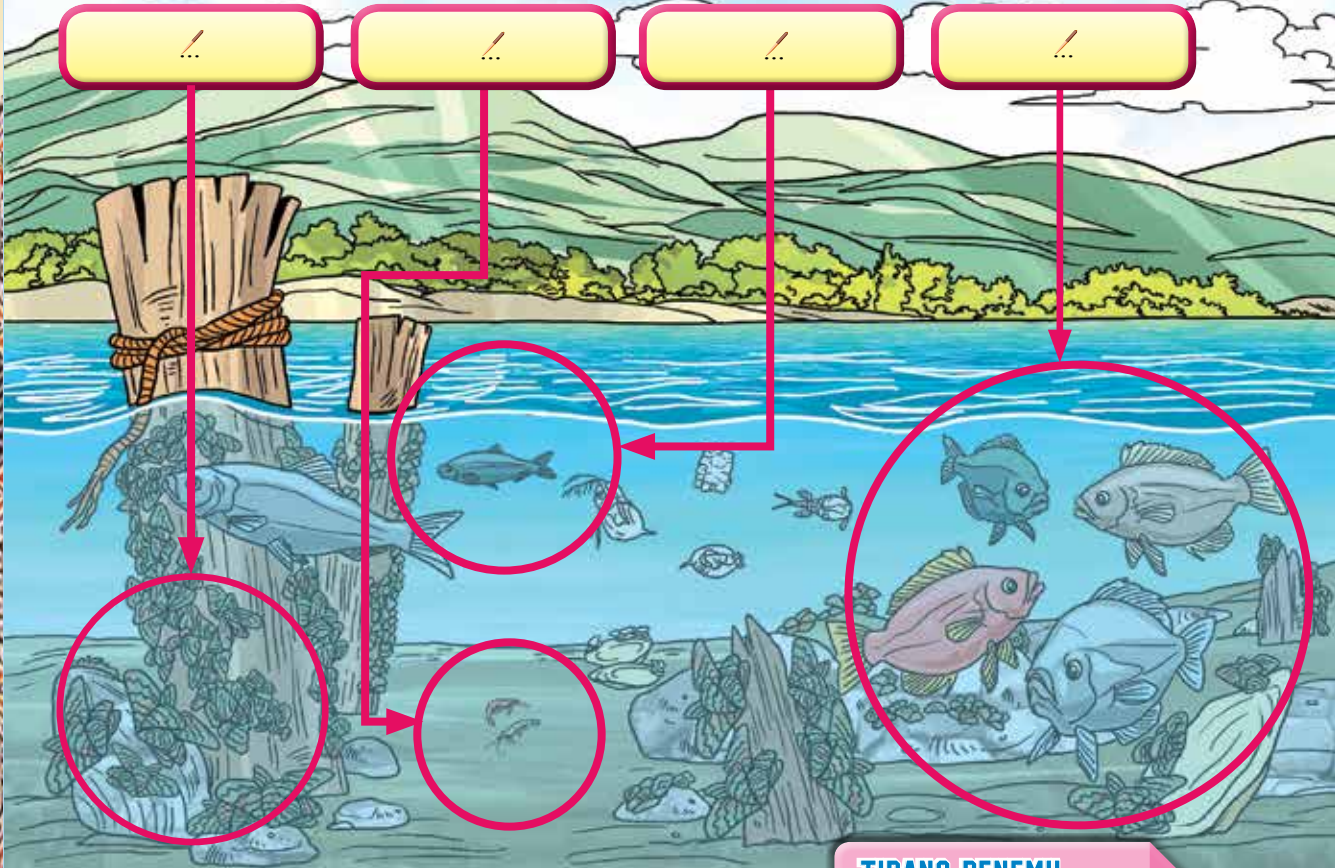

**PENGAYA**

**Nemuai sambil belajar**

Atur penemuai beraban ngagai loji meresi ai endur kita beratika sistem mansutka ai beresi. Tulis semua penerang ke dipadahka pemesai ke gawa dia pasal renggat enggau rurun dikena meresi ai. Ambi gambar foto nyadika evidens. Sediaka ripot lalu bantaika dalam kelas.

**TIBANG PENEMU**

**Format Ripot**

Topik: .....

- Pemuka
- Isi 1
- Isi 2
- Isi 3
- Isi 4
- Simpul

Ripot disediakan: Haribulan: .....

[ Nama ]

Sekretari .....



1. Tipakka gambar puncha pengamah ai ngagai empas iya.

**Puncha**



**Empas**

• Ai deka pabu laban pelasar sungai dialitka tanah dibai ujan.

• Ngundan mikroorganisma ke tau bendar nganu nyawa mensia.

• Tusur ai baja deka nanbahka pengalak enggau penyampau plankton.

• Teda kimia dibuai ke dalam ai deka ngujungka ai berachun.

2. Bepelasarka grafik di baruh, pejuraika chara nyaga pemeresi sungai.

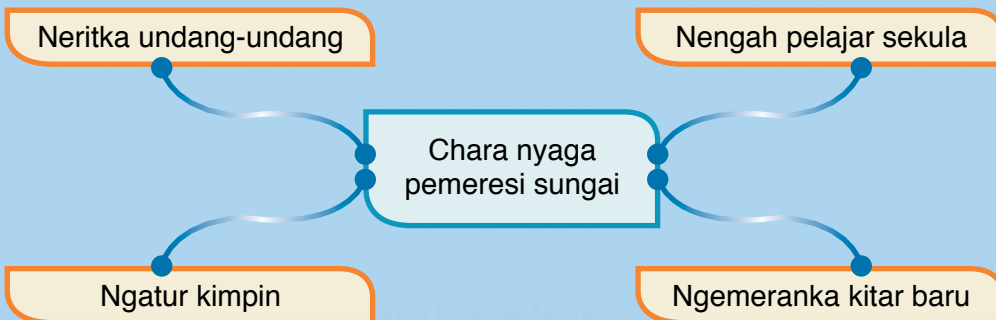



# UNIT 8

## Angin Beresi Lantang Ati

Nama bansa penanggul enggau pemerinsa ke deka ditapi enti kandang angin menua enda beresi?

Angin ke beresi nyadi pun pengidup mensia, jelu enggau utai tumbuh ngambika terus idup nguan menua. Nama penyadi enti kandang angin menua kitai kamah?

Dalam unit tu nuan deka:

### Mending enggau bejaku

- ngena tujuk jaku sebut
- ngena tujuk jaku betulis
- berani mantaika sukung penemu

### Macha

- bekaulka idea

### Nulis

- nentuka kebuah enggau penyadi
- meri banding enggau bida

### Meretika leka main - entelah

- meretika begian entelah
- beratika entelah nemiak
- beperindang ngena entelah
- nengkebang entelah

### Meretika jalai jaku

- ngaga ayat ari rambai jaku





Nemu nuan nama opis menteri ke dipaduka megai sereta nguasa pasal pemeresi enggau pemenyana rampa menua? Nama sekeda batang pengawa opis menteri tu?



## Aram Mending enggau Bejaku

Peratika penerang pasal indeks pengamah angin enggau kualiti pemeresi angin di baruh.

### Indeks Pengamah Angin ba Lima Bengkah Endur Kena 1 Oktober 2017

Endur Jam	Cheras	Taiping	Klang	Kimanis	Sarikei
11:00 a.m.	23	32	35	11	14
12:00 p.m.	23	34	35	11	14
1:00 p.m.	23	33	36	11	14
2:00 p.m.	23	32	35	11	14
3:00 p.m.	26	33	35	11	13
4:00 p.m.	29	35	35	11	13

(Diambi sereta dibali ari: Opis Rampa Menua, 2017)

Pengamah angin datai ari kereban fizik, kimia tauka biologi ba atmosfera. Tikas pengamah angin ti tinggi tau **ngerusak pengerai** mensia, jelu enggau utai tumbuh. Iya mega tau **ngeruga pengelikun**, pengelantang pendiau enggau pengidup. Sekeda bansa kereban ke tau **ngamahka angin** iya nya debu, gas-gas berachun enggau mikroorganisma.

Kualiti angin diukur ngena pekakas ke ulih ngira partikel ba ruang kandang angin sesebengkah menua ngena chara kumulatif. Ari pekakas pengukur tu, kitai deka nemu kualiti angin ba kandang menua diri. Naka ke diatu, ukur kualiti angin menua kitai agi bepelasarka Indeks Pengamah Angin (IPA).

Ukur	Tikas pengerai	Tangkan
0 - 50	Manah	Kualiti angin badas. Nadai ngenataika risiko ngagai pengerai.
51 - 100	Enda pengerai ke raban sensitif	Kualiti angin jalan, pengamah angin mimit lalu nadai ngenataika risiko ngagai pengerai.
101 - 200	Enda pengerai	Mensia deka ngasaika pengerai diri bepenanggung. Raban ke sensitif deka ngasaika penanggung pengerai ke serius agi.
201 - 300	Balat enda pengerai	Endang ngemedis. Semua deka ngasaika penusah pengerai ke balat agi.
> 300	Kirat	Penanggung berat ngagai pengerai ba tikas ke pemadu tinggi. Semua mensia ke nguan sesebengkah menua deka tasah.

(Dibali ari: <https://apims.doe.gov.my>)



## AKTIVITI

1. Kira purata IPA ba lima bengkah endur dalam kandang lima jam kena 1 Oktober 2017. Tembuka pitak di baruh.

Endur	$\frac{\text{Penyampau IPA}}{5 \text{ jam}}$	Purata IPA
Cheras	...	...
Taiping	...	...
Klang	...	...
Kimanis	...	...
Sarikei	...	...

2. Pejalaika pengawa di baruh ngena chara betawing.
  - a. Ngena jaku ke muntang sereta mudah kerandauka:
    - i. Batang pekara ke dilansa dalam teks.
    - ii. Reti rambai jaku ke bechelak gadung.
  - b. Tengkebang ayat ari rambai jaku ke bechelak gadung.

## LATIH

1. Gaga graf garis ba pitak di baruh alai nuan mandangka tikas IPA ba lima endur menua tadi ari pukul 11:00 pagi ngagai 4:00 lemai kena 1 Oktober 2017.

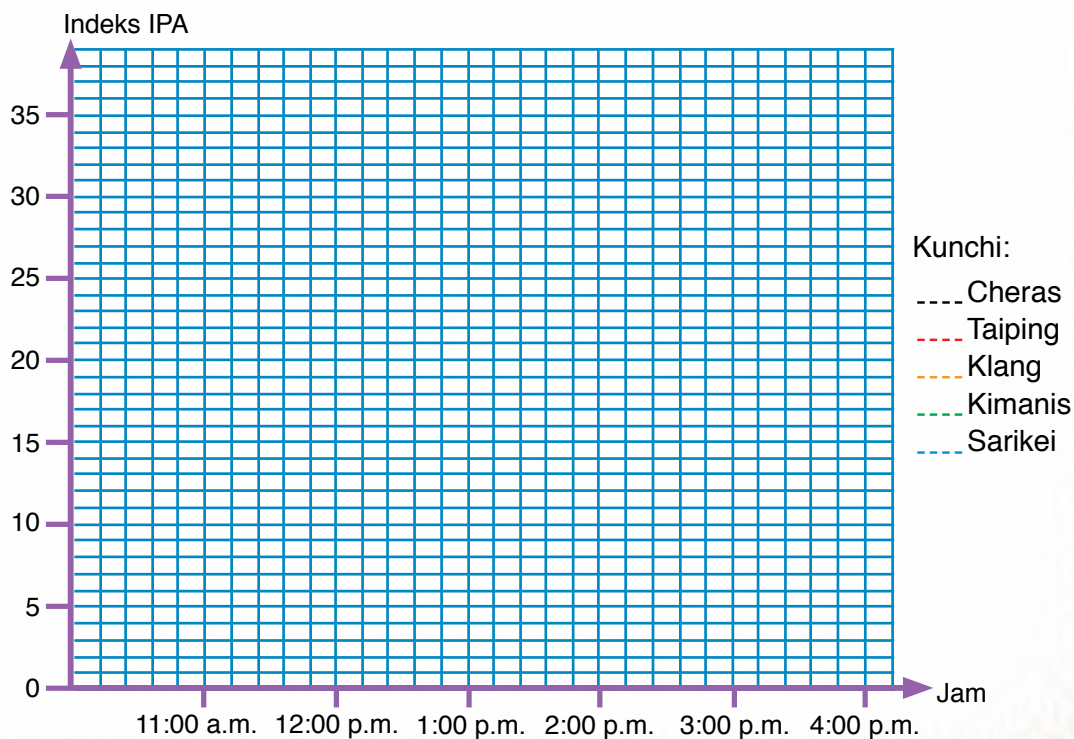

1.4.3  
1.7.4  
2.1.3 (i)

5.2.1 (ii)



2. Pengamah kandang angin majak kritikal. Pejuraika puncha pengamah angin ngena kar runding di baruh.

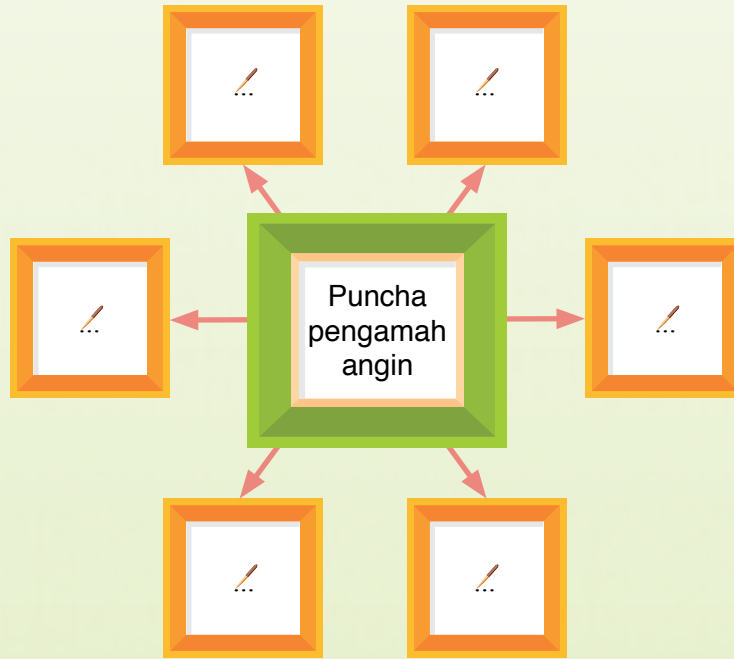

3. “Ukai ngajihka rangkang ngachuk mata”. Beri penemu nuan senentang ulah ke patut dikemeranka lebu hari besebun.



4. Pengawa nunu babas alai bekebun bedandang besai patut diketu. Pejuraika.
5. Tukar tukuh jaku sebut ngagai tukuh jaku tusui.
  - a. “Aku tu sakit sengk anak,” ku Jaban madahka Ali.
  - b. “Angin menua kitai enda beresi,” ku John madahka Therese.
  - c. “Jaga mih pemeresi kandang menua kitai,” ku pesan Jenipa.





## Aram Macha

Pendingka entelah di baruh.

### Lalai:

Langit munyi ke ditimpu,  
Dunia munyi ke digaru,  
Manuk empekak enda badu-badu,  
Uduk merung nekus besegudu,  
Rumput rubai beselelai layu,  
Kayu begulu beduju-duju,  
Sekeda serebana patah pegu,  
Kena kenji kaki Raja Berani mansang nyerang.

Dinga utai tak berauh menuhka menua,  
Bederu munyi antu riruh kerapa,  
Empekak manuk enda beseleda,  
Merung uduk munyi ke nyada,  
Sulai rumput belanda,  
Kayu beduju-duju rebah sereta,  
Tumbang tapang nabanka idang madu rembia,  
Kena emba jari raja nurun ngabang.

Dinga utai tak bemunyi deram-deram,  
Langit munyi ke dikaran,  
Uduk nekus ngengar nemeram,  
Baus babi beranak,  
Belakang latak nyepan di pelangkan,  
Tebelayar rumah kayak-kayak,  
Tiang asai ke tumbang tebuca tanggam,  
Babas baka ke ditebas rebah tetensam,  
Kena kesai bungai papan,  
Tuan Kemendan angkat ngerandang.

### Menua:

Di kebung lubang remaung nyawa berengangung  
munyi gung sambai bebendai.

### Ulu lungga:

Takut mandi.

### Saut: ...

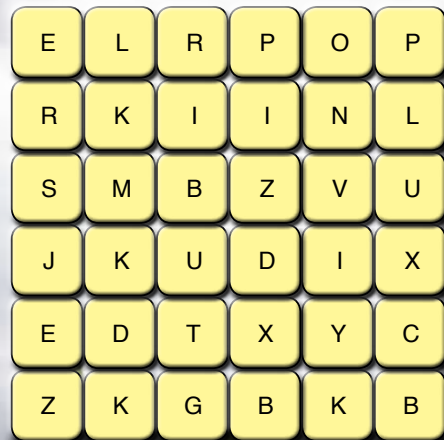

### TIBANG PENEMU

#### Penerang Pasal Struktur Entelah

Struktur	Tuju
Lalai	Leka jaku enggau ayat ke dikena dalam lalai tu mesti ngabih-ngabih ngagai objek tauka pekara ke dilalaika.
Menua	Dikena nyanding penyangka lalai ngambika enda berasai kelalu tusah berundingka sangka.
Ulu lungga	Nyanding semak agi awakka penyangka ulih meragamka sangka saut. Tiap patah jaku dalam ulu lungga mesti sama senimbal munyi enggau saut.
Saut	Objek tauka pekara ke dilalaika.

**AKTIVITI**

1. Sadaka entelah ngena patah sebut ke terang sereta engkeman.
2. Padahka pekara di baruh.
  - a. Evidens nunjukka pengering watak dalam entelah.

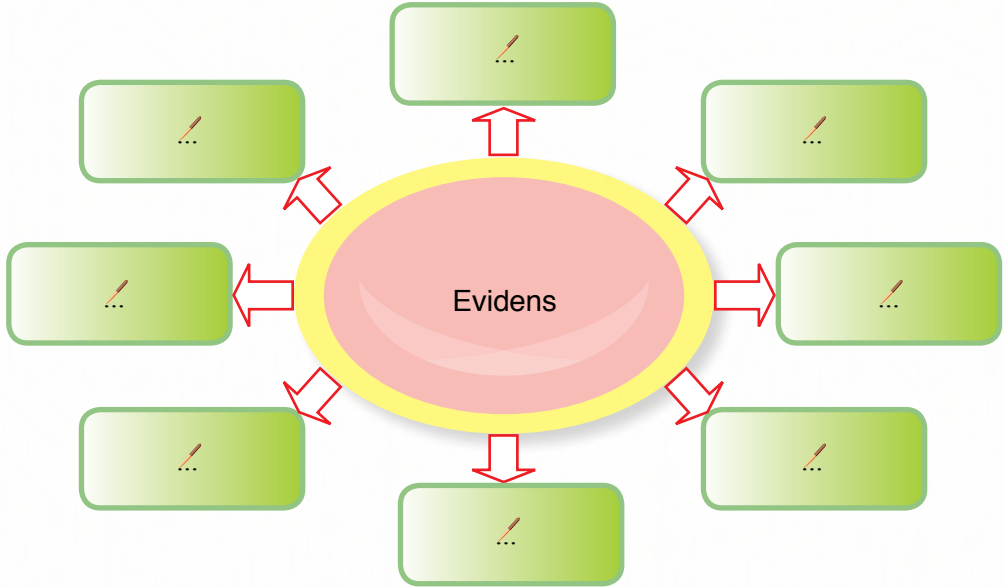

- b. Munyi jelu.

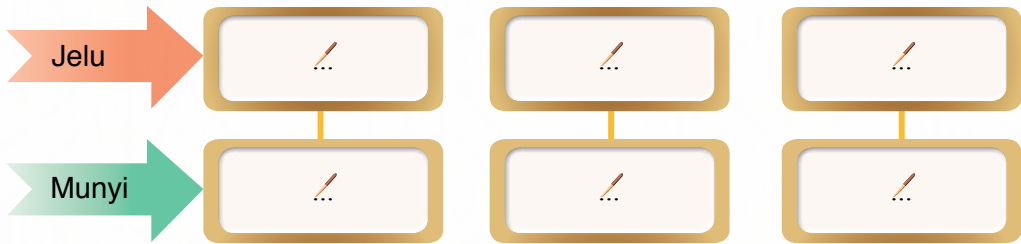

3. Tembuka kar runding senentang penyelai ke nyadi lebuh maya Tuan Kemendan angkat ngerandang.

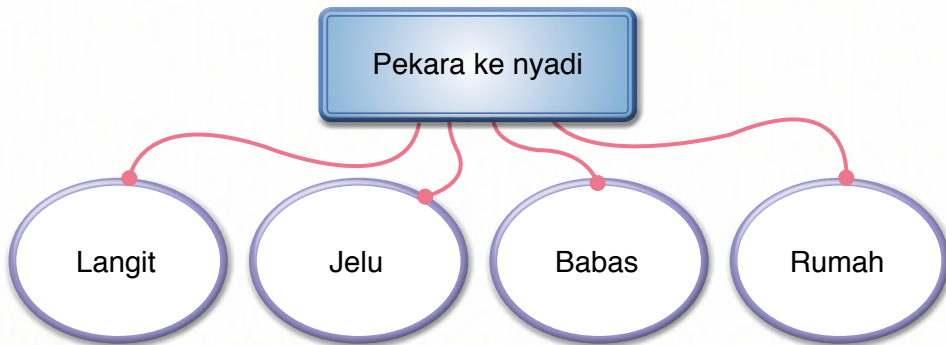



## LATIH

Tengkebang lalu sadaka entelah ngena chara beraban ti ngelalaika utai tumbuh enggau jelu bepelasarka kar rurun di baruh.

Tentuka pekara ti deka dilalai

Ngaga ayat lalai

Ngasilka genteran lalai

Nentuka menua

Nentuka ayat dikena madahka menua

Ngaga ulu lungga ngena jaku ke engkeman





## Aram Nulis

Bacha teks cherita di baruh.



### Dr. Anadhy: Doktor Pengerai

Lebuh hari besebun, kitai patut diau aja dalam rumah. Nambahka nya mega, kitai patut ngirup mayuh ai amat. Enti enda ulih diseliahka pansut ari rumah ketegal pekara ke beguna tauka **tasah**, kitai enda tau enda ngena pengerungkup idung enggau mulut. Enti bisi simptom penyakit ketegal hari besebun kitai mesti lengkas betemu enggau doktor.

### Billy Nanang: Orang Bekebun

Tusah bendar kami ke bekebun. Utai tanam kami tasal laban sebun. Buah nyau **rumbau** laban hari baka tu. Atur enggau undang-undang patut diteritka. Sida ke ngereja pengawa ti ngujungka hari besebun patut ditan sereta didawa awakka nyadi lalau enggau ajar ngagai raban bukai.



### Emelich Jimmy: Nemiak Sekula

Udah empat hari berunggu napi penusah ketegal hari ti besebun. Mensia mayuh balat ngasaika empas ari **sebun** ke baka tu. Deka nurun ke sekula, opis, palan alai gawa enggau tuju bukai pan merinsa. Maya enseput seruran nyintak bau asap. Enti baka tu, menua deka rugi laban pengawa sekula **tepagang** enggau pejalai pengawa bukai tesekat.



## AKTIVITI

1. Ngena chara betawing, padahka reti jaku ti bechelak gadung dalam teks lalu gaga ayat.

- |                   |                   |
|-------------------|-------------------|
| a. Jaku:     /... | b. Jaku:     /... |
| Reti:     /...    | Reti:     /...    |
| Ayat:     /...    | Ayat:     /...    |
| <br>              |                   |
| c. Jaku:     /... | d. Jaku:     /... |
| Reti:     /...    | Reti:     /...    |
| Ayat:     /...    | Ayat:     /...    |



2. Tipakka buah runding di baruh ngagai individu ke patut.

Dr. Anadhy

Mensia ke kih sereta enggai nitihka atur patut nerima ukum ti berat.

Billy Nanang

Angin ke kamah ngasuh sendat seput.

Emelich Jimmy

Sekat diri sebilik pansut ari rumah enti kualiti angin ba tikas ti enda pengerai.

3. Tembuka kar berurun-rurun di baruh alai nuan madahka puncha enggau empas hari besebun.

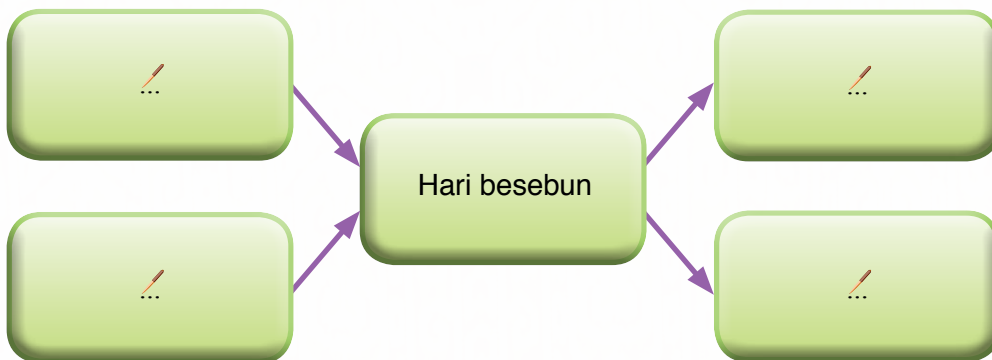

4. Pejuraika pekara di baruh.

- Mensia mayuh ditangan ngena pengerungkup idung enggau mulut lebuah hari besebun.
- Orang bekebun balat serebana maya hari besebun nuntung menua.
- Tuju ngeletak ukum ti berat ngagai raban mensia ke enggai ngasika undang-undang.



**LATIH**

1. Tembuka kar segala rata di baruh.

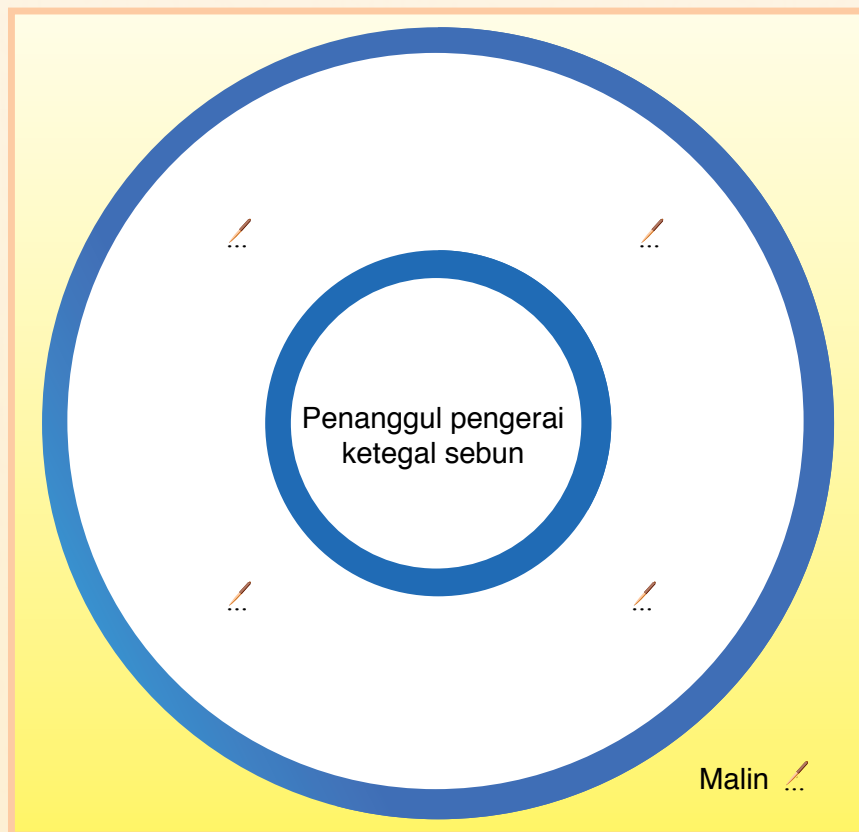

2. Gaga ayat ngena rambai jaku di baruh.

a. simptom penyakit

b. hari besebun

c. langit perenching

d. nyintak asap





3. Tulis karang pandak bepelasarka kar berurun-rurun di baruh.



4. Banding sereta bidaka ari sukut pengerai enggau pengasai ke disepi mensia mayuh antara dua bengkah rampa menua di baruh.



# SERIDI

Tipakka gambar enggau penerang.



Tentuka angin dalam rumah beresi.

Ngirup ai amat mayuh.



Tuchi mua enggau jari ngena sabun enti udah ngereja pengawa di luar.

Kena pengerungkup idung enggau mulut lebuah pansut ari rumah.



Pasang airkon lebuah dalam kerita lalu tentuka kita ngena mod pusin angin dalam.

Kurangka pansut ari rumah.



## PENGAYA

### Pansik Kes

Giga lalu tentuka siti kandang menua ke suah kena tuntung penanggung rampa menua. Gaga siti pansik kita ngagai endur nya. Sekeda pekara ke patut dikenatika kita maya bejalaika pansik tu iya nya.

- |                  |             |          |
|------------------|-------------|----------|
| a. Isu ke bekait | b. Objektif | c. Palan |
| d. Chara         | e. Puncha   | f. Asil  |



Bacha silik leka main entelah di baruh lalu saut tanya ti nangkanka nya.

**Lalai:**

Aya apai Lana chukup beresi besai guna,  
Enti iya nadai, bansa jelu enggau bala mensia,  
Rebah tasah, tekulai laya lenyau tampung nyawa,  
Seput empulak raya, pedis menais, ngelanit mata.

Adi Nyawai Bujang menyana,  
Enda ulih peda enggau sula leka mata,  
Disepi enggai nyadi, nadai temu rasa,  
Iya nyadi sanding idup mensia enggau utai benyawa,  
Enti iya nadai ngesah lebu beguna,  
Api enggai nyadi, tusah pendiau anak mensia.

**Menua:**

Dia kitai idup dia mih iya,  
Dalam ai diguna bala gemian, kaban bunsu baya,  
Dalam tanah pan bisi pia mega ba atmosfera.

**Ulu lungga:**

Ngabas stesyen

**Saut:**

...



1. Nama saut entelah di atas?
2. Berapa iku watak dalam entelah?
3. Padahka bansa utai idup ke begunaka watak ti dilalaika dalam entelah.
4. Rintaika penteba ke dikembuan watak ti dilalaika dalam entelah.
5. Nama empas enti pekara ti dilalaika dalam entelah nadai?
6. Kelimpah ari ti dipadahka dalam teks entelah, nama agi guna bukai pekara ti dilalaika?
7. Padahka chara kitai ulih ngintu enggau nyaga watak dalam entelah. Beri penerang nuan.



# UNIT 9 Evolusyen Teknologi Kereban Pengangkut

Dalam unit tu nuan deka:

## Mending enggau bejaku

- nyebut leka jaku nitihka standard
- ngena chara ti betul mansutka asai ati

## Macha

- bekaulka idea abstrak ari teks ba situesyen baru

## Nulis

- ngena leka jaku nyeritaka peneleba

## Meretika leka main - pantun

- nyebut leka pantun

## Meretika jalai jaku

- ngaga ayat ari klausa

Nama bansa kereban pengangkut ti pemadu baru bisi dikena dalam menua kitai? Nama pengelebi iya?





Nemu nuan kereban pengangkut  
ti pengabis dulu dikena ba darat  
enggau ai di menua tu?



Baka ni kitai ngaga pemutus milih  
kereban pengangkut ti patut dikena  
ngelawa siti-siti endur?

## Aram Mending enggau Bejaku

Ansie ngiga penerang pasal Jalai *Federal* di Sarawak. Di baruh tu penerang ti ditemu iya dalam siti *website*. Peratika silik penerang nya.

### Lis Jalai *Federal* di Sarawak

Nama jalai	Pemanjai (km)
Jalai Sematan-Lundu-Batu Kawa-Kuching	102.10
Jalai Kuching-Sibu	429.50
Jalai Sibu-Bintulu	190.90
Jalai Bintulu-Miri	203.00
Jalai Bakun	128.46
Pemanjai semua jalai	<b>1053.96</b>

(Diambi sereta dibali ari: <http://www.kkr.gov.my>)

### AKTIVITI

1. Ngena chara beraban, kerandauka penerang di atas lalu gaga simpul penemu senentang pekara nya. Kunsika simpul penemu nya enggau raban bukai.
2. Enti sema pemanjai jalai raya lubah ditambah, nama empas iya ngagai menua kitai?
3. Beri sadang penemu dikena ngurangka penusah bebadi di Jalai *Federal*. Tembuka grafik di baruh.

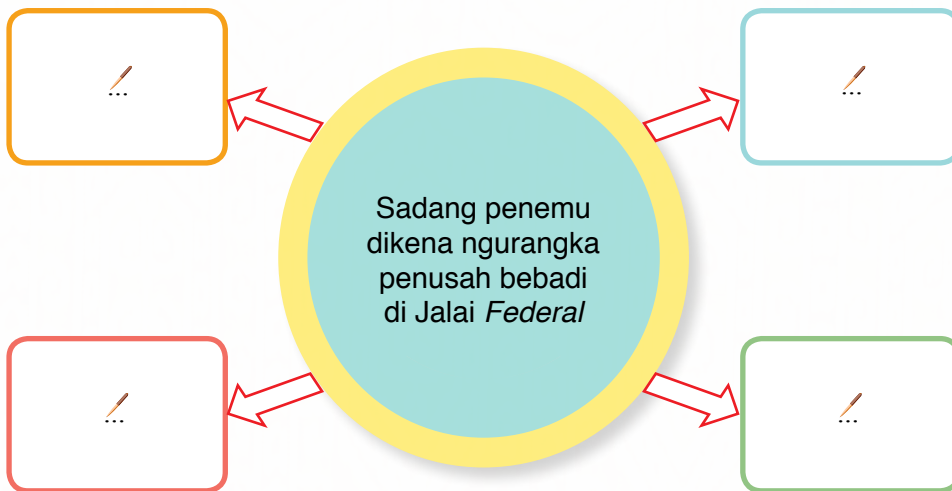

4. Bepelasarka penerang ari internet, lukis kar menua Sarawak sereta kelai jalai ti dirintaika.



## LATIH

1. Padahka pemesai guna jalai raya ti neres menua tu. Tembuka grafik di baruh.

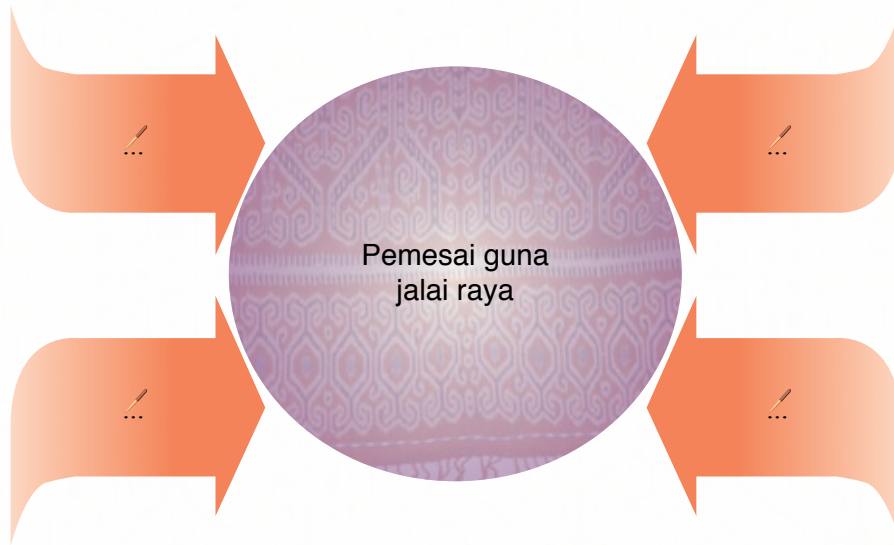

2. Tusun baru rintai Jalai *Federal* di Sarawak nitihka pemanjai.
3. Baka ni chara ngangkatka pemanah jalai raya di Sarawak? Tembuka grafik di baruh.

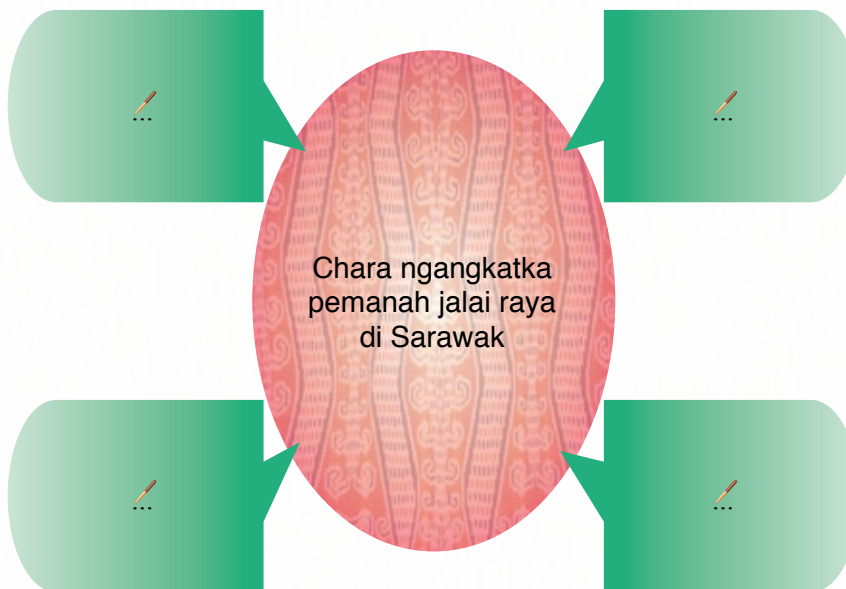

4. Ngena aplikesyen *Google Earth*, perati sereta tuliska sekeda pelilih menua ti diteresa Jalai Pan Borneo.



## Aram Macha

Bacha silik teks karang di baruh.

### Sistem Pengangkut Tren Moden Nyungkek Pemansang Bandaraya Kuala Lumpur (KL)



Gaya sistem pengangkut rama meri mayuh empas ngagai orang ti diau dalam kandang nengeri. Penyampat pejalai nuju siti-siti endur bepanggih bendar ba gaya sistem pengangkut. Ambika chunto, jalai raya ti jai, ngembuan mayuh pengurang **sereta jarang dibiki** enda ulih napi penyampau kereban pengangkut ti seruran nambah ninting taun. **Penanggul baka tu ngeruga kualiti pengidup raban bansa ke mangkang nengeri sereta ngelubahka**

**produktiviti.** Beduduk ari pekara tu, perintah udah ngelanggur **sereta ngaga mayuh macham pemansang** ngambika penekul ke bepun ari penedat jalai raya ulih diputarka.

Sistem *Light Rail Transit* (LRT) iya nya kerita api ti ngena energi elektrik lalu bejalai nengah dua iti arung. **Rel kerita api keterubah mungkur 13 iti stesyen** penyauh 12 kilometer ari Ampang ke Jalai Sultan Ismail. **LRT ngembuan dua koc kira-kira 28 meter pemanjai lalu 2.68 meter pemesai.** **Tiap-tiap koc ngembuan enam iti pintu lalu ulih mai nyentuk ngagai 396 iku penumpang.**

Kenyau ari taun 1991, **LRT udah mai mayuh ubah ngagai infrastruktur pengangkut di KL.** Berengkah ari jam 6:00 pagi nyentuk ke 12:00 tengah malam, **LRT ngemudahka pejalai orang ti diau dalam kandang nengeri** nuju palan gawa. Sida enda ibuh besekut nengah jalai raya. Atur pejalai LRT ti manah senutuk enggau juluk ati perintah ti deka nempa peranak nengeri ke ransing sereta sikar gawa.

Monorail tu sebansa tren **ti beginsit nengah pelasar besi tunggal.** **KL Monorail besambungka menua utara KL enggau puak nengeri.** Iya ngerenchah mayuh palan dagang, kedai-kedai besai enggau genturung hotel sebedau datai ba pengujung rel di KL Sentral.

*Mass Rapid Transit* (MRT) siti ari projek infrastruktur ti pengabis besai di Malaysia. Pemansang sistem tren pengangkut tu ditaga ulih negapka agi ekonomi menua Malaysia. **MRT digaga mungkur pemanjai 156 kilometer, besambungka palan baka Mutiara Damansara, Bandar Utama, Cheras, Kajang enggau endur ti bukai.**

Pemansang sistem pengangkut MRT disadang ulih narit ati mensia mayuh ti mangkang kandang nengeri KL bekenaka kereban pengangkut rama.

Dalam taun 2020, penyampau orang ke bekenaka kereban pengangkut rama dijangka tau nambah ari 16 peratus ngagai 50 peratus maya nya ila. Pekara tu ulih nyadi nyata **enti**

**sema orang** ke diau dalam kandang nengeri nemu pemesai reti tanggung pengawa ngena kereban pengangkut rama ti disediakan pemerintah nyadi siti ari chara ngurangka penyekut ba jalai raya sereta nyaga pemeresi rampa menua kelebihan agi kandang angin.

(Dibali ari: *Ke Arah Pengangkutan Canggih*, Siti Nadia Ahmad, 2013, Pustaka Perintis)





## AKTIVITI

1. Baca teks karang ngena patah sebut ti engkeman.
2. Ngena chara beraban, giga leka jaku bukai dalam teks ti ngembuan munyi ti sebaka ba ujung enggau leka jaku dalam pitak.

mangkang

pemanjai

pelasar

diau

palan

perintah

3. Keluluka diri nyadi pemberita televisyen ti benung meri penerang pasal sistem pengangkut MRT. Kena ayat turu maya ngenataika berita nya.

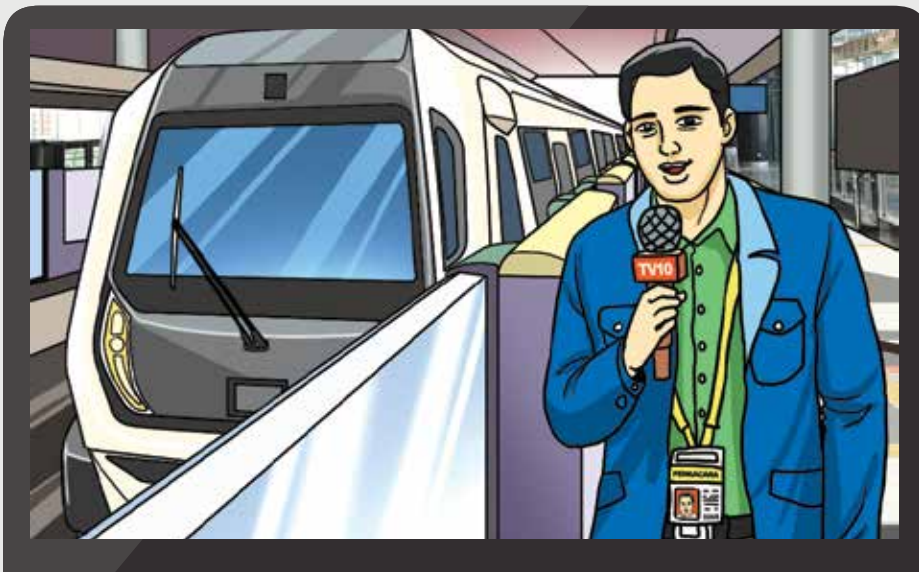

### TIBANG PENEMU

Ayat turu nya ayat ti digaga ari berakitka dua tauka lebih ayat tunggal awakka nyadi ayat baru ti ngundan lebih ari siti klausa. Ayat tunggal nya ayat ti semina ngundan siti klausa. Klausa nyadi ari dua bengkah konstituen iya nya subjek enggau predikat.

2.1.3 (ii) ..... 5.2.1 (iii)  
1.5.1  
3.3.4 (i, ii, iii, vi) .....



4. Pilih dua iti ayat ti bechelak gadung dalam teks lalu gaga nyadi ayat tunggal.

Chunto:

Penanggul baka tu ngeruga kualiti pengidup raban bansa ke mangkang nengeri sereta ngelubahka produktiviti.

- a. Penanggul baka tu ngeruga kualiti pengidup raban bansa ke mangkang nengeri.
- b. Penanggul baka tu ngelubahka produktiviti.

**LATIH**

1. Bepelasarka penerang dalam teks, tembuka grafik di baruh.

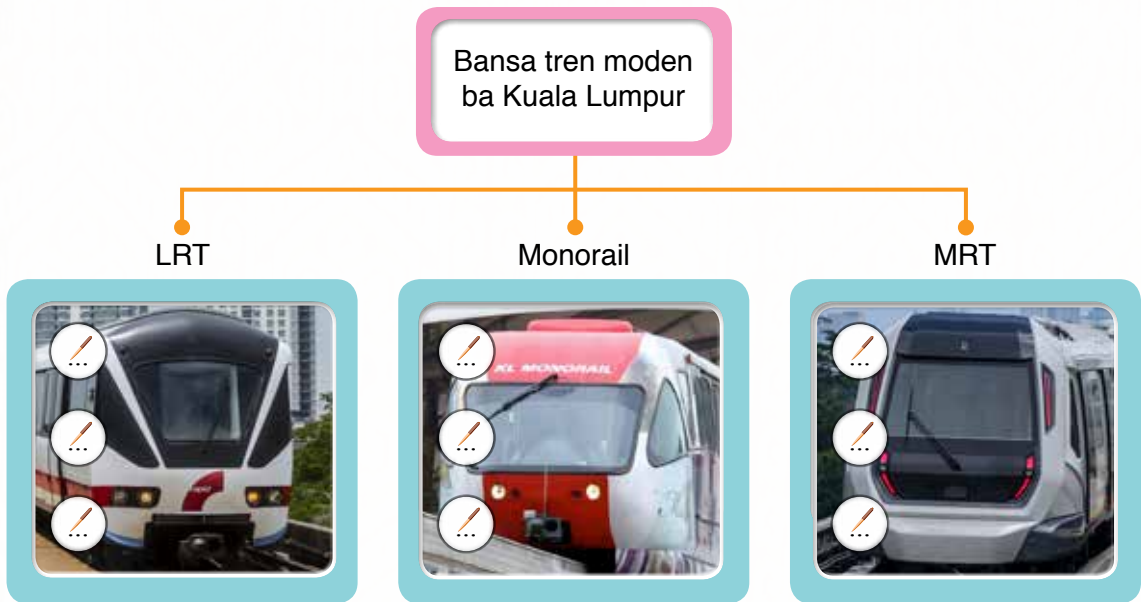

2. Tembuka grafik di baruh dikena bejuraika kebuah nengeri besai patut ngembuan mayuh bansa sistem pengangkut.

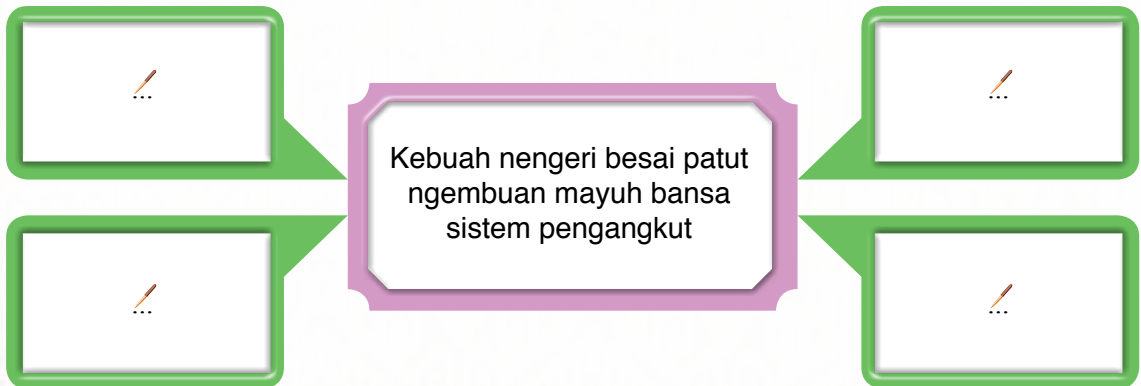



3. Kelaska klausa ti bechelak biru dalam teks nitihka bansa.

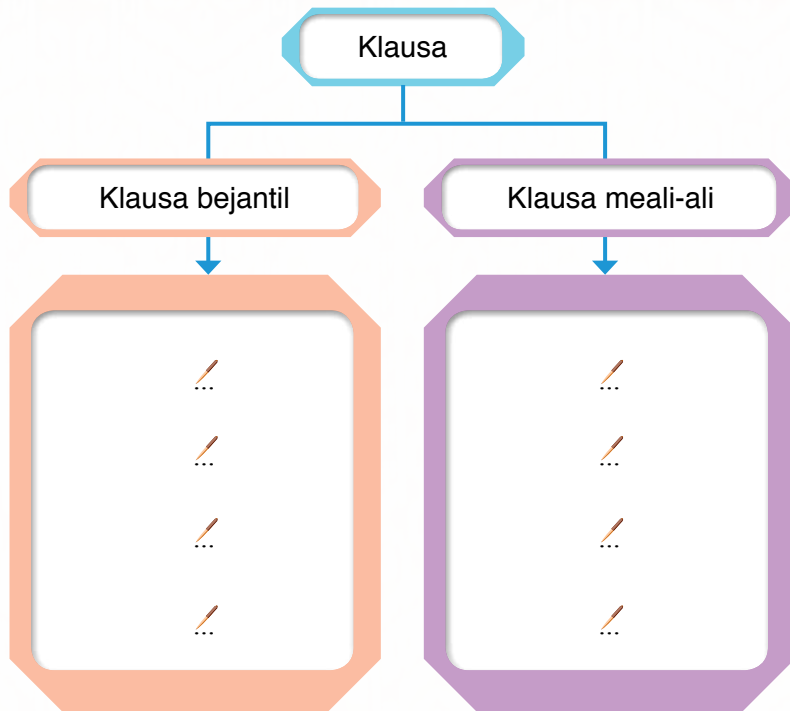

**TIBANG PENEMU**

**Klausa** nya siti unit tusun leka jaku dalam ayat.

**Klausa meali-ali** iya nya klausa ti ulih bediri kediri, bisi ngundan subjek enggau predikat sereta ulih nyadi ayat penuh.

**Klausa bejantil** enda ulih bediri meali-ali kediri. Iya suah agi bepun ngena jaku tugas baka enti, sereta, laban enggau ti bukai.

4. Pilih empat iti klausa dalam latih 3 lalu gaga ayat.

5. Padahka empas pemansang sistem pengangkut ngena grafik di baruh. Beri evidens ti engkeman.

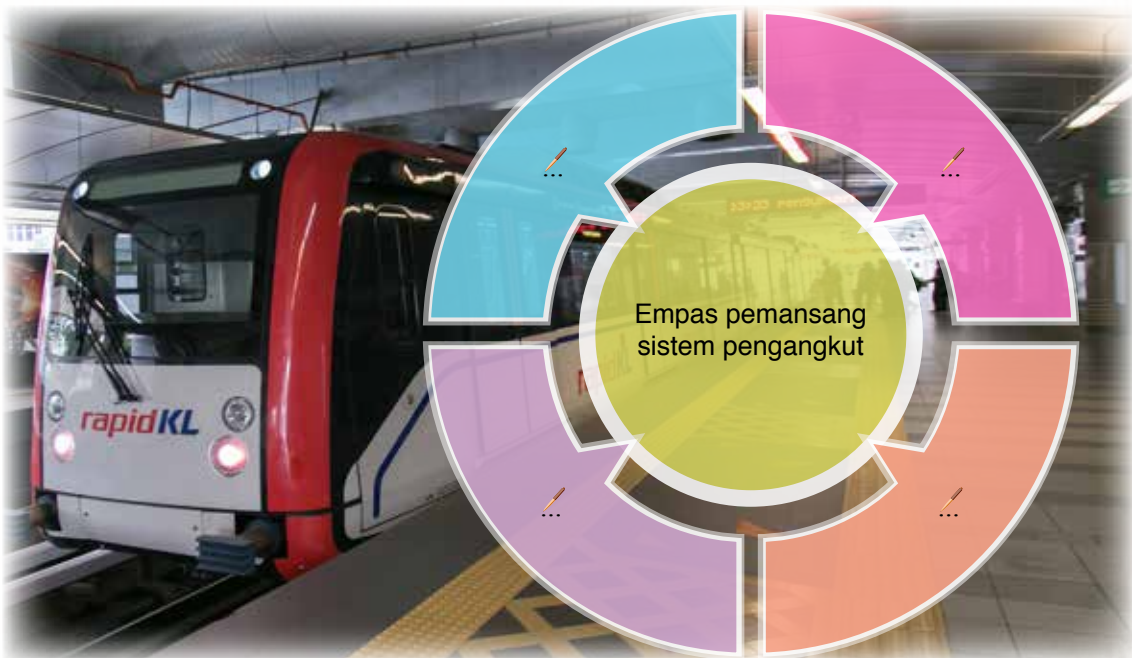

Juan bekunsika gambar enggau Simai ti diambi maya raun rambau peremisi. Simai lalu nengkebang pantun puji. Dingaka pantun Simai.

### Pantun Puji Ngenang Kereban Pengangkut

Aih... remba seremba,  
 Nadai ngemadas nya roket mit **bilun gemala**,  
 Dikena matau menua pulau bintang,  
**Aih... udu temegah ati sereta gaga**,  
**Pangki ruri tubuh rinda**,  
 Ngenang kitai mensia diau di dunya,  
 Enti penyamai kitai bela ngasai,  
 Nadai alai serebana,  
 Kereban pengangkut kitai chukup maju,  
 Semua sereba,  
 Kereban pengangkut ai,  
 Bisi kapal mayuh bansa,  
 Kereban pengangkut darat,  
 Maju amat raban kerita,  
 Kereban pengangkut langit,  
 Pan kitai bisi sedia,  
 Bilun tambang kitai enda kurang,  
 Kena raun ngelingi dunya.

Aih... enti kitai nimpai nengeri,  
 Kitai tau nepan teksu,  
 Nepan bas kerita siwa,  
 Orang ke diau di Kuala Lumpur,  
 Nadai penanggul,  
 Sida tau nepan kerita api, monorail,  
 LRT enggau MRT,  
**Semua sedia diguna bala penambang.**

Aih... enti sema,  
 Kitai deka pegi ke Langkawi,  
 Anang mih tusah ati,  
 Kitai bisi feri udah disediakan,  
 Iya mai kitai nyemerai begadai-gadai,  
 Nimpai menua Pulau Legenda,  
 Ngasuh mata tebelenang,  
 Ati tegepang,  
 Rindu teperindang.

Aih... enti nepan bilun,  
 Kitai ngasaika diri dalam ensera,  
 Nepan daun limba limbi,  
 Terebai nengan hari,  
 Nuan deka ngasaika ati kitang-kitang,  
 Begitang di selang remang jera,  
 Ngerenchah menua singka miga,  
 Merau nengah pupu sinja emperaja,  
 Nyeraraka remang muda,  
 Baka taya putih bebunga,  
 Niti bebuli mua hari ujan naya,  
 Dipanchar panas nerakas bisa,  
 Belah bedilang.

Aih... pengerawan ati nuan tau buai ke tisi,  
 Tang patut diganti enggau ati gaga,  
 Nimpai nengeri meda menua,  
 Nilik tasik lampah rinda,  
 Meda bukit baka ke rata,  
 Enti lebu malam nuan meda nengeri,  
 Baka ke rami dipanchar api,  
 Bechura naka pengelawa.

Aih... naka penguntung mih kitai raun,  
 Nepan bilun ngelingi dunya,  
 Teknologi pengangkut patut dipuji,  
 Enggau ati andal gaga,  
 Laban sekeda iya ulih mai kitai,  
 Ngelingi dunya sampai ke bintang.



## AKTIVITI

1. Baca tiap genteran leka main.
2. Sadaka leka main nitihka intonesyen ti engkeman.
3. Tembuka grafik di baruh bepelasarka leka main.

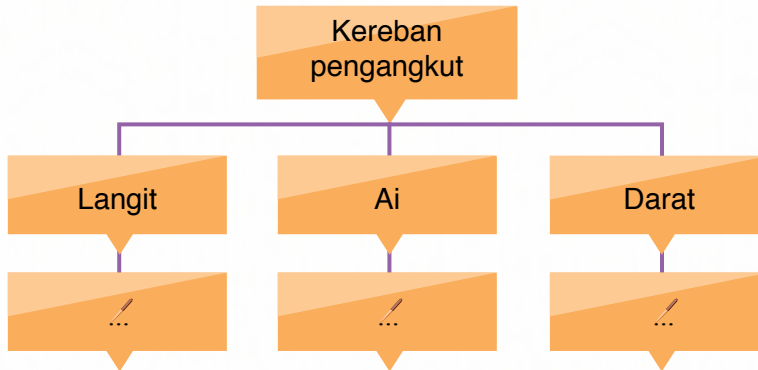

### TIBANG PENEMU

#### Ayat Penerang

Ayat penerang nya ayat ti dikena nerangka sesebengkah pekara ti nyadi. Ayat penerang sebaka reti enggau ayat berita.

4. Terangka batang pekara ti bisi dikenataika dalam tiap-tiap genteran pantun ngena ayat penerang.
5. Palan ngelantangka ati patut ngembuan sistem pengangkut ke menyana. Beri penemu nuan.

## LATIH

1. Nama pengeleboh ngena kerita api elektrik ba nengeri besai?
2. Rintaika baris ayat ke ngembuan gaya jaku simile enggau metafora dalam leka main.
3. Tembuka kar sukung di baruh senentang komponen ti bisi ba sebengkah kereban pengangkut.

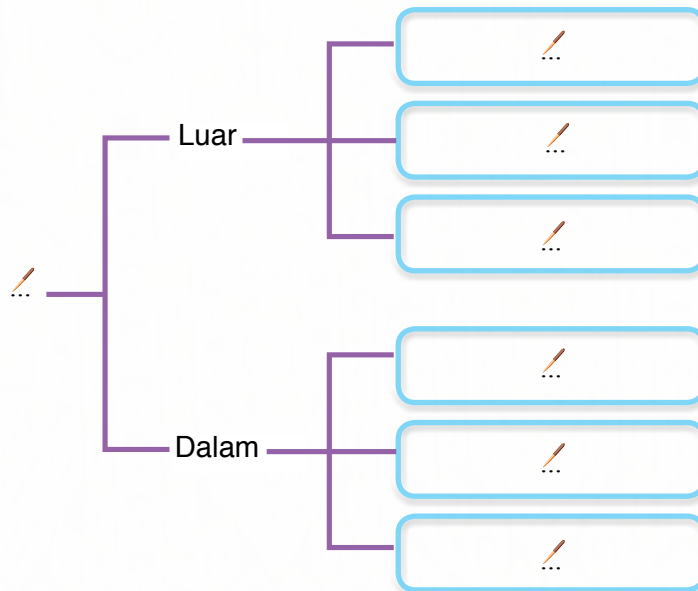



4. Tuliskan ajar manah dalam gambar lalu terangkan penguntung ari pengawa nya.





5. Ngena chara beraban, peragamka penteba sistem pengangkut jemah ila. Bantaika asil pengawa kita ba mua kelas.

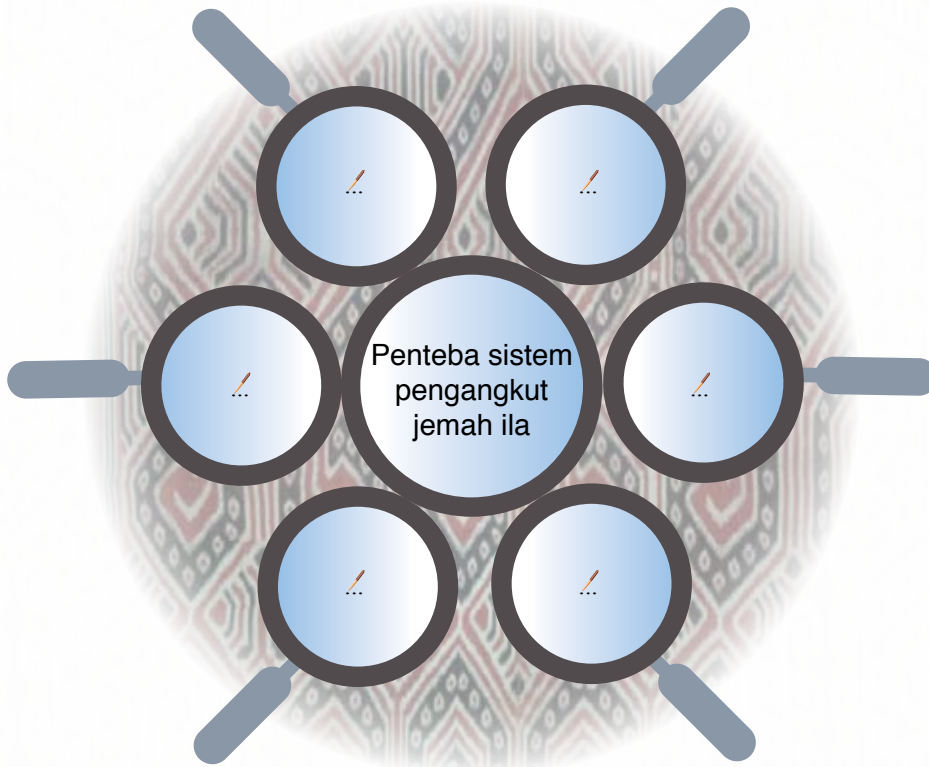

6. Banding sereta bidaka entara basikal enggau motosikal dalam kar gelembung gandin di baruh.

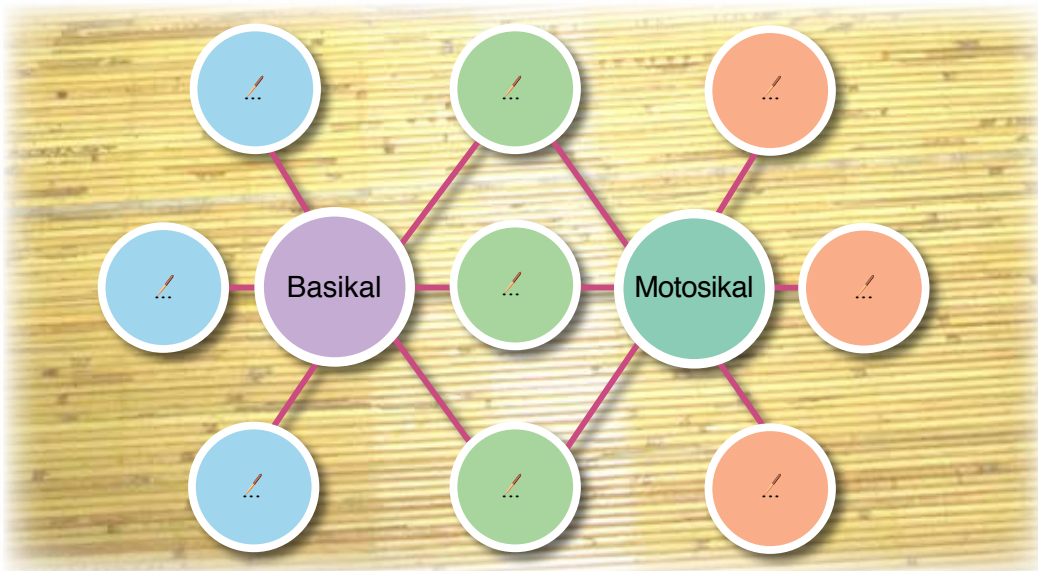

7. Tengkebang segenteran pantun dikena ngelalau orang mayuh bejimat maya ngena kereban pengangkut.

# SERIDI

Giga bansa kereban pengangkut ti bisi dalam pitak di baruh.

K	L	F	G	S	L	S	O	D	H
O	H	E	H	F	T	D	L	E	A
M	J	R	J	G	E	F	Q	G	G
T	B	I	D	A	R	L	E	U	J
S	A	R	I	K	A	Q	T	Y	K
D	S	W	T	I	K	D	B	A	S
C	I	Y	W	T	H	R	I	M	P
Z	K	P	Q	J	J	L	L	I	A
D	A	M	O	K	A	A	U	O	E
K	L	A	N	P	P	A	N	P	W
P	I	Q	A	A	F	L	H	A	A
Y	O	K	K	T	H	E	J	F	I



## PENGAYA

Tampung ayat di baruh ngena klausa ti engkeman awakka nyadi ayat penerang ti menyana.

1. Menua tasik ulih dilawa ...
2. Feri chukup beguna laban ...
3. Orang ti diau ba tebing sungai ...
4. MRT ulih ngurangka penanggul ...
5. Kerita nasional Malaysia ngembuan ...
6. Penusah bebadi ngena kereban pengangkut ...



# FIKSI

## 1. Gaga ayat di baruh nyadi ayat tunggal.

a. Bilun nya kereban pengangkut ti laju tang tambang iya mar.

- i.
- ii.

b. Bas ekspres nya mansang ke Sibung Bantulu.

- i.
- ii.

c. Jematan Batang Sadong digaga ngenau ungu ti tinggi laban beguna mayuh pengereja pengawa.

- i.
- ii.

d. Kapal kargo nya agi beratung ba penyangkai laban benung diperesa.

- i.
- ii.

e. Taja pan menua Sarawak besai tang mayuh genturung pendiau udah bisi jalai raya enggau kuasa karan.

- i.
- ii.
- iii.

f. Apai Ansie ngangkut baja ke kebun ngenau lori laban ulih mai barang ti mayuh sereta berat.

- i.
- ii.
- iii.

## 2. Pemansang teknologi pengangkut ngenataika mayuh penguntung. Pejuraika.

# UNIT 10

## Sungkek Teknologi Pengerai



Ari abad siti ngagai abad siti, teknologi dalam bidang perubat enggau pengerai seruran ngerembai lalu meri penampak pengarap ngagai mensia mayuh ke kirat laban mayuh macham leman penyakit.

Jeman tu mayuh bengkah teknologi moden udah mujur digaga. Dunia perubat nerima revolusyen ari asil teknologi baru ti sofisticated. Taja pia, agi mayuh bengkah penyakit ti kompleks diidap mensia.





Sebut sekeda teknologi ti bisi dikena dalam bidang perubat.

Dalam unit tu nuan deka:

#### **Mending enggau bejaku**

- nyebut ngena chara ti betul leka jaku ke ngundan konsonan, konsonan turu enggau glotis besekat
- bejaku terang sereta lanchar
- nguasa pengelandik bejaku

#### **Macha**

- ngaga analisis tusun penemu

#### **Nulis**

- ngukun pekara ari grafik
- nulis ayat sechara kohesif

#### **Meretika leka main - pelian**

- mending lenak enggau berati silik
- macha leka main

#### **Meretika jalai jaku**

- ngaga ayat pelasar





## Aram Mending enggau Bejaku

Kelab Doktor Nembiak SMK Tatai Mansang deka ngatur minggu pengerai. Simai dipaduka meri licha pasal pengerai tungkul sengayuh. Nya kebuah iya lalu ngaga randau enggau Dr. Gelayan. Keluluka randau nya.

Simai: Selamat pagi Dr. Gelayan. Meri besai terima kasih ngagai nuan doktor laban ulih limpang berandau enggau aku. Aku Simai ari SMK Tatai Mansang. Beserimbai enggau minggu pengerai ke bisi diatur di sekula kami minggu ke deka datai tu, aku udah dipaduka bala pengajar ngaga penerang pasal penanggul tungkul sengayuh. Nambahka nya, aku mega dituduhka sida meri licha pasal pekara tu maya nya ila.

Dr. Gelayan: Selamat pagi Endu Simai. Nadai penanggul hal tu ba aku laban endang siti ari tanggung pengawa kami doktor meri penerang pasal pengerai.

Simai: Keterubah tu doktor, nama pun penanggul tungkul sengayuh tu tau nyadi?

Dr. Gelayan: Pekara tu endang bepun ari utai diempa enggau gaya pengidup. Individu deka napi risiko bepenanggul tungkul sengayuh enti kurang ngirup ai amat, ngirup mayuh ai bealkohol, nguna garam enggau gula ke lebih, makai pil nanka pemedis, enggai kiruh ngambi pemakai ti ngundan vitamin enggau mineral sereta kelalu lebih makai dagin. Nambahka nya, orang ke suah natka diri deka kemi enggau enda chukup tinduk mega ngembuan risiko kena penanggul tungkul sengayuh.

Simai: Au, pia nih doktor. Kedua tu doktor, enti orang nya endang udah ditemu bepenanggul tungkul sengayuh, bisi chara ngeraika nya?

Dr. Gelayan: Peluang sida ke udah bepenanggul tungkul sengayuh deka suman baka selama nya mimit bendar. Taja pia, sida ulih berubat ngena chara dialisis. Reti nya, sida tu deka ngena mesin dialisis dikena nyilih pengawa ke dipejalaika tungkul sengayuh. Lebu dialisis dipejalaika, siti tiub ari mesin dialisis ditampungka ngagai urat darah ke mai darah ari tubuh tama ngagai mesin. Siti agi tiub ari mesin deka mai darah ke udah dituchi pansut ari mesin lalu tama ngagai tubuh. Pengawa ke dipejalaika mesin tu sama baka tungkul sengayuh. Lagi aku mai nuan ngagai bilik ke seruran alai orang ke bepenanggul tungkul sengayuh betuchi.

Simai: Au, doktor. Terima kasih. Amat sofistiked ga teknologi nya nih doktor. Kepenudi tu doktor, nama jaku tangkan ke patut ditujuka ngagai mensia mayuh pasal chara nyeliahka penanggul tungkul sengayuh?

Dr. Gelayan: Keterubah, mesti ngemeranka stail idup ke bepengerai nyengkaum makai pemakai ke meri pengerai ngagai tubuh. Kedua, anang enda nganjung diri meresa pengerai laban enti udah datai ba tikas kronik penanggul ba tungkul sengayuh tau bendar nabanka nyawa. Nya kebuah, kitai anang kelalu balat betatika pengawa tauka lale tang mesti deka kiruh ke aspek pengerai diri.

Simai: Badas amat penemu nuan doktor. Enda lebu ga aku ngenataika diri ngagai Hospital Kumpang Pali tu. Mayuh amat penemu enggau penerang ke diterima aku.





Mesin dialisis

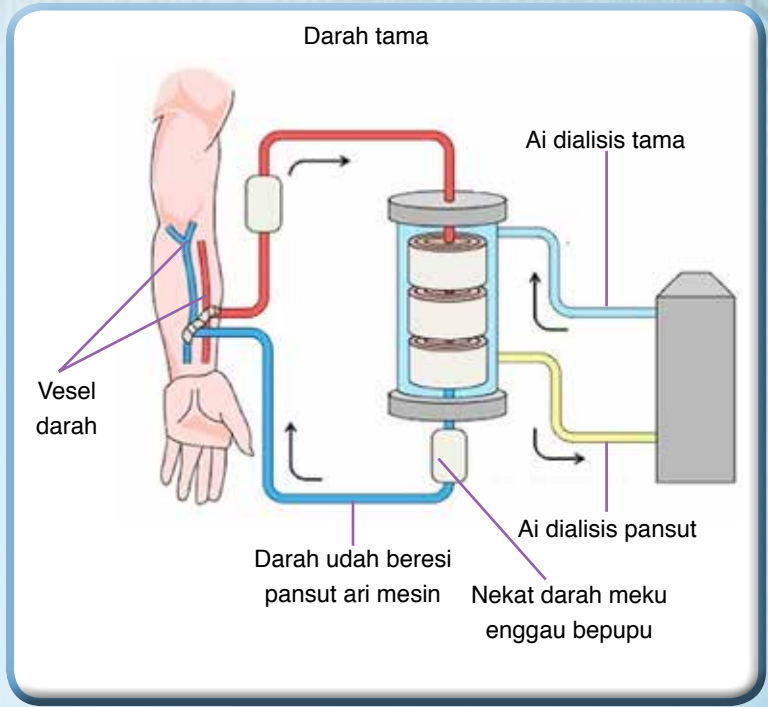

Rurun pengawa mesin dialisis

**AKTIVITI**

1. Tentuka bagi jaku ke ngundan urup konsonan, konsonan turu enggau vokal besekat glotis di baruh. Uдах nya, sebut betul sereta terang semua jaku nya.

Asai	Tadi	Sama	Ngarap
Deka	Tambah	Enggau	Meda
Stail	Orang	Empas	Kronik

2. Kerandauka pekara di baruh enggau pangan nuan.

a. Stail idup enggau pemakai tau pulai ke penanggul tungkul sengayuh.

b. Kebuah Simai ngerandau Dr. Gelayan.

c. Tanggung pengawa nyadi doktor.

d. Reti rambai jaku stail idup.

e. Guna mesin dialisis.

**TIBANG PENEMU**

Tungkul sengayuh

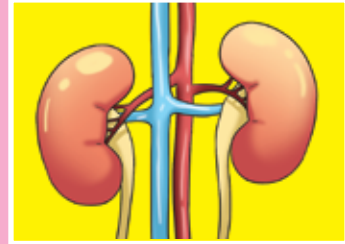

3. Tembuka kar rurun di baruh ngena rambai jaku ke udah disedia dikena nerangka rurun pengawa mesin dialisis.



Darah ke udah beresi pansut ari mesin

Darah dituchi dalam mesin dialisis

Darah ari urat darah tama ngagai mesin dialisis

Darah ke bepupu enggau meku ditekat

Darah beresi dianjung ngagai semua sel tubuh

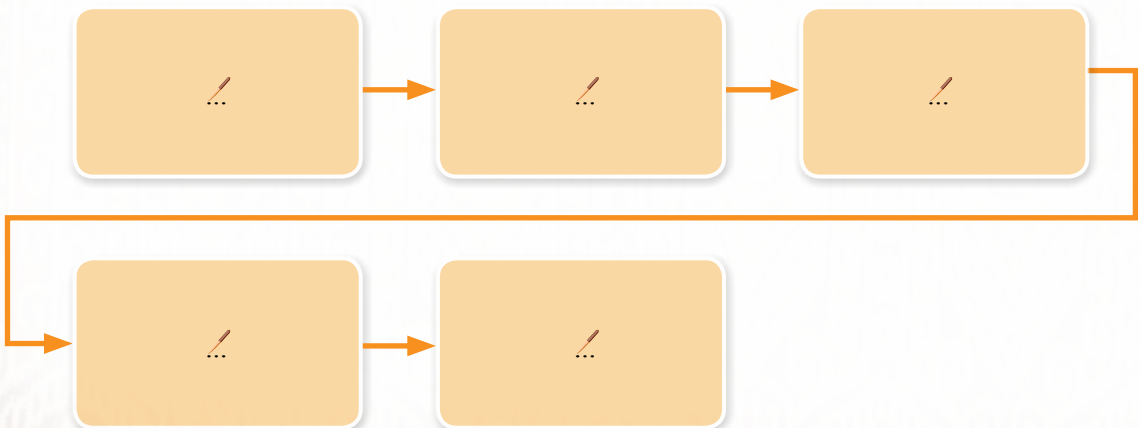



# LATIH

1. Saut tanya di baruh.
  - a. Baka ni utai kamah dalam darah dibuai?
  - b. Peratika silik tibak penerang lalu tembuka kar runding di baruh.

Penyakit darah tinggi enggau kemi manis ngenataika risiko ke tinggi ngagai individu napi penanggul tungkul sengayuh enti enda dipentin enggau diubat nitihka adar atur ari doktor.

- Dr. Gelayan

## TIBANG PENEMU

### Tekan Darah Tinggi

- Dalam timpuh ke panjai, tekan darah tinggi ke majak deka ngerusak organ dalam baka tungkul sengayuh, jantung enggau untak. Pekara tu deka majak nyadi taja pan kitai nadai ngasaika nama-nama.
- Enti enda diubat, tekan darah tinggi deka belubah-lubah ngerusak sistem tubuh.

### Kemi Manis

- Penyakit kemi manis tauka diabetes mellitus nyadi ketegal paras glukos (gula) ke tinggi dalam darah. Pekara tu bepun ari insulin ke enda efektif nyaga penyampau glukos. Insulin bejalaika fungsyen mindahka glukos ari darah ngagai sel dalam tubuh.
- Individu deka ditepan penyakit kemi manis enti glukos agi mengkang dalam darah.

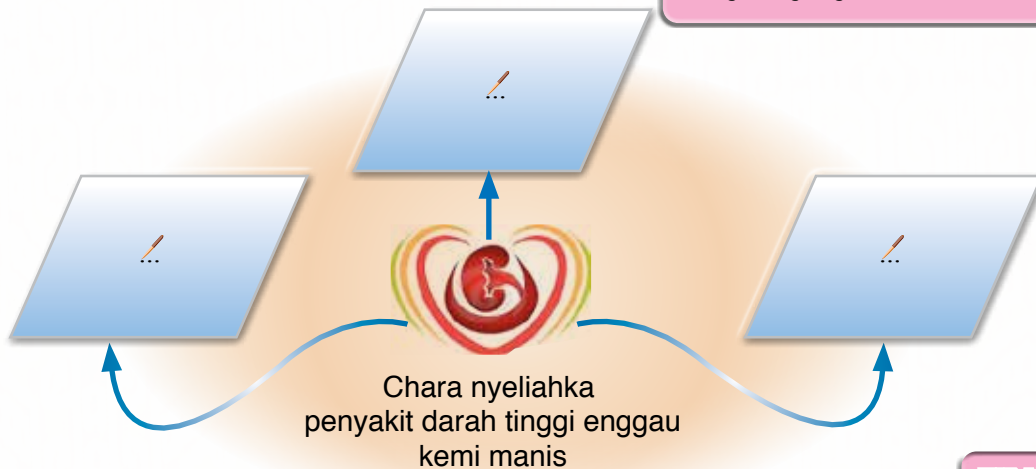

2. Meri licha ngagai mensia mayuh.

Sekula kita deka ngatur Minggu Idup Bepengerai. Berindik ari nya, siti ari aktiviti ke deka dipejalaika iya nya licha pasal idup bepengerai. Sediaka draf licha pasal pekara nya. Bantaika licha nuan ngagai kita sekelas ngambika ulih diseruri sebedau dikena maya Minggu Idup Bepengerai.

## TIBANG PENEMU

### Format Licha

- a. Jaku tabi basa ngagai audiens.
- b. Madahka batang pekara.
- c. Isi:
  - i. Keterubah
  - ii. Kedua
  - iii. Ketiga
- d. Simpul penemu.



## Aram Macha

Bacha penerang pasal vaksin *Measles* (gelumut), *Mumps* (berenguh) enggau *Rubella* (MMR) di baruh.

### Vaksin MMR

MMR nya puntang ngagai *Measles*, *Mumps* enggau *Rubella*. Teknologi Vaksin MMR diasilka ari tiga kombinesyen *antigen* gelumut, berenguh enggau *rubella*. Udah vaksin tu dituchukka, tiga bansa virus ke ngenataika gelumut, berenguh enggau *rubella* deka lemi. Berindik ari nya, sistem pengetan tubuh deka ngeluarka antibodi ari kena rampit tiga bengkah virus tadi. Dalam Program Imunisesyen Bansa, Opis Menteri Pengerai Malaysia, dos keterubah vaksin deka dituchuk lebuah anak mit beumur semilan taun lalu dos kedua deka dituchuk lebuah sida beumur dua belas taun.

Sebedau vaksin MMR diasilka, masai endar kitai meda anak mit enggau nemiak kena rampit penyakit gelumut, berenguh enggau *rubella*. Semua penyakit tu mudah ngerekai nengah angin. Tiga bansa penyakit tu deka berampit enti anak mit tauka nemiak ke bepenyakit nya batuk tauka engkasi. Virus ke pansut nyereta kesuh kasi enggau batuk deka aktif lalu mudah mindah ngagai orang bukai. Sepengudah ke bisi vaksin MMR, nyau jarang endar kitai nemu anak mit kena rampit penyakit gelumut, berenguh enggau *rubella*. Taja pia, dikena nentuka virus tu enda nyadi baru, tikas imunisesyen di menua kitai patut disungkakka agi. Nya kebuah, bala apai indai patut bekerejasama nganjung anak ngagai klinik tauka hospital ngambika dituchuk ngena vaksin MMR.

Komplikesyen deka nyadi enti kitai kena rampit tiga bansa penyakit tu. Ambika chunto, gelumut tau ngenataika penyakit *pneumonia* enggau *encephalitis*. Individu ti kena penyakit berenguh deka kembai kuyu. *Rubella* deka ngujungka indai ke betubuh bisi deka kelebuhan tauka anak ke diadaka timpang pendiau. Penimpang tu disebut *rubella congenital*. Anak ke ada deka bepenanggung ba mata, pending, tungkul ati enggau intelijens.

Penyakit ke dibai virus gelumut, berenguh enggau *rubella* pedis bendar deka dipunaska enti mensia mayuh nadai ngembuan penyedar. Nya kebuah, Opis Menteri Pengerai patut meri penerang ngena chara kimpin tauka gerah ari media chelak enggau elektronik. Ukai nya aja, bala apai indai mesti ngemeratka aspek pengerai anak diri. Nya kebuah apai indai patut nganjung anak betuchuk vaksin.



(Dibali ari: <https://immunise4life.my>)



## AKTIVITI

1. Macha
  - a. Bacha sengian teks tadi.
  - b. Ngena chara beraban, bacha inggar teks ngena sebut ke engkeman.
2. Peratika empat ayat pelasar di baruh lalu tentuka subjek enggau predikat dalam ayat nya.

- a. Anak nya bepengerai.
- b. Apai indai patut sayauka anak.
- c. Penyakit berenguh patut dipentin.
- d. Rubella sebansa penyakit orang indu.

### TIBANG PENEMU

#### Pola Ayat Pelasar Jaku Iban

Pola	Subjek	Predikat
Pola 1	Produk nya	berachun
Pola 2	Apai indai	mesti bekerejasama
Pola 3	Vaksin nya	bisa
Pola 4	Teknologi nya	ari menua luar

- Konstituen subjek enggau predikat ayat pelasar tau digaga ari rambai jaku pandak tauka panjai.
- Ba ayat pelasar subjek disebut dulu ari predikat.

3. Ngena chara beraban, pejuraika pekara di baruh.

Penerang	Kebuah	Penerang	Empas
Penyakit gelumut, berenguh enggau <i>rubella</i> agi nyadi.	...	Enti penyakit gelumut, berenguh enggau <i>rubella</i> enda dipunaska.	...
Opis Menteri Pengerai mesti aktif ngelaban penyakit gelumut.	...	Mensia mayuh bekerejasama enggau Opis Menteri Pengerai munaska virus gelumut, berenguh enggau <i>rubella</i> .	...

### TIBANG PENEMU

Vaksin	Penyakit
BCG	<i>Tuberculosis</i>
DTaP	<i>Diphtheria, Tetanus</i> enggau <i>Pertussis</i>
JE	<i>Japanese Encephalitis</i>
HPV	<i>Human Papillomavirus</i>



**LATIH**

1. Pejuraika kebuah enggau empas penyakit gelumut, berengguh enggau *rubella* sereta chara dikena mentin penyakit nya ba grafik di baruh.

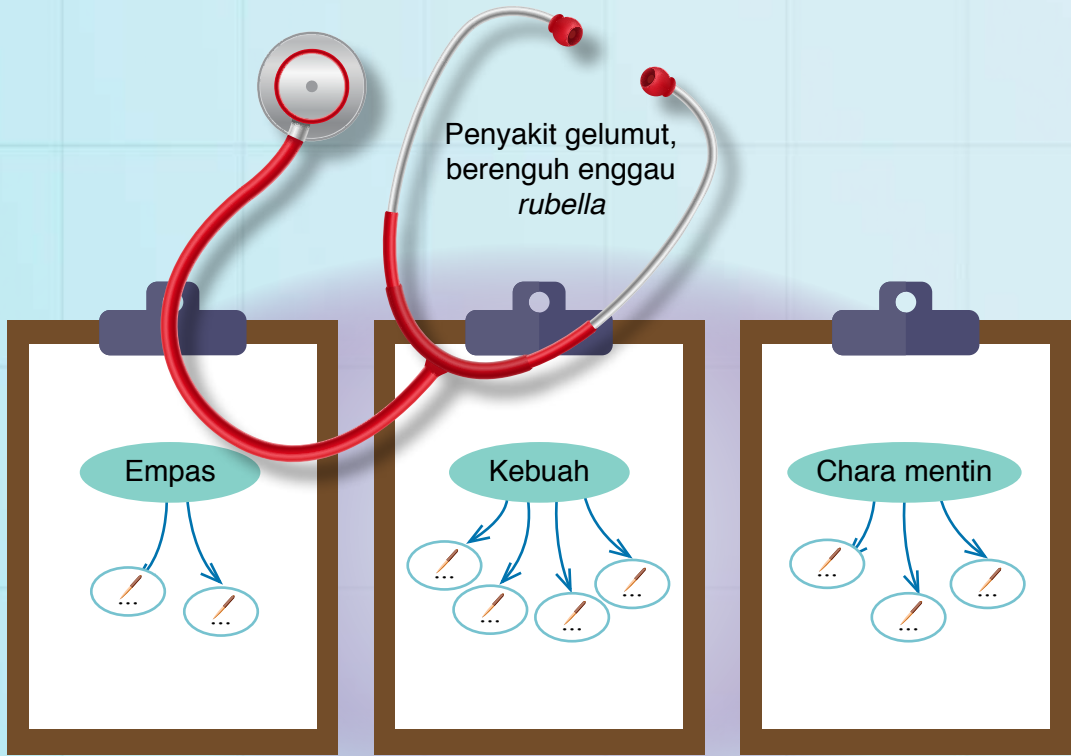

2. Kelala ayat pelasar di baruh lalu kelai ngena tanda (✓) enti betul lalu (X) enti salah.

- a. Penyakit nya ngemedis. ✓
- b. Opis Menteri Pengerai meri jaku lalau. ✓
- c. Apai indai di menua tu mesti ngembuan penyedar. ✓
- d. Mensia mayuh mesti beratka pekara pasal pengerai diri sebilik. ✓
- e. Vaksin nya sebengkah teknologi ke dikena ngasilka antibodi ngagai tubuh mensia. ✓
- f. Kitai patut bekerejasama. ✓





Pengajar Jimbai ngasuh raban Kelab Jaku Iban SMK Tatai Mansang bejalaika pansik pasal berubat ngena chara tradisional enggau moden. Senentang berubat ngena chara tradisional Bayang sempat nulis selumpung pelian siku manang ba rumah panjai sida.

Raja Petara bela ngemata,  
Seragindah bela madah,  
Ngemeranka subak tanah lang,  
Seragindi bela meda,  
Ngemeranka ai mesai puluh gerunung sanggang,  
Seleledu bela meda,  
Ngemeranka jumpu mesai jugu jambul bejampung,  
Seleleding bela meda,  
Ngemeranka tinting lurus pematang,  
Selingiling bela meda,  
Ngemeranka pating sega enseluang,  
Segunggong bela meda,  
Ngemeranka bungkung mesai benung tajau bujang,  
Bunsu Rembia bela meda,  
Ngemeranka lempa maram jarang.  
Bemata Raja Petara,  
Bela ngelala sampal nilik,  
Ari remang rarat bela nampai ngijap,  
Baka kempat kajang sebidang,  
Ari pandau banyak bela nampai Petara Guyak,  
Baka pantak tubung palang,  
Ari sintau kemarau sanggau bela ngilau Petara Radau,  
Baka likau nabau sawa bekengkang,  
Ari dinding hari bela nampai meremi Petara Menani  
Manang Matai,  
Baka kaki lung tetukang,  
Ari bulan bela nampai Petara Tebaran,  
Betempan kaki subang,  
Ari matahari bela meremi Petara Kami Manang Menani,  
Baka Segundi Manang Begitang,  
Ari jerit tisi langit bela nampai Petara Megit,  
Baka kepit tanggi tudung temelang,  
Ari pandau dunya Petara Megu bela nampai,  
Meki langgu ketunsung lelayang.

(Dibali ari: *Leka Main Iban*, Anthony Richards 1966, Borneo Literature Bureau)

### TIBANG PENEMU

Pengawa nyirika manang dikumbai bebangun. Jeman kelia menya sebedau pengawa berubat dipejalaika doktor, derisa enggau orang ti mekuhka pengawa berubat ngena chara saintifik, manang endang nyadi pilih bansa Iban dikena berubat.

Chara berubat ke dipejalaika manang tu dikumbai belian. Nama pelian manang enda sebaka laban nitihka tuju iya. Iya ke selalu bendar ditemu kitai iya nya pengawa belianka orang ti sakit, jai mimpi, nyeliahka pekara jai enggau beserara bungai.

Gred Manang

1. Tinggi: Manang Bali
  - Dikumbai Manang Bali.
  - Manang bali tu iya nya lelaki ti ngena gari indu maya belian.
  - Dibangunka manang bukai ngena piring enggau pengap.
2. Tengan: Manang Mansau
  - Dibangun bala manang bukai chara selama.
  - Ukai diasuh antu.
3. Baruh: Manang Mata
  - Manang tu agi belajarka chara bemanang dataika iya atam. Udah nya, baru iya tau dibangun.

**AKTIVITI**

1. Sebut terang tiap baris leka main.
2. Ngena chara betawing, tulis nama menua lalu padahka orang ti nguan menua nya.

Nama menua	Pengan
/	/
/	/
/	/
/	/
/	/
/	/
/	/

**LATIH**

1. Ngena chara beraban, tembuka grafik di baruh.

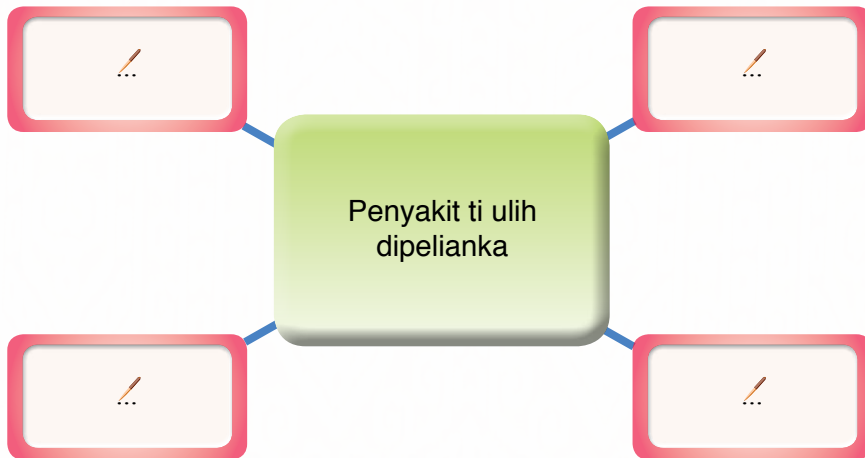



2. Ngena chara betawing, pejuraika pekara di baruh.
  - a. Kebuah mayuh bendar Petara enggau individu ti disebut tauka dikangau dalam leka pelian.
  - b. Pengawa bemanang enda tentu dipelandikka agi. Tembuka grafik di baruh.

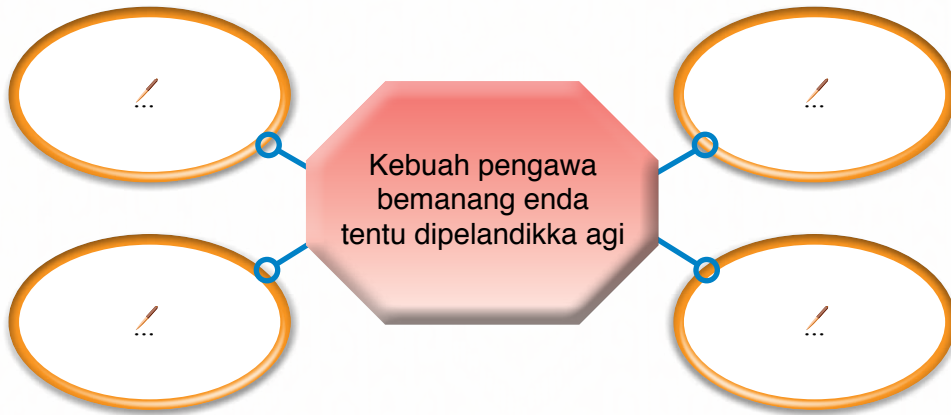

3. Banging lalu bidaka antara doktor enggau manang ngena kar gelembung gandin di baruh.

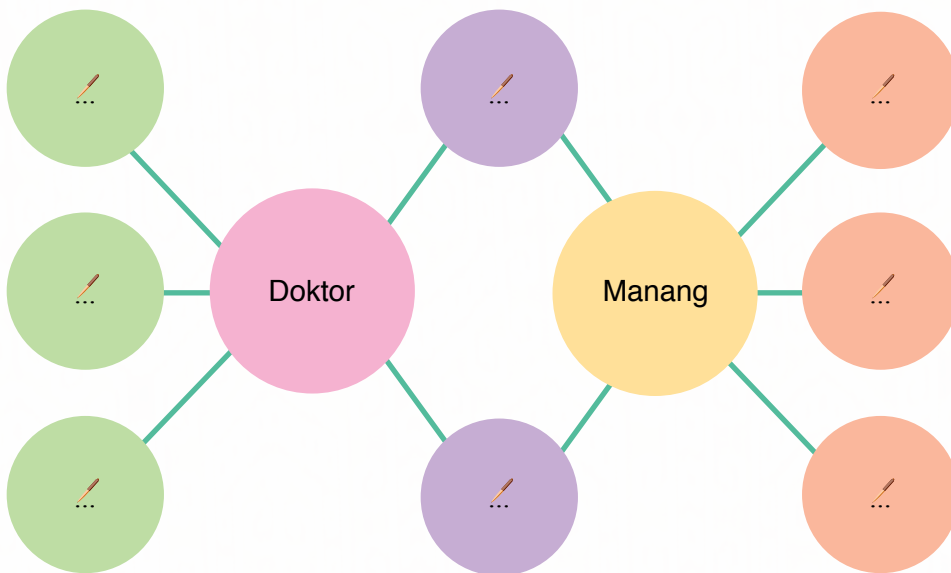

4. Giga penerang pasal pelian ari kereban elektronik, chelak tauka individu. Uдах nya, gaga karang pandak. Tentuka karang nuan nya ngena jaku pun ayat, penanda kaul penemu enggau tanda bacha ti engkeman.

**TIBANG PENEMU**

**Jaku Pun Ayat**

- Suah dikena ba pun ayat.  
Chunto:
  - i. Nyadi
  - ii. Nya alai
  - iii. Kenu ku cherita



# SERIDI

Tusun ayat di baruh awakka nyadi siti genteran karang.

Nyereta aktiviti ke mansutka peluh mega manah dikena nyaga pengerai tungkul sengayuh.	Mensia mayuh enda tau enda beratka pengerai tungkul sengayuh.
Pemakai enggau stail pengidup nyadi faktor pun mai ngagai penanggung tungkul sengayuh.	Berindik ari nya, sida mesti ngemeranka pemakai ke setimbang.
	Anang buruk beperesa pengerai dikena nentuka tikas pengerai diri.

# PENGAYA

- Nemuai seraya belajar.
  - Atur penemuai ngagai hospital tauka palan dialisis ke pemadu semak enggau sekula kita lalu giga penerang pasal:
    - Penyampau mesin dialisis ke bisi dikena.
    - Penyampau pesakit ke ngena mesin dialisis.
    - Purata penyampau siku-siku individu begunaka mesin dialisis seminggu.
    - Purata pengelama tiap kali pesakit ngena mesin dialisis.
    - Purata kos tiap kali pesakit ngena mesin dialisis.
  - Kunsika penerang kita nya ngagai bala pangan ngena aplikesyen emel.
- Gambar di baruh mandangka tungkul sengayuh mensia. Labelka begian iya ngena jaku ke udah disediaka. Kita tau ngiga penerang ari kereban chelak enggau elektronik.

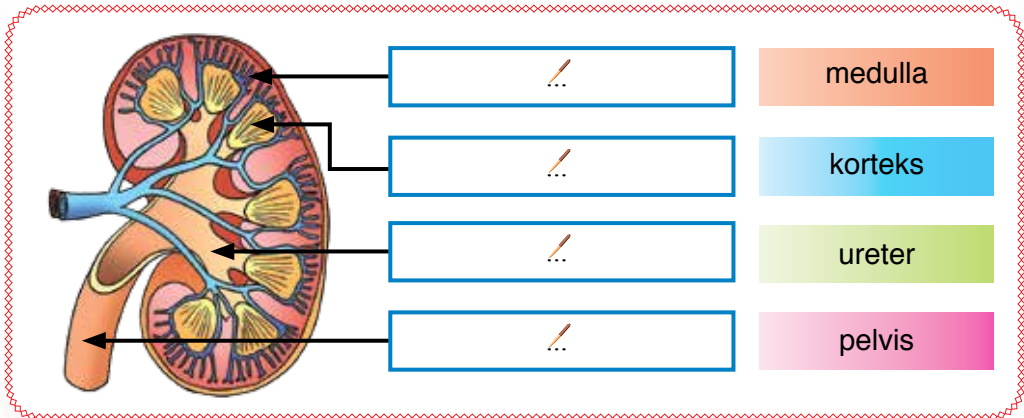



# TISIH

1. Pilih bansa pemakai ti ulih ngenataika pengerai ngagai tungkul sengayuh. Tembuka grafik di baruh.

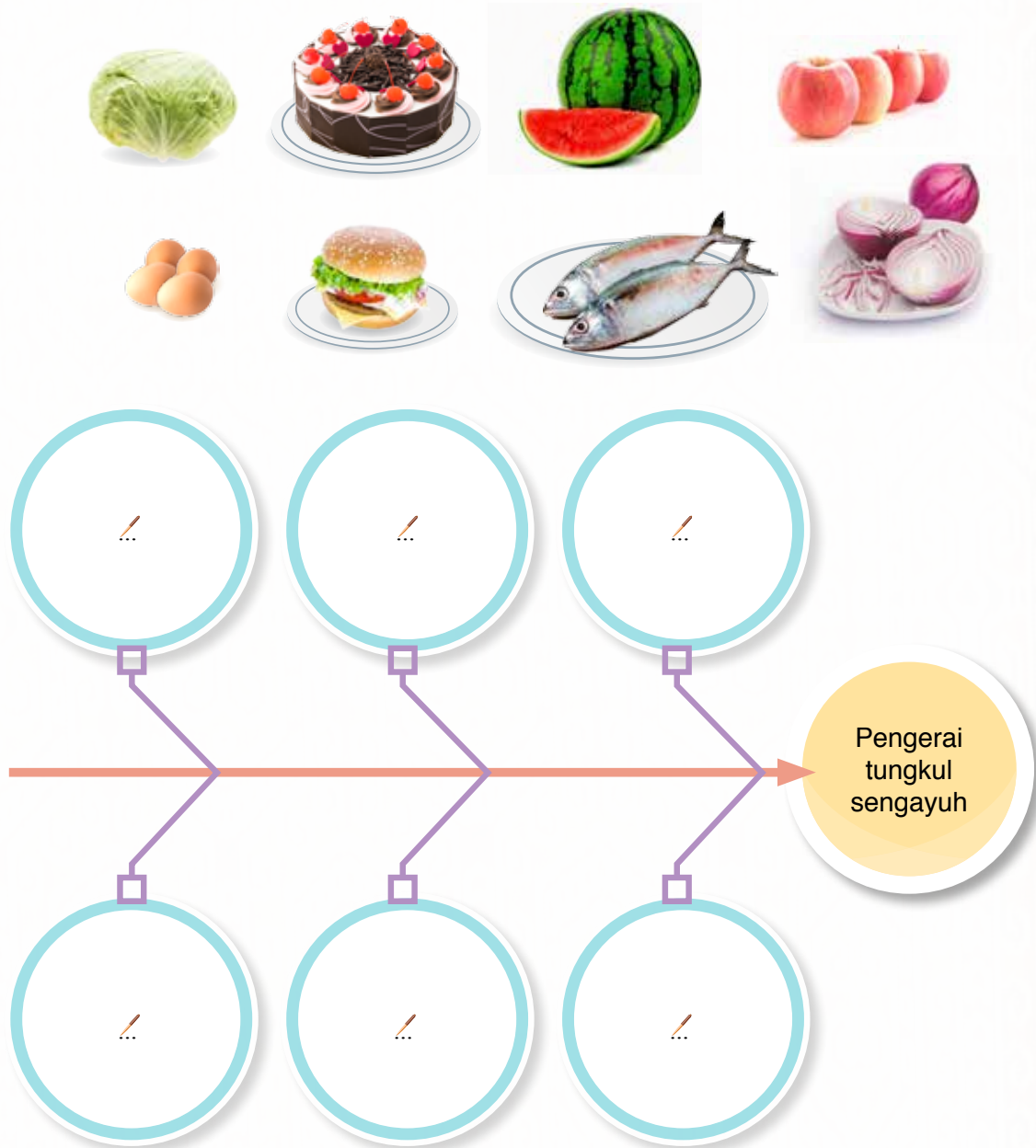

2. Tulis siti karang ti nerangka chara nyeliahka diri ari kena penyakit beramptit.



# UNIT 11

## Penabab Dudi Hari



Orang ke tuai seruran nangkan, “Ingat kita, anang betimbah ayah ngena duit ringgit laban kitai idup ukai sehari dua tang agi jauh pejalai dudi hari”. Nama rampa reti jaku tuai nya?





Nemu kita nama pekara ke dikumbai insurans? Sebut bengkah kompeni insurans ke bisi ditemu kita. Nama pekara ke ulih diambika insurans?

**Dalam unit tu nuan deka:**

**Mending enggau bejaku**

- nentuka batang penemu, penerang enggau chunto
- bejaku lanchar, engkeman sereta berani
- bekauljaulka penemu ke besangkut-paut enggau pengidup besehari-sehari

**Macha**

- muntis penerang enggau tuduh penemu

**Nulis**

- ngukun penerang ngena grafik

**Meretika leka main - jaku tapis**

- mendingka leka main
- nyebut enggau terang leka main
- belematika ajar manah ari leka main
- nyadaka leka main

**Meretika jalai jaku**

- ngaga ayat tunggal

Pekara pasal insurans endang beguna. Baka ni chara kitai ulih meransang mensia mayuh meli insurans?



## Aram Mending enggau Bejaku



Dingaka randau Ijau enggau apai Iya.

### Nabung Duit Insurans Pelajar

Ijau: Apai, gap bendar nuan pagi tu. Deka kini nuan?

Ambang: Eh, deka ke pasar ngagai bank laban deka mayar insurans pelajar kita tiga menyadi aku anak!

Ijau: Pia, apai. Kemaya nuan belabuh nyimpan ke kami tiga?

Ambang: Lama udah anak, belabuh ari umur nuan setaun. Aku ngira dudi hari enti umur nyau udah tuai, nyangka enda dapat agi ngiga belanja. Nya mih, aku mupuk nyimpan ke nuan nyengkaum Jawai enggau Ayang. Enti aku putus kereja, tusah bendar ngiga belanja.

Ijau: Ulih nuan madah ngagai aku penguntung enggau kebuah nabung duit nya apai?

Ambang: Ulih, anak. Duit nya ila kena kita menyadi nyambung pelajar. Agi mega duit puku ke disimpan nya ulih beranak sereta nyadi ke penabat lebuah sakit enggau utai ke enda disadang nyadi. Nya mih kebuah aku tu nyimpan ke kita.

Ijau: Aku amat temegah ati ke nuan apai, taja pan enda tinggi sekula tang nuan ngembuan tinjau ke jauh ngemansangka pelajar kami.

Ambang: Nya mih, anak. Aku sigi deka ngangkatka bala kita menyadi awakka ulih belajar ngagai tikas ke tinggi lalu ngichaka dudi hari kita ulih berdiri sama tinggi enggau orang bukai.

Ijau: Terima kasih apai laban siru ke kami menyadi. Nuan ukai semina apai tang nyadi inspiresyen kami menyadi.

Ambang: Nya mih, anak. Bebendar nuan belajar kena napi peresa pom tiga ujung taun tu ila. **Genggam bara api datai ke nyadi arang. Baka tekura enggai enda tepantup ba bandir.** Kami duai indai nuan naka ulih ngiga belanja dikena kita besekula. Biar mih kami duai indai nuan **bekikis bulu betis, bebuai bulu gundai**, asal mih kita mujur belajar. Enti kita udah mujur, naka pengaga-ngaga kami duai indai nuan.

Ijau: Au, apai. Terima kasih ke ajar enggau pementas seduai indai, ukai semina ngibun kami ari mit tang mih udah bekenanas apas ngiga belanja ke kitai sebilik. Pia mega, nuan enda leju-leju meransang kami belajar bebendar. Aku arapka Petara terus nyaga, ngemata sereta meri pengerai ngagai seduai indai.

Ambang: Mupuk dulu aku anak, enggai ke laun lagi.

Ijau: Bejimat nuan apai.



Chunto



## AKTIVITI

1. Keluluka baru randau dalam teks tadi.
2. Ngena chara beraban, padahka batang randau ljau seduai apai iya.
3. Pejuraika watak ti bisi disebut dalam randau.
4. Sebut polisi insurans ti dibeli Ambang ke bala anak iya.

## LATIH

1. Sapa nama menyadi ljau?
2. Terangka reti rambai jaku bediri sama peninggi dalam randau.
3. Nama kebuah ljau ngumbai apai iya patut nyadika inspiresyen?
4. Padahka penguntung meli insurans pelajar dalam grafik di baruh.

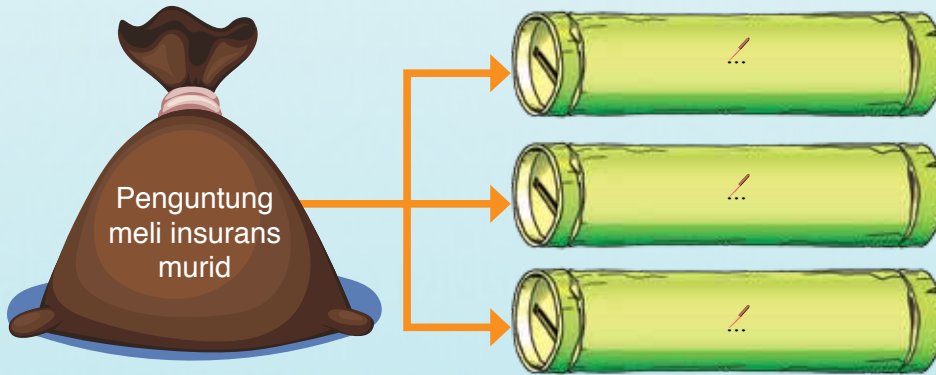

5. Padahka chara nyimpan duit.

Chara nyimpan duit



1.6.1 (i, ii, iii, iv)  
3.3.1  
4.1.2



6. Beri reti sempama di baruh nitihka guna iya dalam teks.

Sempama	Reti
a. Genggam bara api dataika nyadi arang.	
b. Baka tekura enggai enda tepantup ba bandir.	
c. Bekikis bulu betis, bebuai bulu gundai.	

7. Rintaika ajar manah ti dikembuan watak di baruh.



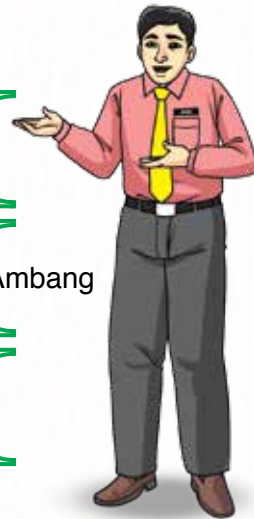

Ambang



Ijau





8. Mensia mayuh kurang penyedar senentang guna insurans. Pejuraika chara meransang sida meli insurans.

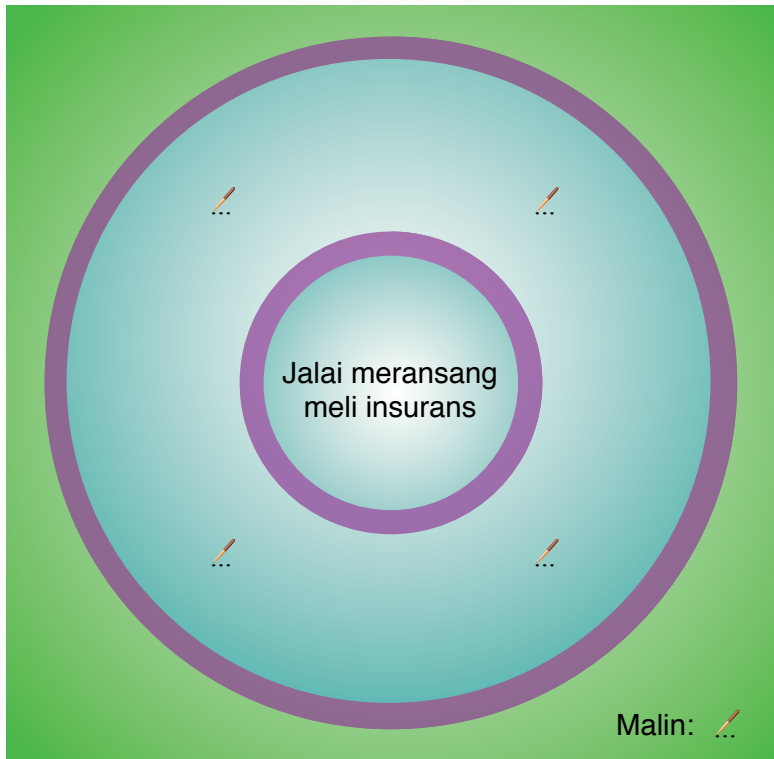

9. Nuan diasuh ngenataika licha pasal insurans. Tembuka grafik di baruh dikena nuan ngengkahka isi licha ti deka dikenataika.

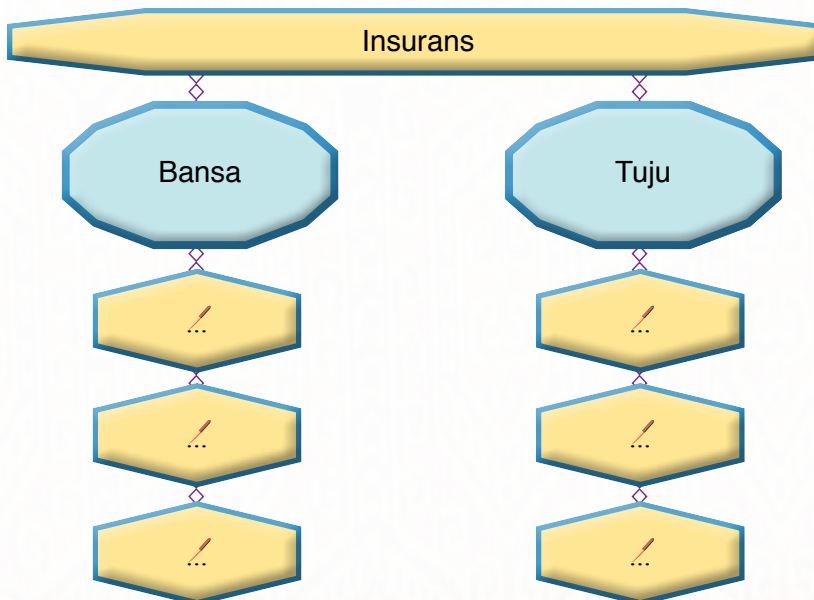

## Aram Macha

Bacha lalu peratika silik teks di baruh.

### Meransang Mensia Mayuh Nabung

Baka sempama **sediaka payung sebedau ujan**, nya konsep ti pepadu engkeman ngagai pengawa nabung ke penabat napi pengidup dudi hari. Mensia ti bisi nabung deka ngasaika penyamai pengidup jemah ila. Mayuh bengkah chara ti tau dipejalaika dikena meransang mensia mayuh di menua tu nabung.

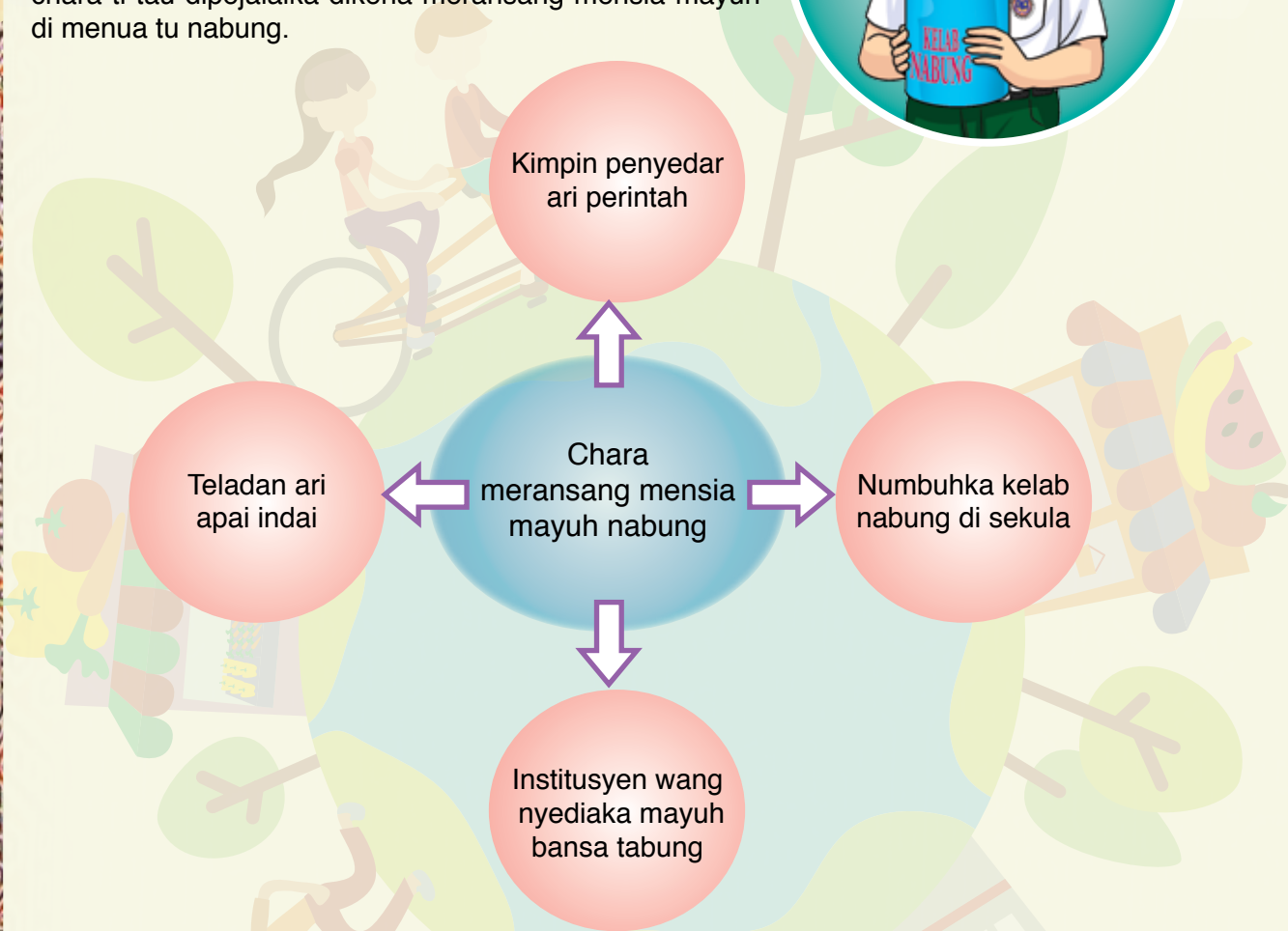

**Rayat menua kitai agi kurang beratika pengawa nabung.** Nya kebuah, kerejasama antara semua raban baka ari sekula, apai indai, institusyen wang enggau perintah patut diratka agi awakka penyampau mensia mayuh masuk dalam pengawa nabung tu majak nambah. Enti ulah nabung tu ulih dikerembaika tentu menua kitai deka ngembuan aset tabung wang ke tegap. Nambahka nya mega, pengawa nabung tu siti ari ukur pemanah ulah ke patut bendar dikembuan semua rayat di menua tu, munyi ku sempama mimit-mimit lama-lama nyadi bukit. Pengawa nabung pulai ke penguntung.



## AKTIVITI

1. Ngena chara betawing, tembuka grafik di baruh.

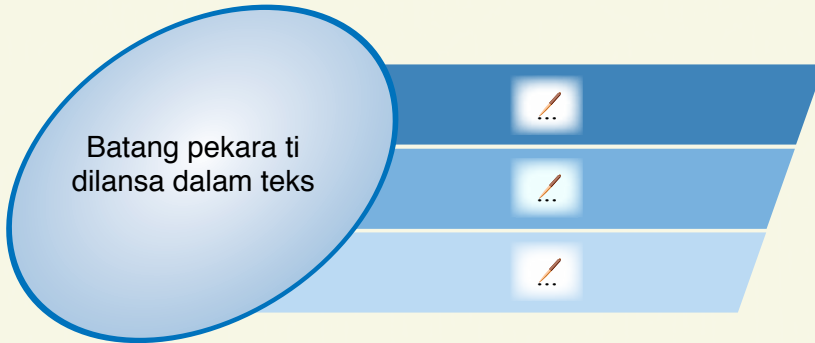

2. Kerandauka pekara di baruh dalam raban.

- a. Pengawa penyedar pasal nabung mesti diatur.
- b. Institusyen wang patut nyediaka mayuh bengkah bansa tabung.
- c. Mensia mayuh enda beratka pengawa nabung dalam pengidup.
- d. Pengawa nabung disemaka baka sempama sediaka payung sebedau ujan.

3. Ayat ke bechelak gadung dalam teks nya chunto ayat tunggal. Kerandauka konsep ayat tunggal lalu giga sekeda ayat tunggal ke bukai.

Ayat tunggal

- a. ✎
- b. ✎
- c. ✎
- d. ✎



**LATIH**

1. Ngena chara betawing, rintaika bansa tabung ti bisi di menua kitai lalu padahka tuju iya.

Bansa tabung	Tuju
...	...
...	...
...	...

2. Padahka kaul bukai sempama **sediaka payung sebedau ujan** kelimpah ari ke bekait enggau nabung.



3. Tuliska kebuah mensia mayuh enda betatika pemesai guna nabung dalam grafik di baruh.

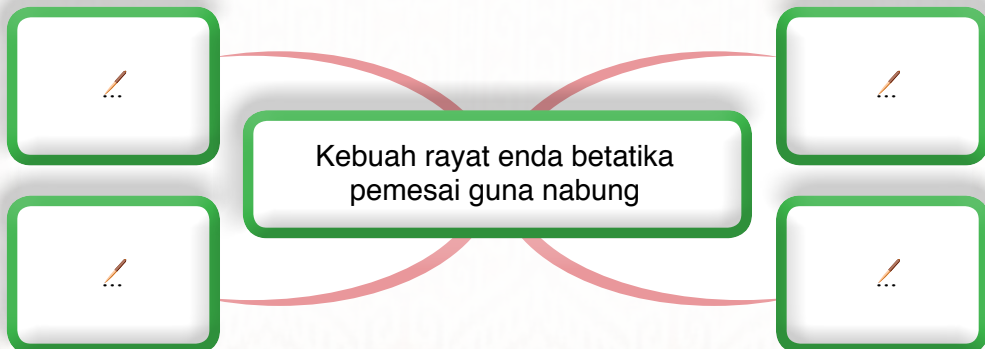



4. Tembuka kar runding di baruh senentang chara meransang mensia mayuh nabung.



5. Tukar ayat aktif di baruh ngagai ayat pasif.
- Pengajar Dayleenda nabung duit dalam saham.
  - Apai Ansie meli insurans ke bala anak iya.
6. Tukar ayat pasif di baruh ngagai ayat aktif.
- Pengajar Duris ditulung Pengajar Pini nyimpan duit.
  - Surat ari bank nya dibai iya tadi.
7. Tukar ayat selama di baruh ngagai ayat tunsang.
- Pengawa nyimpan duit nya pekara ke beguna jeman diatu.
  - Rayat menua tu kurang penyedar pasal ngelimat belanja.
8. Tukar ayat tunsang di baruh ngagai ayat selama.
- Dibai apai iya ngelawa bank.
  - Ngulu licha pasal naruh duit Simai enggau Imas.

### TIBANG PENEMU

**Ayat Selama** - Konstituen subjek dulu ari konstituen predikat.

**Ayat Tunsang** - Ngenuluka sekayu predikat. Ngenuluka sebagai ari predikat.

**Ayat Aktif** - Ngundan jaku pengawa ke lebih ngemeratka subjek nyadi batang pekara ke diterang.

**Ayat Pasif** - Ngundan jaku pengawa ke lebih ngemeratka objek.





## Aram Nulis



Pendingka jaku tapis di baruh.

## Meransang Meli Insurans

Berasai kesal aku di jungkal kandang dada,  
 Aku ke bediri degi-degi di mua bala,  
 Aku ke bejaku inggar didinga,  
 Ngenataika pesan jaku tangkan ngerah semua,  
 Ngagai bala kita ke betekang,  
 Mayuh ari beluh nyaru arang,  
 Banyak ari kerupak tungkul pisang,  
 Enda alah tiap nunda singkap pinggai lelayang,  
 Enda alah tesa nunda laja,  
 Geran lungga atung pematang,  
 Kita ke mayuh begempuru,  
 Baka tematu buah bindang,  
 Kita ke mayuh betugung baka lempaung  
 ngambungka batang,  
 Kita ke mayuh betatam baka ikan ngaban  
 nyaru arang.

Aku madahka diri,  
 Baka kenyali indu kenyalang,  
 Madahka kita tipang dibai,  
 Segiang Manang Menyaya,  
 Awakka pengidup kita lantang,  
 Ngambika pengawa kita enda balang,  
 Tang untung menang bulih pengeraja.

Nyadi aku tu baka burung undan  
 nganjung seruan,  
 Ngenataika pesan pasal insurans,  
 Ngenataika berita pasal pati nyawa,  
 Meli insurans besai guna,  
 Nya chara nabung mentin belanja,  
 Umur majak tuai pengerai dijaga,  
 Nyimpan duit penabat mayuh guna.

Ukai ngajihka rangkang ngachuk mata,  
 Ukai ngajihka penanggung nekul mua,  
 Ukai ngajihka ninga burung changka,  
 Ukai ngajihka kijang melunggang raga,  
 Ukai ngajihka mimpi rawan dedepan  
 tindak lina,

Penusah bebadi sebarang maya,  
 Duit insurans nyadi penyelamat  
 penatai belanja.

Duit belanja mesti diatur,  
 Pengawa dikereja deka mujur,  
 Pengawa berutang mesti ditagang,  
 Kitai bebelanja anang nitihka sempama,  
 Besai kapak besai ga umbang.

Seagi-agi kitai gerai bulih jereki,  
 Emas pengeraja ulih beli,  
 Duit bisi anang kakang,  
 Beli insurans nyadika pesindang,  
 Dudi hari pengidup senang,  
 Pengidup senang ati lantang,  
 Ingatka Petara anang limpang.





## AKTIVITI

- 1 Sadaka jaku tapis ngena intonesyen ti betul.
- 2 Pejuraika batang penatai burung undan.
- 3 Pejuraika enggau kaban nuan batang penemu ti dikenataika dalam jaku tapis.
- 4 Sapa orang ke patut ngenataika jaku tapis nya? Beri rasional nuan.
- 5 Padahka ajar manah ari jaku tapis nya tadi.
- 6 Padahka asai ati orang ke ngenataika jaku tapis nya.

## LATIH

1. Tuliska nama burung ke bisi disebut dalam leka jaku tapis.
2. Kati asai ati orang ti ngenataika jaku tapis maya iya bediri ba mua mayuh?
3. Nama utai ti dibai Segiang Manang Menyaya?
4. Tulis segenteran jaku tapis dikena meransang kaban nuan belajar.
5. Frasa di baruh mai reti ke sama. Padahka reti iya.



Ukai ngajihka rangkang ngachuk mata,  
Ukai ngajihka penanggul nekul mua,  
Ukai ngajihka ninga burung changka,  
Ukai ngajihka kijang melunggang raga,  
Ukai ngajihka mimpi rawan dedepan tinduk lina.

3.3.1  
4.1.1 (i, ii)  
4.1.5

5.2.2 (ii)



6. Giga lalu tuliska rambai jaku dikena madahka penyampau ke bisi ditemu nuan dalam teks.

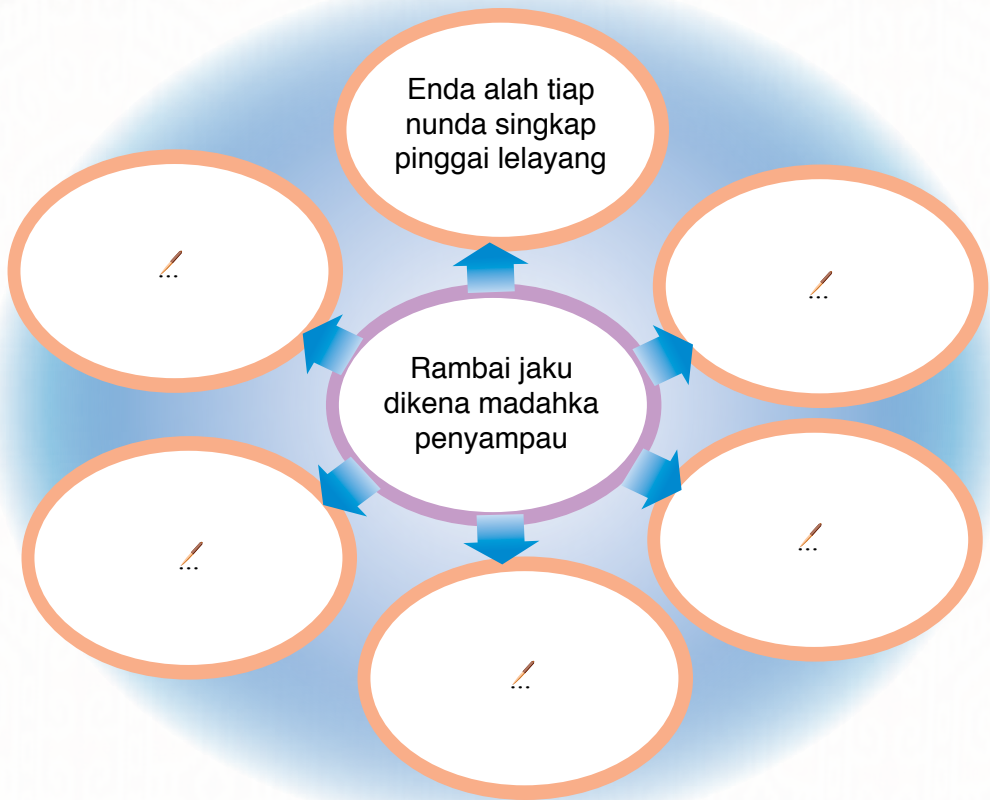

7. Nama guna tipang ti dibai Segiang Manang Menyaya?  
 8. Padahka reti mimpi rawan nitihka penemu nuan.  
 9. Gaga ayat tunggal ari frasa di baruh.

Frasa	Ayat Tunggal
a. berdiri degi-degi	✎
b. bala kita	✎
c. ngenataika pesan	✎
d. nyimpan duit	✎
e. mimpi rawan	✎
f. ingatka Petara	✎





10. Giga ajar manah ari jaku tapis lalu tembuka kar runding di baruh.

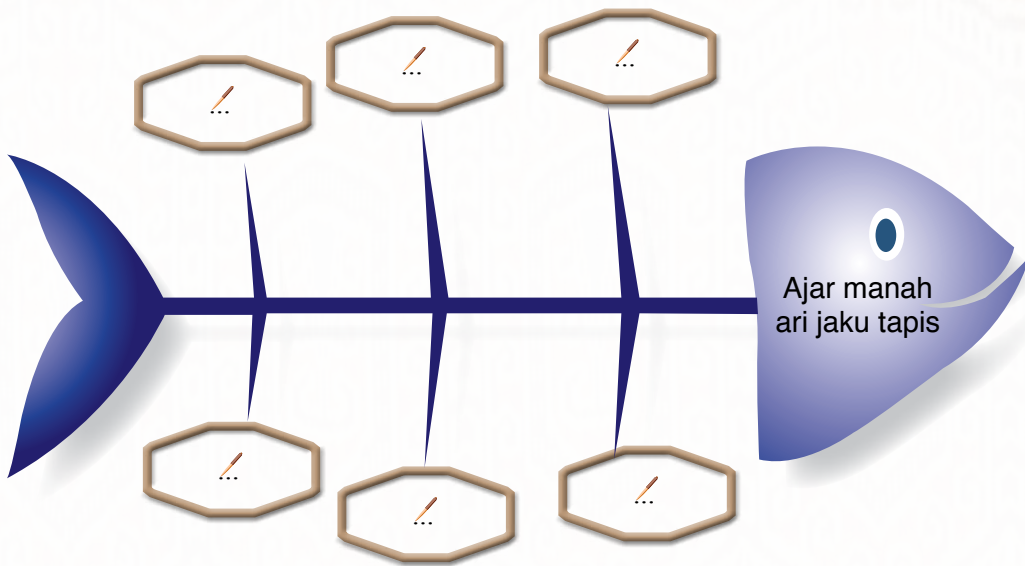

11. Tuliska kereban, burung enggau buah ke bisi dikena dalam jaku banding dalam jaku tapis.

Kereban	Burung	Buah
<input type="text"/>	<input type="text"/>	<input type="text"/>
<input type="text"/>	<input type="text"/>	<input type="text"/>
<input type="text"/>	<input type="text"/>	<input type="text"/>



# SERIDI

Isi endur puang dalam tibak teks ngena leka jaku ti disediaka.

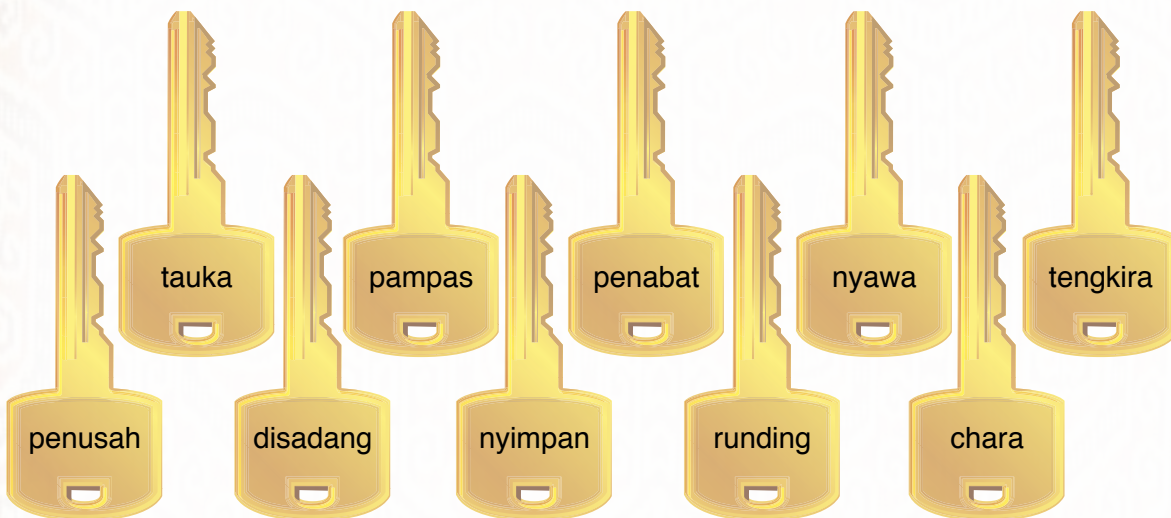

Pengawa meli insurans nya siti ari / mindahka risiko. Iya nyadi ke penabat ke ulih mungkur kitai ari / enggau risiko pengerugi ke enda / . Ambika chunto baka penusah rugi wang, reta / enggau penusah bebadi nyawa. Insurans nyadika / tiap iku orang ke meli. Nya alai, kitai patut meli insurans nyadika / pengerugi ke ditapi. Insurans ukai semina nyadika pati / orang ke meli tang mega nyadika penabat maya sakit / bebadi. Meli insurans siti ari chara kitai / duit ke belanja dudi hari. Orang ke dalam / sigi enda kakang meli insurans.

# PENGAYA

Isi endur puang ba ayat ngena leka jaku ti udah disediaka.

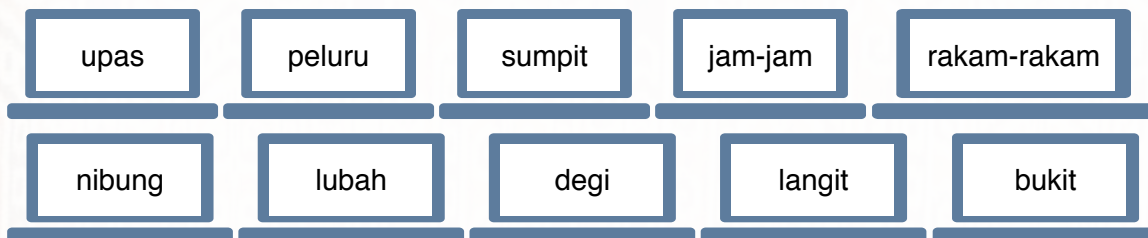

- Apai Jangkam Bulan nya orang ke tinggi / sereta tubuh iya besai / .
- Manang nya besampika lгат Jayung ngebung baka / nempusung baka / .
- Orang ke diasuh bepadah ngesah orang ke tasah nya lalu ngebuka diri bejalai laju baka / leka senapang, bejalai lasit baka / lurus direjang, bejalai deras baka / kesulai tandang.
- Bala indu dara ke enggau bepekit kumang nya bejalai / baka rayah kena sangkut, bejalai / baka entali ai anyut, bejalai chundung baka / dipuputka ribut.



1. Gaga ayat tunggal ari frasa di baruh.

Frasa	Ayat Tunggal
ngembuan insurans nya	✍
guna insurans	✍
mayuh bengkah insurans	✍
nyediaka penabat nemiak	✍
berandauka pasal insurans	✍

2. Tembuka leka main di baruh ngena leka jaku ti disediakan.

Leka Main	Leka Jaku
Aku ke datai, Baka burung ✍ , Bisi utai dipadah utai ✍ , Beli mih ✍ , Anang kakang anang ✍ , Nya chara kitai ✍ , Aram kitai ✍ , Enggaika kitai ✍ , Nganti pagila lalu ✍ , Ngujungka kitai lalu ✍ .	terunda-runda ngerumban nyimpan insurans tajai ditelai enda rawan lupa

3. Nuan pengari sebengkah kompeni insurans. Gaga chunto pemandang bantai pasal pemesai guna insurans ngena kereban ICT.