



KEMENTERIAN PENDIDIKAN MALAYSIA

REKAAN DAN JAHITAN PAKAIAAN

TINGKATAN 4 dan 5



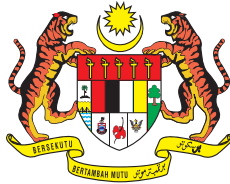

RUKUN NEGARA

Bahawasanya Negara Kita Malaysia
mendukung cita-cita hendak;

Mencapai perpaduan yang lebih erat dalam kalangan
seluruh masyarakatnya;

Memelihara satu cara hidup demokrasi;

Mencipta satu masyarakat yang adil di mana kemakmuran negara
akan dapat dinikmati bersama secara adil dan saksama;

Menjamin satu cara yang liberal terhadap
tradisi-tradisi kebudayaannya yang kaya dan pelbagai corak;

Membina satu masyarakat progresif yang akan menggunakan
sains dan teknologi moden;

MAKA KAMI, rakyat Malaysia,
berikrar akan menumpukan
seluruh tenaga dan usaha kami untuk mencapai cita-cita tersebut
berdasarkan prinsip-prinsip yang berikut:

**KEPERCAYAAN KEPADA TUHAN
KESETIAAN KEPADA RAJA DAN NEGARA
KELUHURAN PERLEMBAGAAN
KEDAULATAN UNDANG-UNDANG
KESOPANAN DAN KESUSILAN**

(Sumber: Jabatan Penerangan, Kementerian Komunikasi dan Multimedia Malaysia)

MATA PELAJARAN VOKASIONAL

REKAAN DAN JAHITAN PAKAIAN TINGKATAN 4 DAN 5

PENULIS

Sharefaazuan binti Shariff
Azrina binti Zamray @ Zamri

EDITOR

Nor Azliza binti Abas

PEREKA GRAFIK

Wan Nurul Afikah binti Wan Ismail

PELUKIS

Mohd Nizam bin Isa

 aras mega (m) sdn bhd
(164242-W)

2020

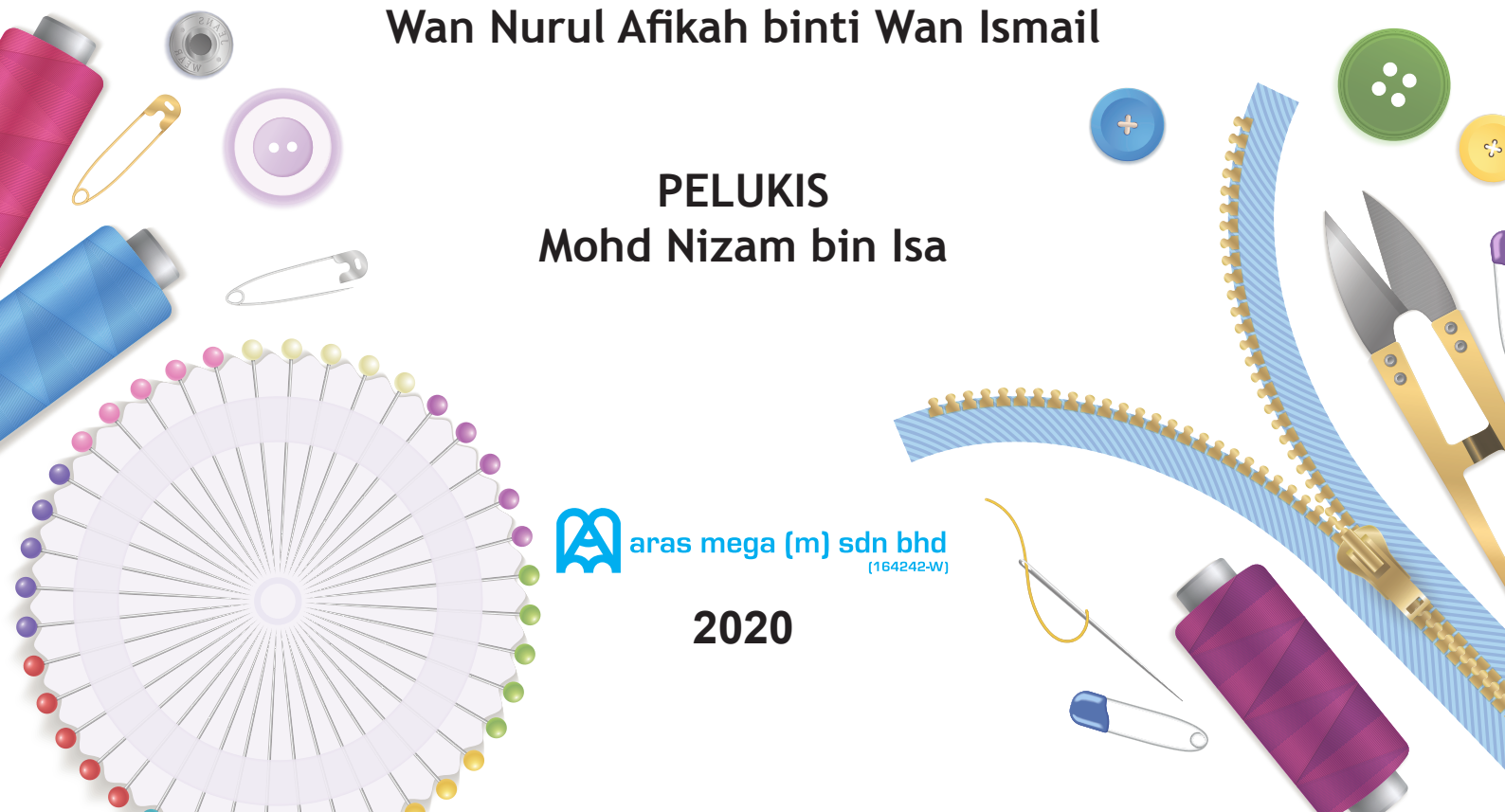



KEMENTERIAN PENDIDIKAN MALAYSIA

No Siri Buku : 0174

KPM2020 eISBN 978-967-2448-55-6

Cetakan Pertama 2020

© Kementerian Pendidikan Malaysia

Hak Cipta Terpelihara. Mana-mana bahan dalam buku ini tidak dibenarkan diterbitkan semula, disimpan dalam cara yang boleh dipergunakan lagi, ataupun dipindahkan dalam sebarang bentuk atau cara, baik dengan cara elektronik, mekanik, penggambaran semula mahupun dengan cara perakaman tanpa kebenaran terlebih dahulu daripada Ketua Pengarah Pelajaran Malaysia, Kementerian Pendidikan Malaysia. Perundingan tertakluk kepada perkiraan royalti atau honorarium.

Diterbitkan untuk Kementerian Pendidikan Malaysia oleh:

Aras Mega (M) Sdn. Bhd. (164242-W)

No. 18 & 20, Jalan Damai 2,

Taman Desa Damai, Sungai Merab,

43000 Kajang, Selangor.

Tel: 03-8925 8975

Faks: 03-8925 8985

Laman Sesawang: www.arasmega.com

E-mel: amsb@arasmega.com

Reka Letak dan Atur Huruf:

Aras Mega (M) Sdn. Bhd.

Muka Taip Teks: Arial

Saiz Muka Taip Teks: 11 poin

PENGHARGAAN

Penerbitan buku teks ini melibatkan kerjasama banyak pihak. Sekalung penghargaan dan terima kasih ditujukan kepada semua pihak yang terlibat:

- Jawatankuasa Penambahbaikan Prof Muka Surat, Bahagian Sumber dan Teknologi Pendidikan, Kementerian Pendidikan Malaysia.
- Jawatankuasa Penyemakan Pembetulan Prof Muka Surat, Bahagian Sumber dan Teknologi Pendidikan, Kementerian Pendidikan Malaysia.
- Jawatankuasa Penyemakan Naskhah Sedia Kamera, Bahagian Sumber dan Teknologi Pendidikan, Kementerian Pendidikan Malaysia.
- Pegawai-pegawai Bahagian Sumber dan Teknologi Pendidikan, Bahagian Pendidikan dan Latihan Teknik Vokasional dan Bahagian Pembangunan Kurikulum, Kementerian Pendidikan Malaysia.
- Jawatankuasa Kawalan Mutu Aras Mega (M) Sdn. Bhd.

KANDUNGAN

Pendahuluan v

Pengenalan ikon iv

TINGKATAN 4



MODUL 1

PENGENALAN KEPADA BIDANG REKAAN FESYEN DAN PEMBUATAN PAKAIAN 2

- 1.1 Bidang Rekaan Fesyen dan Pembuatan Pakaian 4
- 1.2 Prospek Kerjaya 12
- Rumusan 17
- Refleksi Kendiri 18
- Latihan Pengukuhan 19



MODUL 2

BAHAN DAN ALATAN JAHITAN 20

- 2.1 Keselamatan Diri, Alatan dan Tempat Kerja 22
- 2.2 Penggunaan Bahan Jahitan 28
- 2.3 Penggunaan dan Penyenggaraan Alatan Jahitan 34
- Rumusan 49
- Refleksi Kendiri 50
- Latihan Pengukuhan 51



MODUL 3

FABRIK 52

- 3.1 Gentian Fabrik 54
- 3.2 Kemasan Fabrik 63
- 3.3 Penjagaan Fabrik 65
- Rumusan 69
- Refleksi Kendiri 70
- Latihan Pengukuhan 71



MODUL 4

SAMPEL JAHITAN 72

- 4.1 Jahitan Asas 74
- 4.2 Kelim 81
- 4.3 Belah dan Kancing 84
- 4.4 Penghilangan Gelembung 92
- 4.5 Lengan 96
- 4.6 Kocek 99
- 4.7 Penyudah Tepi 102
- Rumusan 109
- Refleksi Kendiri 110
- Latihan Pengukuhan 111

TINGKATAN 5

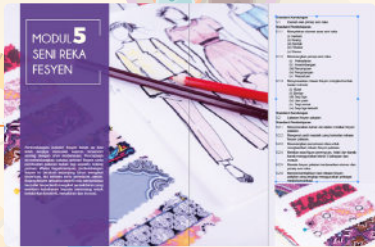

MODUL 5

SENI REKA FESYEN

| | | |
|-----|------------------------------|-----|
| 5.1 | Elemen dan Prinsip Seni Reka | 114 |
| 5.2 | Lakaran Fesyen Pakaian | 121 |
| | Rumusan | 129 |
| | Refleksi Kendiri | 130 |
| | Latihan Pengukuhan | 131 |



MODUL 6

PROSES PENGHASILAN PAKAIAN

| | | |
|-----|-----------------------|-----|
| 6.1 | Ukuran Badan | 134 |
| 6.2 | Draf Pola Asas | 140 |
| 6.3 | Gunting Fabrik | 148 |
| 6.4 | Jahit dan Tekan | 150 |
| 6.5 | Acu dan Baiki Pakaian | 153 |
| 6.6 | Kemasan Pakaian | 157 |
| | Rumusan | 159 |
| | Refleksi Kendiri | 160 |
| | Latihan Pengukuhan | 161 |



BAB 7

PAKAIAN KASUAL

| | | |
|-----|--|-----|
| 7.1 | Penghasilan Blaus, Palazo dan Skirt Bentuk A | 164 |
| | Rumusan | 192 |
| | Refleksi Kendiri | 193 |
| | Latihan Pengukuhan | 194 |



MODUL 8

PAKAIAN TRADISIONAL

| | | |
|-----|--|-----|
| 8.1 | Penghasilan Baju Kurung Pesak Buluh, Baju Melayu Cekak Musang, Baju Kebaya, Ceongsam dan Sut Punjabi | 196 |
| | Rumusan | 253 |
| | Refleksi Kendiri | 254 |
| | Latihan Pengukuhan | 255 |



MODUL 9

PAKAIAN KANAK-KANAK

| | | |
|-----|------------------------------|-----|
| 9.1 | Penghasilan Gaun Kanak-kanak | 258 |
| | Rumusan | 273 |
| | Refleksi Kendiri | 274 |
| | Latihan Pengukuhan | 275 |



MODUL 10

REKAAN FESYEN PAKAIAN

| | | |
|------|-----------------------------------|-----|
| 10.1 | Penghasilan Rekaan Fesyen Pakaian | 276 |
| | Rumusan | 287 |
| | Refleksi Kendiri | 288 |
| | Latihan Pengukuhan | 289 |



MODUL 11

PROJEK KEUSAHAWANAN

| | | |
|------|--------------------------------|-----|
| 11.1 | Pengenalan Keusahawanan | 292 |
| 11.2 | Pemasaran | 297 |
| 11.3 | Pengiraan Kos dalam Perniagaan | 300 |
| 11.4 | Rancangan Perniagaan | 303 |
| 11.5 | Projek Keusahawanan | 307 |
| | Rumusan | 310 |
| | Refleksi Kendiri | 311 |
| | Latihan Pengukuhan | 312 |

PENDAHULUAN

Buku teks Kurikulum Standard Sekolah Menengah (KSSM) Mata Pelajaran Vokasional (MPV) **Rekaan dan Jahitan Pakaian Tingkatan 4 dan 5** dihasilkan berdasarkan Dokumen Standard Kurikulum dan Pentaksiran (DSKP) oleh Bahagian Pembangunan Kurikulum Kementerian Pendidikan Malaysia (KPM).

Buku teks ini bermatlamat untuk menyediakan murid dengan ilmu pengetahuan, kemahiran dan nilai profesionalisme dalam rekaan dan jahitan pakaian serta berupaya menjadi seorang pereka, pembuat pakaian dan usahawan yang berdaya saing seiring dengan era globalisasi.

Buku ini terbahagi kepada dua bahagian iaitu tujuh (7) modul untuk Tingkatan 4 dan empat (4) modul bagi Tingkatan 5. Kandungan setiap modul disusun mengikut aras kognitif murid iaitu daripada yang mudah kepada sukar. Manakala bagi domain afektif, murid didedahkan kepada aspek nilai-nilai murni semasa melaksanakan aktiviti pengajaran. Di samping pemahaman ilmu secara bersepadu dan holistik, elemen merentas kurikulum yang merangkumi nilai keusahawanan, kreativiti dan inovasi serta teknologi maklumat dan komunikasi juga turut diterapkan dalam penghasilan buku ini.

Aktiviti-aktiviti yang dicadangkan dalam buku teks ini bertujuan untuk memantapkan penguasaan murid terhadap kandungan yang dipelajari. Selain itu, susun atur kandungan buku ini juga turut dilengkapi dengan pelbagai ikon yang menarik sebagai panduan bagi memudahkan proses pengajaran dan pembelajaran. Ikon ini menjadi indikator penting bagi murid dan guru semasa menggunakan buku ini.

Diharapkan agar buku ini dapat digunakan dan dimanfaatkan sebaik mungkin oleh guru-guru dan murid-murid di sekolah. Semoga buku ini dapat mencapai kehendak Kementerian Pendidikan Malaysia (KPM) untuk mencapai hasrat KSSM. Diharapkan agar buku ini dapat memberi manfaat dan dapat memenuhi keperluan pendidikan yang seimbang dan holistik dalam usaha melahirkan lebih ramai murid dalam bidang rekaan dan pembuatan pakaian.

PENERANGAN IKON



Imbas halaman yang mempunyai ikon ini.

- Bab 2 : MS 39
- Bab 5 : MS 127
- Bab 6 : MS 135



Imbas kod QR di sebelah untuk memuat turun aplikasi AR.



Fakta atau maklumat tambahan yang berkaitan dengan tajuk pembelajaran.



Uji minda untuk membantu penguasaan murid.



Latihan individu dan berkumpulan menjurus ke arah pembelajaran abad ke-21.



Tip keselamatan yang diterapkan dalam sesuatu pembelajaran.



Memberikan maklumat dalam bentuk kod QR yang boleh diimbas menggunakan aplikasi khas di dalam telefon pintar atau tablet.



Panduan yang membantu murid semasa menjalankan tugas.



Aktiviti untuk menilai pencapaian murid pada setiap unit.



Latihan ringkas untuk menguji penguasaan murid.



Latihan pengukuhan untuk menguji kefahaman murid.



Ringkasan keseluruhan bab.



Mengemukakan soalan yang dapat mencetuskan kemahiran berfikir aras tinggi.



Tahap penguasaan murid.

REKAAN DAN JAHITAN PAKAIAN

TINGKATAN

4

MODUL

1

Pengenalan
Kepada Rekaan
Fesyen dan
Pembuatan
Pakaian

MODUL

5

Seni Reka
Fesyen

MODUL

2

Bahan dan
Alatan Jahitan

MODUL

6

Proses
Penghasilan
Pakaian

MODUL

3

Fabrik

MODUL

7

Pakaian Kasual

MODUL

4

Sampel Jahitan



MODUL 1

REKAAN FESYEN DAN PEMBUATAN PAKAIAN

Perkembangan industri fesyen tanah air kini telah berjaya mencatat sejarah tersendiri seiring dengan arus modenisasi. Walau bagaimanapun, perkembangan fesyen ini berubah sepanjang tahun mengikut keperluan, isu semasa serta peredaran zaman. Bidang fesyen umpama seperti roda dan sentiasa berputar tanpa henti mengikut persekitaran yang memberi kebebasan kepada seseorang untuk melahirkan kreativiti, kemahiran dan inovasi.





Standard Kandungan

1.1 Bidang rekaan fesyen dan pembuatan pakaian.

Standard Pembelajaran

- 1.1.1 Menyatakan maksud rekaan fesyen dan pembuatan pakaian.
- 1.1.2 Menerangkan jenis fesyen iaitu busana mewah (*haute couture*) dan pakaian siap (*ready to wear*).
- 1.1.3 Mengelaskan kategori pakaian iaitu:
 - (i) Pakaian dalam
 - (ii) Pakaian formal
 - (iii) Pakaian khusus
- 1.1.4 Menghuraikan amalan penggunaan fesyen yang lestari.
- 1.1.5 Menilai kesan pengabaian amalan penggunaan fesyen yang lestari terhadap alam sekitar.
- 1.1.6 Menghasilkan bahan promosi panduan penggunaan fesyen yang lestari.

Standard Kandungan

1.2 Prospek kerjaya.

Standard Pembelajaran

- 1.2.1 Mengenal pasti bidang pekerjaan dalam industri rekaan fesyen dan pembuatan pakaian.
- 1.2.2 Menerangkan prospek kerjaya dalam bidang rekaan fesyen dan pembuatan pakaian.
- 1.2.3 Menentukan bidang tugas bagi prospek kerjaya bidang rekaan fesyen dan pembuatan pakaian.
- 1.2.4 Menghuraikan nilai dan etika profesional dalam prospek kerjaya bidang rekaan fesyen dan pembuatan pakaian.
- 1.2.5 Mengaplikasikan nilai dan etika profesional berdasarkan situasi.
- 1.2.6 Menghasilkan brosur nilai dan etika profesional berdasarkan prospek kerjaya.



UNIT 1.1 BIDANG REKAAN FESYEN DAN PEMBUATAN PAKAIAN

1.1.1 Definisi Rekaan Fesyen dan Pembuatan Pakaian

Dunia fesyen berubah mengikut peredaran zaman seiring dengan perkembangan teknologi dalam penghasilan pakaian. Pakaian ialah sesuatu yang dipakai untuk menutup anggota badan. Fesyen dan pembuatan pakaian mempunyai perkaitan yang amat rapat. Berikut merupakan definisi rekaan fesyen dan pembuatan pakaian:

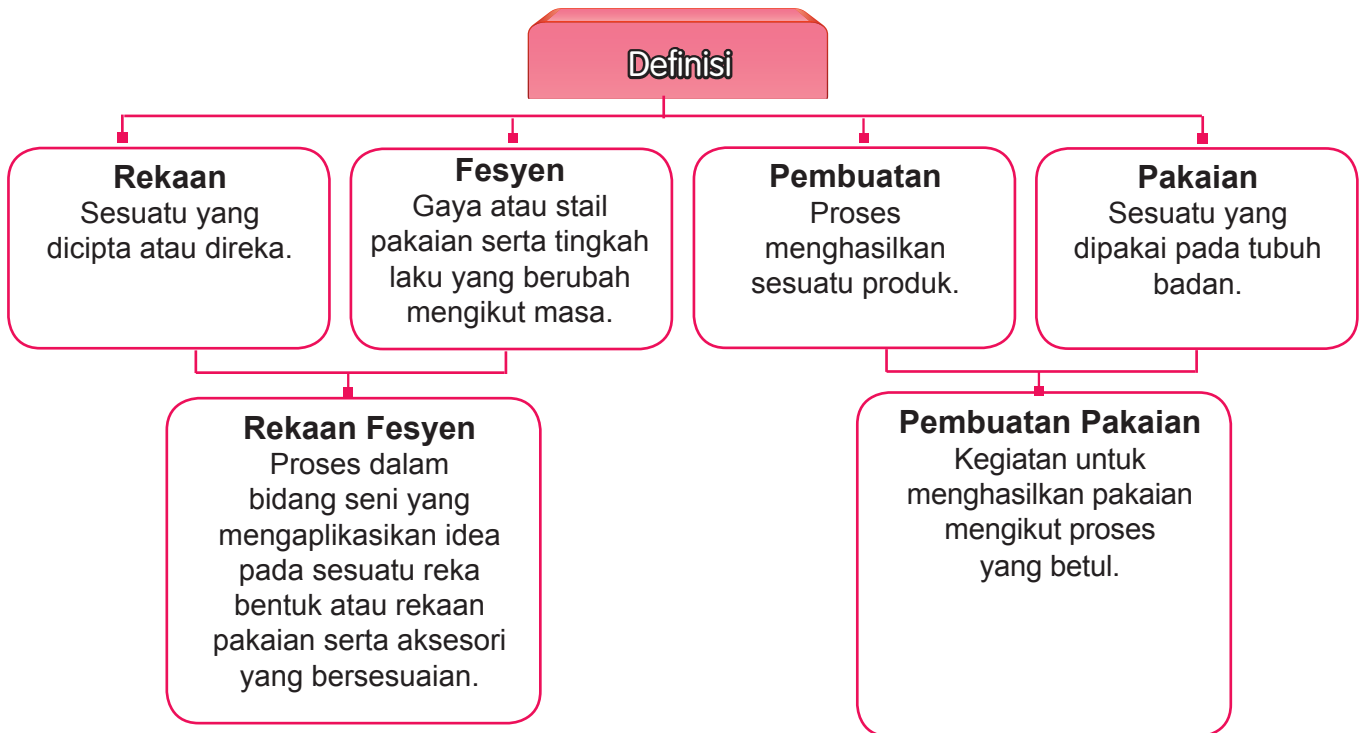

Rajah 1.1 Definisi rekaan fesyen dan pembuatan pakaian

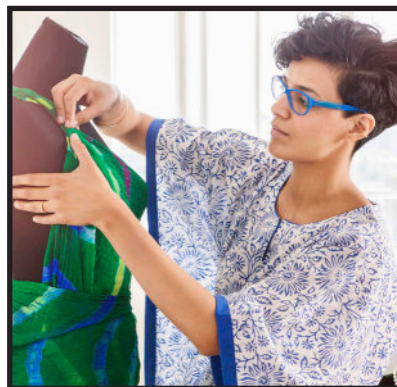

KBAT

Pada pendapat anda, mengapakah fesyen sentiasa berubah?

1.1.2 Busana Mewah (*Haute Couture*) dan Pakaian Siap (*Ready to Wear*)

Fesyen merupakan penampilan keseluruhan seseorang. Setiap individu mempunyai cita rasa tersendiri dalam berfesyen dan berpakaian. Fesyen terbahagi kepada dua jenis iaitu busana mewah (*haute couture*) dan pakaian siap (*ready to wear*).

Busana Mewah (*Haute Couture*)

Definisi

- Busana yang mempunyai seni jahitan yang paling berkualiti dan berada pada tahap yang paling tinggi dalam industri fesyen.
- Berasal daripada bahasa Perancis yang bererti *high sewing* atau *high dress making*.
- Haute* bererti *high* atau elegan.
- Couture* bererti *sewing* ataupun jahitan.

Ciri

- Harga yang mahal kerana ditempah khas.
- Ukuran mengikut saiz pelanggan.
- Memerlukan proses acu pakaian sebelum pakaian siap.
- Menggunakan fabrik, bahan yang mewah dan berkualiti tinggi.
- Masa pembuatan yang agak lama.

Busana Mewah (*Haute Couture*)

Contoh



Diperkenalkan oleh Charles Frederick Worth yang berasal dari England tetapi telah berhijrah ke Paris, Perancis sekitar pada abad yang ke-19. Beliau turut diberi jolokan sebagai '*The father of haute couture*'. Pada ketika itu, hanya ahli *Chambre de commerce et d'industrie de Paris* boleh memasarkan busana mewah ini untuk golongan bangsawan sahaja. Sekitar tahun 1908, penggunaan busana mewah (*haute couture*) telah meluas dengan Paris sebagai kota fesyen dunia buat pertama kali telah memasarkan penggunaan busana mewah ini secara meluas.

Pakaian Siap (Ready to Wear)

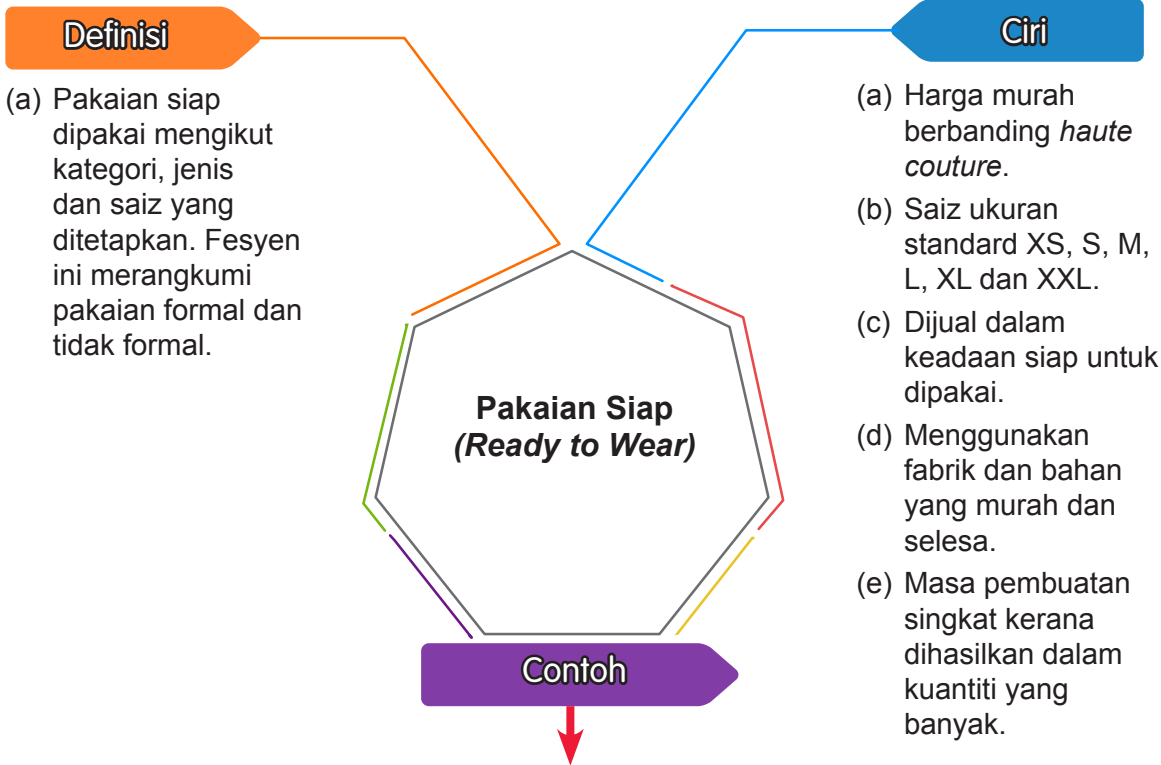

LATIHAN

Tajuk: Perbandingan Ciri Busana Mewah (*Haute Couture*) dan Pakaian Siap (*Ready to Wear*)

Arahan:

1. Murid dibahagikan kepada beberapa kumpulan kecil.
2. Murid diminta untuk melengkapkan jadual bagi perbandingan ciri-ciri busana mewah (*haute couture*) dan pakaian siap (*ready to wear*).

| Busana Mewah (<i>Haute Couture</i>) | Ciri-ciri | Pakaian Siap (<i>Ready to Wear</i>) |
|---------------------------------------|-----------|---------------------------------------|
| | Harga | |
| | Saiz | |
| | Kualiti | |
| | Masa | |

1.1.3 Kategori Pakaian

Pakaian merupakan keperluan asas yang berfungsi memberi perlindungan dan menutup anggota badan. Pakaian juga mencerminkan identiti seseorang individu. Pakaian boleh dikategorikan kepada pakaian dalam, pakaian formal dan pakaian khusus.

(a) Pakaian Dalam

Pakaian dalam merupakan pakaian asas yang berfungsi untuk memberi perlindungan, menjaga kebersihan dan membentuk postur badan. Contoh pakaian dalam ialah *boxer*, singlet, coli dan kamisol.



Foto 1.1 Boxer

(b) Pakaian Formal

Pakaian yang sesuai dipakai untuk majlis yang formal atau rasmi. Antara contoh pakaian formal ialah:

Pakaian Seragam

- Pakaian yang mengikut standard tertentu dan dipakai khas oleh sesuatu golongan atau organisasi.
- Kebiasaannya satu persalinan lengkap beserta aksesori termasuk topi dan kasut.



Foto 1.2 Contoh pakaian seragam

Pakaian Rasmi

- Pakaian yang digunakan untuk menghadiri majlis-majlis rasmi seperti pakaian kebangsaan rasmi, pakaian kebangsaan dan pakaian kerja mengikut profesion.



Foto 1.3 Contoh pakaian rasmi

Pakaian Upacara

- Pakaian untuk sesuatu majlis keramaian mengikut sesuatu peraturan dan istiadat tertentu.
- Dipakai ketika menghadiri majlis penganugerahan pingat, pertabalan Diraja atau istiadat keagamaan dan kebesaran.
- Contohnya seperti pakaian hitam kebangsaan lengkap bersamping, pakaian tradisional baju kurung atau kebaya lengkap berselendang tidak sama warna, *dinner jacket* dan *black tie*.



Foto 1.4 Contoh pakaian upacara

(c) Pakaian Khusus

Pakaian yang dibuat secara khusus mengikut reka bentuk, warna serta dihasilkan dalam skala yang kecil mahupun besar bagi tujuan tertentu.

Antara contoh pakaian khusus ialah:

Pakaian Riadah

- Pakaian yang selesa untuk kegiatan yang dilakukan pada waktu lapang bagi menyihatkan badan.
- Ciri pakaian riadah adalah selesa supaya mudah melakukan pergerakan mengikut iklim serta tempat yang bersesuaian.
- Contoh pakaian riadah ialah pakaian sukan, pakaian renang, pakaian kasual yang dipakai untuk aktiviti seharian.

**Pakaian Tidur**

- Pakaian yang digunakan sebagai pakaian malam atau pakaian sebelum tidur yang dihasilkan mengikut keselesaan dan iklim di sesuatu kawasan pemakai.
- Antara ciri pakaian tidur ialah selesa, longgar dan menyerap peluh.
- Contoh pakaian tidur ialah pijama, gaun tidur dan kaftan.

**Pakaian Kerja**

- Pakaian yang digunakan untuk melakukan aktiviti pekerjaan yang bersesuaian dengan tempat dan keadaan.
- Ciri pakaian kerja adalah tahan lasak, selesa dan mempunyai fungsi tertentu dalam bidang pekerjaan.
- Contoh pakaian kerja adalah apron, *bush jacket*, *overall* dan lain-lain yang bersesuaian.

**INFO**

Bush jacket ialah jaket yang mempunyai belahan hadapan kot yang mempunyai sebaris kancing berlapel lebar dan mempunyai kecek tampak berlisu. Asalnya dipakai di Afrika untuk berburu dan dibuat daripada fabrik kapas yang berwarna khas.

1.1.4 Amalan Penggunaan Fesyen yang Lestari

Amalan penggunaan fesyen ialah proses yang mengadaptasi perubahan produk dan sistem fesyen ke arah perpaduan ekologi dan keadilan sosial. Fesyen yang lestari bukan sahaja mengutamakan tekstil atau produk fesyen tetapi juga keseluruhan sistem fesyen. Contohnya pakaian, kasut dan aksesori yang dihasilkan, dipasarkan dan digunakan selestari yang mungkin dengan mengambil kira kedua-dua aspek persekitaran dan sosioekonomi.



Berikut adalah antara contoh amalan penggunaan fesyen lestari yang boleh diamalkan iaitu:



Tahukah anda, antara pengeluar fesyen lestari di Malaysia ialah Kanoe, Biji Biji Design dan Sayang. Jenama yang mengamalkan kelestarian dalam fesyen di peringkat antarabangsa seperti H&M, GAP, Uniqlo dan yang terkini LEVIS iaitu syarikat pengeluaran denim terkemuka dunia.



1.1.5 Kesan Pengabaian Amalan Penggunaan Fesyen yang Lestari Terhadap Alam Sekitar

Secara umumnya terdapat pelbagai kesan daripada pengabaian amalan penggunaan fesyen yang lestari terhadap alam sekitar. Antaranya ialah:



Lambakan pakaian terpakai.

Peningkatan penggunaan bahan kimia dalam proses pembuatan pakaian.



Pakaian yang masih elok tetapi sudah tidak dipakai lagi kerana mengalami kerosakan seperti butang tertanggal dan zip tidak berfungsi.



KBAT

Apakah yang akan anda lakukan dengan pakaian terpakai keluarga anda sekiranya tidak digunakan lagi?

1.1.6 Bahan Promosi Panduan Penggunaan Fesyen Lestari

Kesedaran terhadap fesyen lestari perlu diterapkan dalam kalangan masyarakat Malaysia. Salah satu kaedah yang boleh dilaksanakan adalah melalui bahan promosi. Antara bahan promosi panduan penggunaan fesyen lestari yang boleh digunakan ialah poster, gegantung, risalah, media sosial dan media elektronik. Antara lima panduan reka bentuk dalam penghasilan bahan promosi ialah:

1. Maklumat
2. Tajuk
3. Warna
4. Jenis dan saiz huruf
5. Infografik



Jenis Aktiviti: Menghasilkan bahan promosi

Tajuk: Panduan Penggunaan Fesyen yang Lestari

Arahan:

1. Murid dibahagikan kepada lima kumpulan iaitu:
 - Poster
 - Gegantung
 - Risalah
 - Media sosial
 - Media elektronik
2. Murid dikehendaki menghasilkan bahan promosi panduan penggunaan fesyen yang lestari.
3. Buat carian maklumat.
4. Rujuk senarai semak sebagai panduan dalam menghasilkan bahan promosi.
5. Bentang dan pameran hasil bahan promosi di papan kenyataan kelas anda.



Foto 1.5 Contoh bahan promosi poster

Senarai Semak Penghasilan Bahan Promosi

| Bil | Hasil kerja | Ada | Tiada |
|-----|---|-----|-------|
| 1 | Tajuk yang digunakan menarik, unik dan mudah diingati | | |
| 2 | Penggunaan warna dan grafik yang cerah, terang dan menarik | | |
| 3 | Maklumat yang disampaikan ringkas, jelas dan mudah difahami | | |



UNIT 1.2 PROSPEK KERJAYA

1.2.1 Bidang Pekerjaan dalam Industri Rekaan Fesyen dan Pembuatan Pakaian

Industri bidang rekaan fesyen dan pembuatan pakaian menawarkan pelbagai prospek kerjaya yang menyumbangkan tenaga mahir dan separa mahir dalam pembangunan ekonomi negara malah ia juga merupakan bidang pekerjaan yang boleh memberi pendapatan yang lumayan. Antara ciri yang perlu dikenal pasti oleh individu dalam bidang pekerjaan dalam industri rekaan fesyen dan pembuatan pakaian ialah:

- 1 Bidang kerjaya yang memerlukan kemahiran, daya kreativiti, imaginasi yang tinggi dan sifat artistik.
- 2 Memiliki keupayaan dalam bidang penyelidikan fesyen, membuat ramalan dan hala tuju industri fesyen pada masa akan datang.
- 3 Mempunyai semangat kerjasama yang tinggi sama ada secara individu atau berkumpulan.
- 4 Minat terhadap dunia fesyen yang sentiasa berubah dan berpenampilan menarik dan terkini.
- 5 Pengurusan masa yang baik dan sentiasa kreatif dalam menyelesaikan sebarang masalah berkaitan dengan pelanggan atau industri fesyen.

Rajah 1.2 Ciri bidang pekerjaan dalam rekaan fesyen dan pembuatan pakaian

1.2.2 Prospek Kerjaya dalam Bidang Rekaan Fesyen dan Pembuatan Pakaian

Prospek bermaksud kemungkinan atau peluang untuk mencapai kejayaan pada masa akan datang. Kerjaya bermaksud perjalanan atau kemajuan seseorang dalam sesuatu lapangan kehidupan, profesion atau pekerjaan yang dipilih untuk kelangsungan hidup. Terdapat dua kategori prospek kerjaya dalam bidang rekaan fesyen dan pembuatan pakaian. Antaranya ialah:

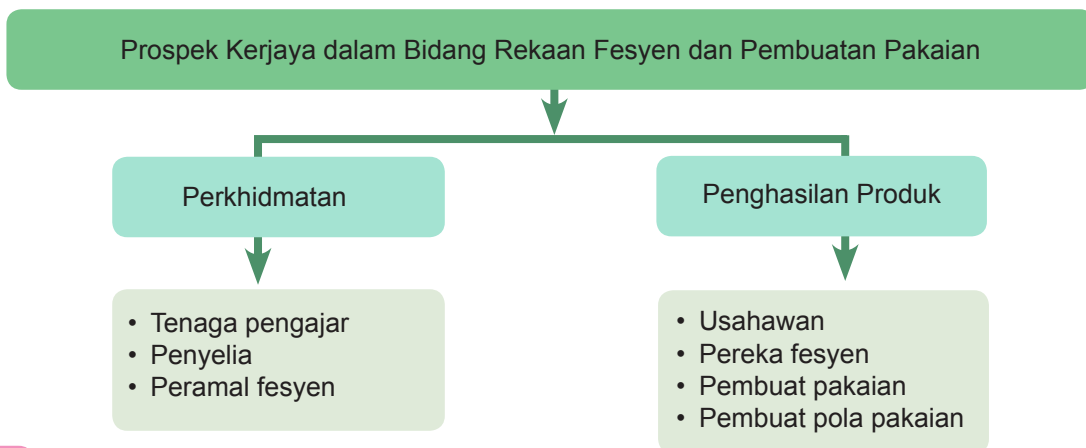

KBAT

Bagaimanakah minat dapat mendorong seseorang untuk direalisasikan sebagai kerjaya? Bincangkan.

1.2.3 Bidang Tugas bagi Prospek Kerjaya dalam Bidang Rekaan Fesyen dan Pembuatan Pakaian

Bidang rekaan fesyen dan pembuatan pakaian menawarkan pelbagai kerjaya kepada individu yang berminat untuk menceburkan diri dalam sektor ini secara langsung atau tidak langsung. Berikut merupakan antara bidang tugas bagi prospek kerjaya dalam bidang rekaan fesyen dan pembuatan pakaian:

Pengurusan (Tenaga Pengajar)

- Menyampaikan ilmu pengetahuan dan kemahiran berkenaan bidang rekaan fesyen dan pembuatan pakaian.
- Memberi pendedahan kepada murid dan masyarakat mengenai rekaan fesyen dan pembuatan pakaian yang terkini.



Pereka Fesyen

- Menghasilkan idea dan lakaran fesyen yang menarik mengikut trend dan cita rasa pelanggan.
- Membentuk konsep rekaan, mencipta pakaian yang mengikut trend dan kehendak orang ramai.
- Mencipta aksesori.
- Menghasilkan rekaan dan pakaian serta mempromosi rekaan yang sudah siap (*ready to wear*).



Usahawan

- Menguruskan perniagaan berkaitan rekaan fesyen dan pembuatan pakaian sama ada secara fizikal atau secara dalam talian seperti pengusaha butik pakaian.
- Meneroka perniagaan baharu yang berpotensi tetapi belum diterokai berkaitan rekaan fesyen dan pembuatan pakaian.



Pembuat Pola

- Menentukan susun atur pola bagi sesuatu rekaan fesyen.
- Menghasilkan pola yang akan digunakan untuk menghasilkan rekaan fesyen.
- Membaiki pola sedia ada atau membuat pola baharu mengikut cita rasa pelanggan dan kehendak semasa.



1.2.4 Menghuraikan Nilai dan Etika Profesional dalam Prospek Kerjaya Rekaan Fesyen dan Pembuatan Pakaian

Nilai dan etika profesional merujuk kepada garis panduan yang bertujuan meningkatkan tahap kualiti dan disiplin dalam bidang rekaan fesyen dan pembuatan pakaian. Nilai bermaksud standard dan prinsip dalam mempertimbangkan sesuatu perbuatan, kejadian dan keadaan sama ada benar atau sebaliknya.

Etika bermaksud prinsip moral, nilai tingkah laku yang menjadi pegangan seseorang individu atau sesuatu kumpulan. Nilai dan etika profesional mesti dimiliki oleh individu yang terlibat dalam rekaan fesyen dan pembuatan pakaian. Berikut adalah antara nilai dan etika profesional yang perlu diterapkan.

| Nilai | Huraian | Contoh |
|---------------------------------|--|--|
| Fokus dan teliti | Melakukan sesuatu tugas dengan tekun dan berhati-hati untuk mengelakkan berlakunya kesilapan. | <ul style="list-style-type: none"> Berhati-hati semasa menyiapkan tempahan pelanggan. Tidak melakukan kesilapan semasa menyiapkan tempahan. |
| Kreatif dan inovatif | Berkebolehan untuk mencipta, menghasilkan dan mengembangkan idea baharu. | <ul style="list-style-type: none"> Menghasilkan rekaan dan jahitan pakaian yang asli dan baharu. Membuat penambahbaikan terhadap rekaan yang baharu dan sedia ada. |
| Prihatin dan bekerjasama | Mengambil berat dan berusaha untuk mendapatkan sesuatu dengan saling bantu-membantu antara satu sama lain. | <ul style="list-style-type: none"> Menyiapkan tempahan mengikut tempoh masa yang ditetapkan. Sentiasa memberikan perkhidmatan yang terbaik kepada pelanggan. |

| Etika | Huraian | Contoh |
|------------------------------------|--|---|
| Etika terhadap pelanggan | <ul style="list-style-type: none"> Menghasilkan barang atau perkhidmatan yang terbaik kepada pelanggan. Menjaga kualiti barang dan perkhidmatan serta tidak menipu pelanggan dalam urusan jual beli. | <ul style="list-style-type: none"> Bersedia menerima teguran dan pendapat pelanggan tentang rekaan yang dihasilkan. Menyiapkan tempahan mengikut tempoh masa yang ditetapkan. |
| Etika terhadap alam sekitar | <ul style="list-style-type: none"> Memastikan perniagaan tidak mencemarkan keindahan dan kebersihan alam sekitar. Mengamalkan konsep 5R (<i>Refuse, Reduce, Reuse, Recycle dan Recovery</i>) | <ul style="list-style-type: none"> Mengurangkan pembungkusan menggunakan beg plastik untuk membungkus pakaian siap. Mengamalkan amalan penggunaan fesyen yang lestari dalam kalangan masyarakat. |
| Etika terhadap pekerja | <ul style="list-style-type: none"> Menyediakan kemudahan dan keperluan asas kepada pekerja. Mewujudkan hubungan yang baik dengan pekerja. | <ul style="list-style-type: none"> Membuat caruman Pertubuhan Keselamatan Sosial (PERKESO) dan Kumpulan Wang Simpanan Pekerja (KWSP) untuk pekerja. Menyediakan penginapan dan pengangkutan kepada pekerja. |

1.2.5 Nilai dan Etika Profesional Berdasarkan Situasi

Nilai merupakan asas yang menjadi ukuran individu sama ada baik atau buruk, benar atau salah. Etika pula merupakan prinsip moral yang menjadi pegangan seseorang individu atau sesuatu kumpulan. Individu yang mengamalkan nilai dan etika profesional dapat menjalinkan hubungan baik dan juga mudah berurusan dengan ramai orang.

Berikut merupakan antara situasi yang memerlukan seseorang untuk mengaplikasikan nilai dan etika profesional dalam kerjaya.

SITUASI 1

Syarikat Terbang Bebas merupakan sebuah syarikat penerbangan yang terkenal. Pengurus syarikat itu meminta anda untuk mereka cipta sepasang pakaian yang inovatif untuk pramugari dan pramugara syarikat tersebut. Sebagai seorang pereka fesyen dan pembuat pakaian, anda perlu mengambil ukuran untuk setiap pramugari dan pramugara tersebut. Apakah etika dan nilai profesional yang perlu diamalkan semasa berurusan dengan mereka?

SITUASI 2

Ayu seorang pembuat pola pakaian di sebuah butik terkenal di Kuala Lumpur. Datin Aina telah berminat untuk mendapatkan khidmatnya bagi melukis pola pakaian untuknya ke majlis makan malam di sebuah hotel. Walau bagaimanapun, sikap Datin Aina yang sering menukar fesyen pakaiannya telah membuatkan Ayu berasa tertekan. Apakah etika dan nilai profesional yang perlu diamalkan oleh Ayu sepanjang berurusan dengan Datin Aina?

LATIHAN

Jenis Aktiviti: Sumbang saran

Tajuk: Aplikasi Nilai dan Etika Profesional dalam Situasi

Arahan:

1. Murid dibahagikan kepada beberapa kumpulan kecil.
2. Murid diberikan sekeping kad yang mengandungi situasi.
3. Setiap kumpulan dikehendaki untuk menyatakan tindakan yang harus dilakukan jika berada dalam situasi tersebut.

| SITUASI | TINDAKAN |
|--|----------|
| Pakaian yang mempunyai zip yang telah rosak tetapi masih dalam keadaan baik. | |
| Melakar stail pakaian yang dikehendaki oleh pelanggan. | |
| Mengacu padan pakaian yang telah siap dijahit. | |
| Mereka cipta konsep ruang peragaan sempena musim perayaan. | |
| Pakaian lama yang masih elok tetapi telah ketinggalan zaman. | |

1.2.6 Brosur Nilai dan Etika Profesional Berdasarkan Prospek Kerjaya

Sekolah Menengah Sri Siantan akan mengadakan minggu kerjaya. Sebagai seorang pengerusi Kelab Rekaan dan Jahitan Pakaian sekolah, Mimi dan ahli jawatankuasa diminta untuk menghasilkan brosur nilai dan etika profesional berdasarkan prospek kerjaya dalam bidang rekaan fesyen dan pembuatan pakaian. Berikut merupakan maklumat yang perlu ada dalam brosur tersebut iaitu:



Brosur merupakan terbitan yang mempunyai maklumat dalam bahasa yang ringkas dan mudah difahami. Terdiri daripada satu halaman dan kebiasaannya dicetak di kedua belah muka surat

Senarai Semak Brosur Nilai dan Etika Profesional Berdasarkan Prospek Kerjaya

| Bil | Hasil kerja | Ada | Tiada |
|-----|---|-----|-------|
| 1 | Tajuk yang digunakan menarik, unik dan mudah diingati | | |
| 2 | Penggunaan warna dan grafik yang cerah, terang dan menarik | | |
| 3 | Maklumat yang disampaikan ringkas, jelas dan mudah difahami | | |



Rumusan

Rekaan fesyen dan pembuatan pakaian amat berkait rapat dengan gaya hidup seseorang. Kepelbagaian permintaan dan trend masyarakat sekarang memberikan inspirasi kepada mereka yang berminat untuk menceburi dunia rekaan dan jahitan pakaian.

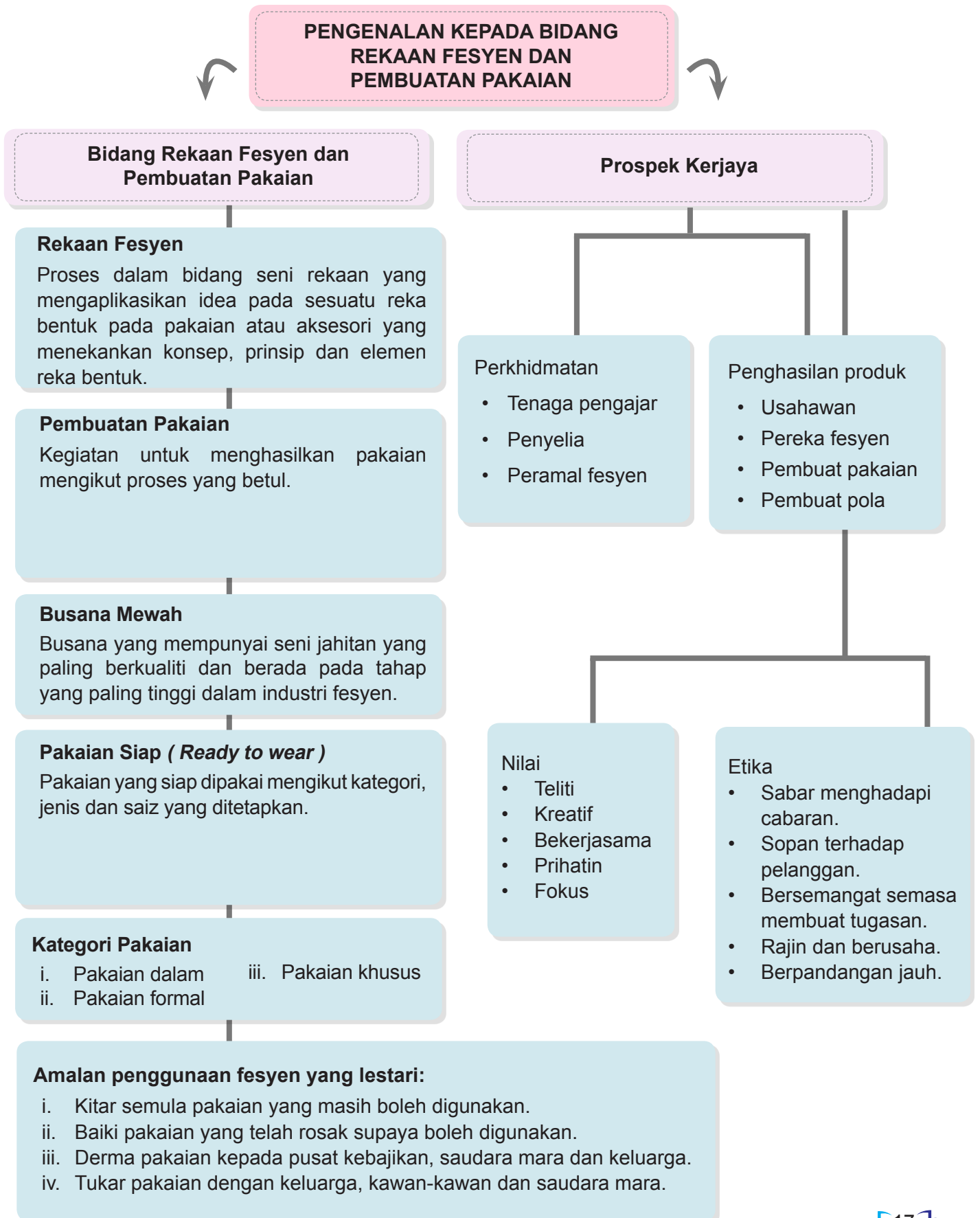



Refleksi Kendiri

Tandakan (✓) pada ruangan yang sesuai.

Di akhir pembelajaran ini, saya dapat memahami:

| Perkara | |  Faham |  Kurang Faham |  Sukar |
|---------|---|---|---|--|
| 1. | Maksud rekaan fesyen dan pembuatan pakaian. | | | |
| 2. | Jenis fesyen iaitu busana mewah (<i>haute couture</i>) dan pakaian siap (<i>ready to wear</i>). | | | |
| 3. | Pengkelasan pakaian. | | | |
| 4. | Amalan penggunaan fesyen yang lestari. | | | |
| 5. | Bidang pekerjaan dalam industri rekaan fesyen dan pembuatan pakaian. | | | |
| 6. | Prospek kerjaya dalam bidang rekaan fesyen dan pembuatan pakaian. | | | |
| 7. | Bidang tugas bagi prospek kerjaya dalam bidang rekaan fesyen dan pembuatan pakaian. | | | |
| 8. | Nilai dan etika profesional dalam prospek kerjaya bidang rekaan fesyen dan pembuatan pakaian. | | | |

Latihan Pengukuhan

Jawab semua soalan berikut.

1. Apakah maksud rekaan fesyen dan pembuatan pakaian?

2. Nyatakan perbezaan antara busana mewah (*haute couture*) dan pakaian siap (*ready to wear*).

| Busana Mewah (<i>Haute Couture</i>) | Ciri | Pakaian Siap (<i>Ready to Wear</i>) |
|---------------------------------------|---------|---------------------------------------|
| | Harga | |
| | Saiz | |
| | Kualiti | |
| | Masa | |

- 3.



Berdasarkan gambar di atas, nyatakan ciri penggunaan fesyen yang lestari.

4. Ahmad ialah seorang usahawan sebuah butik pakaian sukan. Seorang pelanggan telah datang ke butiknya dan ingin menempah pakaian sukan yang lengkap. Pelanggan tersebut mengalami masalah untuk mencari pakaian sukan yang sesuai kerana dia bersaiz XXXL. Huraikan nilai dan etika profesional yang harus Ahmad terapkan semasa berurusan dengan pelanggannya itu.

MODUL 2

BAHAN DAN ALATAN JAHITAN

Penyediaan bahan dan alatan jahitan merupakan salah satu elemen penting sebelum proses rekaan fesyen dan pembuatan pakaian dilakukan. Aspek keselamatan perlu sentiasa diambil perhatian sebelum, semasa dan selepas proses dilakukan untuk mengelakkan sebarang kecederaan dan kemalangan berlaku. Sentiasa menjaga dan menyenggara bahan dan alatan supaya dapat digunakan dalam jangka masa yang lama.





Standard Kandungan

2.1 Keselamatan diri, alatan dan tempat kerja.

Standard Pembelajaran

- 2.1.1 Menyatakan peraturan keselamatan diri, alatan dan tempat kerja.
- 2.1.2 Menjelaskan budaya kerja selamat berdasarkan akta keselamatan dan kesihatan di tempat kerja.
- 2.1.3 Menerangkan jenis kemalangan dan rawatan awal bagi:
 - (i) Luka
 - (ii) Melecur dan melepuh
 - (iii) Renjatan elektrik
- 2.1.4 Mencadangkan langkah pencegahan kemalangan di tempat kerja berdasarkan situasi.
- 2.1.5 Menghasilkan brosur budaya kerja selamat berdasarkan akta keselamatan dan kesihatan di tempat kerja yang sedang berkuatkuasa.

Standard Kandungan

2.2 Penggunaan bahan jahitan.

Standard Pembelajaran

- 2.2.1 Mengenal pasti jenis bahan jahitan:
 - (i) Fabrik
 - (ii) Fabrik lapik dalam
 - (iii) Fabrik lapis
 - (iv) Benang
 - (v) Kancing
 - (vi) Trimmin
- 2.2.2 Menerangkan jenis dan penggunaan bahan jahitan.
- 2.2.3 Mempertimbangkan pemilihan bahan jahitan yang sesuai dengan stail pakaian.

Standard Kandungan

2.3 Penggunaan dan penyenggaraan alatan jahitan.

Standard Pembelajaran

- 2.3.1 Mengenal pasti jenis alatan jahitan.
- 2.3.2 Mengelaskan alatan jahitan mengikut kategori:
 - (i) Alatan mengukur
 - (ii) Alatan menanda
 - (iii) Alatan mendraf
 - (iv) Alatan menggunting
 - (v) Alatan menjahit
 - (vi) Alatan menekan
- 2.3.3 Menerangkan bahagian mesin jahit.
- 2.3.4 Menjelaskan penggunaan dan penjagaan alatan jahitan.
- 2.3.5 Mengaplikasikan penggunaan dan penyenggaraan mesin jahit.
- 2.3.6 Merancang jadual kerja penyenggaraan mesin jahit.





UNIT 2.1 KESELAMATAN DIRI, ALATAN DAN TEMPAT KERJA

2.1.1 Menyatakan Peraturan Keselamatan Diri, Alatan dan Tempat Kerja

Keselamatan diri, alatan dan tempat kerja di bengkel jahitan merupakan perkara yang perlu diutamakan dan diamalkan oleh setiap murid. Terdapat peralatan yang boleh menyebabkan kemalangan sekiranya tidak dikendalikan dengan betul. Pengetahuan mengenai cara penggunaan dan keselamatan peralatan penting agar keselamatan tempat kerja terjamin.

Peraturan Keselamatan Diri

Keselamatan diri di tempat kerja merupakan pencegahan kemalangan, kecederaan atau penyakit dalam kalangan pekerja atau orang lain yang berada di tempat kerja. Berikut merupakan peraturan keselamatan diri yang perlu diutamakan ketika berada di bengkel jahitan.



Peraturan Penggunaan Alatan

Pengetahuan mengenai penggunaan dan keselamatan peralatan adalah penting untuk setiap individu yang bekerja di bengkel. Terdapat banyak peralatan berteknologi seperti mesin jahit industri, mesin jahit tepi, mesin sulam, mesin butang dan lubang butang serta alat menekan yang menggunakan arus elektrik. Panduan penggunaan dan keselamatan harus diteliti dan diikuti.

- 1 Peralatan elektrik digunakan mengikut peraturan seperti dalam manual pengguna.
- 2 Tangan hendaklah sentiasa kering ketika mengendalikan alatan.
- 3 Kendalikan alat tajam yang dengan berhati-hati dan simpan di tempat yang selamat.
- 4 Tutup suis sebelum memasang benang dan membaiki mesin.
- 5 Pastikan semua wayar peralatan elektrik berada dalam keadaan baik.
- 6 Laporkan semua kerosakan dengan segera.

Peraturan Keselamatan di Bengkel Jahitan

Semua ruang dan tempat kerja di bengkel jahitan hendaklah sentiasa bersih, selesa dan selamat untuk semua aktiviti seperti membuat pola, menjahit dan menekan. Susunan meja kerja dan peralatan jahitan hendaklah diatur dengan sistematik bagi memudahkan pergerakan dan mengelakkan kemalangan.



AKTIVITI PAK 21

Jenis aktiviti: *Gallery Walk*

Tajuk: Peraturan Bengkel

Objektif: Mengenal pasti peraturan keselamatan di bengkel jahitan.

EMK: Nilai Murni (Kolaboratif atau Kerjasama)

Arahan:

1. Murid diminta untuk menyenaraikan peraturan bengkel jahitan secara berkumpulan.
2. Murid membuat pembentangan kumpulan dengan menyenaraikan peraturan bengkel masing-masing.
3. Murid diminta mempamerkan peraturan tersebut di bengkel jahitan sekolah.

2.1.2 Budaya Kerja Selamat Berdasarkan Akta Keselamatan dan Kesihatan di Tempat Kerja

Akta Keselamatan dan Kesihatan di Tempat Kerja

Keselamatan dan kesihatan pekerja merupakan elemen yang berkait rapat antara satu sama lain. Tempat kerja yang kurang selamat akan meningkatkan risiko kemalangan. Majikan atau pihak pengurusan merupakan tonggak utama dalam mencegah kemalangan di tempat kerja.

Akta Keselamatan dan Kesihatan Pekerjaan 1994 telah ditubuhkan untuk menyatakan bahawa majikan dan pekerja wajib untuk memastikan kesihatan, keselamatan dan kebajikan pekerja mereka terjamin semasa bekerja. Pekerja turut bertanggungjawab untuk memelihara keselamatan dan kesihatan dirinya dan orang lain semasa melakukan kerja. Akta ini juga menyatakan dengan jelas tentang penalti yang boleh dikenakan terhadap pihak-pihak yang didapati melanggar peraturan-peraturan yang telah ditetapkan.



Budaya Kerja Selamat

Budaya kerja selamat di bengkel merupakan perlakuan melakukan sesuatu kerja di bengkel yang mematuhi peraturan dan undang-undang yang menjadi amalan baik semasa menjalankan tugas. Budaya kerja selamat memerlukan etika atau sikap yang berdisiplin terhadap kerja. Budaya kerja selamat perlu diterapkan kepada murid pada setiap masa supaya menjadi amalan dalam kehidupan harian dan semasa alam pekerjaan.



INFO

Pertubuhan Keselamatan Sosial (PERKESO) ialah sebuah badan kerajaan di bawah Kementerian Sumber Manusia. PERKESO bertanggungjawab memberi perlindungan kepada pekerja yang ditimpa kemalangan semasa di tempat kerja dan ketika dalam perjalanan pergi atau balik dari tempat kerja.



Akta Keselamatan dan Kesihatan Pekerja 1994 telah berkuat kuasa mulai 25 Februari 1994.



IMBAS DI SINI



Layari laman sesawang berikut untuk mengetahui Akta Keselamatan dan Kesihatan Pekerjaan 1994 (Akta 514) di Jabatan Keselamatan dan Kesihatan Pekerjaan, Kementerian Sumber Manusia <http://arasmega.com/qr-link/akta-keselamatan-dan-kesihatan-pekerjaan-2/>



UJI MINDA

Nyatakan badan kerajaan yang bertanggungjawab dalam membantu memperjuangkan hak keselamatan dan kesihatan pekerja di Malaysia.

2.1.3 Jenis kemalangan dan Rawatan Awal (Luka, Melecur dan melepuh dan Renjatan Elektrik)

Terdapat beberapa jenis kemalangan yang boleh berlaku di bengkel jahitan sekiranya budaya kerja selamat tidak diamalkan. Antara jenis kemalangan dan rawatan awal yang boleh diambil adalah seperti yang berikut:

(a) Luka

Terjadi apabila kulit atau daging bahagian badan terkoyak atau terpotong dan menyebabkan pendarahan. Jenis-jenis luka ialah luka terhiris, luka tercucuk serta luka melecet dan terkoyak.

Cara merawat luka

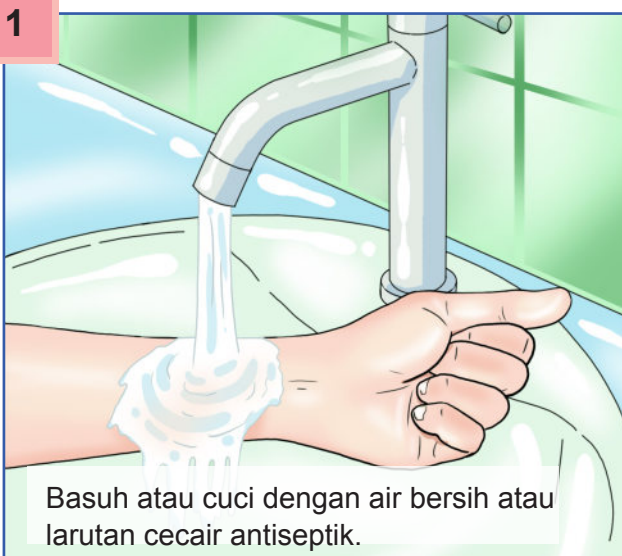

(b) Melecur dan melepuh

Melecur dan melepuh berlaku disebabkan terkena haba seperti wap panas dan alatan panas seperti seterika. Kesan melecur dan melepuh akan menyebabkan kulit menjadi merah dan menggelembung.



Cara merawat melecur dan melepuh

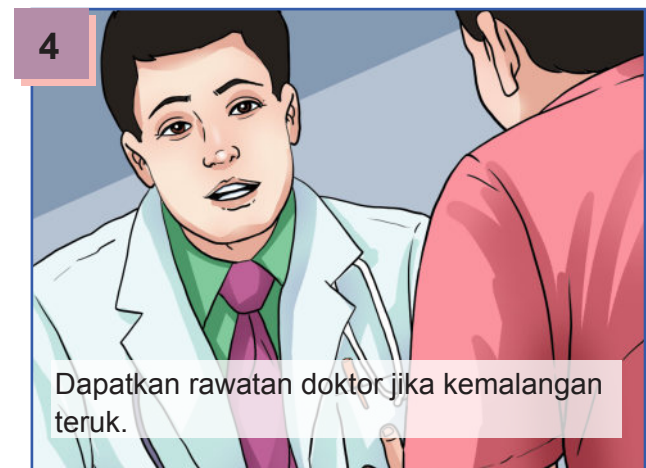
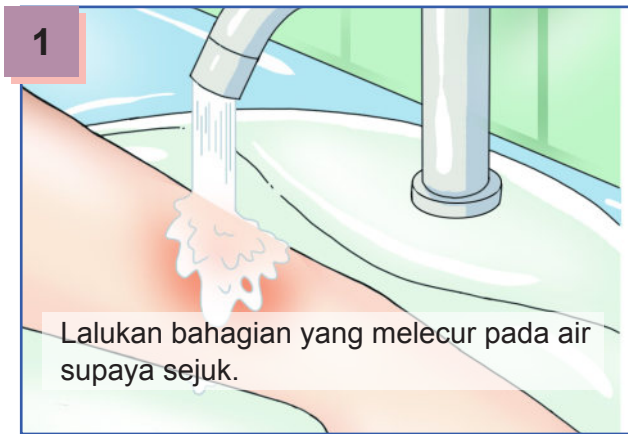

(c) Renjatan elektrik

Kemalangan yang disebabkan renjatan elektrik yang berpunca apabila mangsa tersentuh arus elektrik yang berbahaya seperti suis atau wayar mesin jahit yang telah rosak.

Cara merawat renjatan elektrik



2.1.4 Langkah Pencegahan Kemalangan di Tempat Kerja

Berikut adalah antara langkah pencegahan kemalangan di tempat kerja iaitu:

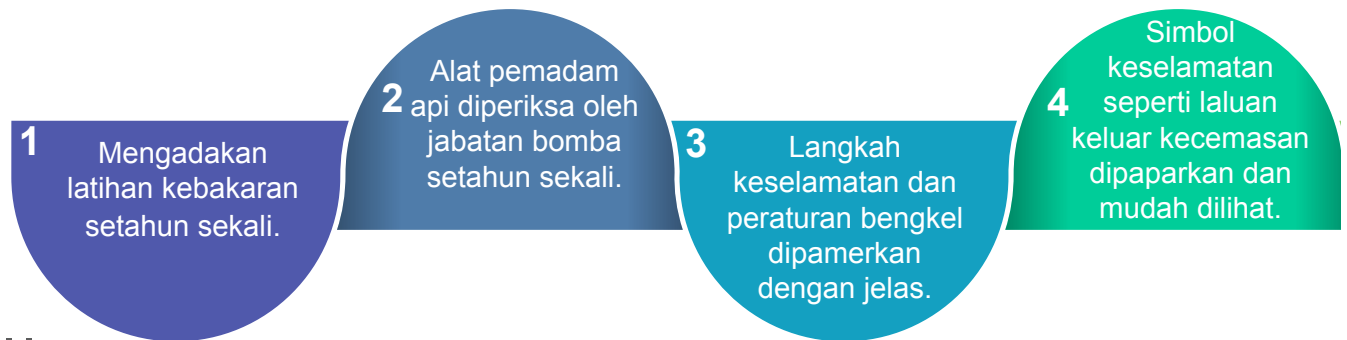

AKTIVITI PAK 21

Jenis aktiviti: *Role Play, Rally Robin, Talk Partner*

Tajuk: Langkah Pencegahan Kemalangan di Tempat Kerja

Objektif: Mengenal pasti langkah pencegahan kemalangan di tempat kerja.

EMK: Nilai Murni (Kasih Sayang dan Prihatin)

Arahan:

Suzie menerima tempahan secara pukal apabila menjelang musim perayaan. Kesibukan beliau menjahit, menyebabkan bengkelnya tidak dikemas dengan baik sehingga membahayakan dirinya. Berdasarkan situasi bengkel jahitan Suzie, murid diminta:

- Melakonkan watak sebagai seorang ahli bomba yang mencadangkan langkah-langkah pencegahan kemalangan yang boleh diambil oleh Suzie.
atau;
- Membuat lakonan berdialog secara berpasangan dengan bergilir-gilir memberi respons tentang langkah pencegahan kemalangan yang boleh diambil oleh Suzie.

2.1.5 Brosur Budaya Kerja Selamat Berdasarkan Akta Keselamatan dan Kesihatan di Tempat Kerja yang Sedang Berkuatkuasa



AKTIVITI PAK 21

Jenis aktiviti: Grafik Organisasi atau Komersial

Tajuk: Budaya Kerja Selamat

Arahan:

- Murid dibahagikan kepada kumpulan kecil.
- Murid diminta untuk menyediakan brosur berkaitan budaya kerja selamat.
- Murid membuat pembentangan kumpulan menggunakan brosur yang telah disiapkan.
- Murid diminta mengedarkan brosur tersebut kepada keluarga, rakan-rakan dan warga sekolah.

Senarai Semak Brosur

| Bil | Hasil Kerja | Ada | Tiada |
|-----|---------------------------------------|-----|-------|
| 1 | Tajuk brosur jelas dan mudah difahami | | |
| 2 | Gambar rangsangan yang menarik | | |
| 3 | Warna yang sesuai | | |



UNIT 2.2 PENGGUNAAN BAHAN JAHITAN

2.2.1 Jenis Bahan Jahitan



2.2.2 Jenis dan Penggunaan Bahan Jahitan

Fabrik

| Jenis Fabrik | Penggunaan | Contoh Fabrik |
|--------------|--|---|
| Kapas | <ul style="list-style-type: none"> Sesuai untuk semua kategori pakaian dari pakaian kanak-kanak hingga ke pakaian dalam. Contoh pakaian ialah baju kurung, baju melayu dan gaun kanak-kanak. |  |
| Linen | <ul style="list-style-type: none"> Penggunaan keperluan di dalam rumah contoh seperti cadar, langsir dan pakaian. Contoh pakaian ialah skirt dan seluar. |  |
| Sutera | <ul style="list-style-type: none"> Fabrik yang mahal dan mewah untuk dijadikan pakaian. Contoh pakaian ialah baju kurung, choli sari dan blaus. |  |
| Broked | <ul style="list-style-type: none"> Fabrik yang mahal dan mewah untuk dijadikan pakaian dan barangan kraf. Contoh pakaian ialah ceongsam, beg tangan dan sarung bantal. |  |

Fabrik Lapik Dalam

Fabrik lapik dalam adalah bahan penting untuk memberi bentuk dan mengekalkan bentuk pada pakaian seperti kolar dan ikatan pinggang. Ia juga dapat mengukuhkan dan mengelakkan fabrik daripada memberi (*stretchable*) seperti pada garis leher, lubang butang dan keruk lengan.

| Jenis lapik dalam | Kegunaan | Contoh |
|----------------------|--|---|
| Berperekat | Dilekatkan pada sebelah dalam pakaian menggunakan seterika panas (bukan seterika wap). Teknik melekatkan lapik dalam berperekat adalah dengan menekan dan mengangkat seterika, bukan dengan cara menggosok |  <p>Kanvas berpelekat</p>  <p>Vilene berpelekat</p> |
| Tanpa perekat | Dilekatkan pada sebelah dalam pakaian dengan dijahit tangan atau dijahit mesin |  <p>Lapik dalam kanvas (muslin, voil)</p> |



Kesesuaian Penggunaan Lapik Dalam

| Jenis lapik dalam | Jenis Fabrik | Penggunaan |
|------------------------|----------------------------------|---|
| Nipis | Fabrik lembut | Belah slit berlapis, lapik leher |
| Sederhana tebal | Fabrik sederhana tebal dan tebal | Belah, kolar, kelepet, ikatan pinggang, keruk lengan, lapel, kaf, penutup kocek |
| Tebal | Aksesori dan barangan kraf | Beg, bekas pensel |



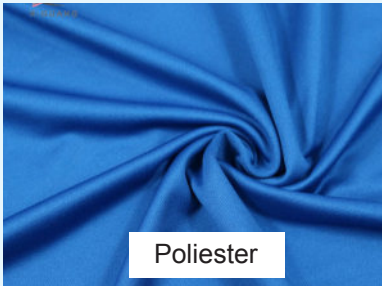

Fabrik Lapis

Pemilihan fabrik lapis yang betul penting dalam menghasilkan pakaian yang elok pada si pemakai. Kebiasannya, fabrik lapis yang digunakan berharga jauh lebih murah daripada harga fabrik.

| Tujuan penggunaan | Cara pemilihan | Contoh | Gambar fabrik lapis |
|--|--|--|---|
| (a) Memberi bentuk pada pakaian. (b) Mengukuhkan pakaian dan kelim. (c) Melindungi pakaian. (d) Untuk mengemaskan bahagian dalam pakaian. (e) Mengelakkan kedut pada pakaian. (f) Memberi kebolehjatuhan (<i>drape</i>) yang elok pada pakaian. | (a) Pilih fabrik lapis yang lebih ringan, lembut dan licin daripada fabrik luar. (b) Warna yang sepadan dengan fabrik luar. | Organza, muslin, pongee, satin, poliester dan kapas. |  <p>Organza</p>  <p>Poliester</p>  <p>Satin</p> |







Benang

Benang merupakan tali halus yang digunakan untuk menjahit. Benang yang berkualiti tidak mudah putus. Terdapat tiga jenis benang iaitu:

| Jenis | Kegunaan | Gambar |
|--------------------------------------|--|---|
| Benang kapas | Benang yang kukuh. Sesuai bagi fabrik yang nipis. |  |
| Benang sintetik atau nilon | Dibuat daripada poliester dan sesuai bagi jahitan tangan dan mesin untuk semua jenis fabrik. |  |
| Benang sulam tangan dan mesin | Untuk menjahit sulam tangan atau sulam mesin. |  |

Kancing

Terdapat pelbagai jenis kancing di pasaran. Tujuan kancing adalah untuk menutup dan membuka belah pada pakaian serta sebagai hiasan pakaian.

| Jenis kancing | Keterangan | Gambar |
|---------------------------|--|--|
| Butang | <ul style="list-style-type: none"> (a) Butang bertangkai atau tanpa tangkai. (b) Pemilihannya berdasarkan stail pakaian penjagaan fabrik. |  |
| Zip | <ul style="list-style-type: none"> (a) Terdapat zip jenis logam dan nilon. (b) Pemilihan warna zip sepadan dengan pakaian. (c) Terdapat pelbagai saiz dan dipilih mengikut kesesuaian dan kedudukannya pada pakaian. |  |
| Butang katup | <ul style="list-style-type: none"> (a) Digunakan pada pakaian yang mempunyai belah bertindih. (b) Mempunyai bahagian conet dan soket. (c) Terdapat berbagai saiz. (d) Antara jenis-jenis butang katup ialah logam nikel, nilon dan logam enamel hitam. | <p>Soket Conet</p>  |
| Cangkuk dan mata | <ul style="list-style-type: none"> (a) Boleh didapati dalam pelbagai saiz. (b) Diperbuat daripada logam nikel dan logam enamel hitam. (c) Boleh dijahit bersama mata logam atau jahit ulat-ulat. | <p>Cangkuk Mata</p>  |
| Cangkuk dan palang | <ul style="list-style-type: none"> (a) Jenis kancing yang sangat kukuh. (b) Digunakan pada ikatan pinggang skirt dan seluar. | <p>Cangkuk Palang</p>  |
| Gancu | <ul style="list-style-type: none"> (a) Boleh didapati dalam pelbagai saiz. (b) Digunakan untuk tali pinggang dan tali hiasan. (c) Dibuat daripada bahan logam, kayu, plastik, kulit dan dibalut dengan fabrik. |  |
| Velkro | <ul style="list-style-type: none"> (a) Diperbuat daripada pita nilon. (b) Terdapat dua bahagian iaitu permukaan bergelung halus dan bahagian yang bersirat. |  |

**Trimin**

Trimin merupakan salah satu bahan (yang digunakan sebagai hiasan pakaian) yang bertujuan untuk memberi kesan cantik pada pakaian.

| Jenis bahan trimin | Keterangan | Gambar |
|--------------------------------|--|---|
| Renda | <ul style="list-style-type: none">(a) Dibuat daripada gentian kapas, nilon dan rayon.(b) Digunakan pada penyudah tepi pakaian atau disisip pada kepingan fabrik.(c) Dipilih berdasarkan jenis fabrik dan stail pakaian. |  |
| Pita jalur serong tepat | <ul style="list-style-type: none">(a) Digunakan sebagai penyudah tepi.(b) Pemilihan warna berdasarkan warna fabrik atau warna kontras sebagai hiasan.(c) Terdapat dalam jenis fabrik kapas dan satin. |  |
| Pita sika-siku | <ul style="list-style-type: none">(a) Terdapat dalam pelbagai warna, saiz bentuk dan rekaan.(b) Dijahit pada bahagian tepi kelepak.(c) Warna sama dengan fabrik atau bertentangan bergantung pada rekaan fesyen pakaian. |  |
| Pita brid | <ul style="list-style-type: none">(a) Sebagai hiasan yang dijahit rata pada fabrik atau pakaian. |  |
| Tali pintal | <ul style="list-style-type: none">(a) Terdapat pelbagai saiz antara 3 mm hingga 25 mm lebar.(b) Dibuat daripada gentian kapas atau nilon.(c) Boleh digunakan untuk membuat alur kun tali pintal atau disusup dalam kasing. |  |

2.2.3 Pemilihan Bahan Jahitan yang Sesuai dengan Stail Pakaian

Pemilihan bahan jahitan yang sesuai boleh menghasilkan pakaian yang memenuhi kehendak pelanggan. Bahan jahitan yang betul akan menghasilkan pakaian menjadi nampak lebih menarik dan dapat menutup kekurangan atau kelemahan yang terdapat pada pakaian.



Jenis aktiviti: Sumbang saran

Tajuk: Pemilihan Bahan Jahitan yang Sesuai

Objektif: Mengenal pasti jenis-jenis bahan yang sesuai dengan stail pakaian yang dipilih.

EMK: Nilai Murni (Berjimat cermat)

Situasi: Fatiha telah membeli sepasang blaus pada harga yang murah. Blaus tersebut akan dipakainya untuk menghadiri majlis makan malam yang dianjurkan oleh majikannya. Fatiha yang mengamalkan konsep berjimat ingin mengubah suai blaus tersebut dengan menambah hiasan pada pakaian.

Arahan:

1. Murid diminta untuk mengenal pasti bahan yang sesuai berdasarkan stail blaus Fatiha.
2. Murid diminta menggunting dan melekatkan gambar-gambar bahan yang diberikan pada kotak yang sesuai.
3. Murid diminta membentangkan hasil kerja dan memberi pendapat masing-masing.

Senarai Semak Pemilihan Bahan Jahitan yang Sesuai dengan Stail Pakaian

| Bil | Hasil Kerja | Ada | Tiada |
|-----|---|-----|-------|
| 1 | Menggunting dan menampal bahan pada gambar blaus berlabel | | |
| 2 | Memilih sekurang-kurangnya tiga bahan yang sesuai | | |
| 3 | Menghasilkan stail pakaian yang menarik | | |



UJI MINDA

1. Senaraikan empat jenis kancing dan nyatakan kegunaannya.
2. Terangkan perkara-perkara yang perlu dipertimbangkan ketika pemilihan fabrik.
3. Nyatakan dua jenis benang dan ciri-cirinya.



PENGGUNAAN DAN PENYENGGARAAN ALATAN JAHITAN

UNIT 2.3

2.3.1 Penggunaan dan Penyenggaraan Alatan Jahitan

Penggunaan alatan jahitan yang betul perlu dalam setiap langkah penghasilan pakaian untuk memudahkan kerja bagi menghasilkan pakaian yang berkualiti. Penggunaan peralatan dengan cara yang betul dapat memanjangkan jangka hayat peralatan tersebut.

2.3.2 Mengelaskan Alatan Jahitan Mengikut Kategori

(a) Alatan Mengukur

Pita ukur dan pembaris lurus ialah alatan mengukur yang digunakan dalam kerja menjahit.

Pita ukur



Pembaris lurus

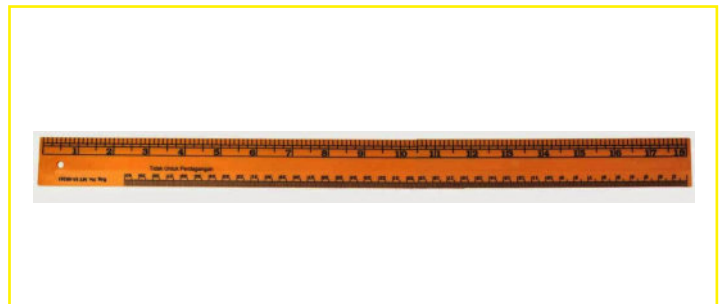

(b) Alatan Menanda

Alatan menanda yang asas ialah roda surih yang digunakan bersama karbon tukang jahit atau kapur tukang jahit bagi memindahkan tanda pola pada fabrik.

Roda surih



Kapur tukang jahit



Kertas karbon tukang jahit



(c) Alatan Mendraf Pola

Pembaris sesiku dan pembaris melengkung adalah alat yang digunakan untuk mendraf.

Pembaris sesiku

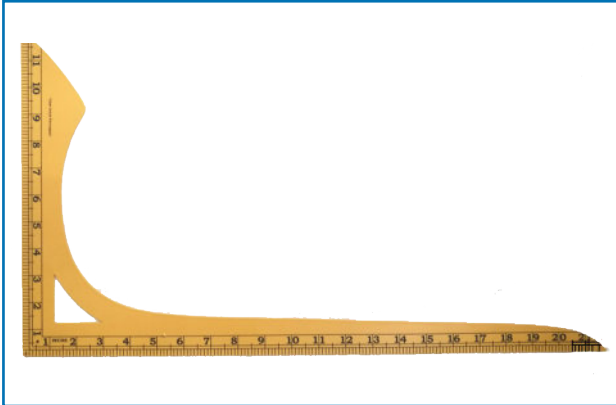

Pembaris melengkung



(d) Alatan Menggunting

Alat menggunting digunakan untuk menggunting fabrik, benang dan kertas pola.

Gunting fabrik

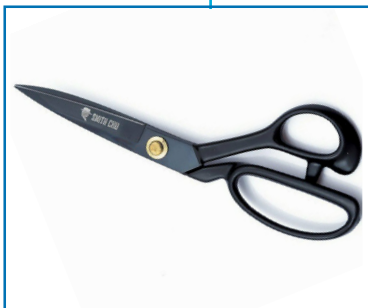

Gunting kertas



Gunting Zig-zag



Gunting trimming



Gunting sulam



Snipper



Peretas





(e) Alatan Menjahit

Alatan menjahit terdiri daripada mesin jahit, jarum jahit dan alatan jahitan.

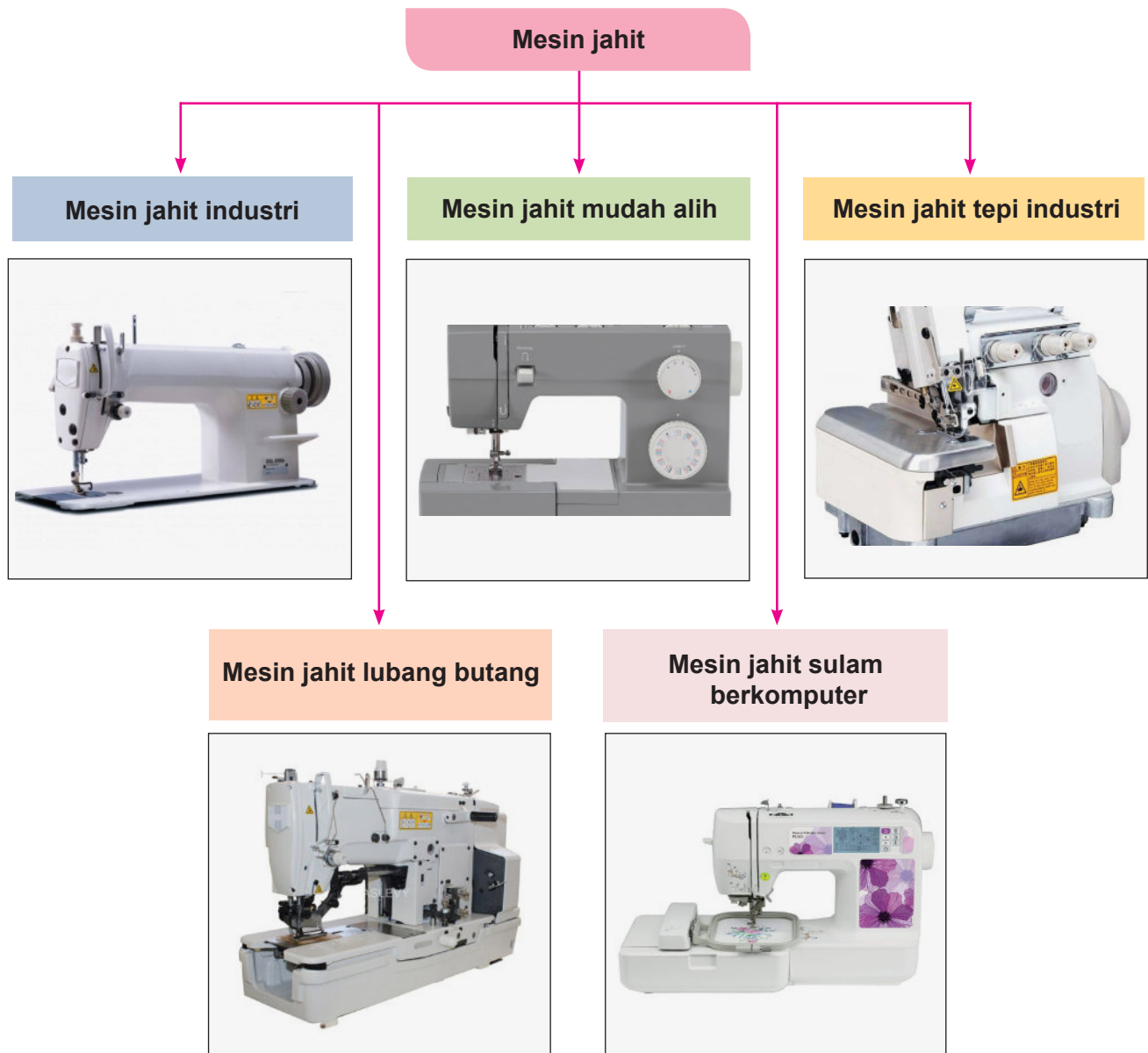

INFO

Mesin Pemotong/Rotary cutter

Alat pemotong ini antara alatan yang digunakan dim industri kerana ia memudahkan kerja memotong fabrik tebal atau fabrik dalam kuantiti yang banyak. Sesuai untuk pengusaha pakaian jahitan secara pukal.



Jarum jahit

Jarum tangan



Jarum mesin



Jarum peniti

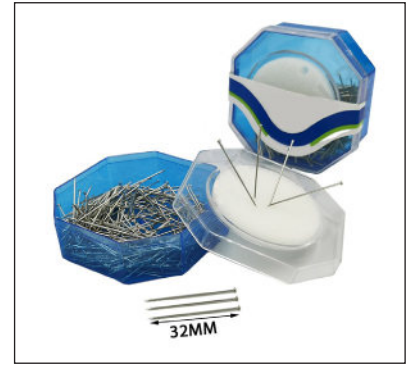

Alatan jahitan

Sekoci



Gelendong



Penyepit (Twizzer)



Jidal



IMBAS DI SINI



Layari laman sesawang berikut untuk menonton cara menggunakan mesin pemotong fabrik di <http://arasmega.com/qr-link/cara-menggunakan-mesin-pemotong-fabrik/>



Layari laman sesawang berikut untuk menonton cara menggunakan mesin pemotong fabrik di <http://arasmega.com/qr-link/cara-menggunakan-mesin-pemotong-fabrik-2/>



(f) Alatan Menekan

Pemilihan dan penggunaan alat menekan yang betul sangat penting bagi memudahkan proses menekan fabrik. Terdapat pelbagai jenis alatan menekan yang digunakan untuk membantu proses menekan pakaian supaya kelihatan kemas dan cantik.

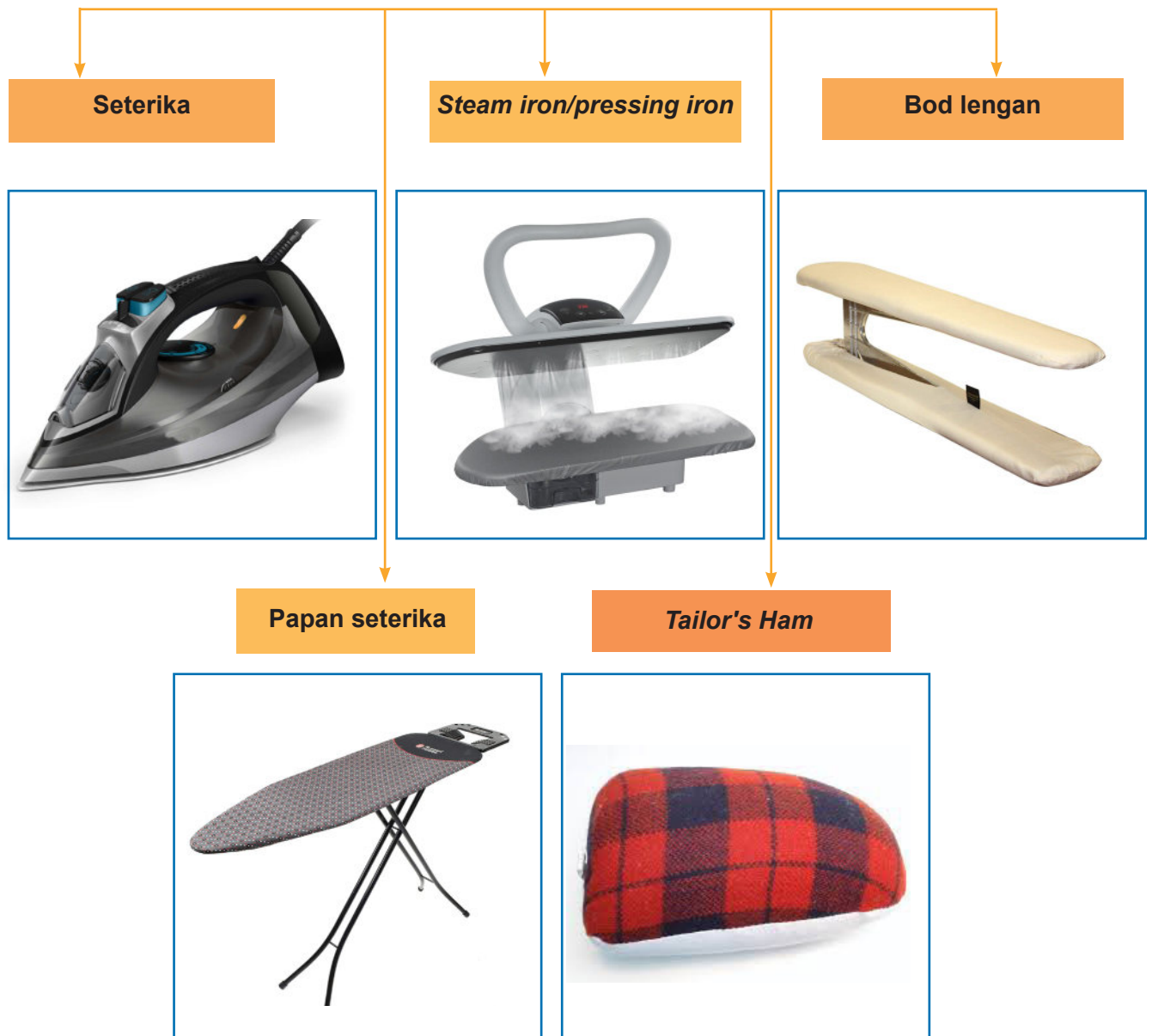

Seterika wap

- Menghilangkan kedutan dengan mudah dan mempercepatkan proses menggosok pakaian.



2.3.3 Bahagian Mesin Jahit

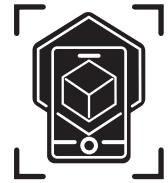

Terdapat pelbagai jenis mesin jahit di pasaran yang boleh digunakan untuk menjahit pakaian. Antara bahagian mesin jahit yang terdapat di mesin jahit industri ialah:

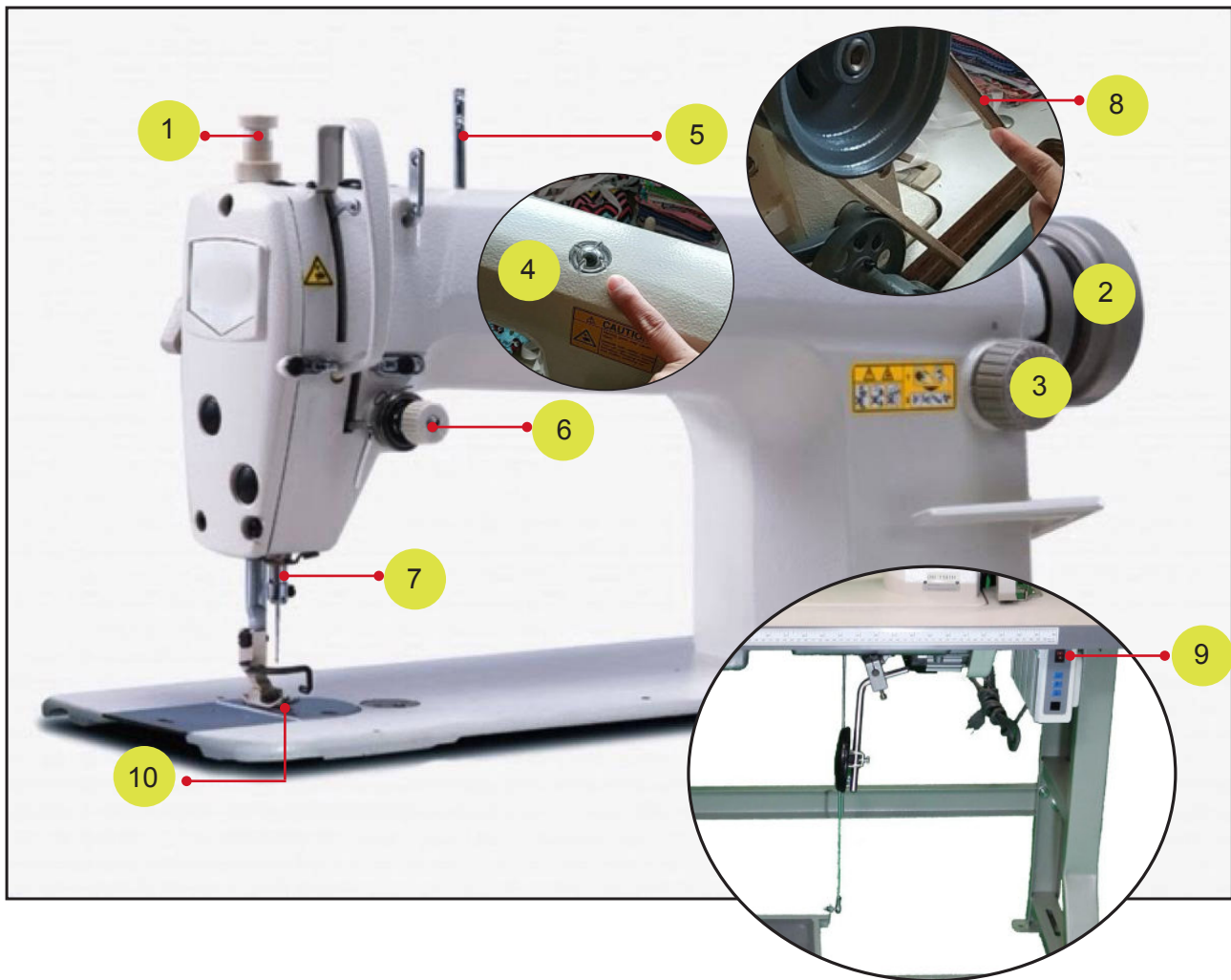

| Bil | Bahagian | Fungsi |
|-----|-----------------------|--|
| 1 | Skru pelaras | Mengawal tekanan tiang penekan jahitan ke atas fabrik |
| 2 | Rodaimbangan | Memulakan, memberhentikan jahitan dan mengenakan jahitan |
| 3 | Pelaras jahitan | Melaraskan mata jahitan halus dan kasar |
| 4 | Lubang minyak | Ruang untuk mengisi minyak |
| 5 | Tiang benang | Mengangkat dan menurunkan benang |
| 6 | Ceper pemegang benang | Mengendurkan dan menegangkan benang |
| 7 | Tiang pemegang jarum | Memegang jarum |
| 8 | Tali mesin | Menjalankan mesin |
| 9 | Suis mesin | Membuka dan menutup arus elektrik ke mesin |
| 10 | Gigi penolak | Menolak fabrik semasa menjahit |



2.3.4 Penggunaan dan Penjagaan Alatan Jahitan

(a) Alatan Mengukur

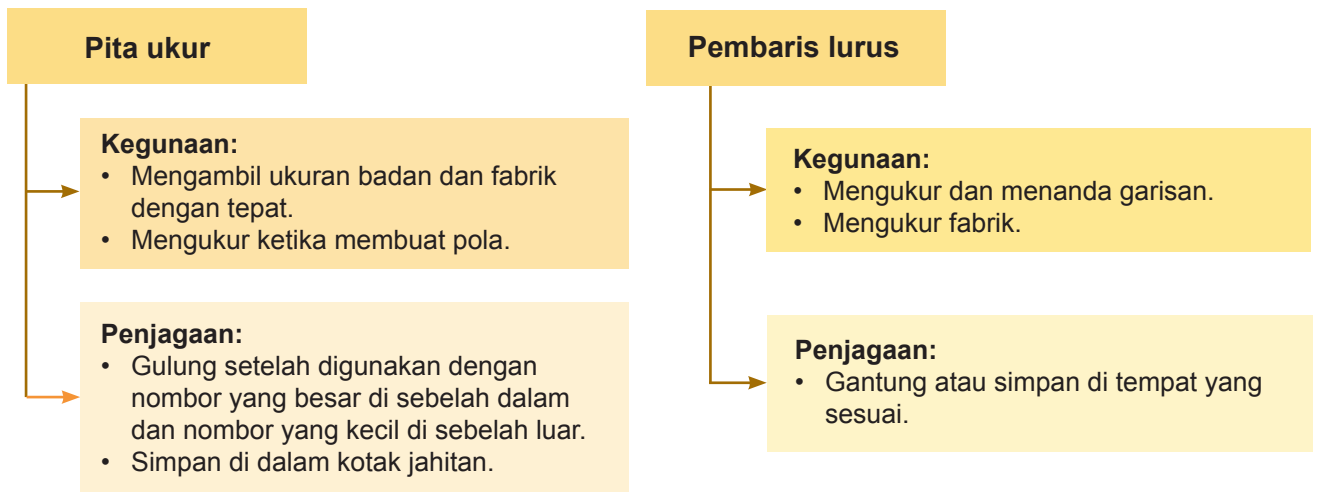

(b) Alatan Menanda

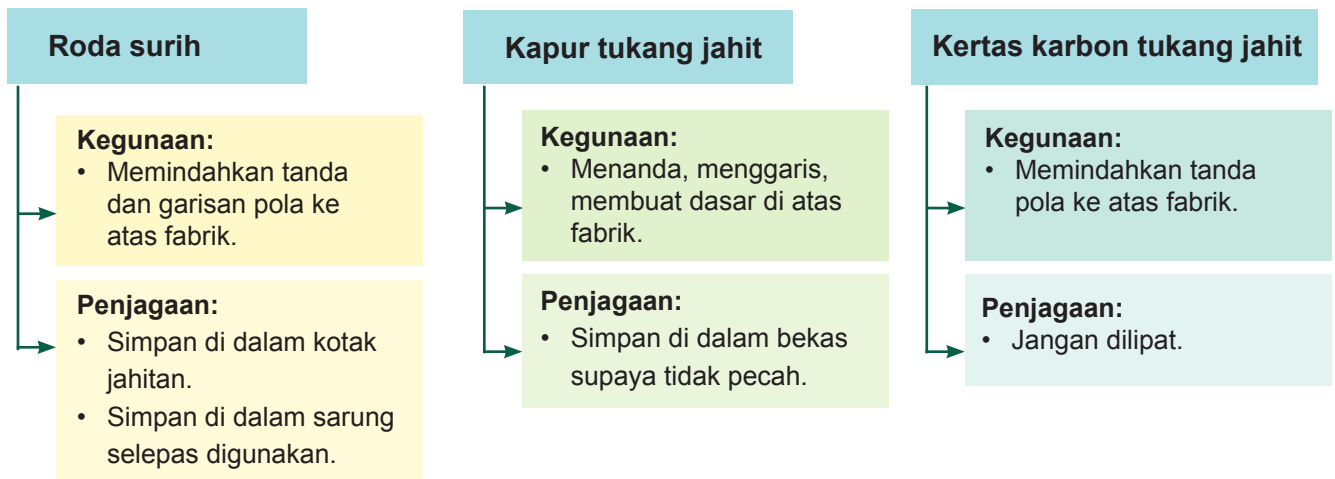

(c) Alatan Mendraf

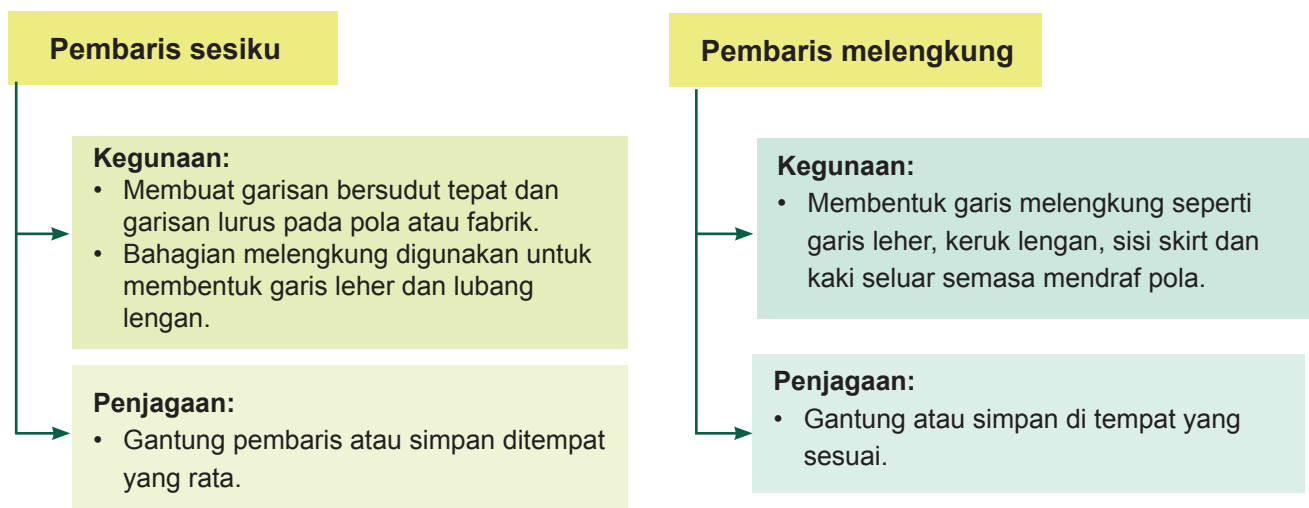

(d) Alatan Menggunting**Gunting fabrik****Kegunaan:**

- Menggunting fabrik jenis tebal dan nipis.

Penjagaan:

- Elakkan daripada terjatuh.
- Digunakan untuk menggunting fabrik sahaja.
- Simpan di dalam sarung selepas menggunakannya.
- Letakkan minyak di bahagian sendi gunting jika perlu.

Gunting kertas**Kegunaan:**

- Menggunting kertas pola.

Penjagaan:

- Elakkan daripada terjatuh.
- Letakkan minyak di bahagian sendinya.
- Simpan di tempat yang sesuai.

Gunting zig-zag**Kegunaan:**

- Menggunting tepi fabrik supaya kemas.
- Menggantikan jahitan kemas tepi mesin jahit tepi.

Penjagaan:

- Elakkan daripada terjatuh.
- Sapukan minyak di bahagian sendinya.
- Simpan di dalam kotak yang sesuai.

Gunting *trimming***Kegunaan:**

- Digunakan untuk trim kelim dan pepenjuru.

Penjagaan:

- Elakkan daripada terjatuh.
- Simpan di dalam sarung.
- Sapu dengan minyak apabila perlu.

Gunting sulam**Kegunaan:**

- Digunakan untuk menggunting benang dan kerja sulaman.

Penjagaan:

- Elakkan daripada terjatuh.
- Simpan di dalam sarung.
- Sapu dengan minyak apabila perlu.

Snipper**Kegunaan:**

- Digunakan untuk menggunting benang jahitan.

Penjagaan:

- Simpan di dalam sarung.
- Sapu dengan minyak apabila perlu.

Peretas**Kegunaan:**

- Digunakan untuk membuka jahitan yang salah atau sementara.
- Menebuk lubang butang.

Penjagaan:

- Sentiasa ditutup dengan penutupnya.



(e) Alatan Menjahit

Mesin jahit industri

Kegunaan:

- Menjahit dan mencantumkan fabrik.
- Menjahit zip (tapak khas).
- Menjahit lurus.
- Sesuai untuk pelbagai jenis fabrik kerana tapak jahitan yang kukuh.

Penjagaan:

- Bersihkan mesin setiap kali selepas menggunakannya.
- Sapukan minyak mengikut keperluan.
- Pastikan minyak pada mesin sentiasa mencukupi untuk menggerakkan mesin.
- Pastikan roda imbang sentiasa dipusing menghala ke arah tukang jahit.
- Elakkan daripada menggerakkan mesin yang mempunyai benang tanpa fabrik kerana boleh menyebabkan benang tersimpul.
- Tutup suis selepas menggunakannya dan ketika kerja-kerja penyenggaraan.

Mesin jahit mudah alih

Kegunaan:

- Menjahit dan mencantumkan fabrik.
- Menjahit zip (tapak khas).
- Menjahit lurus.

Penjagaan:

- Letakkan di atas meja yang sesuai dengan ketinggian.
- Meja untuk meletak mesin jahit perlulah rata dan kukuh supaya jahitan kelihatan cantik dan kemas.
- Pusing roda imbang sehingga jarum berada pada kedudukan yang paling rendah sebelum disimpan.

Mesin jahit tepi industri

Kegunaan:

- Mengemas tepi kelim dan kelepak.
- Menjahit hiasan seperti mengemas tepi tudung dan tepi ropol.
- Menjahit dan mengemas tepi kelim.

Penjagaan:

- Pastikan minyak mencukupi dalam bekas minyak untuk menggerakkan dan menyenggara mesin.
- Buang habuk fabrik dan benang setiap kali selepas menggunakan mesin.
- Gunakan berus halus untuk membersihkan bahagian dalam badan mesin.
- Gantikan pisau pemotong yang sudah tumpul supaya tidak merosakkan fabrik.

Mesin jahit sulam berkomputer

Kegunaan:

- Menjahit sulaman dan hiasan.

Penjagaan:

- Patuhi cara penggunaan mengikut buku panduan.
- Gunakan ram apabila menjahit sulam.
- Pastikan minyak mencukupi dalam bekas minyak untuk menggerakkan dan menyenggara mesin.

Mesin jahit lubang butang

Kegunaan:

- Menjahit lubang butang dan butang.

Penjagaan:

- Pastikan minyak mencukupi dalam bekas minyak untuk penyenggaraan mesin.
- Titiskan minyak ke dalam lubang kecil mengikut arahan buku panduan.
- Tutup mesin dengan penutup mesin selepas digunakan.

Gelendong

Kegunaan:

- Menggulung benang.

Penjagaan:

- Simpan di dalam bekas yang sesuai.
- Elakkan daripada terjatuh.

Sekoci**Kegunaan:**

- Rumah untuk mengisi gelendong benang.

Penjagaan:

- Simpan di dalam bekas yang sesuai.
- Elakkan daripada terjatuh.
- Ketatkan atau longgarkan skru mengikut kesesuaian.

Jarum tangan**Kegunaan:**

- Digunakan untuk jahitan biasa seperti jahitan jelujur dan sembat kelepet.
- Sesuai untuk semua jenis fabrik.

Penjagaan:

- Elakkan daripada berkarat dan simpan di dalam bekas jarum.
- Asingkan jarum baharu dengan jarum terpakai.

Jarum mesin**Kegunaan:**

- Menjahit jahitan mesin.

Penjagaan:

- Simpan di dalam bekas tertutup.

Jarum peniti**Kegunaan:**

- Menyemat kain sebelum dijahit agar kedudukan kain tidak bergeser.

Penjagaan:

- Simpan di dalam bekas yang tertutup.

Penyepit (Twizzer)**Kegunaan:**

- Memasukkan benang ke dalam lubang jarum dan membuang benang pada mesin jahit.

Penjagaan:

- Simpan di dalam bekas yang sesuai.

Jidal**Kegunaan:**

- Digunakan untuk mengelakkan jari daripada tercucuk jarum.
- Dipakai pada jari tengah atau jari hantu pada tangan yang menjahit.

Penjagaan:

- Simpan di dalam kotak jahitan atau di tempat yang sesuai selepas menjahit.

**Mengacu**

Alatan yang digunakan untuk mengacu pakaian adalah seperti patung atau *dummy*, jarum peniti dan pita ukur.



Pita ukur



Jarum peniti



Patung/Dummy



(f) Alatan Menekan

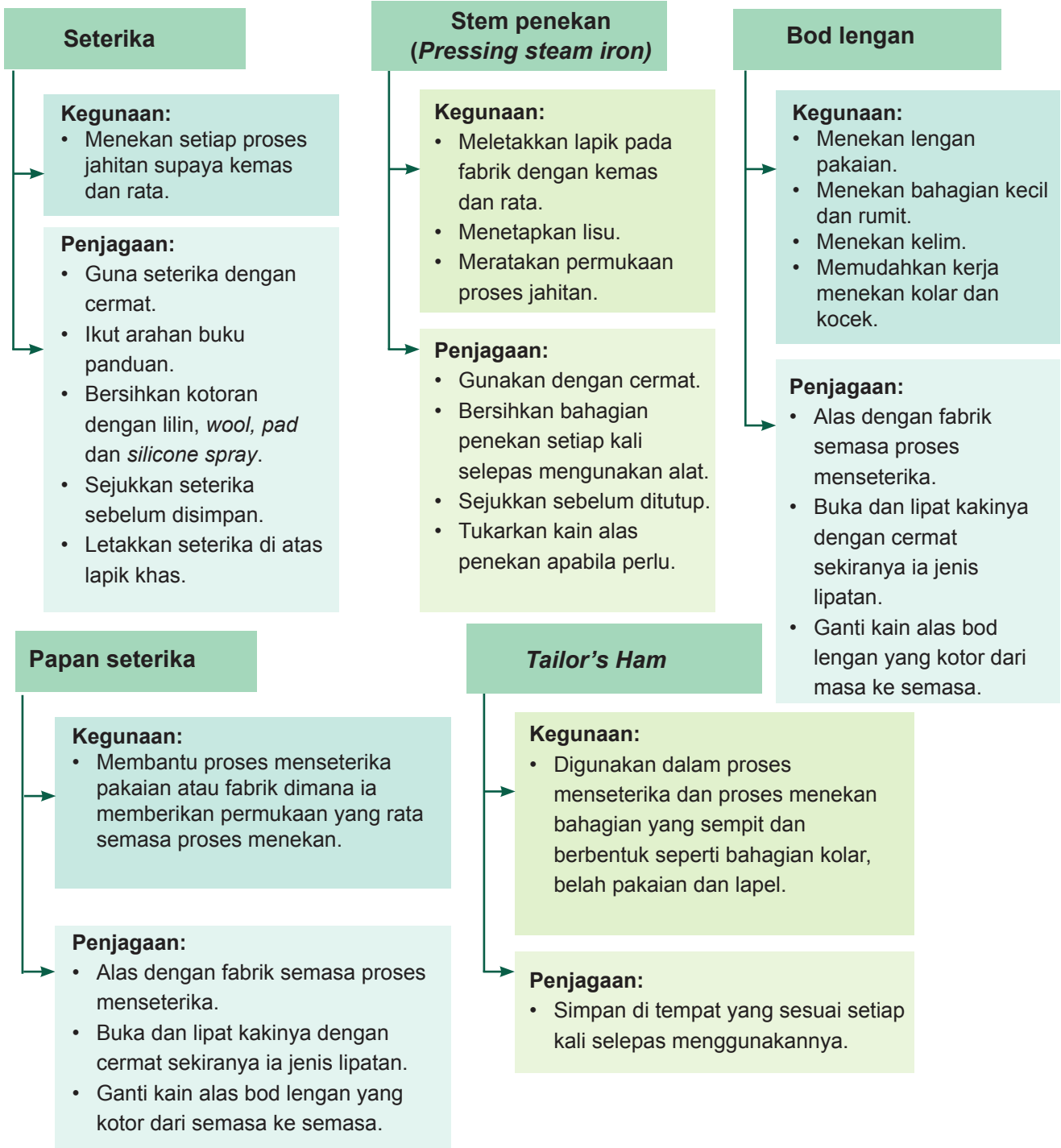

INFO

Kemasan

Alatan yang digunakan untuk membuat kemasan ialah *snipper*, peniti dan jarum jahit tangan. Semua alatan ini digunakan apabila proses kemasan dijalankan iaitu:



Snippers



Jarum peniti



Jarum jahit tangan

2.3.5 Penggunaan dan Penyenggaraan Mesin Jahit

(a) Cara memasukkan benang ke dalam gelendong menggunakan mesin.



Langkah 1

Letakkan benang pada tiang benang dan masukkan benang pada lubang alur benang seperti pada label A.



Langkah 2

Selitkan benang pada ceper penggulung benang.

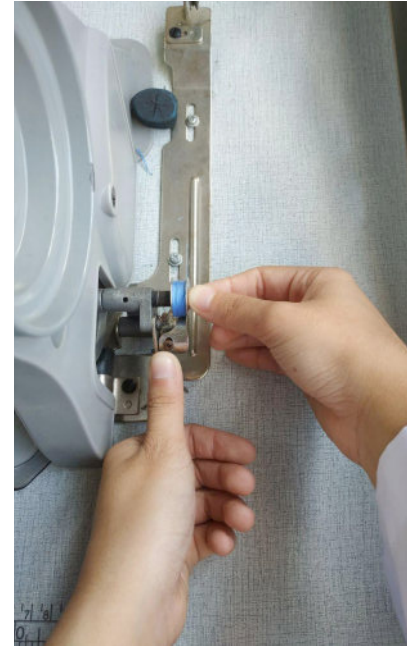

Langkah 3

Tekan pedal kaki mesin supaya benang bergulung pada gelendong.

(b) Cara memasukkan benang ke dalam sekoci.



Langkah 1

Masukkan gelendong yang berisi benang ke dalam sekoci.



Langkah 2

Tarik benang dari gelendong ke alur sekoci.



Langkah 3

Tarik benang untuk melihat ketegangan benang.

(c) Cara memasang jarum pada mesin.

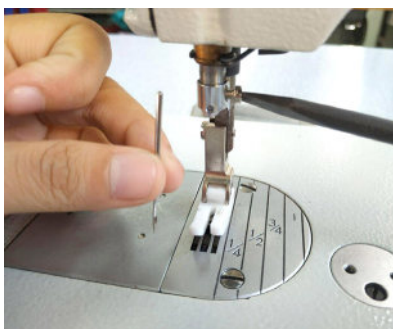

Langkah 1

Longgarkan skru jarum untuk menanggalkan jarum yang rosak.

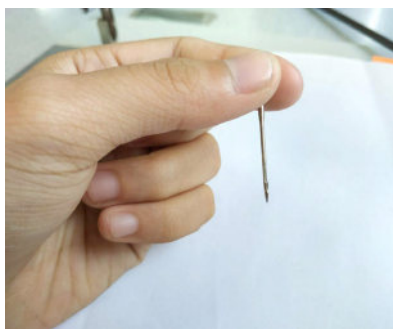

Langkah 2

Pastikan alur melengkung pada jarum masuk menghala ke arah yang betul.



Langkah 3

Masukkan jarum baharu dan ketatkan skru jarum.



(d) Cara memasang benang pada mesin jahit.



Langkah 1
Letakkan buku benang pada tiang benang. Pasang benang pada lubang alur benang di tiang benang.



Langkah 2
Masukkan benang pada tiang benang.



Langkah 3
Masukkan benang ke alur benang.



Langkah 4
Lalukan benang pada ceper pemegang benang.



Langkah 5
Lalukan benang pada alur benang.



Langkah 6
Masukkan benang ke dalam lubang tuas pemegang benang.



Langkah 7
Lalukan benang ke dalam lubang tuas pemegang benang.

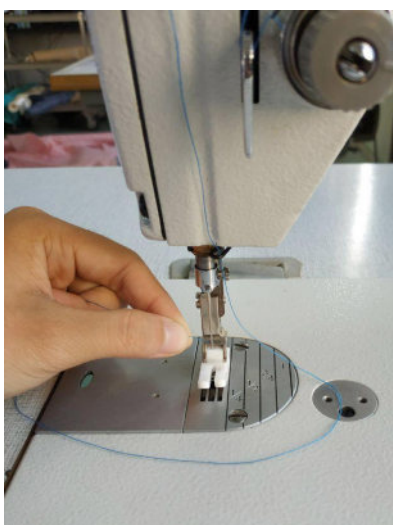

Langkah 8
Masukkan benang ke lubang jarum.

(e) Cara menggunakan mesin jahit.

Langkah 1
Pasang plag.



Langkah 2
Tekan suis *On* pada soket plag.



Langkah 3
Tekan suis *On* pada kotak suis di bahagian meja mesin jahit.



Langkah 4
Biarkan mesin seketika lebih kurang 5 ke 10 saat. Pastikan kaki tidak diletakkan di pedal pada ketika ini.



Langkah 5
Mesin sedia digunakan.



Langkah 6
Selesai menggunakan mesin, tekan butang *Off* pada suis di bahagian meja mesin. Matikan suis pada soket plag utama.

Cara Menyenggara Mesin Jahit**Mengganti jarum mesin**

- Longgarkan skru pemegang jarum.
- Pusingkan roda imbang mengikut arah jam untuk menurunkan jarum.
- Pastikan jarum masuk dengan betul.

1**Meminyakkan mesin**

- Tuang minyak mesin melalui lubang mesin pada kepala mesin.
- Gerakkan mesin tanpa benang untuk beberapa kali.
- Letakkan kain perca di bawah penekan jahitan untuk menyerap minyak yang menitis.

2



2.3.6 Merancang Jadual Kerja Penyenggaraan Mesin Jahit

Penyenggaraan mesin perlu dilakukan supaya kerja menjahit menjadi lancar dan selamat. Penyenggaraan berkala perlu dilakukan agar mesin kekal dalam keadaan yang baik dalam jangka masa yang panjang.

| JADUAL KERJA PENYENGGARAAN MESIN | | | |
|--|---|--------|--|
| Nama aset: No. siri pendaftaran: Lokasi: | | | |
| Bil | Aktiviti penyenggaraan yang dilakukan | Tarikh | Nama dan tandatangan penyenggara/murid |
| 1 | Memastikan semua peralatan mesin mencukupi. | | |
| 2 | Memastikan semua peralatan mesin bersih. | | |
| 3 | Memeriksa jarum mesin. | | |
| 4 | Meminyakkan mesin. | | |
| 5 | Membersihkan gumpalan benang pada mesin. | | |
| 6 | Menggantikan jarum mesin yang rosak atau patah. | | |
| 7 | Menguji mata jahitan. | | |



UJI MINDA

1. Senaraikan tiga jenis mesin jahit.
2. Nyatakan dua jenis masalah mesin jahit dan cara mengatasinya.
3. Berikan tiga faktor kepentingan penjagaan mesin jahit industri.



Rumusan

Selain mesin jahit, terdapat banyak bahan dan peralatan lain yang diperlukan untuk rekaan fesyen dan pembuatan pakaian. Pemilihan bahan dan peralatan jahit perlu dilakukan dengan betul dan sesuai supaya rekaan fesyen dan pembuatan pakaian dapat dihasilkan dengan sempurna.

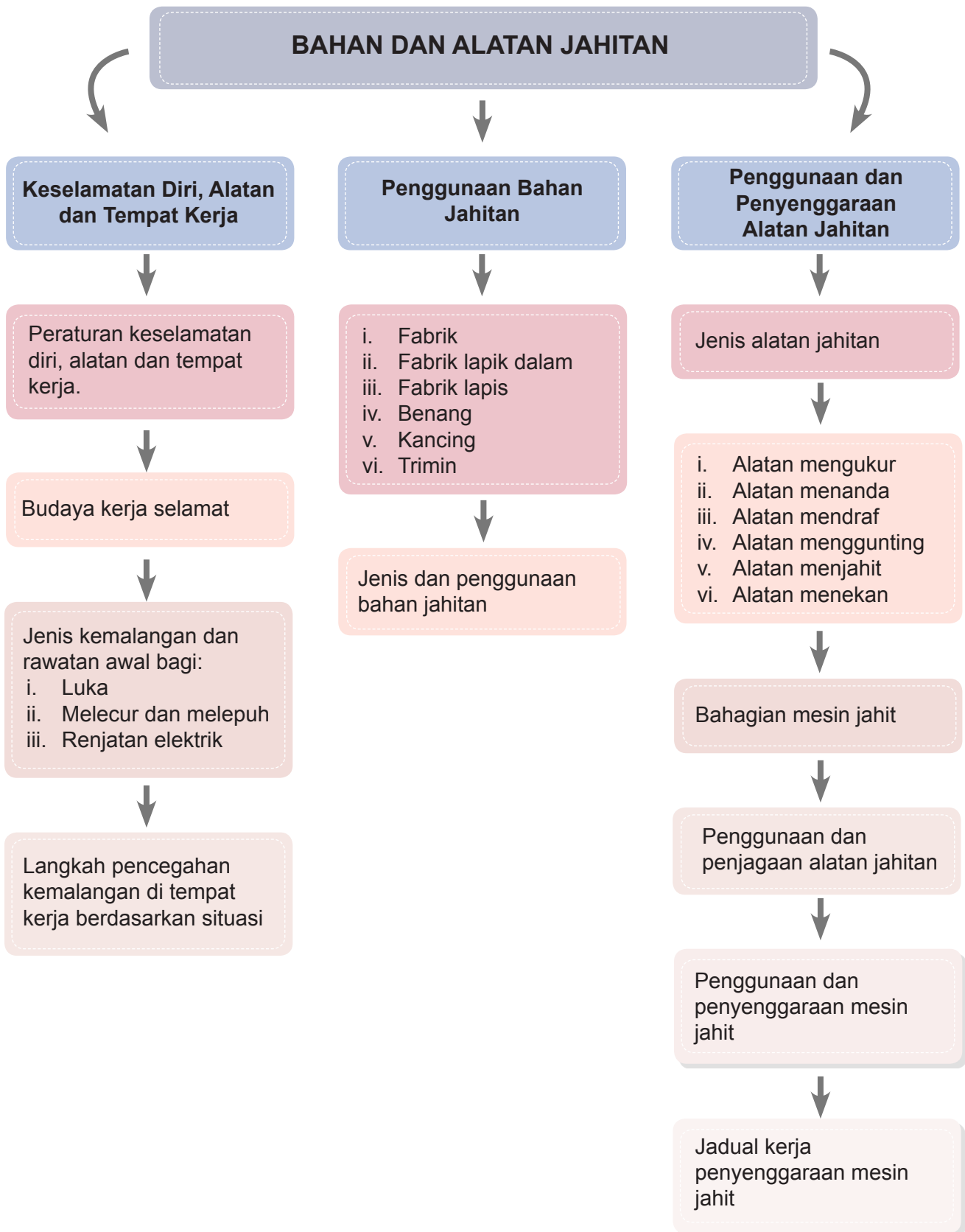





Refleksi Kendiri

Tandakan (✓) pada ruangan yang sesuai.

Di akhir pembelajaran ini, saya dapat memahami:

| Perkara | |  Faham |  Kurang Faham |  Sukar |
|---------|---|--|---|--|
| 1. | Peraturan keselamatan diri, alatan dan tempat kerja. | | | |
| 2. | Budaya kerja selamat berdasarkan akta keselamatan dan kesihatan di tempat kerja. | | | |
| 3. | Jenis kemalangan dan rawatan awal bagi: (i) Luka (ii) Melecur dan melepuh (iii) Renjatan elektrik | | | |
| 4. | Langkah pencegahan kemalangan di tempat kerja berdasarkan situasi. | | | |
| 5. | Brosur budaya kerja selamat berdasarkan akta keselamatan dan kesihatan di tempat kerja yang sedang berkuatkuasa. | | | |
| 6. | Jenis bahan jahitan: (i) Fabrik (ii) Fabrik lapik dalam (iii) Fabrik lapis (iv) Benang (v) Kancing (vi) Trimin | | | |
| 7. | Jenis dan penggunaan bahan jahitan. | | | |
| 8. | Pemilihan bahan jahitan yang sesuai dengan stail pakaian. Jenis alatan jahitan. (i) Alatan mengukur (ii) Alatan menanda (iii) Alatan mendraf (iv) Alatan menggunting (v) Alatan menjahit (vi) Alatan menekan | | | |
| 9. | Bahagian mesin jahit. | | | |
| 10. | Penggunaan dan penjagaan alatan jahitan. | | | |
| 11. | Penggunaan dan penyenggaraan mesin jahit. | | | |
| 12. | Jadual kerja penyenggaraan mesin jahit. | | | |

Latihan Pengukuhan

Jawab semua soalan.

1. Senaraikan peraturan keselamatan diri, alatan dan tempat kerja.

| Peraturan Keselamatan Diri | Peraturan Alatan | Peraturan Tempat Kerja |
|----------------------------|------------------|------------------------|
| | | |

2. Berdasarkan gambar berikut, jelaskan jenis kemalangan dan cara rawatan yang harus diberikan.

| Jenis Kemalangan | Cara Rawatan |
|------------------|--------------|
| | |



3. Sila labelkan bahagian mesin jahit pada gambar yang berikut.

- | | | |
|--------------------|--------------------------|---------------------|
| 1. Skru pelaras | 5. Tiang benang | 9. Tali mesin |
| 2. Rodaimbangan | 6. Ceper pemegang benang | 10. Suis On dan Off |
| 3. Pelaras jahitan | 7. Tiang pemegang jarum | 11. Gigi penolak |
| 4. Lubang minyak | 8. Jarum jahit mesin | |

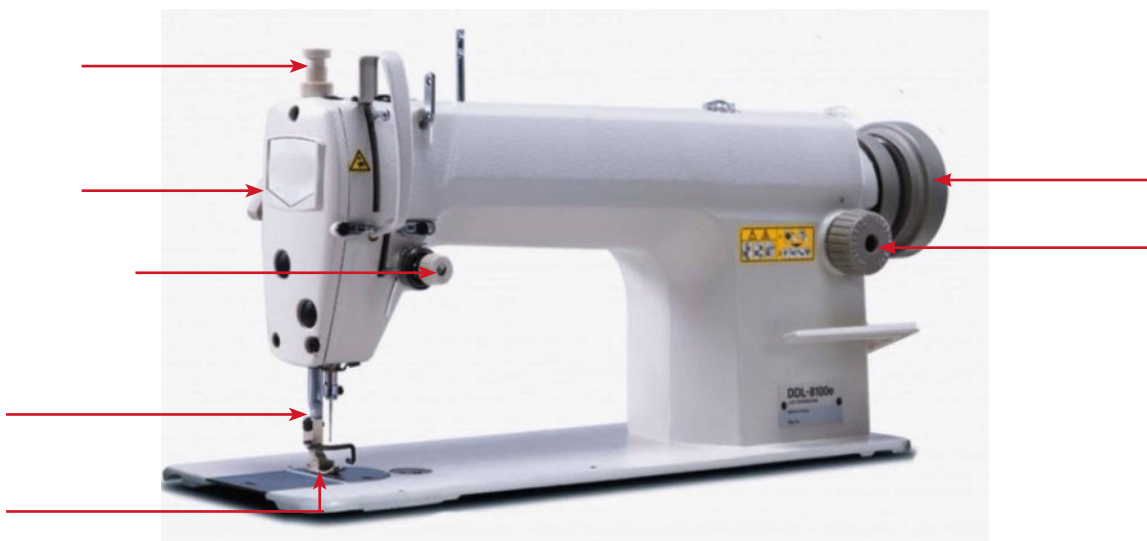

MODUL **3**

FABRIK

Fabrik merupakan satu elemen penting dalam penghasilan pakaian. Fabrik ialah kain yang dibuat daripada benang dengan cara menenun dan sebagainya. Tahukah anda jenis-jenis fabrik? Bincangkan.





Standard Kandungan

3.1 Gentian fabrik.

Standard Pembelajaran

- 3.1.1 Menyatakan definisi gentian.
- 3.1.2 Menjelaskan jenis dan contoh fabrik bagi setiap sumber gentian.
- 3.1.3 Membezakan ciri gentian asli dan gentian buatan.
- 3.1.4 Membuat justifikasi berkaitan kekuatan dan kelemahan gentian asli dan gentian buatan.
- 3.1.5 Menghasilkan pendokumentasian gentian fabrik berdasarkan ciri, kekuatan dan kelemahan gentian.

Standard Kandungan

3.2 Kemasan fabrik.

Standard Pembelajaran

- 3.2.1 Menyatakan maksud fabrik.
- 3.2.2 Menerangkan tujuan kemasan fabrik.
- 3.2.3 Mengelaskan fungsi kemasan fabrik untuk:
 - (i) Keselesaan
 - (ii) Keselamatan
 - (iii) Kendalian
 - (iv) Hiasan

Standard Kandungan

3.3 Penjagaan fabrik.

Standard Pembelajaran

- 3.3.1 Menyatakan maksud Label Jagaan Tekstil Antarabangsa.
- 3.3.2 Menerangkan tujuan Label Jagaan Tekstil Antarabangsa.
- 3.3.3 Mentafsir simbol Label Jagaan Tekstil Antarabangsa.
- 3.3.4 Menghuraikan faktor pemilihan bahan pencuci fabrik.
- 3.3.5 Menghasilkan brosur panduan penjagaan fabrik berdasarkan simbol label Label Jagaan Tekstil Antarabangsa.

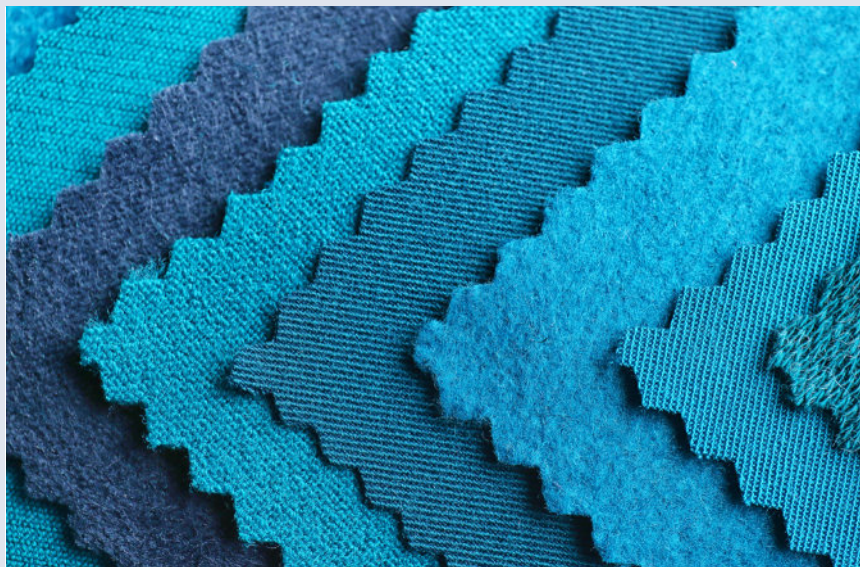

UNIT 3.1 GENTIAN FABRIK

3.1.1 Gentian

Gentian dikenali sebagai serabut serat dan filamen sama ada daripada bahan asli atau bahan buatan untuk dijadikan *yarn* bagi menghasilkan fabrik.

3.1.2 Jenis Gentian

Terdapat dua jenis gentian iaitu:



Gentian Asli

Penggunaan gentian asli dalam penghasilan fabrik telah diperkenalkan sejak berkurun lamanya. Penggunaan bahan semula jadi yang meluas serta mudah didapati dan perkembangan teknologi menjadikan penghasilan fabrik gentian asli semakin maju dari semasa ke semasa. Antara contoh gentian asli ialah:

Kapas

Gentian kapas berasal daripada buah kapas yang dikenali sebagai *ginning*. Gentian kapas yang digunakan secara meluas dalam industri fesyen boleh didapati dalam pelbagai jenis mengikut struktur, warna, corak dan tenunan.



Ciri Kapas

Berikut adalah ciri-ciri kapas iaitu:

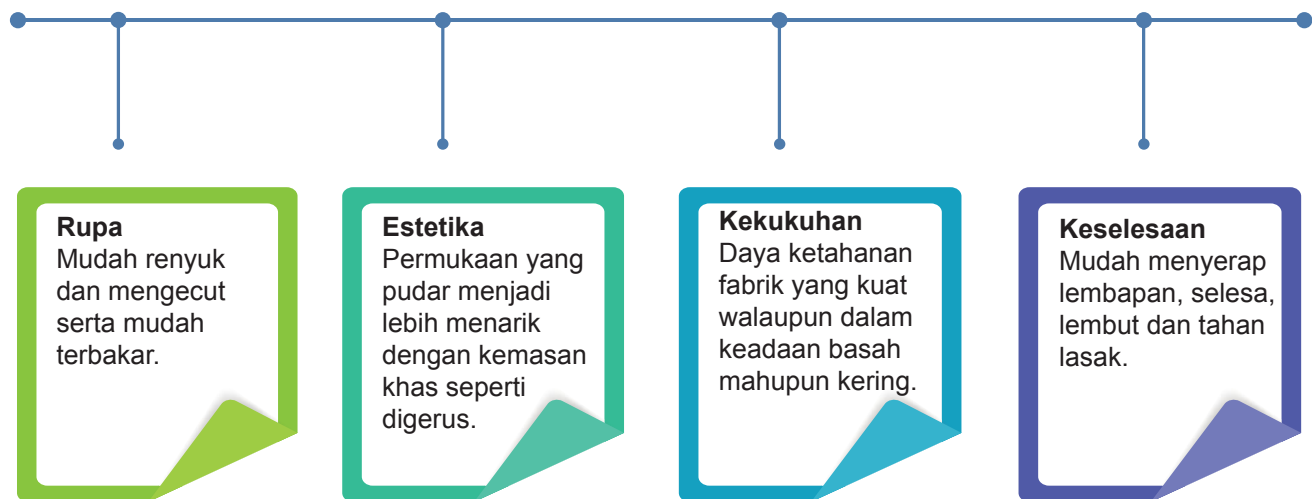

Contoh Fabrik Kapas

Berikut adalah antara contoh fabrik kapas iaitu *drill*, muslin, denim, belacu dan *terry*.

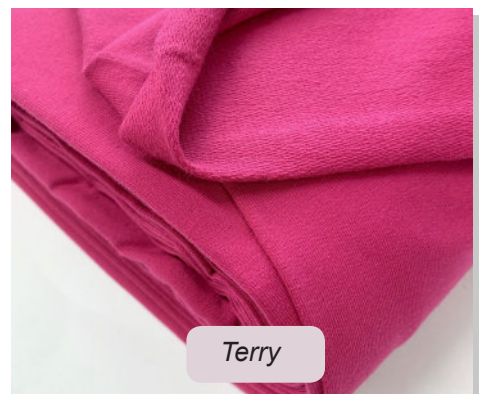
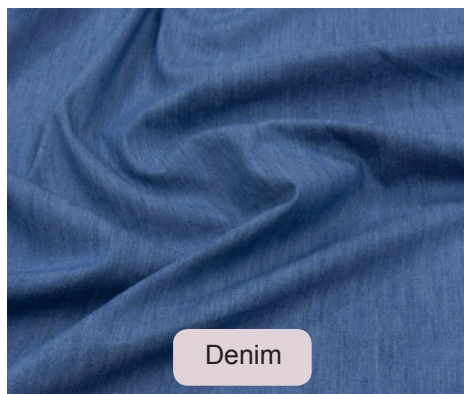

Linen

Linen dihasilkan daripada serat pokok fleks yang diproses menjadi benang dan seterusnya menjadi fabrik. Kebanyakan linen dihasilkan untuk penggunaan keperluan di dalam rumah. Contohnya seperti cadar, langsir dan pakaian. Penghasilannya yang menggunakan tenaga manusia menjadikan linen lebih berkualiti dan mahal harganya.



Ciri Linen

Berikut adalah ciri-ciri linen iaitu:

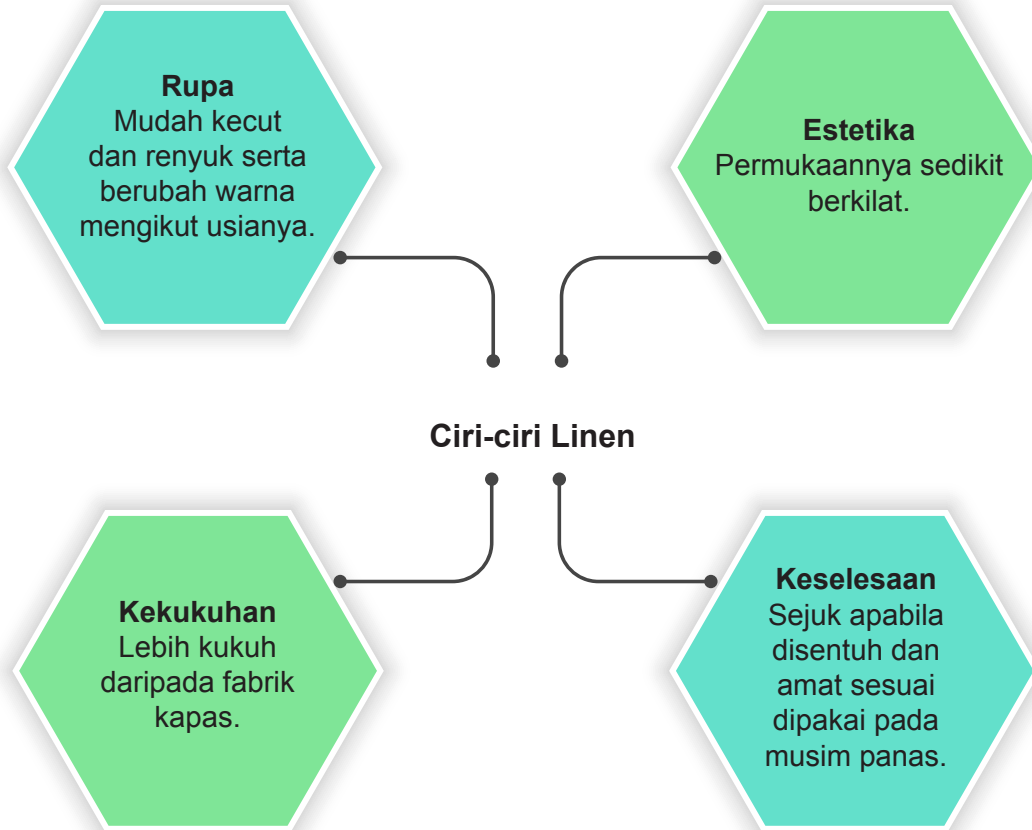

Contoh Fabrik Linen

Berikut adalah antara contoh fabrik linen iaitu kanvas, *damask*, *holland*, *cambric* dan *huckaback*.

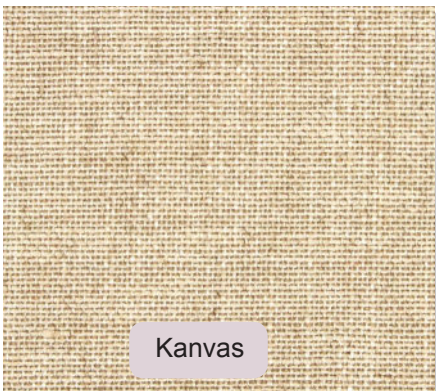

Sutera

Gentian sutera terhasil daripada kepompong ulat sutera yang dikenali sebagai *Bombyx Mori*. *Jacquard* dan satin ialah contoh fabrik yang dihasilkan daripada gentian sutera.



Ciri Sutera

Berikut adalah ciri-ciri sutera iaitu:

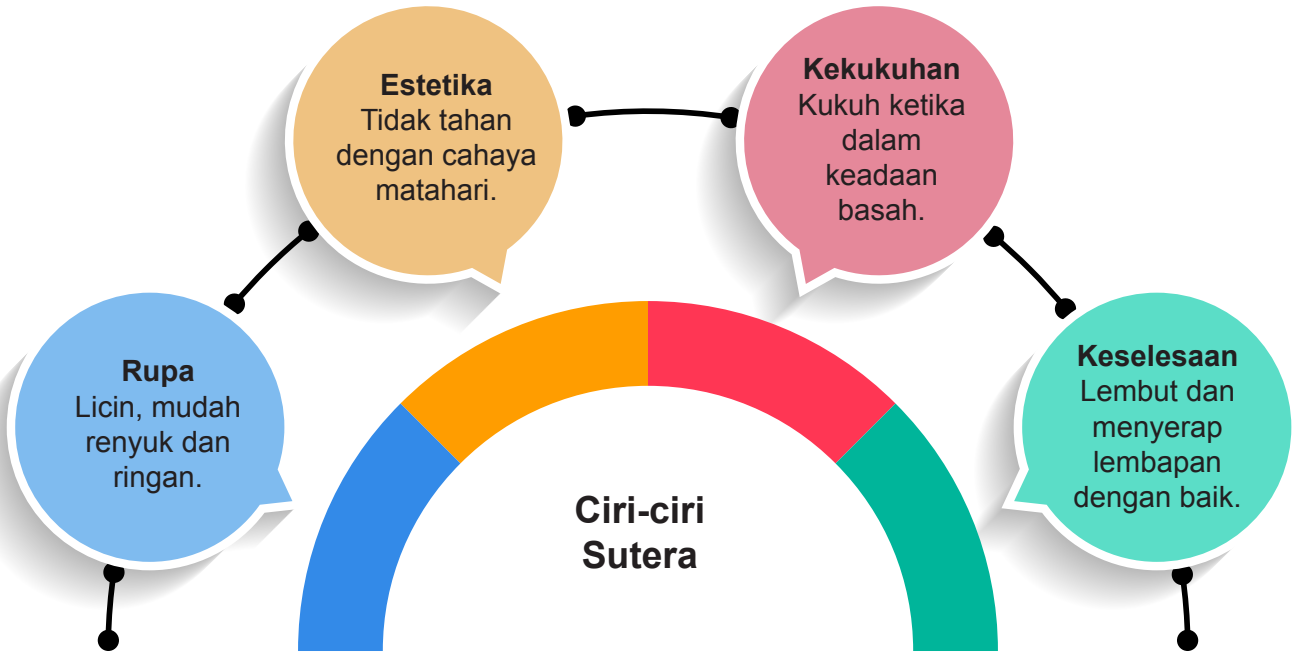

Contoh Fabrik Sutera

Berikut adalah antara contoh fabrik sutera iaitu *jacquard* dan satin.



Rama-rama *Bombyx Mori* menghasilkan dua protein iaitu *sericin* dan *fibroin*.

Benang Sayat

Benang sayat dihasilkan daripada bulu biri-biri, bulu kuda, anab angora ataupun kambing yang menghasilkan *cashmere*, *coshgora* atau *pashmina*. Kualitinya bergantung kepada baka, cara penternakan dan persekitaran. Berikut adalah jenis kambing biri-biri yang menghasilkan benang sayat iaitu:

- i. Merino - halus, lembut, kerinting
- ii. Liacoin- panjang, kasar dan kerinting
- iii. Kacukan- panjang, tebal, kurang lembut dan kerinting



Ciri Benang Sayat

Berikut adalah ciri-ciri benang sayat iaitu:



Contoh Fabrik Benang Sayat

Berikut adalah antara contoh fabrik benang sayat iaitu *twill*, jersi dan *tweed*.

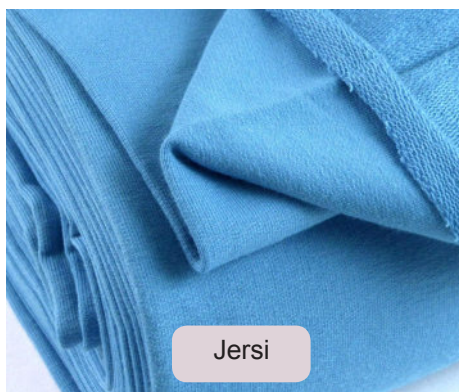

Gentian Buatan

Gentian buatan ialah gentian selulosa terjana semula jadi yang diperoleh daripada campuran bahan mentah seperti pulpa kayu, kapas dan bahan kimia. Terdapat dua jenis gentian buatan iaitu gentian sintetik dan gentian terjana semula jadi.



Sintetik

Dihasilkan sepenuhnya daripada bahan kimia petroleum untuk menghasilkan fiber seperti akrilik, poliamida dan poliester.

Terjana Semula jadi

Dihasilkan oleh bahan semula jadi seperti selulosa yang direka dan dihuraikan menjadi fiber untuk menghasilkan fabrik seperti *viscose* atau *rayon* dan *asetat*.

Ciri Gentian Buatan

Berikut adalah ciri-ciri gentian buatan iaitu:

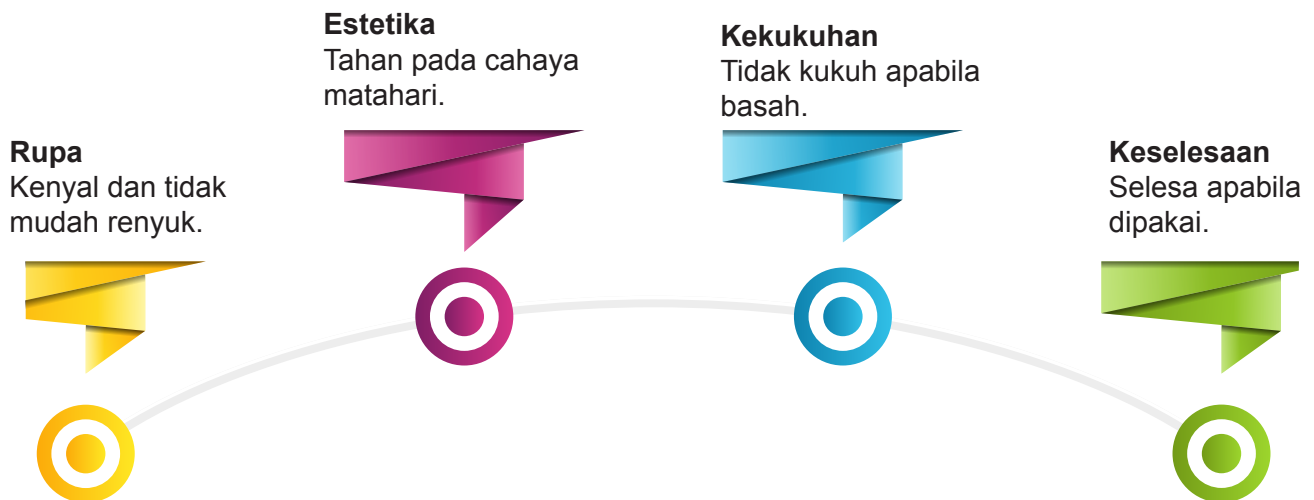

Contoh Fabrik Gentian Buatan

Berikut adalah antara contoh fabrik bagi gentian buatan iaitu viskos, akrilik dan triasetat.

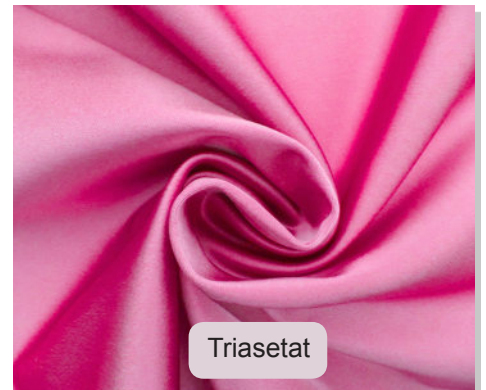
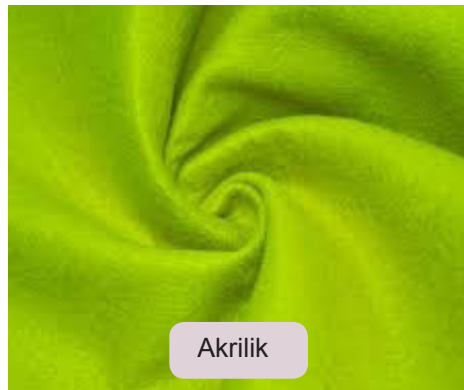
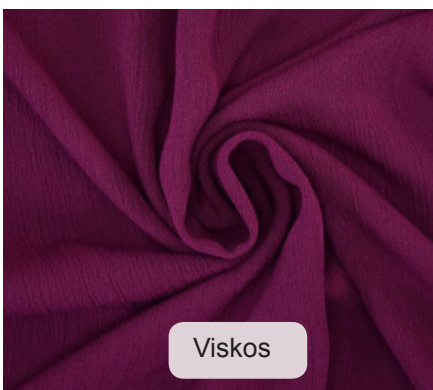

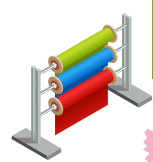

3.1.3 Perbezaan Ciri Gentian Asli dan Gentian Buatan

Berikut adalah antara perbezaan ciri bagi gentian asli dan gentian buatan iaitu:

| Ciri | Gentian Asli | Gentian Buatan |
|-------------------|--|---|
| Rupa | <ul style="list-style-type: none">Berkilat dan kelihatan eksklusif, lembut apabila menyentuh kulit.Bersifat menyerap dan mudah dikendalikan.Lembut dan tahan lasak bergantung pada tekstur (warna dan corak).Lembut dan daya serapan sangat baik. | <ul style="list-style-type: none">Struktur yang agak mewah dan cantik.Kasar dan sangat kukuh. |
| Estetika | <ul style="list-style-type: none">Harga yang mahal.Selesa untuk semua jenis cuaca dan mudah didapati dalam bentuk tekstur yang bersesuaian.Sesuai untuk segala jenis pakaian mengikut pelbagai kategori.Mudah dikendalikan. | <ul style="list-style-type: none">Murah dan mudah didapati.Tidak terlalu kilat tetapi sesuai untuk fabrik potongan serong.Ketahanan yang tinggi terhadap cahaya matahari.Sesuai untuk langsir dan pakaian. |
| Kekukuhan | <ul style="list-style-type: none">Teguh ketika kering.Lemah ketika basah.Sensitif terhadap suhu yang tinggi. | <ul style="list-style-type: none">Sederhana teguh.Lemah apabila basah.Cair pada suhu yang tinggi. |
| Keselesaan | <ul style="list-style-type: none">Sangat selesa dipakai kerana mempunyai daya serapan yang baik.Lembut dan sejuk ketika dipakai. | <ul style="list-style-type: none">Selesa dipakai dan senang untuk dicuci.Sejuk apabila dipakai. |

3.1.4 Kekuatan dan Kelemahan Gentian Asli dan Gentian Buatan

Jadual di bawah menyatakan tentang justifikasi kekuatan dan kelemahan gentian asli dan gentian buatan.

| Jenis Gentian | Kekuatan | Kelemahan |
|-----------------------|---|--|
| Gentian Asli | <ul style="list-style-type: none"> Lembut dan mempunyai daya serapan yang sangat baik. Tahan pada suhu yang tinggi. <p>Justifikasi:</p> <ol style="list-style-type: none"> Gentian asli mempunyai ketahanan pada suhu yang tinggi kerana mempunyai struktur bentuk susunan molekul yang padat dan teratur. Lembut dan daya serapan yang sangat baik kerana struktur berongga dapat memberikan pengaliran serapan dengan cepat. | <ul style="list-style-type: none"> Pengeluaran gentian mengikut musim. Kualiti berubah mengikut perubahan cuaca. Hasil pengeluarannya tidak seragam. <p>Justifikasi:</p> <ol style="list-style-type: none"> Pengeluaran mengikut musim, dituai apabila matang memerlukan jangka masa yang panjang. Berubah mengikut cuaca kerana kualitinya berdasarkan kepada nutrien yang mencukupi dan tiada serangan daripada serangga, haiwan dan penyakit. |
| Gentian Buatan | <ul style="list-style-type: none"> Pengeluarannya yang banyak dan berterusan. Kualitinya terkawal. Hasil pengeluarannya adalah seragam. <p>Justifikasi:</p> <ol style="list-style-type: none"> Dikeluarkan secara berterusan kerana pengeluaran daripada kilang adalah meluas dan terkawal. Hasil pengeluarannya seragam dan dapat mengawal kualiti serta mengelakkan pembaziran yang berterusan. | <ul style="list-style-type: none"> Daya serapan yang agak lemah. Tahan pada suhu sederhana. <p>Justifikasi:</p> <ol style="list-style-type: none"> Daya serapan yang lemah kerana penghasilannya bergantung kepada proses pintalan dan kemasinan yang diberikan. Tahan pada suhu sederhana kerana penghasilan bukan daripada bahan semula jadi serta mempunyai struktur molekul berpoligon dan tidak sekata. |

3.1.5 Pendokumentasian Gentian Fabrik Berdasarkan Ciri, Kekuatan dan Kelemahan Gentian



AKTIVITI PAK 21

Jenis aktiviti: Dokumentasi

Tajuk: Ciri, Kekuatan dan Kelemahan Gentian

Objektif: Menghasilkan dokumen mengikut ciri, kekuatan dan kelemahan berdasarkan gentian fabrik.

Arahan:

1. Murid diminta untuk mengenal pasti ciri, kekuatan dan kelemahan berdasarkan gentian fabrik.
2. Murid diminta untuk mengisi ciri-ciri, kekuatan dan kelemahan berdasarkan gentian fabrik dalam jadual di atas kertas sebak.
3. Murid diminta membentangkan hasil kerja kepada murid lain.
4. Murid menghasilkan dokumen mengikut ciri, kekuatan dan kelemahan berdasarkan gentian fabrik hasil daripada perbincangan di dalam kelas.

| Gentian fabrik | Ciri-ciri | Kekuatan | Kelemahan |
|----------------|-----------|----------|-----------|
| Gentian asli | | | |
| Gentian buatan | | | |

Senarai Semak Pendokumentasian Gentian Fabrik Berdasarkan Ciri, Kekuatan dan Kelemahan Gentian

| Bil | Hasil kerja | Ada | Tiada |
|-----|-------------------------------------|-----|-------|
| 1 | Jenis-jenis gentian fabrik | | |
| 2 | Dokumentasi yang menarik | | |
| 3 | Menyatakan perbezaan gentian fabrik | | |
| 4 | Menyatakan ciri-ciri gentian fabrik | | |
| 5 | Menyatakan kekuatan gentian fabrik | | |
| 6 | Menyatakan kelemahan gentian fabrik | | |

UNIT 3.2 KEMASAN FABRIK

3.2.1 Maksud Kemasan Fabrik

Kemasan fabrik bermaksud rawatan khas yang dilakukan ke atas gentian, *yarn* dan fabrik sebelum, semasa dan selepas fabrik ditenun. Tujuan kemasan fabrik adalah untuk meningkatkan kualiti fabrik bagi memperbaiki rupa, tekstur dan pengendalian sesuatu fabrik. Cara kemasan bergantung kepada sifat fabrik, jenis gentian, jenis pembinaan dan jenis rupa akhir yang dikehendaki pada fabrik.

3.2.2 Tujuan Kemasan Fabrik

Terdapat pelbagai tujuan kemasan fabrik antaranya adalah:



3.2.3 Fungsi Kemasan Fabrik

Keselesaan

Antistatik

Keadaan fabrik yang tidak berubah. Contohnya fabrik akrilik, nilon dan poliester.

Daya serap

Meningkatkan daya serap lembapan.

Kalis air

Mengelakkan fabrik daripada melekap pada badan.

Rintang air

Tidak menyerap air untuk jangka masa yang pendek. Contohnya baju hujan.



Keselamatan

Perencat nyala

Digunakan pada fabrik yang mudah terbakar. Contohnya baju tidur dan pakaian sukan.

Antiseptik

Menyalut fabrik dengan lapisan steril supaya tidak menyerap peluh atau bau badan.

Tahan gegat

Sesuai pada fabrik rayon dan linen.

Tahan kulat

Mengelakkan fabrik mudah bertahi lalat.



Kendalian

Tahan renyuk atau kedut

Mengelakkan fabrik tidak mudah renyuk.

Rintang kecut

Fabrik dilabelkan dengan *sanforized*.

Rintang kotor

Menghilangkan kesan alkohol, tahan kotor dan minyak dengan dilabel *soil release fabric*.



Hiasan

Berkilau

Menggunakan kanji atau resin untuk meningkatkan permukaan.

Timbul

Menggunakan corak dimensi agar fabrik kelihatan timbul dan menarik.

Bergerus

Permukaan disisir supaya lebih gebu. Contohnya selimut.



UNIT 3.3 PENJAGAAN FABRIK

3.3.1 Label Jagaan Tekstil Antarabangsa

Label Jagaan Tekstil Antarabangsa ialah simbol panduan yang menerangkan cara penjagaan fabrik atau pakaian siap. Berikut merupakan lima simbol asas yang terdapat dalam Label Jagaan Tekstil Antarabangsa.



Mencuci



Meluntur



Mengering



Menseterika

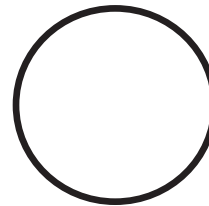

Mencuci Kering

3.3.2 Tujuan Label Jagaan Tekstil Antarabangsa

Simbol-simbol pada label menunjukkan arahan-arahan semasa mencuci, mengering dan menseterika pakaian. Tujuan Label Jagaan Tekstil Antarabangsa adalah supaya dapat menjaga pakaian agar lebih tahan lama, tidak pudar atau rosak.

3.3.3 Simbol Label Jagaan Tekstil Antarabangsa

Mencuci

Simbol mencuci mengandungi maklumat utama iaitu:

- Suhu air
- Berikut ialah simbol mencuci iaitu:



Cucian mesin kekal



Cucian mesin kitaran ringan



Cucian dengan tangan



Tidak boleh dicuci

- Berikut ialah simbol bagi suhu cucian iaitu:

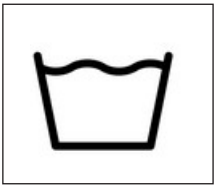

Cucian mesin kering



Cucian mesin sejuk

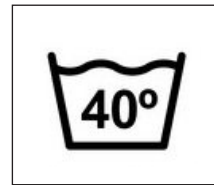
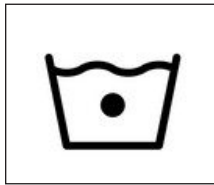

Cucian mesin suam

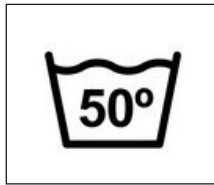
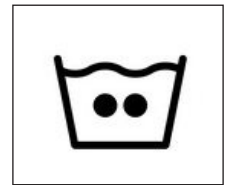

Cucian mesin panas

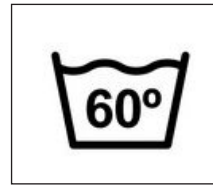
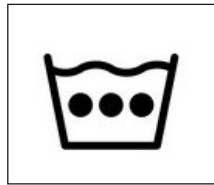

Cucian mesin panas

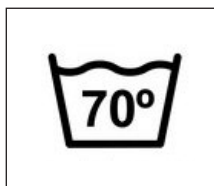
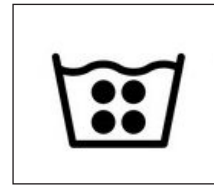

Cucian mesin panas

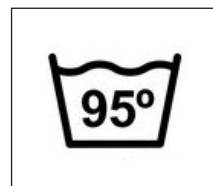
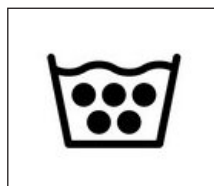

Cucian mesin panas

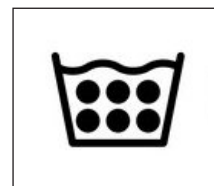

- Angka 1 hingga 9 menunjukkan kawalan putaran bagi cucian mesin.

Meluntur

- Simbol meluntur berbentuk segi tiga sama.

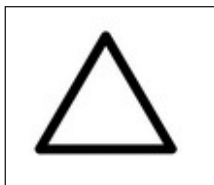

Semua jenis peluntur boleh digunakan



Menggunakan peluntur bukan klorin

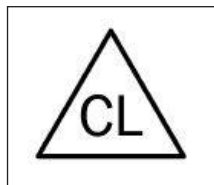

Menggunakan peluntur klorin



Tidak boleh menggunakan peluntur

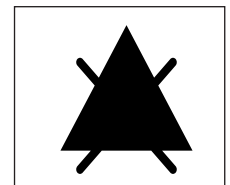

Tidak boleh menggunakan peluntur

Mengering

- Simbol mengering berbentuk segi empat sama.

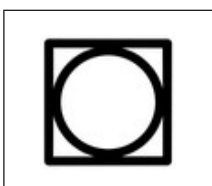

Mengering putar normal

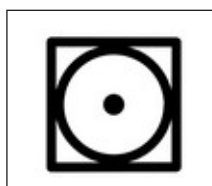

Mengering putar dengan suhu rendah

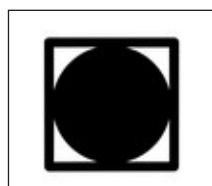

Mengering putar tanpa suhu

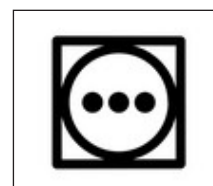

Mengering putar dengan suhu tinggi

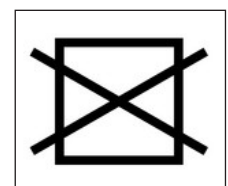

Tidak boleh menggunakan mesin pengering

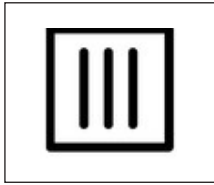

Titis kering

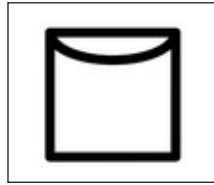

Kering di ampaian

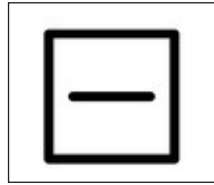

Mengering rata

Menseterika

- Simbol menseterika berbentuk seterika. Bilangan titik pada simbol melambangkan suhu kepanasan seterika.

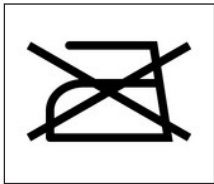

Tidak boleh menseterika

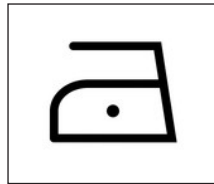

Sejuk (110°C)

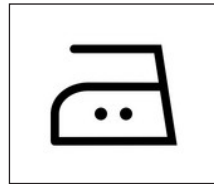

Sederhana panas (150°C)

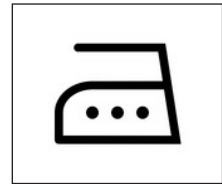

Sangat panas (150°C)

Mencuci kering

- Simbol mencuci kering berbentuk bulatan. Huruf A, P dan F di tengah bulatan bermaksud jenis pelarut fabrik yang boleh digunakan dalam kerja mencuci kering.

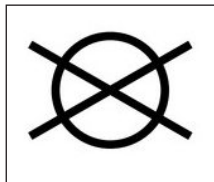

Tidak boleh mencuci kering/Dry Clean

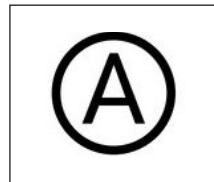

Cuci kering menggunakan semua pelarut yang biasa untuk cucian kering



Cuci kering menggunakan pelarut kecuali tetrakloroetilena

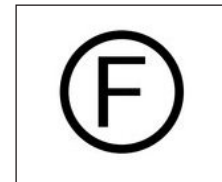

Boleh dicuci kering besen dan mesra alkohol

3.3.4 Faktor Pemilihan Bahan Pencuci Fabrik

Semasa memilih bahan pencuci, faktor-faktor berikut perlu diambil kira iaitu:

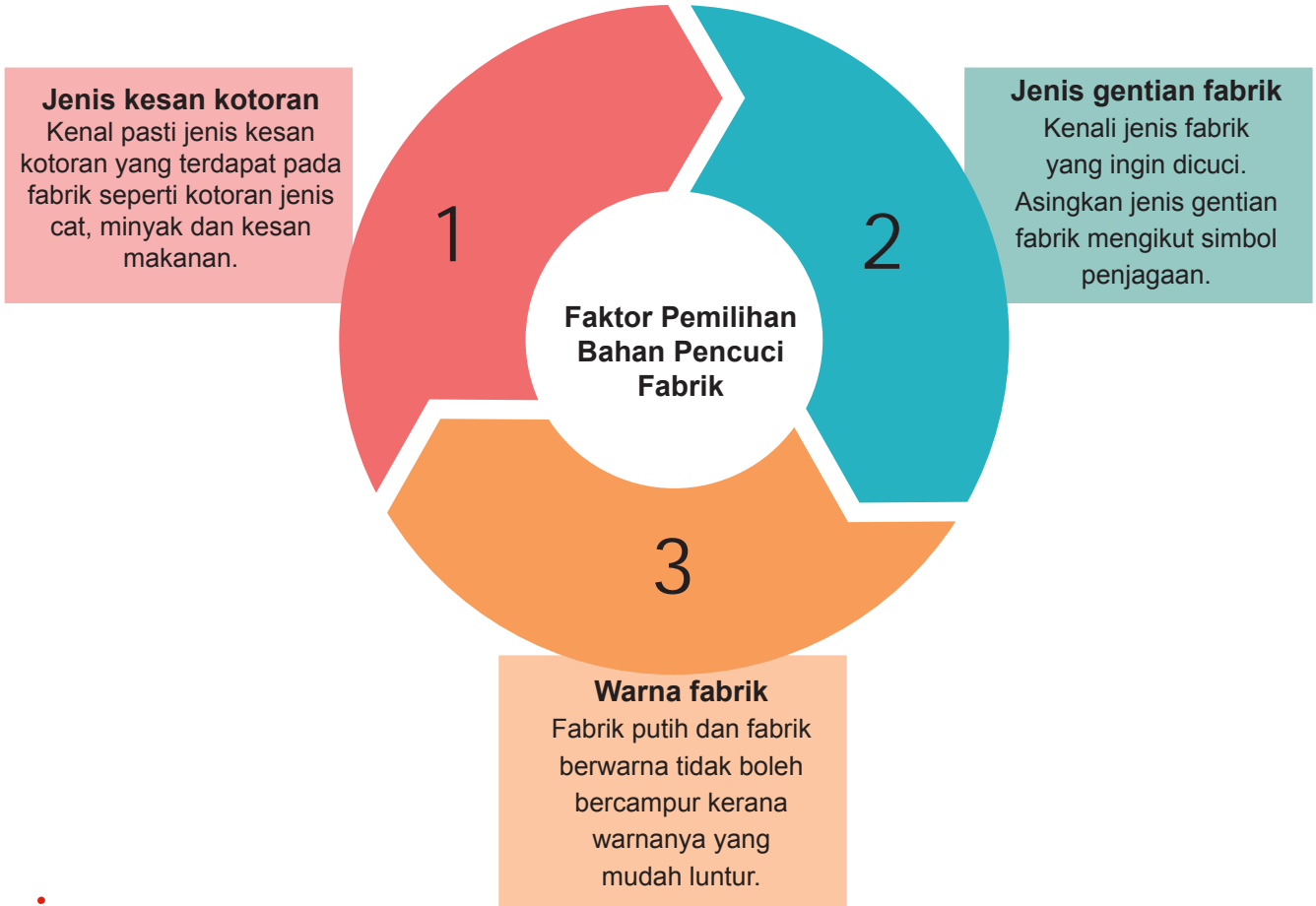

3.3.5 Brosur Panduan Penjagaan Fabrik Berdasarkan Simbol Jagaan Tekstil Antarabangsa



Jenis aktiviti: Brosur

Tajuk: Panduan penjagaan fabrik berdasarkan simbol jagaan tekstil antarabangsa

Objektif: Mengenal pasti simbol penjagaan fabrik dan jagaan tekstil antarabangsa.

Arahan:

1. Murid diminta membuat rujukan awal di laman sesawang untuk mencari info berkaitan dengan panduan penjagaan fabrik berdasarkan simbol jagaan tekstil antarabangsa.
2. Murid membuat brosur berdasarkan maklumat yang diperolehi.
3. Murid diminta untuk mengedarkan brosur kepada ahli keluarga, rakan dan warga sekolah.

Senarai Semak Brosur Panduan Penjagaan Fabrik Berdasarkan Simbol Jagaan Tekstil Antarabangsa

| Bil | Hasil kerja | Ada | Tiada |
|-----|--|-----|-------|
| 1 | Tajuk brosur yang menarik | | |
| 2 | Simbol jagaan yang betul dan tepat | | |
| 3 | Panduan penjagaan fabrik berdasarkan simbol yang betul | | |

Rumusan

Gentian ialah elemen penting dalam penghasilan fabrik yang bermutu. Setiap fabrik perlu dijaga dengan rapi mengikut Label Jagaan Tekstil Antarabangsa yang terdapat pada setiap fabrik tersebut.

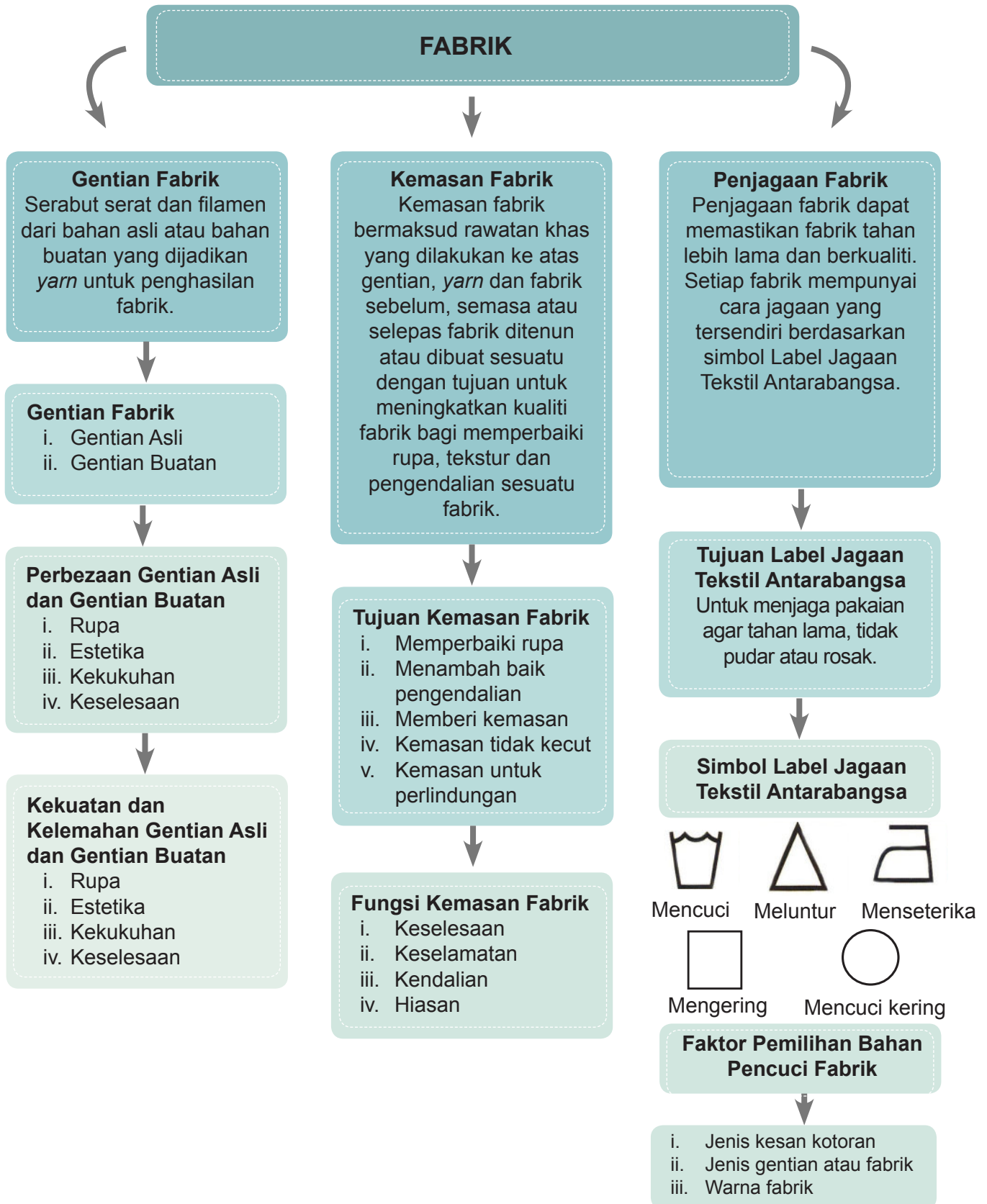



Refleksi Kendiri

Tandakan (✓) pada ruangan yang sesuai.

Di akhir pembelajaran ini, saya dapat memahami:

| Perkara | |  Faham |  Kurang Faham |  Sukar |
|---------|---|--|--|---|
| 1. | Definisi gentian. | | | |
| 2. | Jenis dan contoh fabrik mengikut sumber gentian. | | | |
| 3. | Ciri gentian asli dan gentian buatan. | | | |
| 4. | Justifikasi berkaitan kekuatan kelemahan gentian asli dan gentian buatan. | | | |
| 5. | Pendokumentasian gentian fabrik berdasarkan ciri, kekuatan dan kelemahan gentian. | | | |
| 6. | Maksud kemasan fabrik. | | | |
| 7. | Tujuan kemasan fabrik. | | | |
| 8. | Pengelasan fungsi kemasan fabrik. | | | |
| 9. | Maksud Label Jagaan Tekstil Antarabangsa. | | | |
| 10. | Tujuan Label Jagaan Tekstil Antarabangsa. | | | |
| 11. | Simbol Label Jagaan Tekstil Antarabangsa. | | | |
| 13. | Faktor pemilihan bahan pencuci fabrik. | | | |
| 14. | Brosur panduan penjagaan fabrik berdasarkan simbol Label Jagaan Tekstil Antarabangsa. | | | |

Latihan Pengukuhan

Jawab semua soalan berikut.

1. Padankan gambar berikut dengan jenis gentian yang sesuai.

Gentian Asli

Gentian Buatan

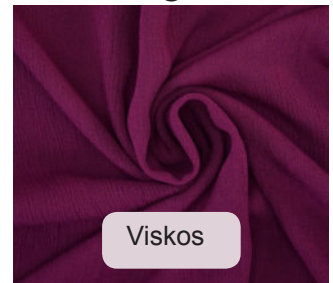
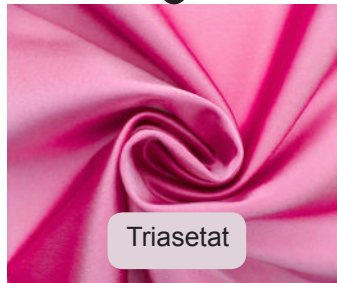
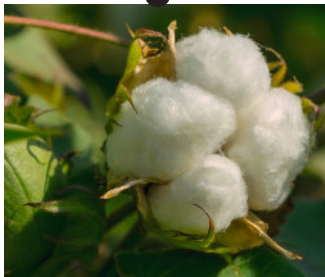

2. Lengkapkan ciri berikut.

| Bil | Gentian Asli | Ciri-ciri | Gentian Buatan |
|-----|--------------|------------|----------------|
| 1. | | Rupa | |
| 2. | | Estetika | |
| 3. | | Kekukuhan | |
| 4. | | Keselesaan | |



3. Aini baru membeli sehelai seluar. Dia mendapati seluar tersebut mempunyai simbol label jagaan tekstil antarabangsa. Nyatakan nama simbol dan huraikan fungsinya berdasarkan gambar di atas.

MODUL 4

SAMPEL JAHITAN

Kebanyakan penghasilan pakaian pada masa kini menggunakan jahitan mesin kerana penghasilannya lebih cepat dan menjimatkan masa berbanding dengan jahitan tangan yang memerlukan masa yang panjang dan kos yang tinggi. Walaupun begitu, jahitan tangan dan mesin digunakan bagi pakaian yang ditempah khas, busana mewah dan 'bespoke'.



Standard Kandungan

4.1 Jahitan asas.

Standard Pembelajaran

4.1.1 Menyenaikan jenis dan fungsi jahitan asas:

- (i) Jahitan sementara
- (ii) Jahitan penyambung
- (iii) Jahitan pengemas
- (iv) Jahitan sulaman

Standard Kandungan

4.1.2 Menghasilkan sampel jahitan asas.

Standard Pembelajaran

4.1.3 Menyediakan pendokumentasian sampel jahitan asas.

Standard Kandungan

4.2 Kelim

Standard Pembelajaran

- 4.2.1 Menyatakan maksud kelim.
- 4.2.2 Menerangkan jenis kelim:
 - (i) Kelim betawi
 - (ii) Kelim belah kangkung
- 4.2.3 Menjelaskan ciri kelim yang dijahit.
- 4.2.4 Menghasilkan sampel kelim.
- 4.2.5 Menyediakan pendokumentasian sampel kelim.

Standard Kandungan

4.3 Belah dan kancing.

Standard Pembelajaran

- 4.3.1 Menyatakan maksud belah dan kancing.
- 4.3.2 Menerangkan jenis belah:
 - (i) Belah berzip
 - (ii) Belah slit berlapis
 - (iii) Belah kelepet sama lebar
- 4.3.3 Menjelaskan jenis kancing:
 - (i) Zip
 - (ii) Butang cina
 - (iii) Butang katup
 - (iv) Cangkuk dan mata
 - (v) Cangkuk dan palang
 - (vi) Butang dan lubang butang



4.3.4 Menghasilkan sampel belah dan kancing.

4.3.5 Membezakan kedudukan belah dan kancing.

4.3.6 Menyediakan pendokumentasian sampel belah dan kancing.

Standard Kandungan

4.1 Penghilangan gelembung.

Standard Pembelajaran

- 4.4.1 Menyatakan tujuan penghilangan gelembung.
- 4.4.2 Menerangkan jenis penghilangan gelembung:
 - (i) Kedut lepas
 - (ii) Lisu terbalik
 - (iii) Lisu pepadatan
- 4.4.3 Menghasilkan sampel penghilangan gelembung.
- 4.4.4 Membezakan jenis dan kedudukan penghilangan gelembung berdasarkan stail pakaian.
- 4.4.5 Menyediakan pendokumentasian sampel penghilangan gelembung.

Standard Kandungan

4.5 Lengan

Standard Pembelajaran

- 4.5.1 Menyatakan fungsi lengan.
- 4.5.2 Menjelaskan jenis lengan:
 - (i) Lengan gelembung
 - (ii) Lengan padanan rata
- 4.5.3 Menghasilkan sampel lengan.
- 4.5.4 Menyediakan pendokumentasian sampel lengan.

Standard Kandungan

4.6 Kocek

Standard Pembelajaran

- 4.6.1 Menyenaikan jenis kocek:
 - (i) Kocek tampal
 - (ii) Kocek sisi
- 4.6.2 Menghasilkan sampel kocek.
- 4.6.3 Membezakan jenis dan kedudukan kocek berdasarkan stail pakaian.
- 4.6.4 Menyediakan pendokumentasian sampel kocek.

Standard Kandungan

4.7 Penyudah tepi.

Standard Pembelajaran

- 4.7.1 Menyatakan tujuan penyudah tepi.
- 4.7.2 Menerangkan jenis penyudah tepi:
 - (i) Ropol
 - (ii) Kelepet
 - (iii) Kolar lurus
 - (iv) Kolar Peter Pan
 - (v) Lapis berbentuk
 - (vi) Ikat pinggang
- 4.7.3 Menghasilkan sampel penyudah tepi.
- 4.7.4 Menyediakan pendokumentasian sampel penyudah tepi.

UNIT 4.1 JAHITAN ASAS

4.1.1 Jenis dan Fungsi Jahitan Asas

Jahitan asas boleh ini dibahagikan kepada beberapa jenis iaitu:

1 **Jahitan sementara** digunakan untuk menanda, memindahkan garis-garis pola ke fabrik dan menetapkan kedudukan kelepak dan kelim sebelum jahitan kekal dibuat.

Jahitan penyambung digunakan untuk menyambung dua atau lebih kepingan fabrik, menetapkan kelepak dan lipatan serta mengemas fabrik. Penggunaan benang yang sama dengan warna fabrik diperlukan kerana jahitan ini merupakan jahitan kekal.

3 **Jahitan pengemas** digunakan untuk menetapkan kelepak, lipatan dan mengemas tepi fabrik.

Jahitan sulaman digunakan untuk menghias pakaian, barang kelengkapan rumah dan barang-barang peribadi supaya lebih menarik.

4.1.2 Menghasilkan Sampel Jahitan Asas

Jahitan Sementara

Jahitan sementara digunakan untuk menetapkan dua atau lebih fabrik supaya bercantum antara satu sama lain. Semasa proses menjahit dilakukan, jahitan sementara ini akan dibuka selepas proses cantuman sebenar dibuat. Ini akan mengemaskan lagi proses penghasilan sesuatu pakaian. Terdapat dua jenis jahitan sementara iaitu:

- (1) Jahitan jelujur sama
- (2) Jahitan tanda

(1) Jahitan Jelujur Sama

Jahitan jelujur dijahit terlebih dahulu sebelum jahitan tetap dibuat supaya tidak berlaku kesilapan semasa proses menjahit dilakukan. Terdapat dua jenis jelujur yang biasa digunakan iaitu jelujur kasar dan jelujur halus.

Langkah menjahit jelujur sama

Langkah 1



- (a) Dijahit pada permukaan yang rata dan menggunakan jarum tangan yang panjang.
- (b) Semat dengan peniti fabrik yang ingin dijahit.

Langkah 2

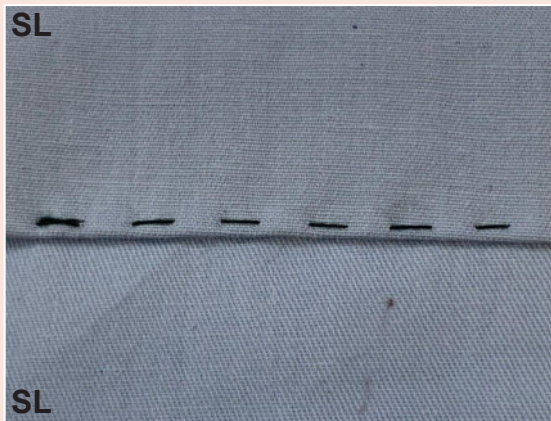

Dimulakan dan disudahkan dengan jahitan kia.

(2) Jahit Tanda

Sesuai untuk menanda tanda-tanda pola fabrik yang hendak dijahit agar kedua-dua belah fabrik yang ditanda sama dengan menggunakan dua lembaran benang.

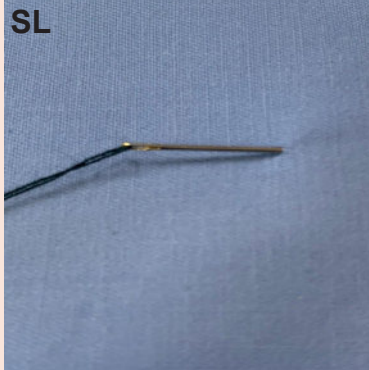
Langkah menjahit jahit tanda**Langkah 1**

- (a) Mulakan dengan dua atau tiga lembar benang pada jarum.
- (b) Jahit mengikut lubang pada kertas dengan menggunakan dua lapisan fabrik.

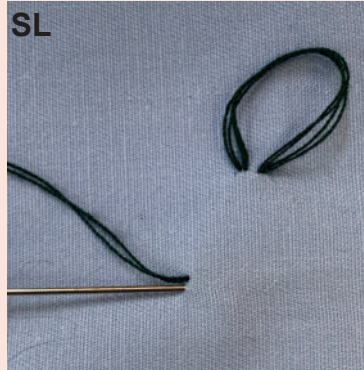
Langkah 2

- (a) Jahit sekali lagi pada mata jahitan pertama.
- (b) Pastikan benang dibiarkan berlebihan.

Langkah 3

Lembaran benang ini akan kelihatan seperti mempunyai gelung.

Jahitan Penyambung

Jahitan penyambung digunakan untuk menyambung dua atau lebih kepingan fabrik. Jenis-jenis jahitan penyambung ialah:

- (1) Jelujur halus
- (2) Jahitan kia
- (3) Jahit lilit ubi
- (4) Jahit mesin

(1) Jelujur Halus

- (a) Dimulakan dan disudahkan dengan jahitan kia.
- (b) Mata jahitan yang halus berukuran 0.3-0.5 mm.

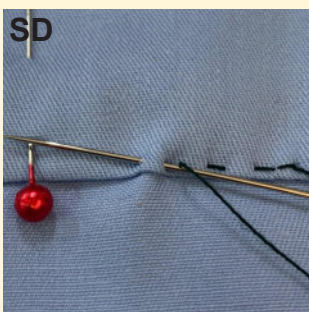
Langkah menjahit jelujur halus**Langkah 1**

Mulakan dengan jahitan kia dan jahit dari kanan ke kiri.

Langkah 2

Panjangkan jelujur ini tidak melebihi 0.5 mm pada kedua-dua belah mata jahitan.

Langkah 3

Sudahkan dengan jahitan kia.

(2) Jahitan Kia

Jahitan yang digunakan untuk menyambung fabrik bagi menggantikan jahitan mesin.

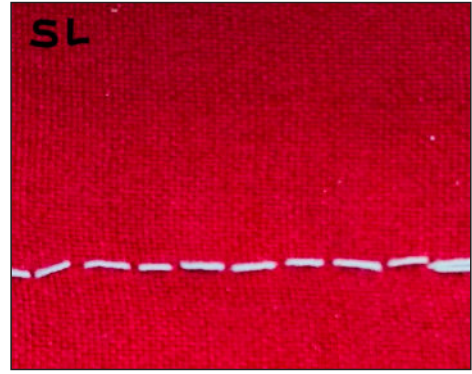

Langkah menjahit jahitan kia

Langkah 1

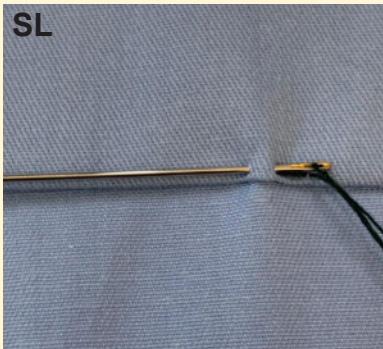

- (a) Mulakan mata jahitan pertama seperti jelujur halus.
- (b) Jahit dari kanan ke kiri.

Langkah 2

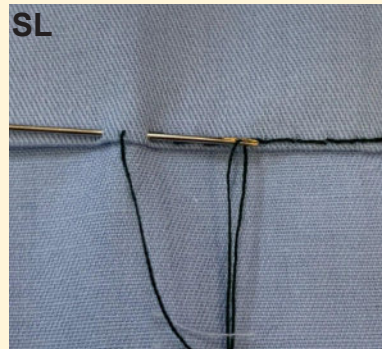

Jahit sekali lagi pada mata jahitan pertama dan kemudian bawa ke hadapan semula.

Langkah 3

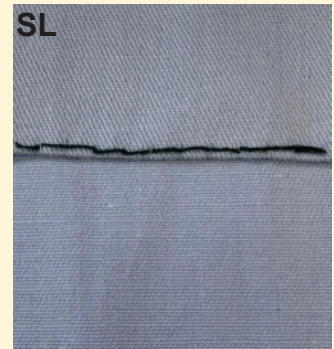

Ulang mata jahitan ini tetapi pastikan sudut setiap mata jahitan di sebelah dalam akan bertindih pada arah yang sama.

(3) Jahit Lilit Ubi

- Jahitan yang digunakan untuk menyambung lipatan fabrik dengan kukuh. Contohnya pada di kelepak alas kerusi dan penjuru temu sudut dan sebagainya.
- Jahitan ini boleh digunakan untuk melekatkan tampalan dan renda pada pakaian.

Langkah menjahit lilit ubi

Langkah 1

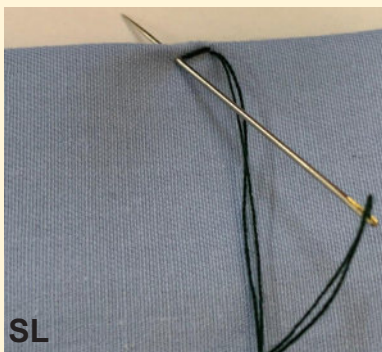

- (a) Mulakan dengan jahitan kia.
- (b) Jahit dari kanan ke kiri.

Langkah 2

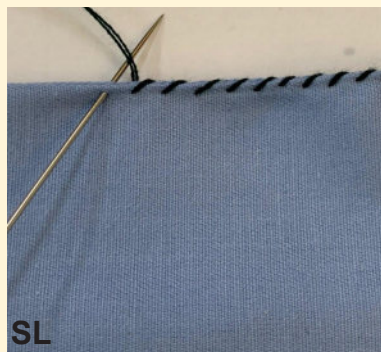

Cucuk jarum dari sebelah dalam fabrik ke sebelah luar fabrik dan tarik jarum ke arah penjahit.

Langkah 3

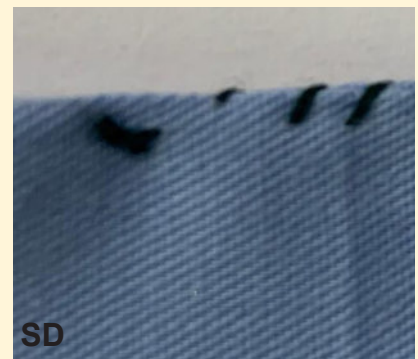

Jahit sehingga siap dan matikan dengan jahitan kia.

(4) Jahitan Mesin

Jahitan mesin terbahagi kepada dua jenis :

- (1) Jahitan kekal
- (2) Jahitan sementara

(1) Jahitan Kekal

- Mata jahitan ini digunakan untuk jahitan tetap seperti kelim lisu dan lain-lain.
- Saiz jahitan dan ketegangan benang berbeza mengikut jenis fabrik.

(2) Jahitan Sementara

- Mata jahitan sementara digunakan untuk mencantumkan dua atau lebih kepingan fabrik buat sementara waktu sebelum jahitan kekal.
- Menggunakan saiz mata jahitan kasar dan benang bertentangan warna supaya mata jahitan mudah dibuka apabila tidak diperlukan lagi.
- Menggunakan tegangan benang yang lebih besar daripada mata jahitan biasa.

Langkah menjahit jahitan mesin

Langkah 1



Sediakan dua keping fabrik.

Langkah 2

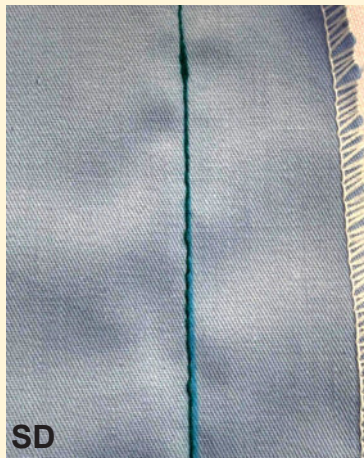

- (a) Mulakan jahitan dengan menggunakan jahitan *reverse*.
- (b) Jahit mesin pada garis pepaduan yang telah ditandakan.

Langkah 3

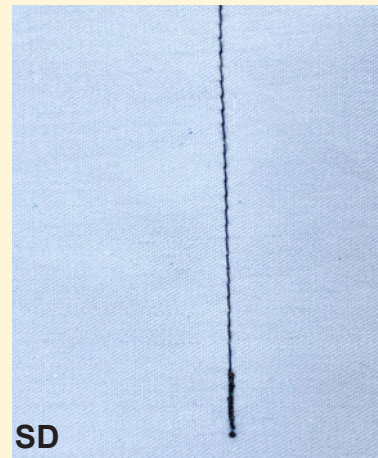

- (a) Teruskan jahitan sehingga ke hujung.
- (b) Sudahkan jahitan dengan menggunakan jahitan *reverse*.



INFO

Tanda Pola pada Pola Asas

SL: Sebelah Luar

SD: Sebelah Dalam

GTH: Garisan Tengah Hadapan

GTB: Garisan Tengah Belakang

GTL: Garisan Tengah Lengan

LTB: Labuh Tengah Belakang

PE: Pita Elastik

GP: Garisan Pepaduan

Jahitan Pengemas

Merupakan jahitan kekal yang digunakan untuk menetapkan kelepak, lipatan atau mengemaskan tepi fabrik.

Jenis-jenis jahitan pengemas :

- (1) Jahitan sembat (3) Jahitan silang pangkah
(2) Jahitan insang pari

(1) Jahitan Sembat

- Digunakan untuk mengekalkan lipatan atau kelepak misalnya lipatan lapik tampal, pita serong dan ikatan pinggang. Jahitannya halus, sekata, teguh dan tidak kelihatan pada sebelah luar.

Langkah menjahit jahitan sembat

Langkah 1

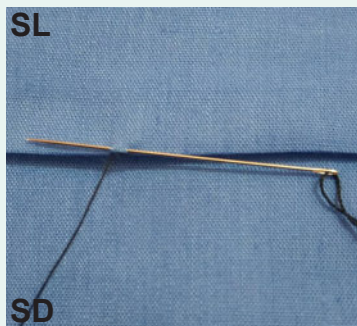

- (a) Mulakan dengan jahitan kia.
(b) Jahit dari kanan ke kiri di sebelah dalam fabrik.

Langkah 2

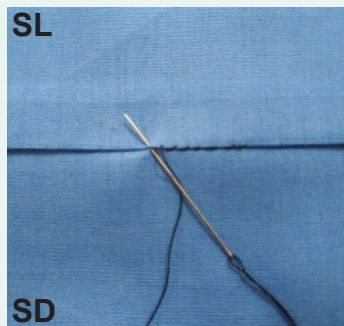

- Condongkan jarum ke sudut 30° ke sebelah kiri dan cubit beberapa urat benang daripada selapis fabrik dan tarik ke atas lapisan.

Langkah 3

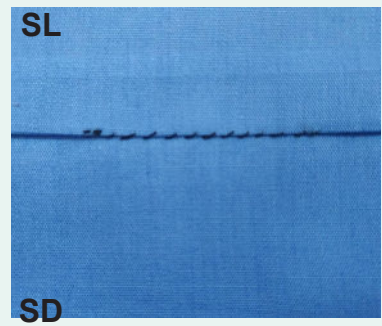

- Jahit hingga ke hujung dan sudahkan dengan jahitan kia.

(2) Jahitan Insang Pari

- Digunakan untuk mengemas tepi fabrik atau basi kelim.
- Boleh dijadikan sebagai jahitan hiasan.
- Jahitan ini digunakan untuk menjahit ulat-ulat dan rumah butang berselirat.

Langkah menjahit jahitan insang pari

Langkah 1

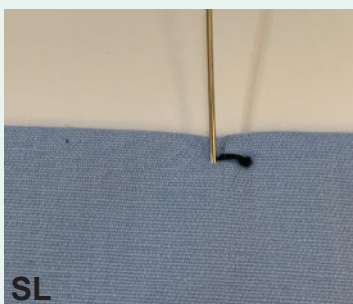

- (a) Mulakan dengan jahitan kia dari kanan ke kiri.
(b) Cucuk jarum menegak dari sebelah dalam fabrik ke sebelah luar fabrik.

Langkah 2

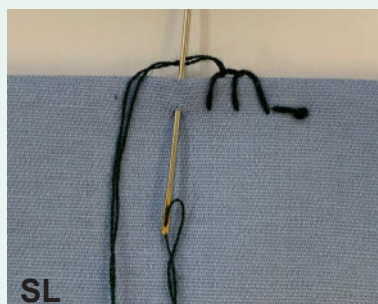

- (a) Tarik benang dan susup di bawah jarum.
(b) Tarik jarum sehingga terbentuk satu simpulan.

Langkah 3



- Jahit sehingga siap dan sudahkan jahitan dengan jahitan kia.

(3) Jahitan Silang Pangkah

- Digunakan untuk mengemaskan kelepak atau sebagai hiasan.
- Mata jahitan adalah kukuh.

Langkah menjahit jahitan silang pangkah

Langkah 1

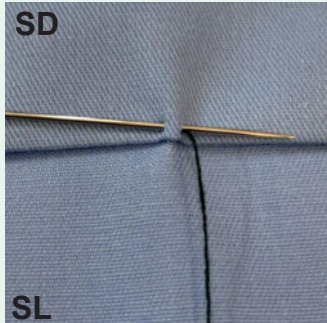

(a) Mulakan dengan dua jahitan kia pada dua lapisan fabrik di atas sedikit daripada tepi yang berjerumbai.

(b) Jahit dari kiri ke kanan.

Langkah 2

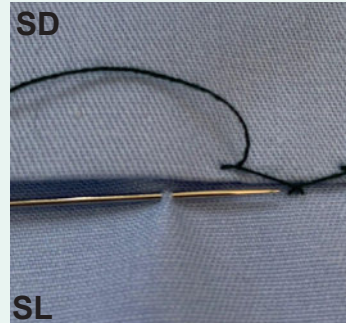

Buat mata jahitan berikutnya pada lapisan fabrik dan di atas hujung mata jahitan sembat yang pertama.

Langkah 3

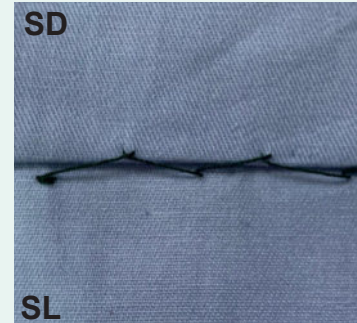

Sudahkan dengan jahitan kia.

Jahitan Sulaman

Dikenali juga sebagai jahitan hiasan yang digunakan untuk menghias pakaian dan artikel jahitan. Saiz jahitan diubah suai mengikut motif yang dijahit. Jahitan sulaman ini digabungkan untuk mendapatkan hasil yang lebih menarik. Antara jenis jahitan sulaman ialah:

- (1) Jahit sulam bunga padi
- (2) Jahit sulam bulu ayam
- (3) Jahit rantai



(1) Jahit Sulam Bunga Padi

Langkah menjahit jahitan sulam bunga padi

Langkah 1

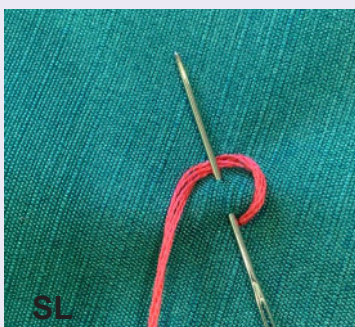

Jarum sulaman dicucuk pada bahagian tengah motif bunga.

Langkah 2



Cucuk sekali lagi selari dengan bentuk bunga dan tarik benang supaya berada di bawah mata jarum.

Langkah 3

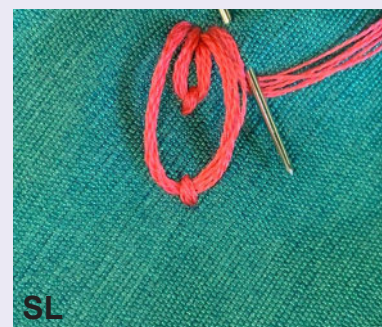

Tarik jarum perlahan-lahan dan ulang proses yang sama.

(2) Jahit Sulam Bulu Ayam**Langkah menjahit jahitan sulam bulu ayam****Langkah 1**

- Hujung jahitan sulam dimatikan.
- Jahit dari atas ke bawah untuk membuat empat garisan selari yang tidak ketara.
- Keluarkan jarum di tengah-tengah sebelah atas, tekan benang menggunakan ibu jari kiri.

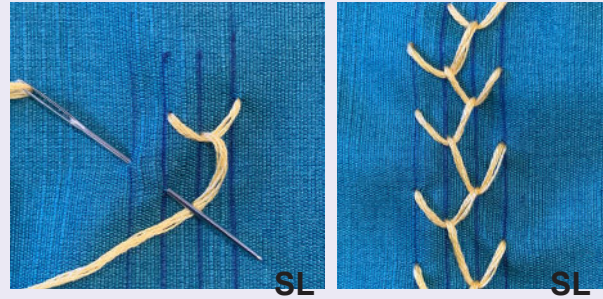
Langkah 2

- Cucuk jarum ke kanan sedikit pada aras yang sama dan keluarkan ke bawah sedikit pada aras yang sama.
- Jahit secara berselang-seli kiri dan kanan sehingga selesai.

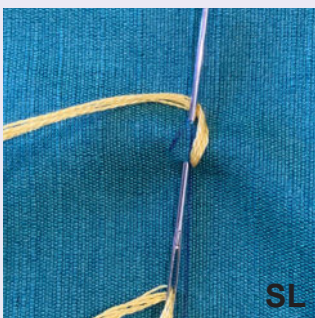
(3) Jahit Sulam Rantai**Langkah menjahit jahitan sulam rantai****Langkah 1**

- Mulakan jahitan dengan menarik benang dan jarum melalui bahagian bawah fabrik.
- Letakkan titik jarum hanya di tepi benang yang keluar dari fabrik. Bawa benang di sekitar jarum dari ke kanan untuk membentuk gelung.

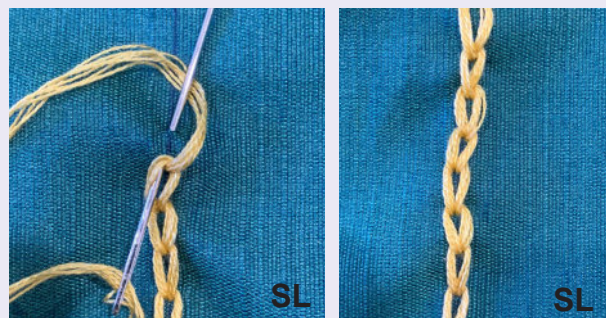
Langkah 2

- Masukkan jarum ke dalam lingkaran benang. Tarik jarum untuk menegangkan benang untuk mendapatkan bahagian pertama jahitan sulam rantai.
- Ulangi langkah dengan mengambil benang di bahagian belakang jarum dari kiri ke kanan untuk membentuk gelung. Tarik jarum untuk mendapatkan gelung rantai seterusnya.

4.1.3 Pendokumentasian Sampel Jahitan Asas

Tajuk: Sampel Jahitan Asas

Objektif: Menyediakan dokumentasi sampel jahitan asas.

Arahan:

- Murid diminta untuk menjahit sampel jahitan iaitu:
 - Jahitan sementara
 - Jahitan penyambung
 - Jahitan pengemas
 - Jahitan sulaman
- Murid diminta mendokumentasikan hasil sampel jahitan asas yang dijahit dengan kreatif.

Senarai Semak Pendokumentasian Sampel Jahitan Asas

| Bil | Hasil Kerja | Ada | Tiada |
|-----|---|-----|-------|
| 1 | Mengenal pasti jahitan asas | | |
| 2 | Menjahit mengikut jenis jahitan | | |
| 3 | Hasil kerja yang kreatif, kemas dan jahitan kukuh | | |

UNIT 4.2 KELIM

4.2.1 Maksud Kelim

Kelim ialah salah satu proses mencantumkan dua atau lebih lapisan fabrik dengan tujuan memberi bentuk pada pakaian atau artikel. Kelim boleh dicantumkan dengan pelbagai kaedah seperti menjahit, menampal, gam dan *stapling*. Ia berdasarkan kepada penggunaan mesin yang berbeza bergantung kepada rekaan dan bahan yang digunakan. Pemilihan kelim yang bersesuaian adalah penting kerana akan mempengaruhi keberhasilan sesuatu pakaian. Terdapat beberapa jenis kelim iaitu:

- (1) Kelim betawi
- (2) Kelim belah kangkung

4.2.2 Jenis Kelim

(1) Kelim Betawi (*French Seam*)

Kelim betawi ialah kelim dalam kelim yang dijahit dengan dua baris jahitan. Kelim betawi mempunyai empat lapisan fabrik dan membuatkan kelim ini kukuh dan tahan lasak.

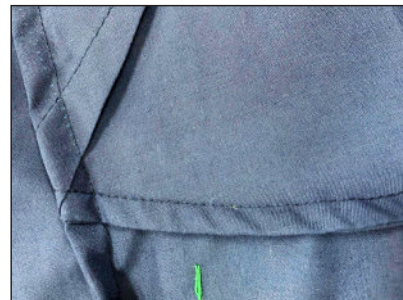

(2) Kelim Belah Kangkung (*Plain Seam*)

Kelim belah kangkung ialah cantuman dua atau lebih kepingan fabrik yang dijahit dengan satu baris jahitan mesin dan basi kelim perlu dikemaskan. Kelim ini sesuai untuk semua jenis fabrik kecuali fabrik yang nipis.



4.2.2 Ciri Kelim yang Dijahit

Ciri dan Kegunaan Kelim Betawi

- (1) Ciri-ciri kelim betawi ialah:
 - Kelim tidak bergulung.
 - Kelim tidak beralur pada jahitan pertama.
 - Lebar kelim yang siap ialah antara 4 mm hingga 6 mm.
 - Basi kelim tidak kelihatan di sebelah luar.
- (2) Kelim betawi sesuai untuk menjahit fabrik nipis atau yang berjerumbai.
- (3) Lazimnya digunakan pada pakaian tradisional, pakaian kanak-kanak, pakaian dalam dan blaus.





Ciri-ciri dan Kegunaan Kelim Belah Kangkung

(1) Kelim belah kangkung mempunyai ciri-ciri berikut:

- Rata dan terbuka.
- Tidak beralur dari sebelah luar.
- Lebar siap kelim ialah 1 cm hingga 2 cm.
- Lebar kedua-dua basi kelim mestilah sama.
- Mata jahitan tidak kelihatan dari sebelah luar pakaian.

(2) Kelim belah kangkung juga boleh dibuat belah pada pakaian.

(3) Mata jahitan belah kangkung yang telah siap ialah 2.5 cm.

(4) Kelim perlu dikemaskan supaya pakaian lebih tahan lama, fabrik tidak berjerumbai dan kelihatan cantik.



4.2.3 Menghasilkan Sampel Kelim

(1) Kelim Betawi (*French Seam*)

Langkah menjahit kelim betawi

Langkah 1



Sediakan dua keping fabrik.

Langkah 2

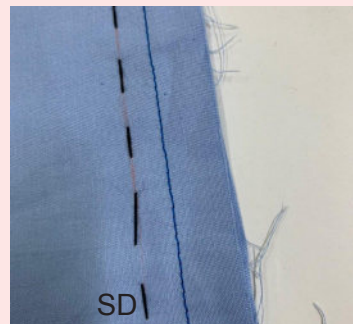

Pastikan sebelah dalam (SD) fabrik bertemu, semat dan jahit jelujur di garisan pepaduan.

Langkah 3



- Dengan menggunakan mesin, jahit 4 mm di atas garisan pepaduan, cabut jahitan jelujur.
- Trim basi kelim sehingga tinggal 2 mm dari jahitan mesin.

Langkah 4

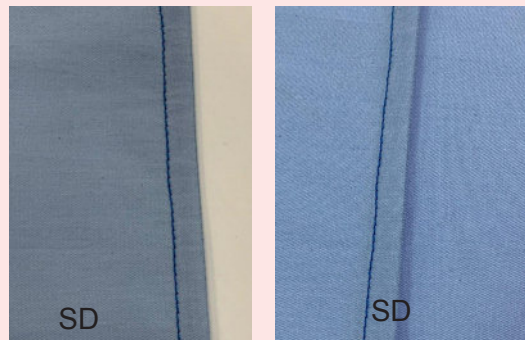

- Terbalikkan kelim supaya sebelah luar fabrik bertemu.
- Semat dengan peniti, jahit jelujur dan jahit mesin di garisan pepaduan serta tekan.

(2) Kelim Belah Kangkung (*Plain Seam*)

Langkah menjahit kelim belah kangkung

Langkah 1



Temukan sebelah luar (SL) pabrik.

Langkah 2

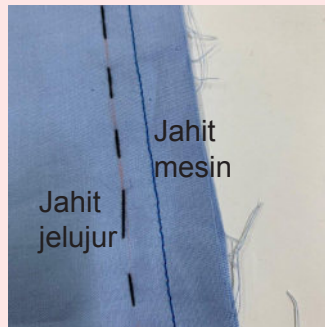

Semat menggunakan peniti. Kemudian jahit lurus dan jahit mesin pada garis pemadan.

Langkah 3



Cabut jahitan lurus dan tekan kelim dari sebelah dalam (SD) supaya terbuka.



INFO

Terdapat dua jenis kelim yang lain iaitu:

- (i) Kelim lipat tindih ialah kelim yang digunakan pada pakaian dalam. Mata jahitannya pada sebelah luar dan bersifat teguh serta menggunakan tiga lapisan pabrik. Kebiasaannya, kelim jenis ini digunakan pada kain yang tebal dan mudah berkedut.
- (ii) Kelim papan mesin merupakan kelim yang rata, kemas dan tidak berjerumbai. Kebiasaannya, kelim jenis ini digunakan pada pabrik yang sederhana tebal dan dijahit dua barisan jahitan.

4.2.4 Pendokumentasian Sampel Kelim



AKTIVITI PAK 21

Tajuk: Kelim

Objektif: Menjahit jenis-jenis sampel kelim.

Arahan:

1. Murid diminta untuk menjahit sampel kelim iaitu:
 - (i) Kelim betawi
 - (ii) Kelim belah kangkung
2. Murid diminta mempamerkan sampel kelim tersebut di bengkel jahitan sekolah.
3. Sampel yang telah dihasilkan akan dimasukkan ke dalam folio dan dilabelkan mengikut kategori.

Senarai Semak Aktiviti

| Bil | Hasil Kerja | Ada | Tiada |
|-----|-----------------------------------|-----|-------|
| 1 | Mengenal pasti jenis sampel kelim | | |
| 2 | Menjahit mengikut sampel kelim | | |
| 3 | Hasil kerja yang kreatif | | |

UNIT 4.3 BELAH DAN KANCING

4.3.1 Maksud Belah dan Kancing

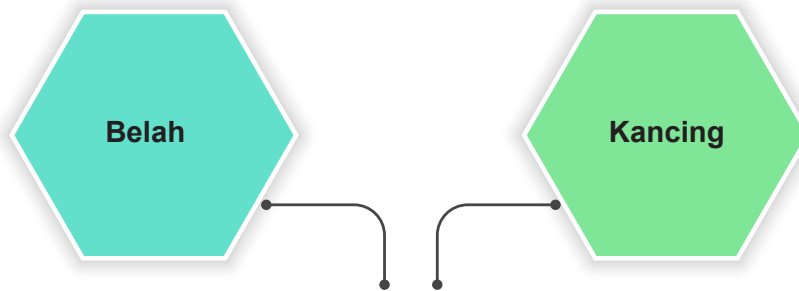

- Dikenali sebagai bahagian yang terbuka untuk memudahkan pakaian dipakai dan ditanggalkan.
- Jenis belah dipilih berdasarkan stail pakaian, cita rasa pemakai dan kedudukan belah pada pakaian.
- Kebiasaan dijahit pada garisan tengah hadapan, garisan tengah belakang, rusuk, pergelangan tangan dan pinggang.

- Merupakan bahan untuk menutup atau mencantum baju yang berbelah tapi masih mengekalkan bentuk asal pakaian.
- Tujuan kancing dijahit pada pakaian ialah untuk menutup dan membuka belah pada pakaian.
- Turut dijadikan hiasan pada pakaian.
- Jenis kancing ditentukan oleh pemilihan jenis belah yang bersesuaian.

4.3.2 Jenis Belah

Terdapat beberapa jenis belah antaranya:

- (1) Belah berzip
- (2) Belah slit berlapis
- (3) Belah kelepet sama lebar

(1) Belah Berzip

Belah berzip dibuat dengan menyediakan kedudukan belah dan zip dijahit pada belah tersebut. Belah berzip juga boleh dibuat pada garisan tengah belakang, garisan tengah hadapan, rusuk dan pada hujung lengan. Belah harus mempunyai kancing. Kancing yang sesuai digunakan pada belah berzip adalah seperti butang bertangkai dan rulo, cangkuk dan mata, cangkuk dan palang serta butang katup.



(2) Belah Slit Berlapis

Belah slit berlapis dibuat dengan mengguntingkan fabrik pada kedudukan belah dan melapikkannya. Belah slit berlapis tidak mempunyai selisih. Belah boleh dibuat pada garis tengah hadapan, garis tengah belakang pakaian dan pada hujung lengan. Kancing yang sesuai digunakan pada belah slit berlapis ialah butang bertangkai dan rulo, butang bertangkai dan rumah butang, cangkuk dan mata serta pita dan reben.



(3) Belah Kelepet Sama Lebar

Belah kelepet sama lebar ialah sejenis belah iaitu fabrik diambil daripada pakaian itu sendiri. Belah boleh dibuat pada garis tengah hadapan, garis tengah belakang dan bahagian bahu pakaian. Bagi pakaian wanita, belah boleh dibuat pada bahagian kanan menindih bahagian kiri. Manakala bagi pakaian lelaki pula, bahagian kiri menindih bahagian kanan. Kancing yang sesuai dijahit pada belah ini ialah butang dan lubang butang, cangkuk dan mata serta zip dan butang katup.



4.3.3 Jenis Kancing

Terdapat pelbagai jenis kancing antaranya ialah:



(1) Zip

Zip merupakan sejenis kancing yang digunakan untuk mengancing fabrik yang terdiri daripada dua bahagian bergerigi. Zip kebiasaannya dibuka dari atas dan ditutup dari bawah. Zip boleh dipasang pada bahagian tengah, terbuka dan bahagian lipatan. Terdapat dua jenis zip iaitu nilon dan logam.



INFO

- Velcro merupakan salah satu kancing yang mudah dan pantas disiapkan.
- Digunakan secara meluas pada pakaian kasual, langsir dan kelengkapan rumah.
- Butang dan rulo digunakan pada hujung lengan, belah belakang dan depan blaus. Kebiasaannya dipadankan dengan butang yang berbungkus.

(2) Butang Cina

Dikenali sebagai butang mandarin atau butang simpulan cina. Diperbuat daripada kain atau benang khas yang disimpul menjadi pelbagai corak seperti bunga. Dijahit pada pakaian yang mempunyai belah di hadapan terutamanya pada baju ceongsam.



(3) Butang Katup

Butang katup terdiri daripada dua bahagian iaitu soket dan conet. Kancing jenis ini digunakan pada pakaian yang bersifat ringan dan mempunyai permukaan yang rata. Kancing ini sesuai dijahit pada belah yang bertindih. Conet dijahit pada bahagian tindih bawah dan soket dijahit pada bahagian tindih atas. Butang katup dijahit pada pakaian dengan jahitan lubang butang, jahitan insang pari atau jahitan lurus.

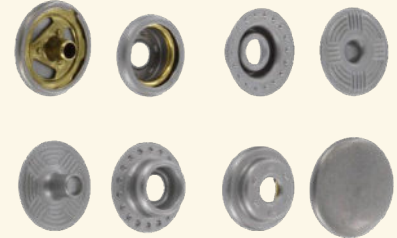

(4) Cangkuk dan Mata

Cangkuk dan mata mempunyai dua bahagian yang kebiasaannya digunakan secara bergabung antara satu sama lain. Kemas dijahit pada bahagian atas zip. Cangkuk dan mata dibuat daripada logam nikel dan logam enamel hitam. Cangkuk dan mata boleh didapati dalam pelbagai saiz iaitu saiz kecil sesuai untuk fabrik nipis dan saiz besar. Terdapat dua jenis mata:

- (1) Mata logam
- (2) Jahit kia untuk menggantikan mata logam

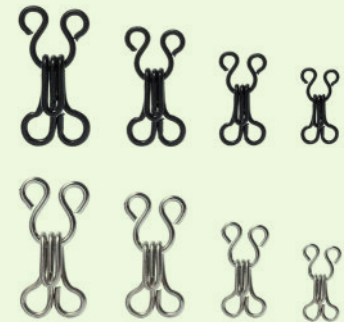

(5) Cangkuk dan Palang

Cangkuk dan palang selalunya dijahit pada bahagian pinggang seluar, skirt ataupun kain baju kurung. Diperbuat daripada logam dan dijahit pada bahagian tindih atas dan palang dijahit pada bahagian tindih bawah.

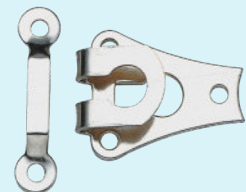

(6) Butang dan Lubang Butang

Butang bermaksud benda kecil yang biasanya berbentuk bulat dan diperbuat daripada logam, plastik yang digunakan untuk mengancing pakaian atau sebagai hiasan. Terdapat dua jenis butang:

- (1) Butang bertangkai.
- (2) Butang tanpa tangkai yang mempunyai dua atau empat lubang.

Penggunaan butang adalah mengikut stail pakaian. Lubang butang perlu berada pada kedudukan yang selari dengan butang di garisan dada, punggung mahupun leher. Kedudukan butang dan lubang butang bergantung kepada jenis butang.

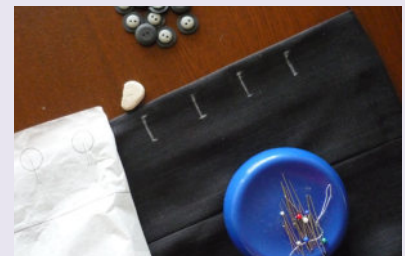

INFO

Butang katup boleh didapati dalam pelbagai saiz:

- Saiz kecil : 6 mm-11mm
Saiz besar : 13 mm-17 mm

Terdapat tiga jenis butang katup iaitu:

- Logam nikel
- Nilon
- Logam enamel hitam

4.3.4 Proses Menjahit Sampel Belah dan Kancing

Sampel Belah

(1) Langkah Menjahit Belah Berzip

| | |
|---|--|
| <p>Langkah 1 Penyediaan belah</p> <p>(a) Tentukan dan jahit tanda panjang belah, (Panjang belah= panjang zip + 1 cm). (b) Buka dan tekan kelim.</p> | |
| <p>Langkah 2</p> <p>(a) Semat dan jelujur zip rapat pada tepi lipatan bahagian belakang belah dari atas ke bawah (b) Jahit mesin pada tepi lipatan bermula dari pangkal hingga ke hujung belah.</p> | |
| <p>Langkah 3</p> <p>(a) Temukan, semat dan jelujur tepi belah bahagian hadapan. (b) Pastikan ia bertindih pada tepi bahagian belakang. (c) Jahit mesin rapat tepi belah bahagian belakang bawah (1 cm) dan lebarnya (1 cm) ke atas hingga ke hujung belah. (d) Cabut jelujur dan jahit ulat-ulat pada pangkal zip.</p> | |

(2) Langkah Menjahit Belah Slit Berlapik

| | |
|--|--|
| <p>Langkah 1</p> <p>(a) Tandakan kedudukan belah pada garis tengah hadapan. (b) Panjang belah ialah 12 cm.</p> | |
| <p>Langkah 2</p> <p>(a) Temukan SL lapik dengan SL pakaian. (b) Padankan GP garis leher dan kedudukan belah. Semat peniti dan jahit jelujur. (c) Mulakan jahitan mesin pada garis leher tengah belakang hingga 5 mm dari hujung belah. (d) Teruskan ke pangkal belah, jahit satu mata jahitan melintang dan teruskan hingga ke hujung belah hingga garis leher tengah belakang.</p> | |



| | |
|---|--|
| <p>Langkah 3</p> <p>(a) Trim basi garis leher hingga tinggal 3 mm dan snip. (b) Gunting sepanjang tanda belah. (c) Gunting serong pada penjuru hujung pangkal belah. (d) <i>Snip</i> di keliling basi garis leher.</p> | |
| <p>Langkah 4</p> <p>(a) Tekan rata kelim pada garis leher dan belah. (b) Terbalikkan lapik ke SD pakaian. (c) Tekan rata. (d) Trim lapik hingga tinggal 6 mm. (e) Lipat tepi lapik dan jahit jelujur (lebar siap lapik 3 mm). (f) Tetapkan lapik dengan jahit sembat.</p> | |

(3) Langkah Menjahit Belah Kelepet Sama Lebar

| | |
|--|--|
| <p>Langkah 1</p> <p>(a) Tanda dengan jahitan jelujur kasar garisan tengah hadapan dan garisan lipatan bahagian hadapan baju. (b) Lipat 6 mm dan kemaskan tepi kelepet dengan jahitan mesin.</p> | |
| <p>Langkah 2</p> <p>(a) Cantumkan kelim bahu dan kemaskan. (b) Lipat dan temukan SL lapik dengan SL badan pada garis dan lipatan. (c) Jahit jelujur dan jahit mesin di sepanjang garis leher.</p> | |

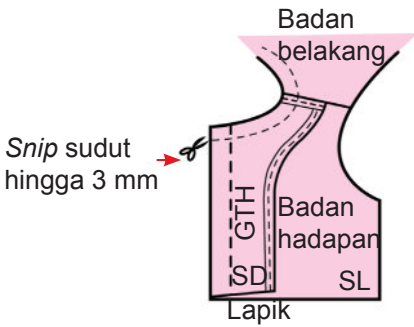
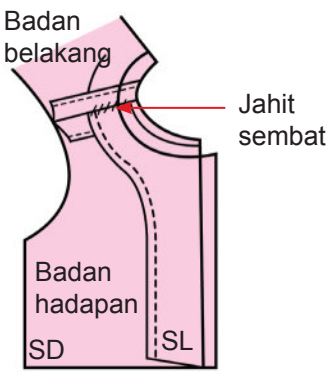

- (i) Belah lapik kain selari dibuat pada slit dan dikemaskan dengan sekeping fabrik yang dipotong berasingan. Dibuat pada garis leher di garisan tengah hadapan, garisan tengah belakang dan hujung lengan.
- (ii) Belah berplaket dijahit pada bahagian leher dan hujung lengan.

| | |
|---|---|
| <p>Langkah 3</p> <p>(a) Trim garis leher dan <i>snip</i> sudut basi leher hingga GTH.</p> <p>(b) Terbalikkan kelepuk di garisan lipatan ke sebelah dalam baju dan tekan.</p> |  |
| <p>Langkah 4</p> <p>(a) Jahit sembat hujung kelepuk di kelim bahu.</p> <p>(b) Garis leher boleh dikemaskan dengan lapik berbentuk, kolar lurus atau kolar bulat.</p> |  |

Sampel Kancing

(1) Langkah Menjahit Butang Katup

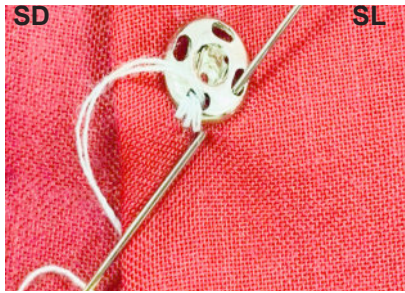
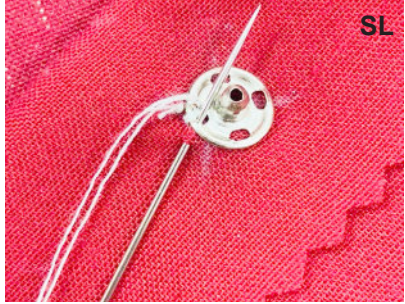
| | |
|--|--|
| <p>Langkah 1</p> <p>(a) Tandakan kedudukan kancing pada belah.</p> <p>(b) Conet dijahit pada bahagian tindih atas.</p> <p>(c) Soket dijahit pada bahagian tindih bawah.</p> <p>(d) Butang katup dijahit pada garis tengah tindih belah atau 3 mm daripada tepi belah.</p> |  |
| <p>Langkah 2</p> <p>(a) Mulakan dengan jahitan kia pada kedudukan kancing.</p> <p>(b) Tetapkan dengan jahit lubang butang, jahit insang pari atau jahit lurus.</p> <p>(c) Matikan jahitan dengan jahitan kia pada sebelah dalam.</p> |  |

(2) Langkah Menjahit Cangkuk dan Mata

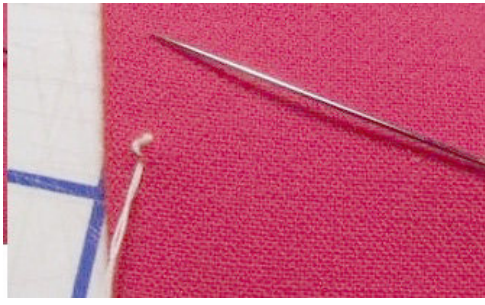
| | |
|---|--|
| <p>Langkah 1</p> <p>(a) Mulakan dengan jahitan kia.</p> <p>(b) Letakkan cangkuk 5 mm dari tepi belah.</p> <p>(c) Jahit lilit sebanyak tiga atau empat kali di bawah cangkuk untuk melekatkan cangkuk dengan tepat.</p> |  |
|---|--|



| | |
|---|--|
| <p>Langkah 2</p> <p>(a) Cucuk jarum ke bahagian luar gelung cangkuk. (b) Jahit lubang cangkuk pada kedua-dua gelung ini. (c) Rapatkan belah dan tandakan kedudukan mata. (d) Letakkan mata cangkuk pada tepi belah.</p> | |
| <p>Langkah 3</p> <p>(a) Jahit lilit tiga atau empat kali pada kaki mata cangkuk. (b) Jahit lubang butang pada kedua-dua gelung mata cangkuk.</p> | |

(3) Langkah Menjahit Cangkuk dan Palang

| | |
|---|--|
| <p>Langkah 1</p> <p>(a) Mulakan dengan jahitan kia pada kedudukan cangkuk. (b) Letakkan cangkuk pada SD bahagian tindih atas iaitu 3 mm daripada tepi ikatan pinggang. (c) Gunakan jahitan sama ada dengan jahitan lubang butang, jahitan insang pari atau jahitan lurus untuk menjahit cangkuk.</p> | |
| <p>Langkah 2</p> <p>(a) Mulakan dengan jahitan kia pada kedudukan palang SL bahagian tindih bawah, setentang dengan cangkuk di atas GTB. (b) Tetapkan palang dengan jahit lubang butang, jahit insang pari atau jahit lurus.</p> | |

(4) Langkah Menjahit Butang dan Lubang Butang

| | |
|---|--|
| <p>Langkah 1</p> <p>Menandakan kedudukan lubang butang.</p> <p>(a) Tandakan kedudukan lubang butang. (b) Tindihkan belah dan padankan garis tengah. (c) Tandakan kedudukan lubang butang (cucuk jarum peniti 3 mm daripada hujung lubang butang).</p> | |
|---|--|

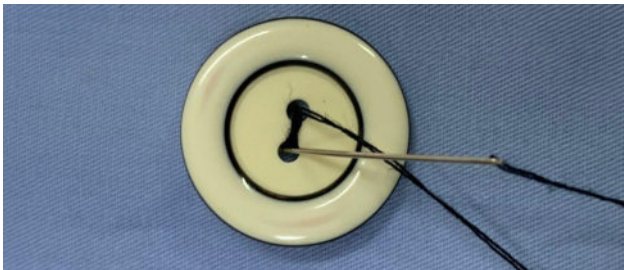
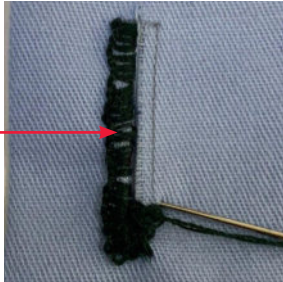
| | |
|---|--|
| <p>Langkah 2 Menjahit butang.</p> <p>(a) Mulakan dengan jahitan kia. (b) Cucukkan jarum melalui lubang pada butang. (c) Jahit beberapa kali. (d) Kemaskan dengan jahitan ulat-ulat.</p> |  |
| <p>Langkah 3 Menjahit lubang butang.</p> <p>(a) Tandakan ukuran mengikut saiz butang. (b) Pinkan kedudukan lubang butang. (c) Lubang butang ditebuk. (d) Gunakan jahitan insang pari atau jahitan mesin di sekeliling lubang yang telah dibuat.</p> |  <p>Jahitan insang pari</p> |

4.3.5 Membezakan Kedudukan Belah dan Kancing



AKTIVITI

Murid dikehendaki untuk menyatakan perbezaan kedudukan belah dan kancing secara berkumpulan. Catatkan dalam bentuk peta pemikiran.

| Ciri | Belah | Kancing |
|-----------|-------|---------|
| Stail | | |
| Tujuan | | |
| Jenis | | |
| Kedudukan | | |

Senarai Semak Aktiviti

| Bil | Hasil kerja | Ada | Tiada |
|-----|--|-----|-------|
| 1 | Menyatakan ciri | | |
| 2 | Menyatakan perbezaan kedudukan belah | | |
| 3 | Menyatakan perbezaan kedudukan kancing | | |
| 4 | Menyatakan gentian fabrik berdasarkan ciri | | |



IMBAS DI SINI



Layari laman sesawang untuk menonton cara menjahit lubang butang menggunakan mesin di <http://arasmega.com/qr-link/cara-jahit-lubang-butang-menggunakan-mesin-jahit/>



Layari laman sesawang untuk menonton cara menjahit cangkuk dan palang di <http://arasmega.com/qr-link/tutorial-menjahit-cangkuk-dan-palang-menggunakan-jahitan-insang-pari/>

UNIT 4.4 PENGHILANGAN GELEMBUNG

4.4.1 Tujuan Penghilangan Gelembung

Proses penghilangan gelembung ialah satu proses pengecilan di bahagian pakaian untuk memberikan bentuk serta keselesaan. Selain itu, penghilangan gelembung merupakan cara untuk mengawal fabrik yang berlebihan supaya sepadan dengan pemakai. Tujuan penghilangan gelembung ialah:

- Memberikan bentuk pada pakaian.
- Pakaian akan lebih kemas dan elok padanannya.
- Memberikan keselesaan kepada pemakai untuk memudahkan pergerakan.
- Membolehkan pakaian dipanjangkan dan dibesarkan atau dikecilkan.
- Sebagai hiasan supaya pakaian itu lebih menarik.

Pilihan penghilangan gelembung adalah bergantung kepada jenis pakaian yang ingin dibuat, pemilihan fabrik, kedudukan gelembung tersebut dan stail pakaian yang dipilih mengikut potongan dan fesyen.

4.4.2 Jenis-jenis Penghilangan Gelembung

Berikut merupakan beberapa jenis penghilangan gelembung iaitu:

1. Kedut lepas

2. Lisu pemadan

3. Lisu terbalik

(1) Kedut Lepas

Kedut lepas ialah sejenis penghilangan gelembung yang menggunakan dua kali ganda fabrik bagi memudahkan pergerakan. Pada kebiasaannya, kedut lepas digunakan sebagai hiasan. Kedut lepas juga sesuai dengan penggunaan fabrik yang lembut dan halus bergantung kepada ira lurus fabrik. Kedut ini dibahagikan sama rata keseluruhannya untuk penghasilan fabrik yang tergantung dengan elok.



(2) Lisu Terbalik

Lisu terbalik digunakan sebagai penghilangan gelembung supaya pakaian kelihatan lebih kemas. Setiap lisu terbalik menggunakan kedutan lipatan yang sama lebar. Kebiasaannya, lisu terbalik memerlukan jumlah fabrik yang bersesuaian kerana fabrik tersebut akan dilipat dan dibentuk dengan menggunakan seterika untuk mendapatkan bentuk lisu yang cantik.



(3) Lisu Pemadan

Lisu pemadan merupakan sejenis penghilangan gelembung yang bertujuan untuk mengurangkan atau menghilangkan fabrik yang berlebihan pada pakaian. Pemilihannya bergantung kepada tujuan, jenis fabrik, jenis lisu dan kedudukan lisu pada pakaian.



4.4.3 Menghasilkan Sampel Penghilangan Gelembung

(1) Langkah Menjahit Kedut Lepas

Langkah 1

- Tandakan garisan pemadan.
- Jahit sebaris di atas dan sebaris di bawah garisan pemadan dengan mata jahitan kasar.

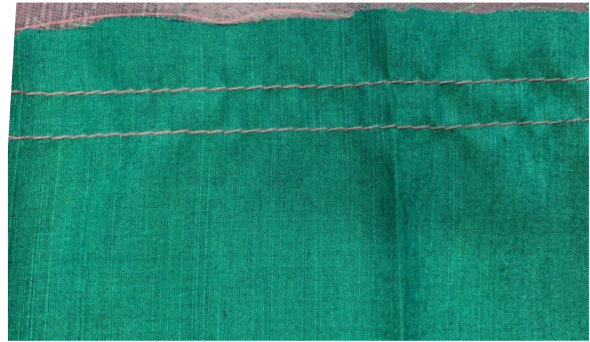

Langkah 2

- Tarik hujung benang dari kedua-dua baris jahitan.
- Tentukan ukuran yang dikehendaki dan lilit benang di sekeliling peniti.
- Ratakan kesemua kedut.
- Jahit mesin pada cantuman fabrik pada kedut lepas.
- Kedut lepas yang sudah siap.



(2) Langkah Menjahit Lisu Terbalik

Langkah 1

- Tandakan lisu pada fabrik dan jahit tanda.
- Lipat fabrik sepanjang garisan.
- Semat dengan peniti dan jahit jelujur pada lipatan dari atas ke arah kelepet.

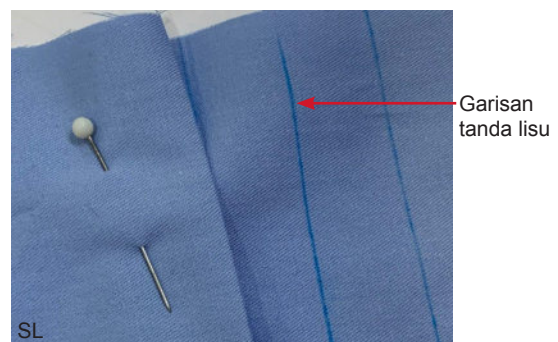

Langkah 2

- Bawa lipatan sepanjang garisan 1 selaras dengan garisan 3. Semat dengan peniti.
- Lipat sepanjang garisan 1 di sebelah kanan pula. Bawa lipatan selaras dengan garisan 3 supaya kedua lisu berhadapan antara satu sama lain.

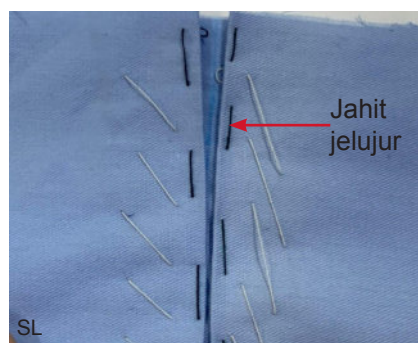



Langkah 3

(a) Jahit dengan jahitan mesin pada bahagian lisu.

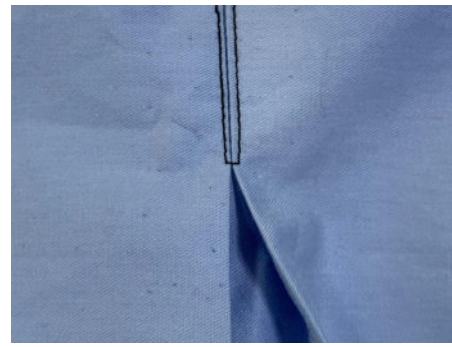

(3) Langkah Menjahit Lisu Pemadan

Langkah 1

(a) Tandakan kedudukan lisu.

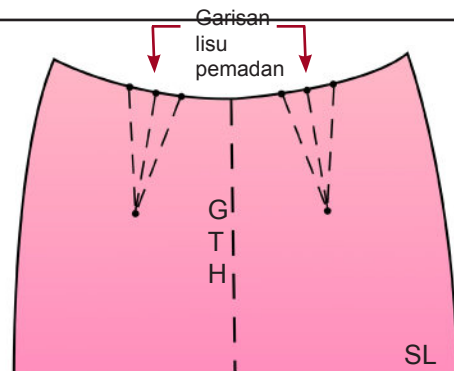

Langkah 2

- (a) Temukan sebelah luar fabrik dan sematkan di garisan pemadan.
- (b) Pastikan kedua-dua garisan pemadan bertemu.
- (c) Semat dengan peniti dan jahit jelujur.

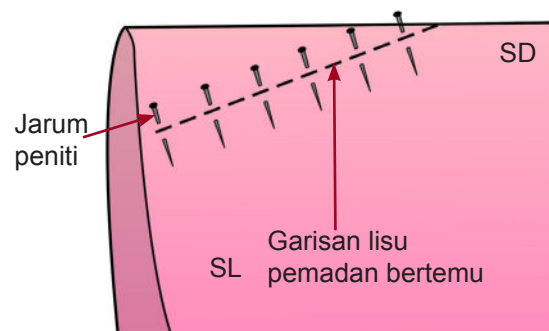

Langkah 3

- (a) Mulakan dengan jahit mesin di garis pinggang hingga ke hujung tirus.
- (b) Tindih mata jahitan awal sepanjang 2 cm.

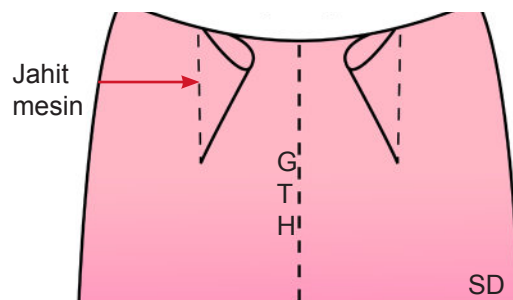

INFO

Lisu hiasan, lisu setentang dan lisu beriring merupakan penghilangan gelembung yang diolah daripada lisu terbalik dan boleh dijahit menggunakan jahitan tangan atau jahitan mesin.

4.4.4 Perbezaan Jenis dan Kedudukan Penghilangan Gelembung Berdasarkan Stail Pakaian

Kedudukan Penghilangan Gelembung



4.4.5 Pendokumentasian Sampel Penghilangan Gelembung



Tajuk: Menjahit Sampel Penghilangan Gelembung

Objektif: Menjahit jenis-jenis penghilangan gelembung.

Arahan:

1. Murid diminta menjahit sampel penghilangan gelembung.
2. Murid diminta mempamerkan sampel penghilangan gelembung tersebut di bengkel jahitan sekolah.
3. Sampel yang telah dihasilkan dimasukkan ke dalam folio dan dilabelkan mengikut kategori.

Senarai Semak Aktiviti

| Bil | Hasil kerja | Ada | Tiada |
|-----|--|-----|-------|
| 1 | Mengenal pasti jenis-jenis penghilangan gelembung | | |
| 2 | Menjahit tiga sampel penghilangan gelembung | | |
| 3 | Mendokumentasikan sampel dengan persembahan yang menarik | | |
| 4 | Melabel sampel dan mengikut langkah kerja yang betul | | |



UNIT 4.5 LENGAN

4.5.1 Fungsi Lengan

Lengan ialah bahagian anggota badan yang diambil dari bahagian pangkal bahu sehingga ke hujung pergelangan tangan. Fungsi lengan ialah:

- (1) Melindungi lengan daripada terdedah kepada cuaca panas dan sejuk.
- (2) Melindungi kecacatan pada bahagian anggota lengan.
- (3) Mengekalkan tradisi pakaian sedia ada seperti baju kebaya dan baju kurung.

4.5.2 Jenis Lengan

Terdapat dua jenis lengan yang akan dipelajari iaitu:

- (1) Lengan padanan rata
- (2) Lengan gelembung

(1) Lengan Padanan Rata

Lengan padanan rata atau lengan biasa dicantum rata pada lubang lengan badan. Hujung lengan boleh dikemaskan dengan kelepet, lapik atau dengan lapik pita serong.

Ciri-ciri lengan padanan rata:

- (1) Garis Tengah Lengan (GTL) bertemu di garis bahu.
- (2) Kelim lengan bertemu di kelim rusuk lengan.
- (3) Cantuman lengan rata dan tidak berkedut.

Contoh variasi lengan padanan rata ialah:

- (a) Kimono
- (b) Loceng



(2) Lengan Gelembung

Lengan gelembung merupakan lengan yang terdapat kedut pada pangkal lengan dan hujung lengan.

Ciri-ciri lengan gelembung:

- (1) Kedut diseratakan dengan seimbang.
- (2) Lengan tergantung dengan elok.
- (3) Lengan dijahit dengan kukuh.
- (4) Kelepet di hujung tangan boleh dikemaskan dengan menggunakan kun, pita elastik atau ben.

Contoh variasi lengan gelembung ialah:

- (a) Lengan Juliet
- (b) Lengan kaki kambing
- (c) Lengan Petal

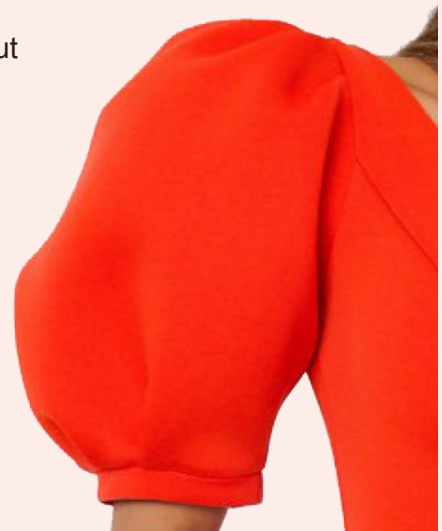

4.5.3 Menghasilkan Sampel Lengan





(1) Langkah Menjahit Lengan Padanan Rata



IMBAS DI SINI

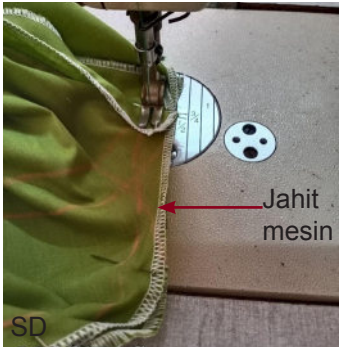

Pola lengan

| | |
|--|--|
| <p>Langkah 1 Menyediakan lengan.</p> <p>(a) Sediakan lengan dengan menjahit dua baris jahitan longgar pada garisan pemadan.</p> <p>(b) Baris yang pertama dijahit 0.3 cm di atas garis pemadan dan yang kedua dijahit.</p> |  |
| <p>Langkah 2 Menjahit kelim lengan.</p> <p>(a) Jahit kelim lengan dan tekan terbuka.</p> |  |
| <p>Langkah 3 Menyediakan lubang lengan.</p> <p>(a) Masukkan lengan dengan lengan sebelah luar bertemu.</p> <p>(b) Temukan SL lengan dan badan.</p> <p>(c) Semat peniti dan jahit jelujur pada garisan pemadan.</p> |  |
| <p>Langkah 4 Mencantumkan dan menjahit lengan.</p> <p>(a) Jahit mesin di garisan pemadan lubang lengan dan ratakan supaya lengan dapat dijahit dengan elok.</p> |  |
| <p>Langkah 5 Mengemaskan kelim lubang lengan.</p> <p>(a) Terbalikkan lengan dan tekan serta pastikan lengan berada dalam keadaan rata.</p> |  |



(2) Langkah Menjahit Lengan Gelembung

Langkah 1

Sediakan lengan.

- Jahit dua baris dengan jahitan mesin kasar pada SL kepala lengan dari tanda imbang hadapan ke tanda imbang belakang.
- Jahit kelim lengan.

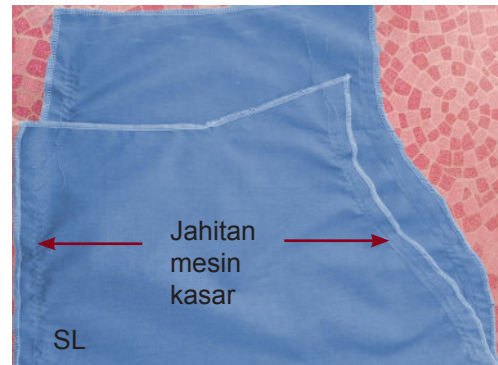

Langkah 2

Cantumkan ben pada hujung lengan.

- Tarik serentak benang jahit mesin kasar pada SD pangkal lengan untuk menghasilkan kedut.
- Padankan kelim ben dan kelim lengan.

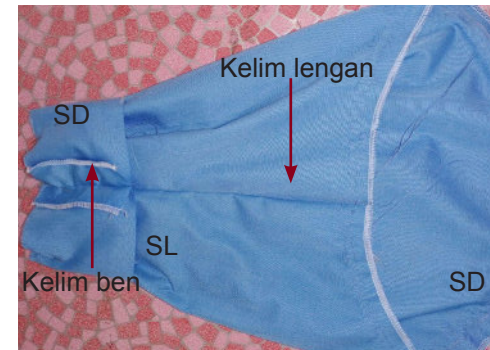

Langkah 3

- Cantumkan lengan gelembung ke lubang lengan.
- Temukan SL lengan dengan SL pakaian.

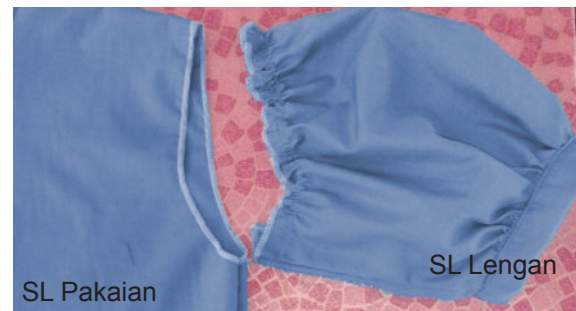

4.5.4 Pendokumentasian Sampel Lengan



AKTIVITI PAK-21

Tajuk: Penyediaan Dokumentasi atau Folio

Objektif: Mengumpul hasil sampel jahitan lengan.

Arahan:

- Murid diminta untuk mengumpul sampel jahitan lengan untuk dokumentasi.
- Sampel yang telah dihasilkan dimasukkan ke dalam folio dan dilabelkan mengikut kategori.

Senarai Semak Aktiviti

| Bil | Hasil kerja | Ada | Tiada |
|-----|--|-----|-------|
| 1 | Mengenal pasti jenis lengan | | |
| 2 | Menjahit tiga sampel lengan | | |
| 3 | Mendokumentasikan sampel dengan persembahan yang menarik | | |
| 4 | Sampel dilabelkan dan mengikut langkah kerja yang betul | | |

UNIT 4.6 KOCEK

4.6.1 Jenis Kocek

Kocek mempunyai fungsinya yang tersendiri dan juga boleh dijadikan sebagai hiasan. Kocek boleh dijahit pada bahagian luar atau dalam bergantung pada rekaan dan stail pakaian tersebut.

Kocek terbahagi kepada dua kategori iaitu:

(1) Kocek tampal

(1) Kocek Tampal

Kocek tampal dijahit pada permukaan pakaian mengikut saiz dan bentuk. Kebiasaannya kocek ini dibiarkan terbuka pada bahagian atasnya yang dikenali sebagai mulut kocek. Mulut kocek boleh ditutup dengan menggunakan kancing seperti butang, velkro atau butang katup.



(2) Kocek sisi

(2) Kocek Sisi

Kocek sisi sesuai dipadankan dengan seluar dan skirt. Kocek sisi dijahit pada bahagian sisi pinggang. Bahagian mulut kocek boleh dibentuk mengikut kesesuaian sama ada serong, menegak atau melengkung dan perlu mengikut saiz tangan pemakai.



4.6.2 Menghasilkan Sampel Kocek

(1) Langkah Menjahit Kocek Tampal



IMBAS DI SINI



Pola kocek

Langkah 1

Sediakan kocek.

- Lipat dan tekan tepi kelepet ke SD.
- Jahit jelujur pada tepi lipatan.
- Trim basi.

Garis
kelepet

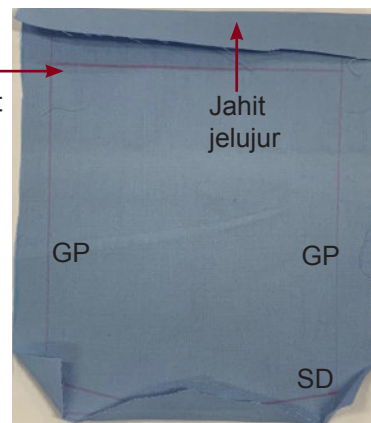

Langkah 2

- Lipat dan tekan pada garis kelepet ke SD.
- Jahit jelujur dan jahit mesin pada kedua-dua hujung kelepet pada GP.

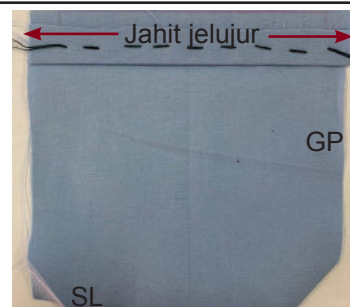



| | |
|--|--|
| <p>Langkah 3</p> <p>(a) Terbalikkan ke SD. (b) Lipat serong pada ketiga-tiga sudut bawah kocek. (c) Lipat, tekan basi dan jahit jelujur di sekeliling kocek. (d) Tetapkan kelepet dengan jahitan mesin.</p> | |
| <p>Langkah 4</p> <p>(a) Temukan SD kocek pada kedudukan kocek di SL pakaian. (b) Semat peniti dan jahit jelujur sekeliling kocek.</p> | |
| <p>Langkah 5</p> <p>(a) Jahit mesin bentuk segi tiga atau segi empat pada bahagian atas penjuru kanan kocek. (b) Jahit mesin di sekeliling kocek. (c) Sudahkan dengan menjahit bentuk segi tiga atau segi empat pada bahagian atas penjuru kocek.</p> | |

(2) Langkah Menjahit Kocek Sisi

| | |
|---|--|
| <p>Langkah 1</p> <p>(a) Lekatkan lapik dalam nipis pada SD mulut kocek.</p> | |
| <p>Langkah 2</p> <p>(b) Temukan SL kantung kocek dan SL seluar atau skirt. (c) Padankan GP. (d) Semat menggunakan peniti, jahit jelujur dan jahit mesin tepat pada GP. (e) Trim basi dan <i>snip</i>.</p> | |

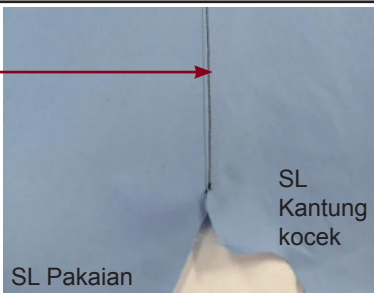
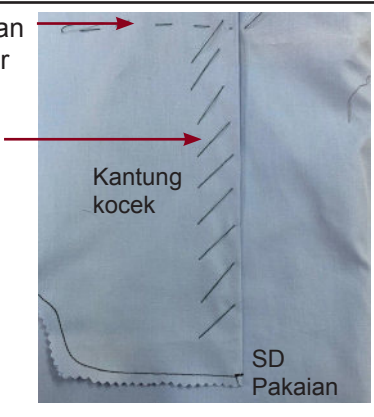
| | |
|--|--|
| <p>Langkah 3</p> <p>(a) Tekan rata kelim. (b) Tekan basi dan halakan ke lapik kocek. (c) Jahit tindih dalam pada kantung kocek.</p> |  |
| <p>Langkah 4</p> <p>(a) Terbalikkan beg kocek ke SD seluar atau skirt dan tekan. (b) Tetapkan kantung kocek dengan jahit jelujur serong. (c) Semat menggunakan peniti, jahit jelujur dan jahit mesin pada hujung kantung kocek. (d) Tekan dan kemaskan basi.</p> |  |

4.6.3 Jenis Kedudukan Kocek Berdasarkan Stail Pakaian

Kedudukan Kocek

Kocek Tampal



Kocek Sisi



4.6.4 Pendokumentasian Sampel Kocek



Tajuk: Penyediaan Dokumentasi Sampel Kocek

Objektif: Mengumpul hasil sampel.

Arahan:

1. Murid diminta menjahit sampel kocek.
2. Sampel yang telah dihasilkan dimasukkan ke dalam folio dan dilabelkan mengikut kategori.

Senarai Semak Aktiviti

| Bil | Hasil kerja | Ada | Tiada |
|-----|--|-----|-------|
| 1 | Mengenal pasti dan menjahit sampel kocek | | |
| 2 | Mendokumentasikan sampel kocek dengan persembahan yang menarik | | |

UNIT 4.7 PENYUDAH TEPI

4.7.1 Penyudah Tepi

Penyudah tepi merupakan proses jahitan untuk menyudah atau mengemas bahagian tepi pakaian. Penyudah tepi juga boleh dikemaskan dengan bahan hiasan seperti renda, kun dan lain-lain. Tujuan penyudah tepi dilakukan adalah untuk menjadikan pakaian kelihatan lebih menarik.

4.7.2 Jenis Penyudah Tepi

Terdapat pelbagai jenis penyudah tepi:

- | | |
|-----------------|---------------------|
| (1) Ropol | (4) Kolar Peter Pan |
| (2) Kelepet | (5) Lapik berbentuk |
| (3) Kolar lurus | (6) Ikatan pinggang |

(1) Ropol

Ropol berasal daripada penghasilan kedut lepas. Ropol dihasilkan daripada fabrik jenis ringan dan sederhana ringan. Kebiasaannya, ropol kelihatan di bahagian kemas leher, lengan dan skirt. Penyudah tepi ini biasanya digunakan sebagai hiasan supaya pakaian kelihatan lebih menarik.



(2) Kelepet

Kelepet digunakan untuk mengemas dan mengukuhkan tepi pakaian. Kelepet biasanya dijahit menggunakan jahitan tangan atau mesin. Kelepet juga tidak menggelembung dan lapisan bawah sama lebar keseluruhannya.



(3) Kolar Lurus

Kolar lurus ini dikenali sebagai satu penyudah tepi yang bertumpu pada bahagian leher. Kolar lurus terdapat dalam pelbagai bentuk.

Bentuk kolar lurus perlu:

- Seimbang pada bahagian kiri dan kanan.
- Permukaan yang rata.
- Penjuru kolar yang tajam.
- Menggunakan lapik yang bersesuaian.
- Tidak beralur dan kedut pada bahagian luar.



(4) Kolar Peter Pan

Kolar Peter Pan merupakan kolar yang berbentuk bulat. Kolar ini mudah dihasilkan mengikut teknik yang betul. Kebiasaannya, kolar ini terdapat pada pakaian kanak-kanak dan wanita.



(5) Lapik Berbentuk

Lapik berbentuk merupakan penyudah tepi yang boleh disediakan sama ada di sebelah dalam ataupun luar. Kebiasaannya, lapik berbentuk digunakan untuk mengemas garis leher, lubang lengan, pinggang skirt atau slek. Lapik berbentuk *jugs* menggunakan lapik dalam yang nipis untuk mendapatkan hasil kemas yang bermutu.

**(6) Ikat pinggang**

Ikatan pinggang pada skirt dan seluar boleh menggunakan lapik dalam kanvas atau pun pita elastik. Tujuannya adalah untuk mendapatkan bentuk pinggang yang sempurna. Ikatan pinggang selalunya dijahit pada proses terakhir setiap jahitan.

**4.7.3 Menghasilkan Sampel Penyudah Tepi****(1) Langkah Menjahit Ropol**

| | |
|--|--|
| <p>Langkah 1</p> <p>(a) Sediakan fabrik, jahit kemas tepi fabrik dan tekan dengan seterika.</p> |  |
| <p>Langkah 2</p> <p>(a) Jahit kelepak kecil pada tepi fabrik ropol dengan kemas.</p> |  |
| <p>Langkah 3</p> <p>(a) Jahit dengan jahitan kasar pada tepi ropol. (b) Tarik benang jahitan supaya fabrik berkedut.</p> |  |
| <p>Langkah 4</p> <p>(a) Cantumkan ropol pada hujung fabrik yang hendak dijahit. (b) Semat menggunakan peniti untuk menetapkan cantuman fabrik dan ropol tersebut.</p> |  |



| | |
|---|--|
| <p>Langkah 5 (a) Jahit mesin pada cantuman fabrik dan ropol.</p> | |
| <p>Langkah 6 (a) Ropol yang sudah siap.</p> | |

(2) Langkah Menjahit Kelepet

| | |
|--|--|
| <p>Langkah 1 Buat lipatan pertama selebar kira-kira 5 mm ke sebelah dalam pakaian.</p> | |
| <p>Langkah 2 Buat lipatan kedua di garisan pemasangan. Lebar kelepet pada pakaian kebiasaan 5 mm hingga 4 cm.</p> | |
| <p>Langkah 3 Tetapkan kelepet dengan jahitan mesin. Kelepet boleh juga disudahkan dengan jahitan silang pangkah ataupun sembat susup.</p> | |



IMBAS DI SINI



Pola kolar lurus

(3) Langkah Menjahit Kolar Lurus

| | |
|--|--|
| <p>Langkah 1 Penyediaan kolar (a) Lekatkan lapik dalam ke SD kolar. (b) Temukan SL kolar, semat dan jahit mesin pada GP.</p> | |
| <p>Langkah 2 (a) Trim basi dan gunting serong pada bahagian penjurukan kolar.</p> | |
| <p>Langkah 3 Mencantumkan kolar lurus ke garis leher. (a) Terbalikan kolar ke SL. (b) Tekan dan rata kolar.</p> | |

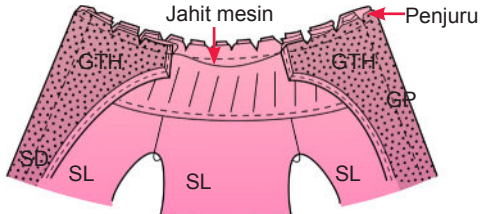
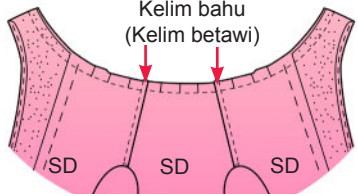
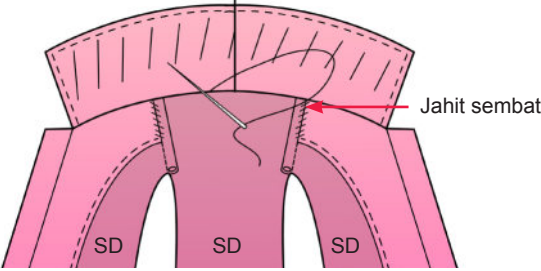
| | |
|---|--|
| <p>Langkah 4</p> <p>(a) Cantum kelim pakaian dan temukan SL kolar bawah dengan SL pakaian.</p> |  |
| <p>Langkah 5</p> <p>(a) Lipat lapik belah sepanjang GL ke SL pakaian.</p> <p>(b) Padankan GP dan jahit mesin.</p> |  |
| <p>Langkah 6</p> <p>(a) Tekan basi kelim.</p> <p>(b) Terbalikkan lapik belah ke SD pakaian.</p> <p>(c) Temukan tepi lipatan kolar atas dengan jahitan mesin.</p> <p>(d) Tetapkan bahagian bahu lapik belah dengan jahitan sembat atau jahitan mesin.</p> |  |

(4) Langkah Menjahit Kolar Peter Pan



IMBAS DI SINI

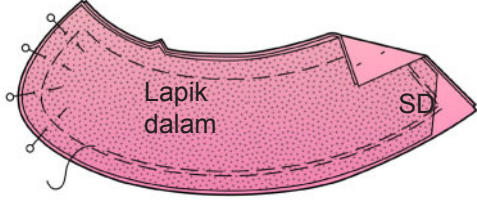
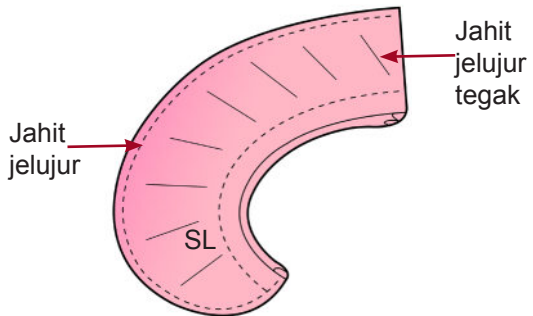
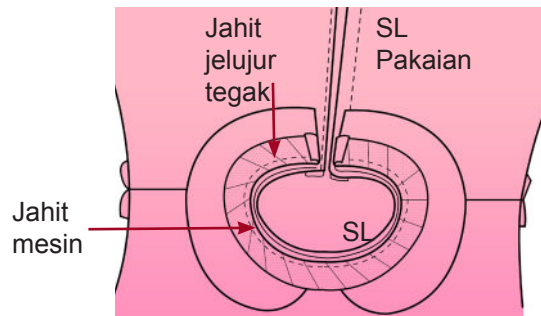

Pola kolar Peter Pan

| | |
|--|--|
| <p>Langkah 1</p> <p>(a) Cantumkan lapis dalam nipis pada SD kolar bawah.</p> <p>(b) Temukan SL kolar atas dan SL kolar bawah dan padankan GP.</p> <p>(c) Sematkan peniti, jahit jelujur dan jahit mesin tepat pada GP serta trim basi hingga tinggal 6 mm.</p> |  |
| <p>Langkah 2</p> <p>(a) Terbalikkan kolar ke SL dan tekan rata.</p> <p>(b) Jahit jelujur pada tepi kolar.</p> <p>(c) Jahit jelujur tegak pada permukaan kolar.</p> |  |
| <p>Langkah 3</p> <p>Mencantumkan kolar ke garis leher.</p> <p>(a) Temukan SL lapik jalur serong tepat pada SL kolar atas. Padankan GP.</p> <p>(b) Lipat hujung jalur serong tepat</p> <p>(c) Sematkan peniti, jahit jelujur dan jahit mesin tepat pada GP.</p> |  |



Langkah 4

- (a) Trim basi hingga tinggal 6 mm.
- (b) Halakan lapik jalur serong tepat ke atas dan tekan rata.

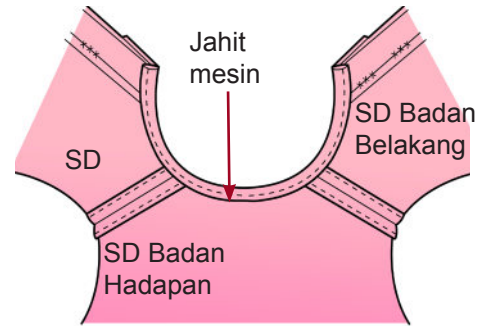

Langkah 5

- (a) Terbalikkan lapik jalur serong tepat ke SD pakaian.
- (b) Lipat pada bahagian tepi lapik jalur serong dan jahit jelujur.
- (c) Tetapkan jahitan mesin pada tepi lapik jalur serong tepat.

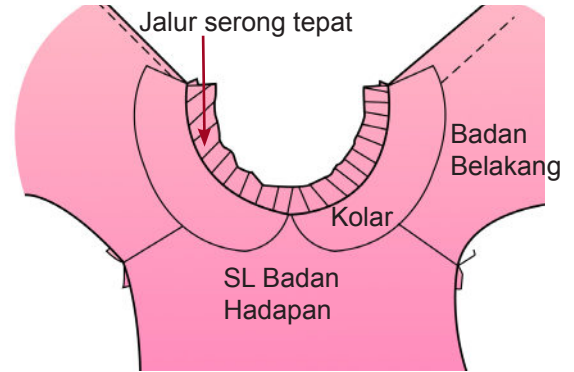

(5) Langkah Menjahit Lapik Berbentuk



IMBAS DI SINI



Pola Lapik berbentuk

Langkah 1

- (a) Cantumkan bahu lapik berbentuk.
- (b) Kemaskan dan trim basi.
- (c) Tekan dan buka kelim.

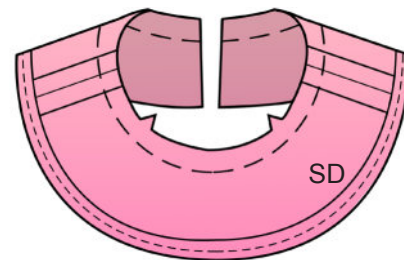

Lapik leher yang telah siap dicantumkan.

Langkah 2

- (a) Temukan kelim lapik dengan pakaian.
- (b) Temukan sebelah luar lapik dengan sebelah luar pakaian.

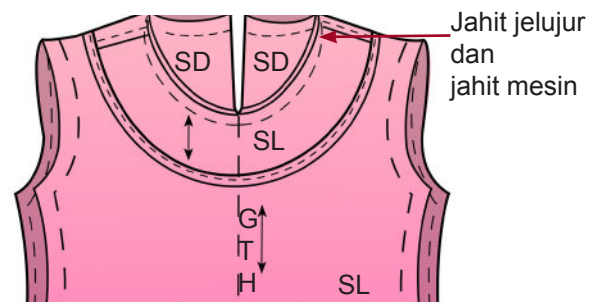

Langkah 3

- (a) Trim kelim basi sehingga 0.5 cm.

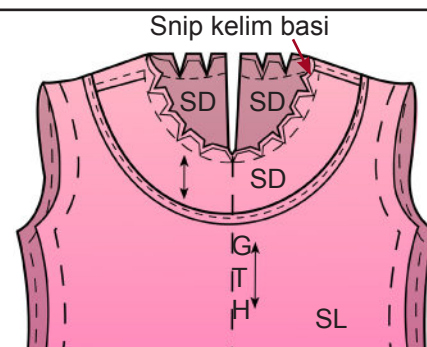

Langkah 4

- Terbalikkan lapik ke sebelah dalam pakaian.
- Jahit jelujur dan tetapkan lapik dengan jahitan sembat susup atau jahitan silang pangkah.

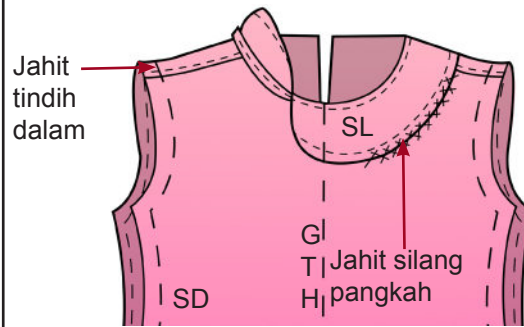
**(6) Langkah Menjahit Ikatang Pinggang****Langkah 1**

- Letakkan lapik dalam pada SD ikatan pinggang.

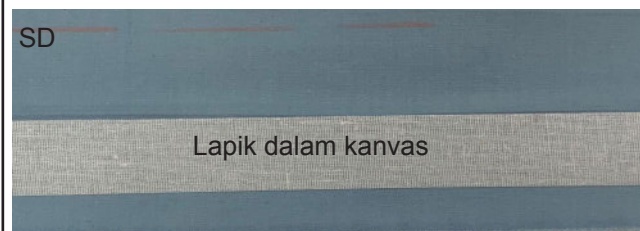
**Langkah 2**

- Temukan SL ikatan pinggang dengan SL pakaian.
- Padankan GP dan tandaimbang.
- Semat peniti, jahit jelujur dan jahit mesin tepat GP.
- Tekan dan trim basi.

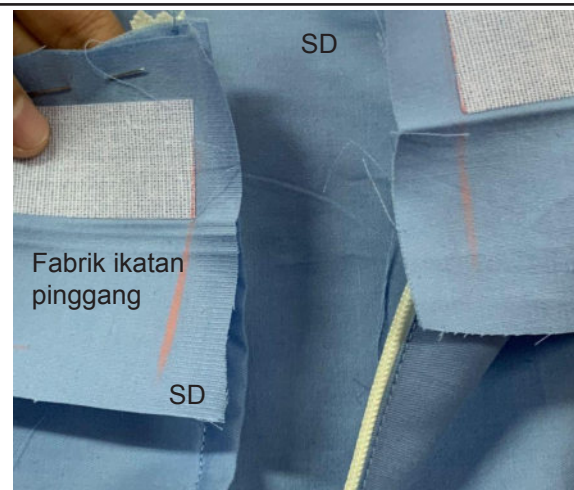
**Langkah 3**

- Halakan ke atas dan tekan ikatan pinggang.
- Lipat dan tekan tepi ikatan pinggang ke SD.
- Lipat pada GL ke SD ikatan pinggang.
- Jahit mesin pada kedua-dua hujung ikatan pinggang.
- Trim basi dan terbalikkan ikatan pinggang ke SD skirt.

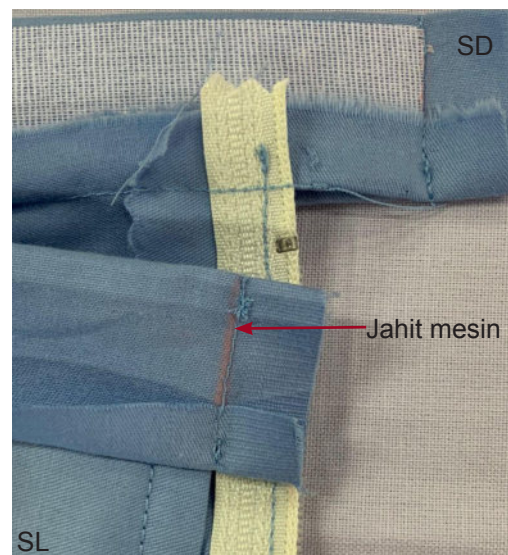



| | |
|---|--|
| <p>Langkah 4</p> <p>(a) Temukan tepi lipatan ikatan pinggang dengan jahitan mesin. (b) Semat peniti dan jahit jelujur. (c) Tetapkan dengan menggunakan jahitan sembat.</p> | |
| <p>Langkah 5</p> <p>(a) Jahit cangkuk dan palang menggunakan jahitan insang pari.</p> | |

4.6.4 Pendokumentasian Sampel Penyudah Tepi



AKTIVITI PAK 21

Tajuk: Penyediaan Dokumentasi Sampel Penyudah Tepi

Objektif: Mengumpul hasil sampel.

Arahan:

1. Murid diminta menjahit sampel penyudah tepi.
2. Sampel yang telah dihasilkan dimasukkan ke dalam folio dan dilabelkan mengikut kategori.

Senarai Semak Aktiviti

| Bil | Hasil kerja | Ada | Tiada |
|-----|--|-----|-------|
| 1 | Mengenal pasti jenis penyudah tepi | | |
| 2 | Menjahit enam sampel penyudah tepi | | |
| 3 | Mendokumentasikan sampel dengan persembahan yang menarik | | |
| 4 | Sampel dilabelkan dengan mengikut langkah kerja yang betul | | |



Rumusan

Sampel jahitan merupakan elemen paling penting dalam rekaan dan jahitan pakaian. Pereka fesyen haruslah mahir dalam setiap sampel jahitan supaya dapat memudahkannya untuk menghasilkan rekaan yang memenuhi cita rasa pelanggan.

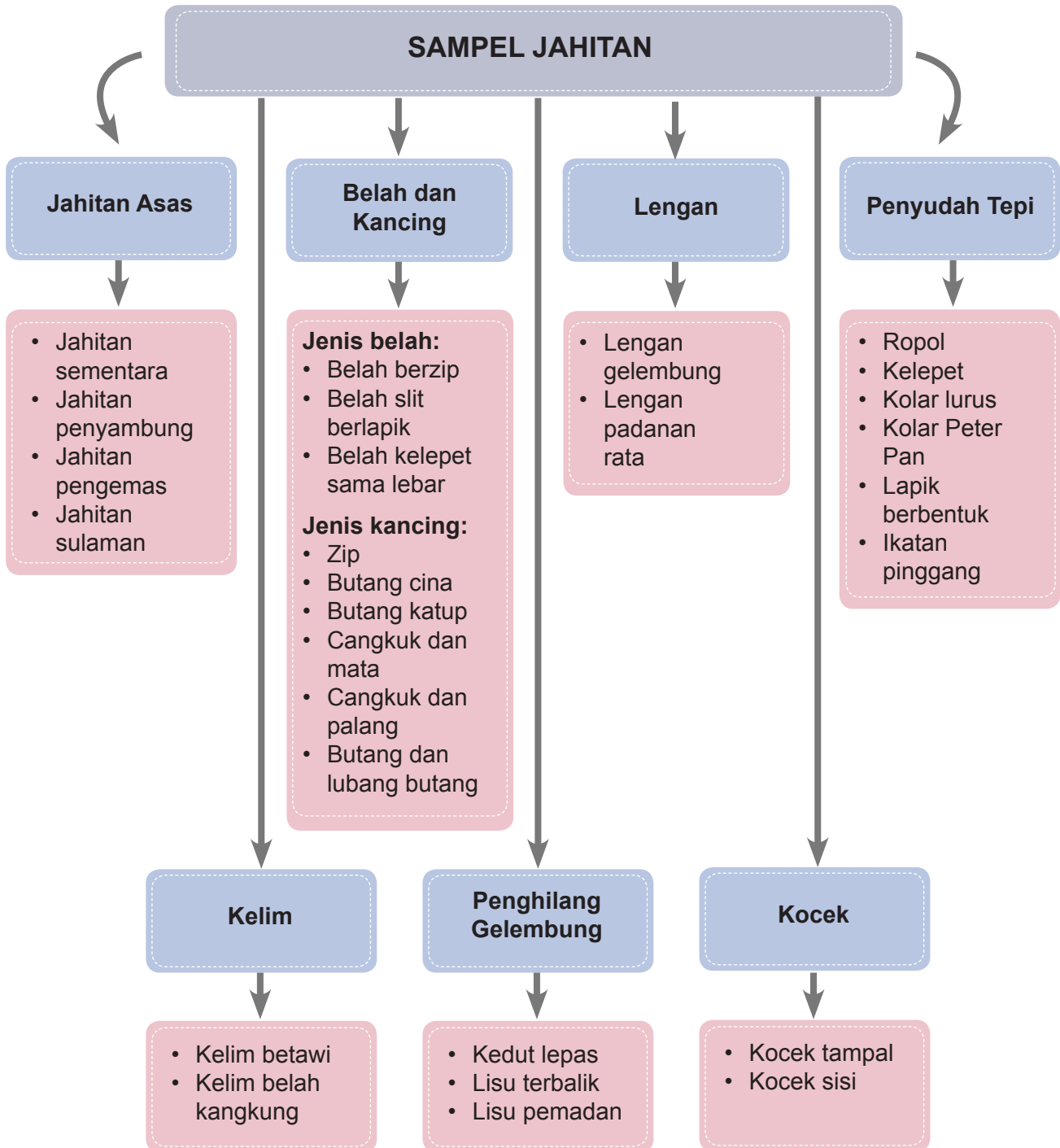



Refleksi Kendiri

Tandakan (✓) pada ruangan yang sesuai.

Di akhir pembelajaran ini, saya dapat memahami:

| Perkara | |  Faham |  Kurang Faham |  Sukar |
|---------|--|--|--|---|
| 1. | Jenis dan fungsi jahitan asas. | | | |
| 2. | Penghasilan sampel jahitan asas. | | | |
| 3. | Maksud, jenis dan ciri kelim. | | | |
| 4. | Penghasilan sampel kelim. | | | |
| 5. | Maksud, jenis belah dan kancing. | | | |
| 6. | Penghasilan sampel belah dan kancing. | | | |
| 7. | Membezakan kedudukan belah dan kancing. | | | |
| 8. | Tujuan dan jenis penghilangan gelembung. | | | |
| 9. | Penghasilan sampel penghilangan gelembung. | | | |
| 10. | Membezakan jenis dan kedudukan penghilangan gelembung berdasarkan stail pakaian. | | | |
| 11. | Fungsi dan jenis lengan. | | | |
| 12. | Penghasilan sampel lengan. | | | |
| 13. | Jenis kocek. | | | |
| 14. | Tujuan dan jenis penyudah tepi. | | | |

Latihan Pengukuhan

Jawab semua soalan berikut.

1. Senaraikan empat jenis jahitan asas.

(i) _____

(ii) _____

(iii) _____

(iv) _____

2. Nyatakan dua kegunaan jahitan sementara.

(i) _____

(ii) _____

3. Berikan dua jenis kelim yang boleh dijahit pada baju kurung.

(i) _____

(ii) _____

4. Senaraikan empat jenis belah.

(i) _____

(ii) _____

(iii) _____

(iv) _____

5. Huraikan jenis jahitan asas, jenis belah, jenis kancing, jenis lengan, jenis penghilangan gelembung dan jenis penyudah tepi yang terdapat dalam gambar yang berikut. Sila huraikan jawapan anda dalam bentuk peta minda yang kreatif.



MODUL 5

SENI REKA FESYEN

Perkembangan industri fesyen tanah air kini telah berjaya mencatat sejarah tersendiri seiring dengan arus modenisasi. Pencapaian ini melambangkan bahawa industri fesyen serta pembuatan pakaian bukan lagi sesuatu bidang picisan. Walau bagaimanapun, perkembangan bidang fesyen ini berubah sepanjang tahun mengikut keperluan, isu semasa serta peredaran zaman. Bidang fesyen umpama seperti roda yang sentiasa berputar tanpa henti mengikut persekitaran yang memberi kebebasan kepada seseorang untuk melahirkan kreativiti, kemahiran dan inovasi.

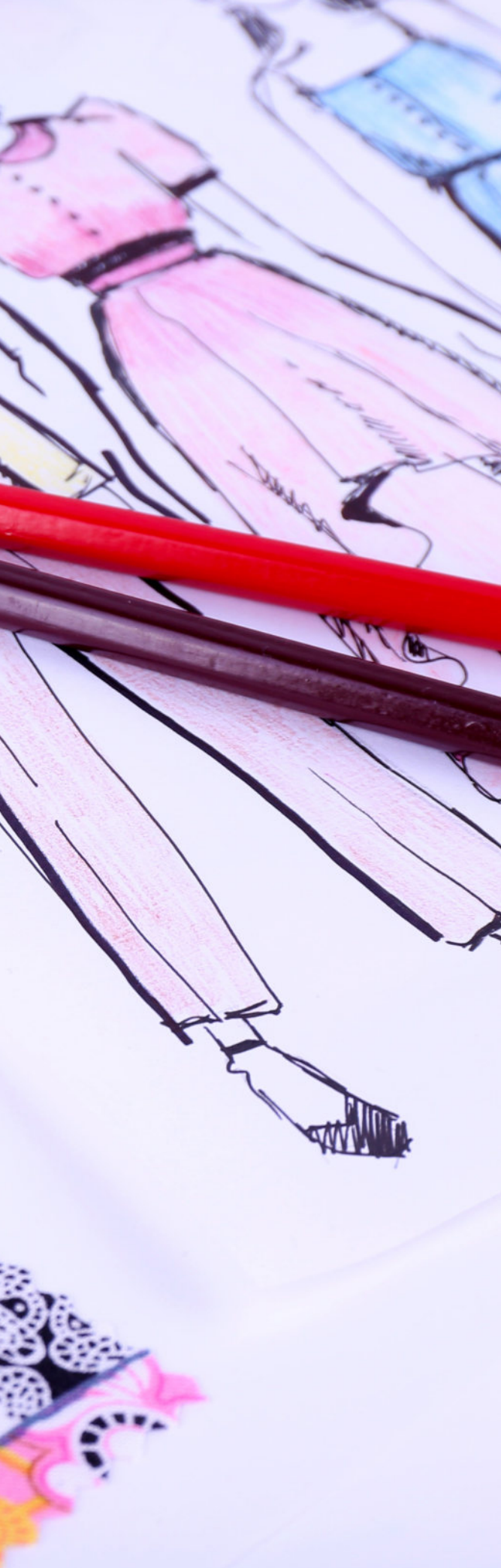

Standard Kandungan

5.1 Elemen dan prinsip seni reka

Standard Pembelajaran

5.1.1 Menyatakan elemen asas seni reka:

- (i) Garisan
- (ii) Ruang
- (iii) Bentuk
- (iv) Tekstur
- (v) Warna

5.1.2 Menerangkan prinsip seni reka:

- (i) Perkadaran
- (ii) Keseimbangan
- (iii) Penumpuan
- (iv) Pengulangan
- (v) Perpaduan

5.1.3 Menyesuaikan rekaan fesyen mengikut bentuk badan individu:

- (i) Bulat
- (ii) Berlian
- (iii) Segi tiga
- (iv) Jam pasir
- (v) Segi empat
- (vi) Segi tiga terbalik

Standard Kandungan

5.2 Lakaran fesyen pakaian.

Standard Pembelajaran

5.2.1 Menyenaikan bahan dan alatan melakar fesyen pakaian.

5.2.2 Mengenal pasti masalah yang berkaitan rekaan fesyen pakaian.

5.2.3 Menerangkan pencetusan idea untuk menghasilkan rekaan fesyen pakaian.

5.2.4 Melakar asas figura perempuan, lelaki dan kanak-kanak menggunakan teknik 8 bahagian dan *croquis*.

5.2.5 Mereka fesyen pakaian berdasarkan elemen dan prinsip seni reka.

5.2.6 Mempersembahkan hasil rekaan fesyen pakaian yang lengkap menggunakan pelbagai media komunikasi.



UNIT 5.1 ELEMEN DAN PRINSIP SENI REKA

5.1.1 Elemen Asas Seni Reka

Terdapat lima elemen asas seni reka yang akan dipelajari iaitu:



1. Garisan

- Garisan boleh menimbulkan pelbagai ilusi dalam rekaan fesyen dengan penggunaan garisan menegak, melintang atau garisan serong.
- Garisan menegak berfungsi untuk membahagikan pakaian kepada kepingan kecil secara menegak seperti garisan puteri.
- Garisan mendatar berfungsi untuk membahagikan pakaian kepada dua bahagian secara mendatar seperti garisan empayar.
- Garisan menyerong pula memberikan ilusi langsing kepada pemakai.



Foto 5.1 Contoh fesyen yang menggunakan garisan mendatar



Foto 5.2 Contoh fesyen yang menggunakan garisan menyerong



Foto 5.3 Contoh fesyen yang menggunakan garisan menegak

2. Ruang

- (a) Ruang bermaksud jarak antara garisan dan cantuman.
- (b) Ruang positif dan ruang negatif dapat menghasilkan rekaan yang lebih menarik terutama dalam penggunaan fabrik, warna serta bentuk *silhouette* yang pelbagai.



Foto 5.4 Contoh fesyen yang menggunakan ruang

3. Bentuk

- (a) Bentuk berkait rapat dengan *silhouette* atau bentuk badan seseorang.
- (b) Terdapat beberapa bentuk *silhouette* yang menarik dalam penghasilan rekaan fesyen seperti bentuk garisan A, garisan empayar dan bentuk simetri.



Foto 5.5 Contoh fesyen yang menggunakan bentuk ilusi dan konkrit

4. Tekstur

- (a) Tekstur ialah permukaan bagi fabrik yang boleh dilihat atau disentuh.
- (b) Tekstur juga merujuk kepada permukaan fabrik iaitu licin, kasar, lembut, nipis, tebal dan berkilau.
- (c) Tekstur dalam seni reka fesyen boleh dilihat pada penggunaan jenis fabrik dan motif yang pelbagai.

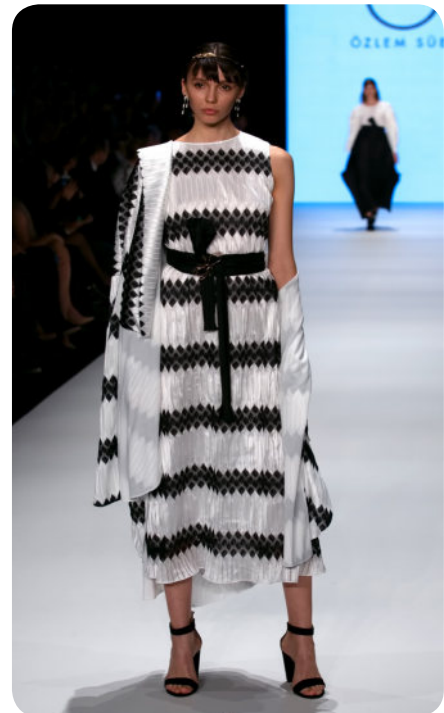

Foto 5.6 Contoh fesyen yang menggunakan bentuk tekstur

5. Warna

- (a) Warna adalah elemen penting dalam setiap rekaan fesyen ketika mereka bentuk stail pakaian.
- (b) Penggunaan kombinasi warna pada pakaian dapat menghasilkan rekaan yang lebih menarik, kreatif mengikut cita rasa dan stail yang dihasilkan.
- (c) Warna boleh dikategorikan kepada warna panas, warna sejuk, warna pastel, warna gelap dan warna terang.



Foto 5.7 Contoh fesyen yang menggunakan warna

5.1.2 Prinsip Seni Reka Fesyen

Terdapat beberapa prinsip seni reka fesyen iaitu :

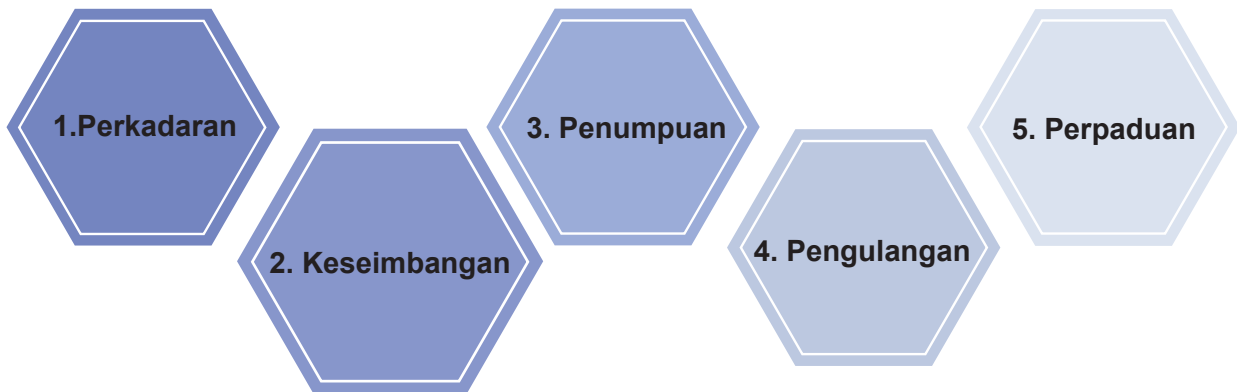

1. Perkadaran

- (a) Perkadaran ialah kadar bandingan saiz, jarak, jumlah bahagian pakaian atau keseluruhan pakaian mengikut bentuk badan seseorang.
- (b) Pakaian yang mempunyai pembahagian yang berbeza lebih menarik daripada pembahagian yang sama.



Foto 5.8 Contoh fesyen yang menggunakan perkadaran

2. Keseimbangan

- (a) Kesamaan dan kesepadanan daripada segi berat, tarikan dan tumpuan.
- (b) Terbahagi kepada dua iaitu:
 - (i) Keseimbangan simetri
 - (ii) Keseimbangan tidak simetri
- (c) Keseimbangan simetri merujuk kepada seimbang atau sama antara kiri dan kanan atau atas dan bawah.
- (d) Keseimbangan tidak simetri iaitu tidak sama kedua-dua bahagian tetapi mempunyai ciri yang menunjukkan kesan keseimbangan.



3. Penumpuan (*focal point*)

- (a) Penumpuan pandangan mata kepada satu atau lebih tempat atau bahagian yang menarik.
- (b) Penumpuan melibatkan pertambahan saiz lapisan yang sama bentuknya secara beransur-ansur tetapi berpusat kepada satu titik yang sama.



4. Pengulangan

- (a) Pengulangan merujuk kepada elemen yang berulang kali pada satu rekaan.
- (b) Terdapat dua jenis pengulangan iaitu pengulangan seragam dan tidak seragam.



5. Perpaduan

- (a) Perpaduan ialah menggabungkan semua aspek rekaan seperti garisan, ruang, bentuk, tekstur dan warna yang dapat menghasilkan perpaduan dalam sesuatu rekaan.
- (b) Elemen perpaduan ini akan menghasilkan pakaian yang lebih menarik dan kreatif.



5.1.3 Rekaan Fesyen Mengikut Bentuk Badan Individu

Terdapat beberapa bentuk badan individu antaranya ialah:



1. Bulat

- Menggunakan fabrik yang bercorak bunga kecil atau berjalur lebar.
- Menggunakan fabrik yang tidak terlalu tebal atau terlalu nipis.
- Pemilihan leher yang berbentuk V, sampan dan segi empat serta lengan padanan rata.



2. Berlian

- Kombinasi warna terang pada bahagian atas dan gelap pada bahagian bawah.
- Penggunaan fabrik sederhana tidak terlalu tebal serta penekanan diberikan pada bahagian atas.
- Menggunakan garis empayar, bentuk A, lurus dan tegak.
- Pemilihan garis leher berbentuk V, U atau sampan.



3. Segi tiga

- Pemilihan leher berbentuk sampan, U atau V.
- Menggunakan garis A.
- Lengan padanan rata serta elakkan pakaian ketat pada bahagian bawah (pinggang ke kaki).
- Penggunaan fabrik sederhana tebal.



4. Jam pasir

- Sesuai menggunakan semua jenis warna.
- Garis leher berkolar dan bulat serta menggunakan lengan gelembung, bisyop dan magyar.
- Pakaian yang mengikut bentuk badan.
- Penggunaan fabrik sederhana tebal.



5. Segi empat

- Perincian ditumpukan pada bahagian pinggang.
- Menggunakan garis empayar dan garis bentuk A.
- Menggunakan garis leher berbentuk U dan sampan serta lengan padanan rata, gelembung dan bisyop.
- Menggunakan corak kombinasi tegak atau melintang tetapi memberi penekanan kepada bahagian pinggang.
- Menggunakan fabrik sederhana tebal.



6. Segi tiga terbalik

- Menggunakan corak bermotifkan horizontal.
- Menggunakan bentuk leher U atau V serta mengelakkan pemilihan corak yang sarat pada bahagian bahu, lengan dan dada.
- Menggunakan lengan padanan rata serta fabrik yang nipis dan lembut.



UNIT 5.2 LAKARAN FESYEN PAKAIAN

5.2.1 Menyenaikan Bahan dan Alatan Melakar Fesyen Pakaian

Sebelum proses melakar fesyen pakaian dilakukan, bahan dan peralatan perlu disediakan agar idea dan kreativiti dapat diekspresikan dengan lebih menarik. Berikut merupakan bahan dan peralatan melakar.

Pensel

Pensel kayu atau pensel mekanikal kebiasaannya digunakan untuk melakar fesyen. Pensel ini terdapat dalam pelbagai jenis mengikut ketebalan mata. Jenis pensel yang biasa digunakan ialah HB (*Hard Black*).

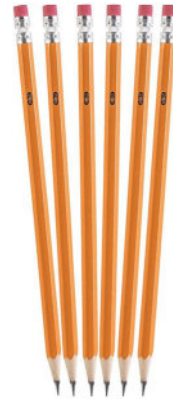

Pensel warna

Terdapat dua jenis pensel warna iaitu yang larut air dan berasaskan minyak. Pensel warna yang berasaskan minyak adalah yang terbaik dalam menghasilkan ilustrasi fesyen yang menarik. Lakaran yang menggunakan pensel warna larut air adalah lebih kurang sama dengan penggunaan cat air.



Cat air

Penggunaan cat air boleh menimbulkan kesan rekaan yang lutsinar. Cat air boleh didapati dalam bentuk tiub atau palet.



Pen Marker

Pen *marker* digunakan untuk proses mewarna ataupun menegaskan sesuatu garisan. Pen *marker* ini mempunyai satu atau dua kepala dan mata pen yang berbentuk tirus atau lebar. Kebanyakan dakwat pada pen *marker* ini bersifat mesra air, mesra minyak dan mesra alkohol. Pereka fesyen dan ilustrator lebih suka menggunakan pen *marker* yang mesra alkohol kerana warnanya lebih natural dan cepat kering.



Pemadam

Pemadam digunakan untuk memadam kesilapan garisan pensel atau lakaran.



Kertas

Kertas terdapat dalam pelbagai jenis dan saiz. Penggunaan kertas sering bergantung kepada jenis media yang digunakan untuk mewarna.



Pen *highlight*

Pen ini digunakan untuk memberi penegasan atau menghasilkan corak pada sesuatu lakaran fesyen.



5.2.2 Masalah Berkaitan Rekaan Fesyen Pakaian

Penghasilan sesuatu rekaan bertujuan untuk memenuhi kehendak pasaran semasa dan kehendak individu mengikut cita rasa tersendiri. Terdapat pelbagai masalah berkaitan rekaan fesyen pakaian iaitu:



Tujuan

- Kenal pasti kriteria pengguna fesyen daripada segi aktiviti yang akan dilakukan.
- Kajian perlu dilakukan berdasarkan jenis pakaian yang bertepatan dengan tema, majlis atau tempat yang ingin dikunjungi.
- Sebagai contoh seorang wanita yang ingin menghadiri majlis makan malam memerlukan rekaan yang kelihatan sopan, mewah dan menarik.



Iklim

- Rekaan fesyen bergantung kepada iklim sesebuah negara.
- Rekaan di Malaysia menjurus kepada musim panas.
- Sebaliknya di negara empat musim, mereka mempunyai pelbagai koleksi rekaan pakaian mengikut musim antaranya ialah:
 - Koleksi musim bunga atau panas (*spring* atau *summer collection*).
 - Koleksi musim luruh atau sejuk (*fall* atau *winter collection*).



Demografi

- Rekaan fesyen pakaian dipengaruhi oleh faktor demografi yang merangkumi umur, jantina, pekerjaan, status ekonomi dan tempat tinggal.
- Sebagai contoh, rekaan fesyen bagi golongan yang bekerja di pejabat haruslah sopan, bersesuaian, dan mengikut etika yang ditetapkan.



Psikografi

- Psikografi ialah gaya hidup masyarakat di bandar dan luar bandar.
- Perbezaan gaya hidup masyarakat ini mempengaruhi sesuatu rekaan fesyen.
- Industri fesyen turut memainkan peranan dengan mengenal pasti taraf kehidupan sesuatu tempat mengikut kemampuan dan kehendak pengguna.



5.2.3 Pencetusan Idea untuk Menghasilkan Rekaan Fesyen Pakaian

Cetusan idea merupakan suatu cara untuk menyelesaikan masalah sama ada dengan membuat rekaan baharu atau mengubah suai rekaan sedia ada. Berikut merupakan cetusan idea untuk menghasilkan rekaan fesyen pakaian:

Tema dan konsep

Tema dan konsep

Tema: Subjek yang menjadi dasar sesuatu rekaan pakaian.

Konsep: Idea gambaran rekaan fesyen yang ingin ditonjolkan oleh seseorang pereka fesyen.

Dalam rekaan fesyen pakaian, tema dan konsep berperanan sebagai sumber inspirasi yang berkait rapat antara satu sama lain supaya gambaran atau ilusi terhadap sesuatu dapat ditonjolkan.



Sumber inspirasi

Ilham yang datang daripada hati untuk mencipta sesuatu rekaan fesyen.

Inspirasi dapat dicetuskan melalui:

- Pengalaman
- Pemerhatian



Ramalan fesyen (*fashion forecast*)

- Ramalan fesyen ialah kajian yang dilakukan terhadap trend, teknologi, demografi, psikografi dan permintaan pasaran.
- Ramalan fesyen boleh dilakukan dengan mengenal pasti, menganalisis dan mengadakan perbincangan.



5.2.4 Lakaran Asas Figura Perempuan, Lelaki dan Kanak-kanak Menggunakan Teknik 8 Bahagian dan *Croquis*

Croquis ialah lakaran ringkas model yang dilakar dalam masa yang singkat. Berikut adalah lakaran asas figura diperlukan untuk menghasilkan lakaran fesyen.

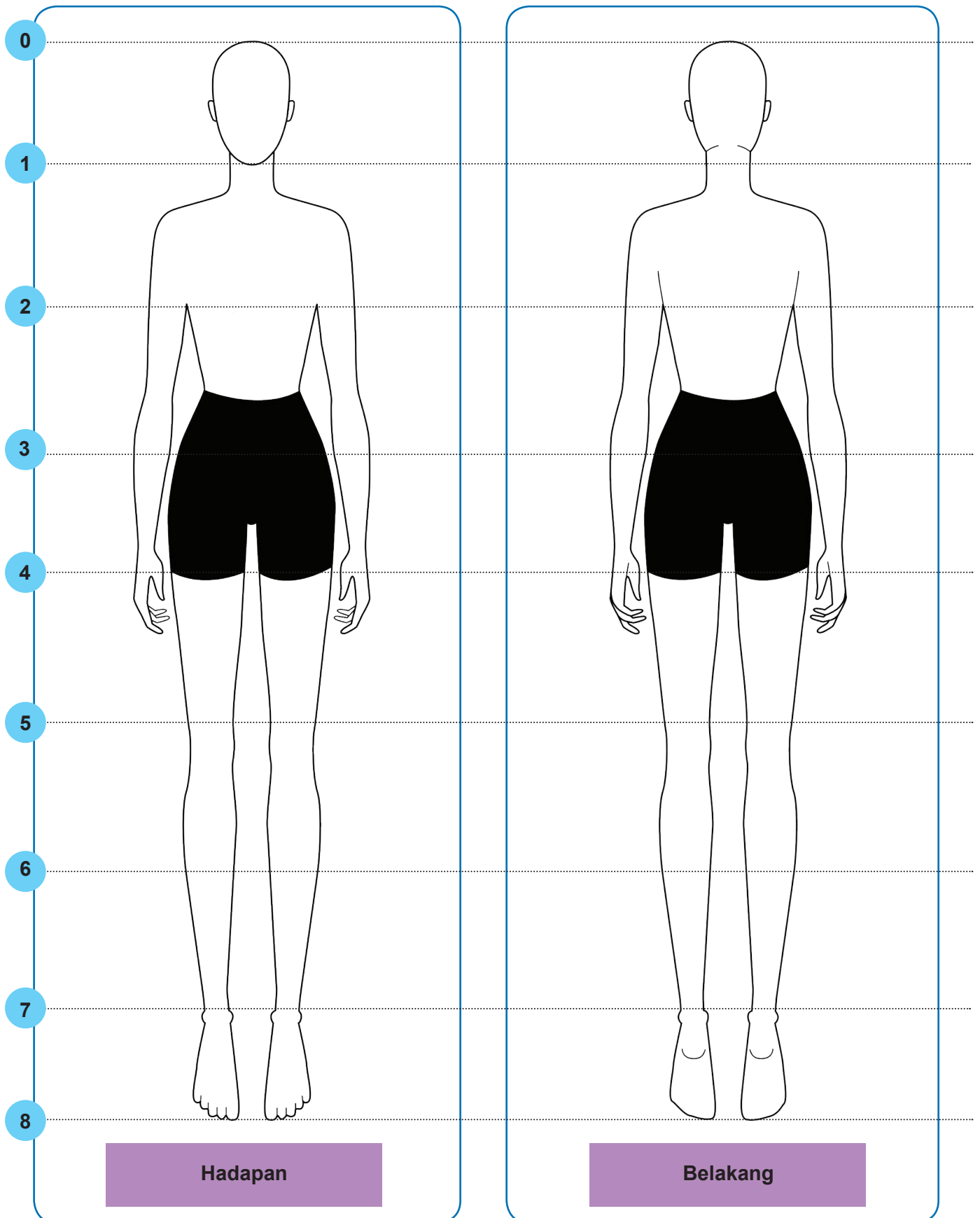

Rajah 5.1 Figura perempuan



- 0
- 1
- 2
- 3
- 4
- 5
- 6
- 7
- 8

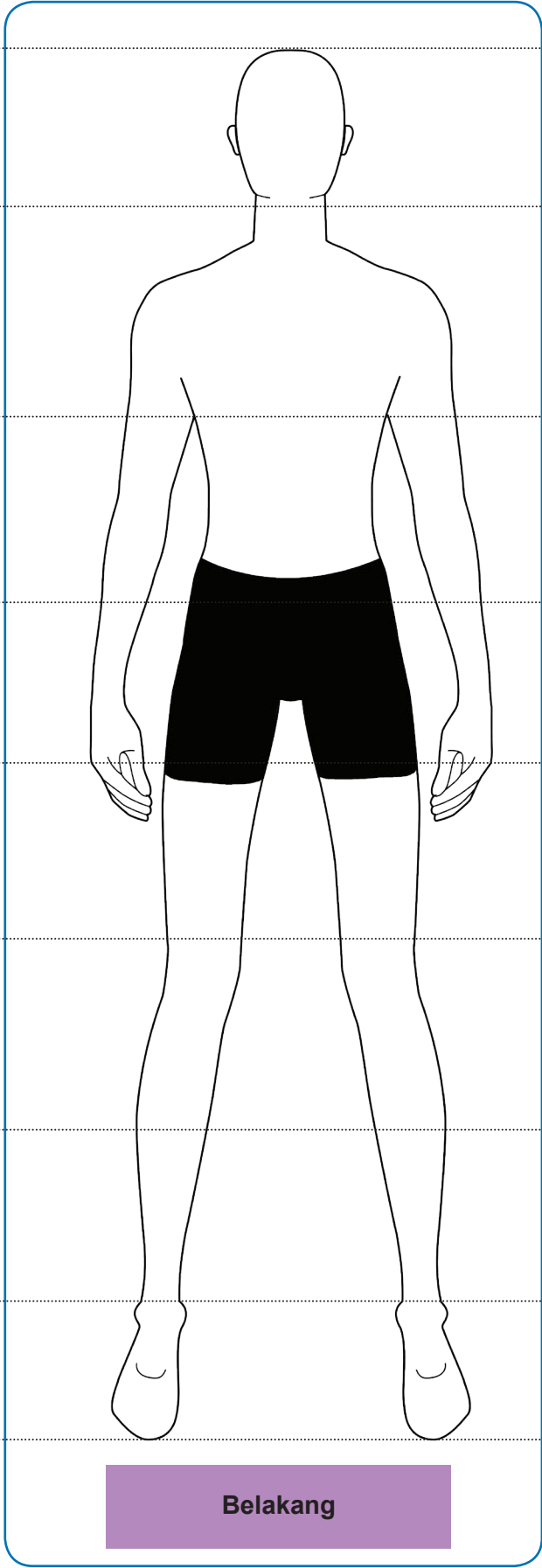
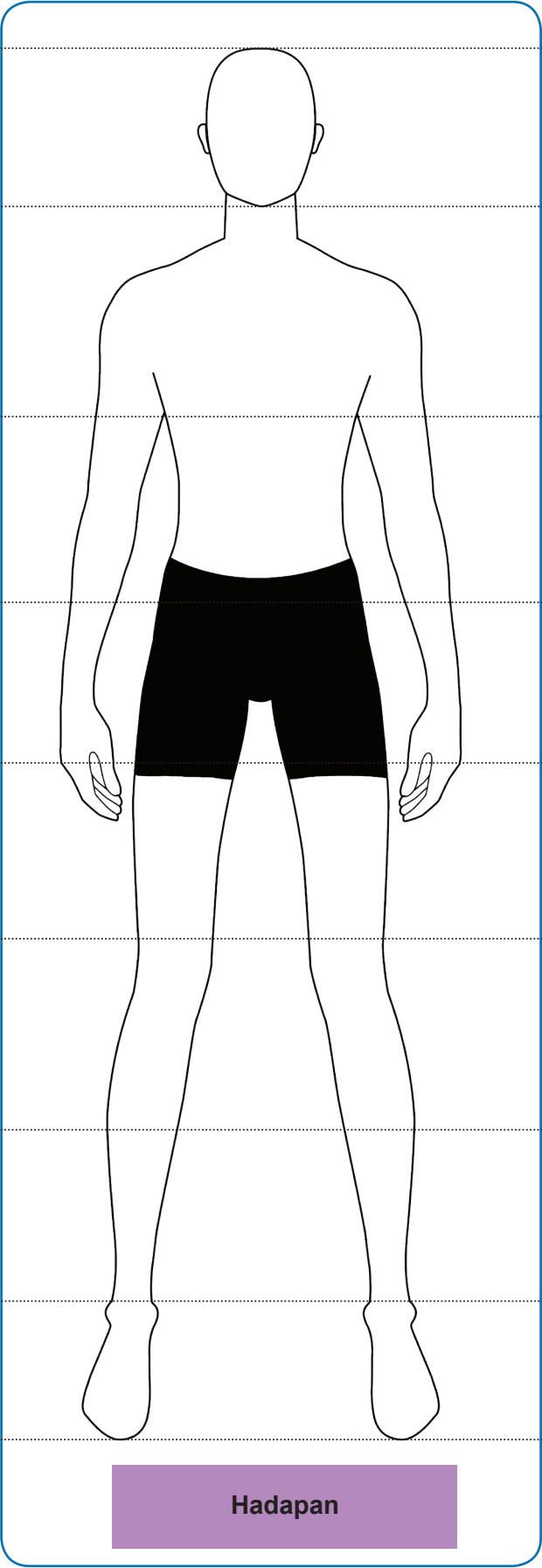

Rajah 5.2 Figura lelaki

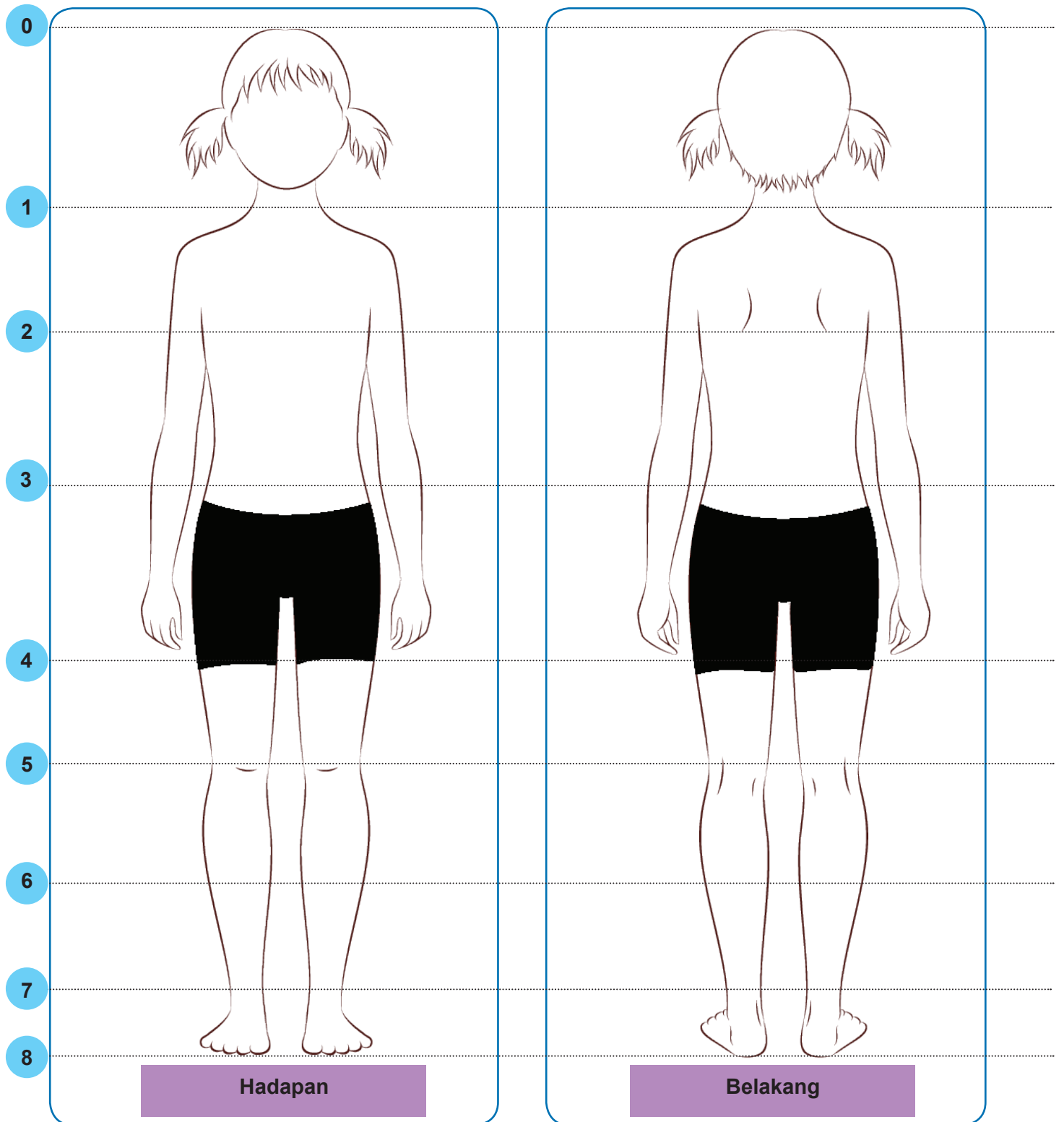

Rajah 5.3 Figura kanak-kanak perempuan



INFO

Selain teknik 8 bahagian, terdapat juga teknik 7, 9 dan 10 bahagian yang boleh dibuat berdasarkan jenis persembahan pakaian yang ingin ditonjolkan.



5.2.5 Mereka Fesyen Pakaian Berdasarkan Elemen dan Prinsip Seni Reka



AKTIVITI

Anda akan menyertai pertandingan rekaan fesyen bertemakan masyarakat majmuk sempena sambutan Hari Kemerdekaan. Lakarkan rekaan fesyen yang bersesuaian dengan menggunakan *croquis* mengikut tema tersebut. Lakaran anda mestilah mengaplikasikan elemen dan prinsip rekaan yang telah dipelajari.

Senarai Semak Rekaan Fesyen Pakaian Berdasarkan Elemen dan Prinsip Seni Reka

| Bil | Hasil kerja | Ada | Tiada |
|-----|------------------------------------|-----|-------|
| 1 | Lakaran mengikut elemen seni reka | | |
| 2 | Lakaran dilabel dengan betul | | |
| 3 | Lakaran mengikut prinsip seni reka | | |
| 4 | Lakaran menarik dan kemas | | |

5.2.6 Mempersembahkan Hasil Kerja Rekaan Fesyen Pakaian yang Lengkap Menggunakan Pelbagai Media Komunikasi



AKTIVITI PAK 21

Persembahkan hasil rekaan fesyen anda menggunakan sebarang bentuk media komunikasi mengikut kreativiti anda seperti:

- Brosur
- Poster
- Risalah
- Slaid *powerpoint*
- Gegantung

Senarai Semak Persembahan Hasil Kerja Rekaan Fesyen Pakaian Menggunakan Pelbagai Media Komunikasi

| Bil | Hasil kerja | Ada | Tiada |
|-----|--|-----|-------|
| 1 | Tajuk persembahan yang menarik | | |
| 2 | Maklumat yang disampaikan ringkas dan jelas | | |
| 3 | Persembahan media komunikasi menarik dan kreatif | | |

Rumusan

Seni reka merupakan salah satu bidang kerjaya yang memerlukan kreativiti seseorang individu. Dunia fesyen sentiasa berubah mengikut perkembangan semasa. Pada hari ini, pelbagai jenis fesyen telah direka bentuk dan dicipta.

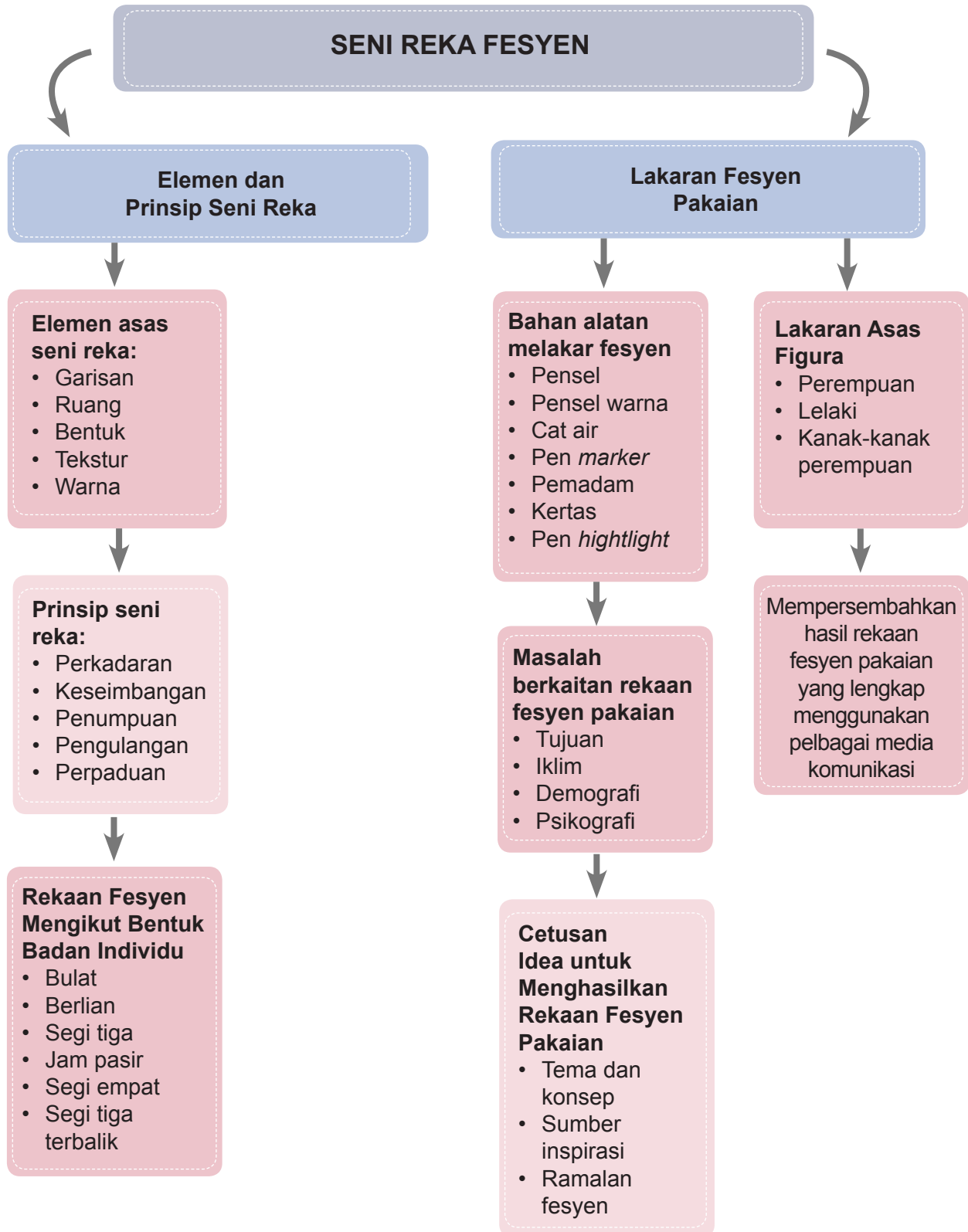





Refleksi Kendiri

Tandakan (✓) pada ruangan yang sesuai.

Di akhir pembelajaran ini, saya dapat memahami:

| Perkara | |  Faham |  Kurang Faham |  Sukar |
|---------|---|---|---|--|
| 1. | Elemen asas seni reka: i. Garisan ii. Ruang iii. Bentuk iv. Tekstur v. Warna | | | |
| 2. | Prinsip seni reka: i. Perkadaran ii. Keseimbangan iii. Penumpuan iv. Pengulangan v. Perpaduan | | | |
| 3. | Rekaan fesyen mengikut bentuk badan individu: i. Bulat ii. Berlian iii. Segi tiga iv. Jam pasir v. Segi empat vi. Segitiga terbalik | | | |
| 4. | Bahan dan alatan melakar fesyen pakaian. | | | |
| 5. | Masalah yang berkaitan rekaan fesyen pakaian. | | | |
| 6. | Pencetusan idea untuk menghasilkan rekaan fesyen pakaian. | | | |
| 7. | Lakaran asas figura perempuan, lelaki dan kanak-kanak menggunakan teknik 8 bahagian dan <i>croquis</i> . | | | |

Latihan Pengukuhan

Jawab semua soalan berikut.

1. Tandakan (✓) pada jawapan yang betul.

| Elemen Asas Seni Reka | Tandakan (✓) pada ruangan ini |
|-----------------------|-------------------------------|
| Garisan | |
| Perkadaran | |
| Bentuk | |
| Warna | |
| Penumpuan | |
| Perpaduan | |
| Ruang | |

| Prinsip Seni Reka | Tandakan (✓) pada ruangan ini |
|-------------------|-------------------------------|
| Pengulangan | |
| Perkadaran | |
| Tekstur | |
| Garisan | |
| Penumpuan | |
| Perpaduan | |
| Ruang | |

2. Senaraikan bahan dan alatan melakar fesyen.

(i) _____

(ii) _____

(iii) _____

(iv) _____

3. Berdasarkan gambar di bawah, huraikan rekaan fesyen yang bersesuaian mengikut bentuk badan pada gambar tersebut.

Rekaan Fesyen Mengikut Bentuk Badan



MODUL 6

PROSES PENGHASILAN PAKAIAN

Ilmu asas penghasilan pakaian adalah amat penting sebelum menghasilkan satu jahitan yang berkualiti. Selain pemilihan fesyen pakaian yang tepat, peraturan dan cara mengambil ukuran, mendraf pola, membenteng fabrik, menjahit, menekan, mengacu sehinggalah proses membuat kemas dengan cara yang betul akan menghasilkan pakaian yang memuaskan hati pelanggan. Pembaziran wang, masa dan tenaga juga dapat dijimatkan sekiranya pola asas yang betul dihasilkan. Pakaian yang dijahit akan nampak menarik, elok dan selesa dipakai.

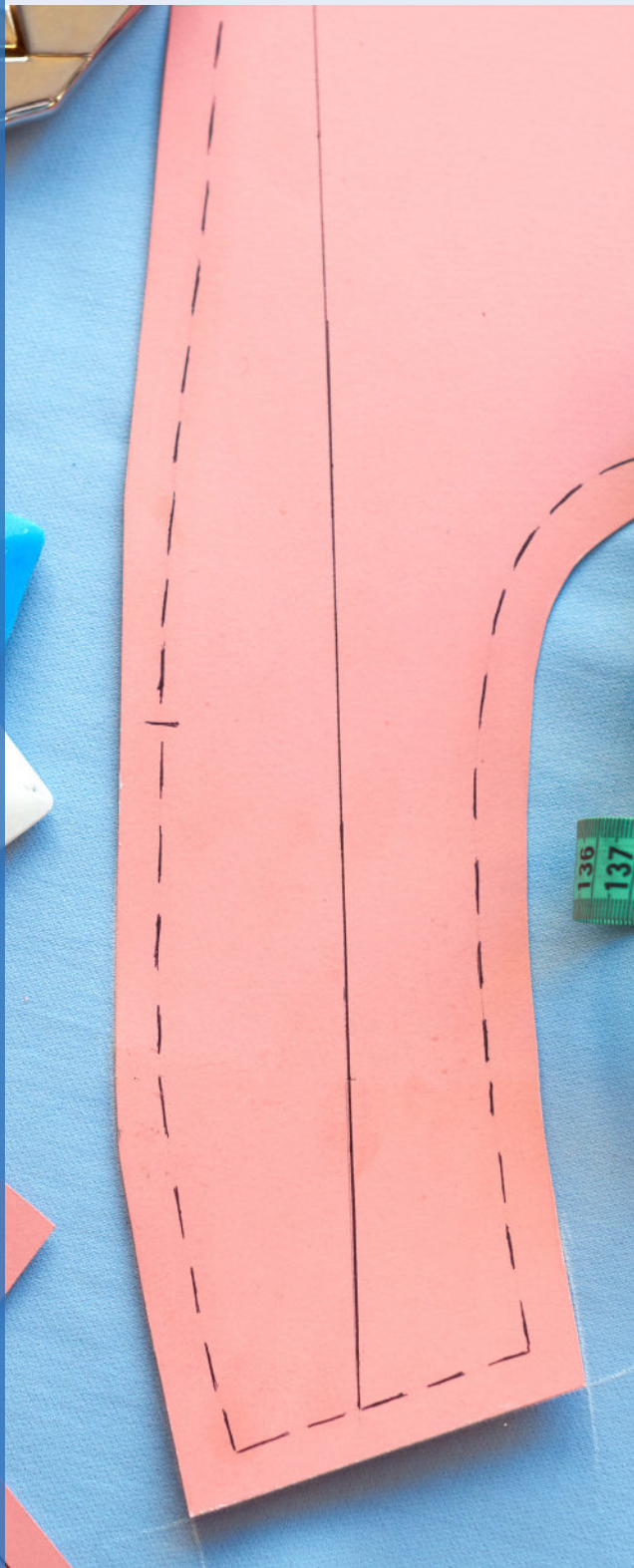
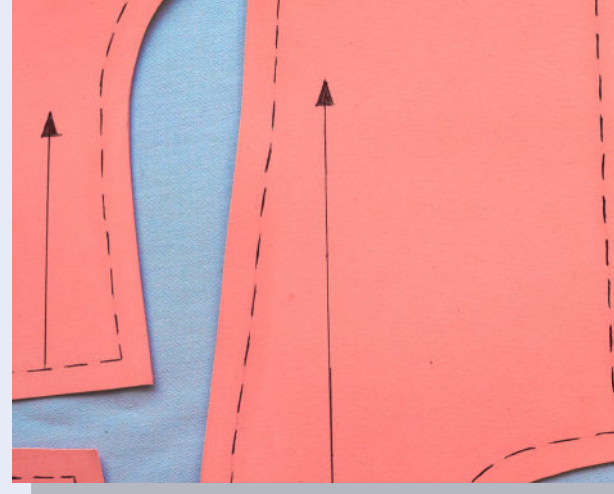

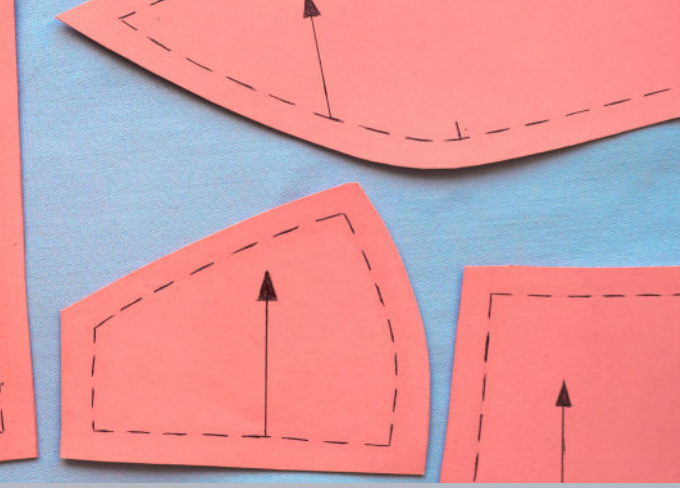

Standard Kandungan

6.1 Ukuran badan.

Standard Pembelajaran

- 6.1.1 Mengenal pasti bahagian badan yang perlu diukur semasa mengambil ukuran badan.
- 6.1.2 Mengaplikasikan teknik mengambil ukuran badan.
- 6.1.3 Mentaksir pengiraan pembahagian ukuran badan menggunakan Borang Tempahan Pelanggan.

Standard Kandungan

6.2 Draf pola asas.

Standard Pembelajaran

- 6.2.1 Mengaplikasikan teknik mendraf pola asas:
 - (i) Badan
 - (ii) Lengan
 - (iii) Skirt
- 6.2.2 Menentukan tanda pola pada pola asas.
- 6.2.3 Menunjukkan kaedah pengubahsuaian pola asas.

Standard Kandungan

6.3 Gunting fabrik.

Standard Pembelajaran

- 6.3.1 Mengenal pasti teknik membentang fabrik dan menyusun atur pola.
- 6.3.2 Menerangkan peraturan menggunting fabrik.

Standard Kandungan

6.4 Jahit dan tekan.

Standard Pembelajaran

- 6.4.1 Menyenaikan proses menjahit pakaian secara am.
- 6.4.2 Menerangkan tujuan menekan.
- 6.4.3 Menjelaskan teknik menekan semasa proses menjahit.

Standard Kandungan

6.5 Acu dan baiki pakaian.

Standard Pembelajaran

- 6.5.1 Menyatakan tujuan mengacu pakaian.
- 6.5.2 Menilai masalah pakaian yang diacu.
- 6.5.3 Menentukan kaedah untuk mengatasi masalah pada pakaian.

Standard Kandungan

6.6 Kemasan pakaian.

Standard Pembelajaran

- 6.6.1 Menyenaikan jenis kemasan pakaian.
- 6.6.2 Menghasilkan pendokumentasian kemasan yang sesuai berdasarkan jenis fabrik dan stail pakaian.

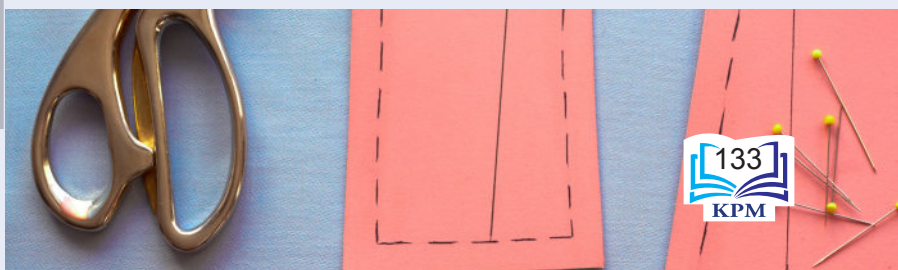



UNIT 6.1 UKURAN BADAN

6.1.1 Bahagian Badan yang Perlu Diukur Semasa Mengambil Ukuran Badan

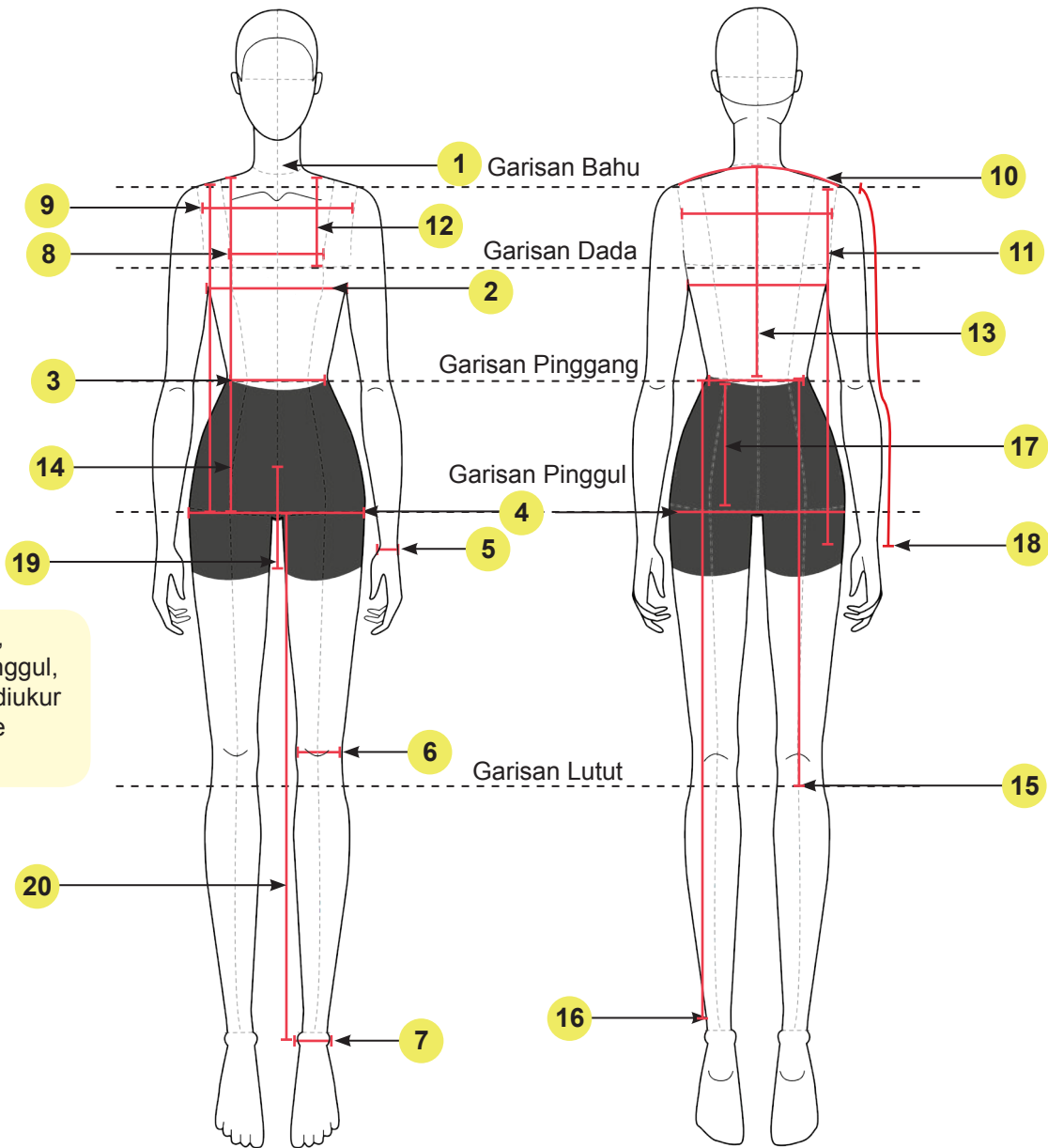

Ukuran dada, pinggang, pinggul, cawat mesti diukur dari depan ke belakang.

Pandangan Hadapan

Pandangan Belakang

Melintang

- (1) Leher
- (2) Dada
- (3) Pinggang
- (4) Pinggul
- (5) Keliling hujung lengan
- (6) Keliling lutut
- (7) Bukaannya kaki seluar
- (8) Jarak mercu
- (9) Bidang hadapan
- (10) Bahu
- (11) Bidang belakang

Menegak

- (12) Jarak bahu ke mercu dada
- (13) Labuh tengah belakang
- (14) Labuh baju
- (15) Labuh skirt
- (16) Labuh seluar
- (17) Labuh duduk
- (18) Labuh lengan
- (19) Kelangkang
- (20) Kelim sebelah dalam seluar

6.1.2 Teknik Mengambil Ukuran Badan



Ukuran badan melintang:

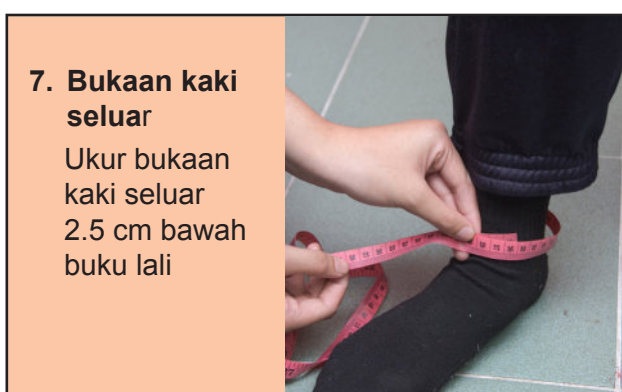
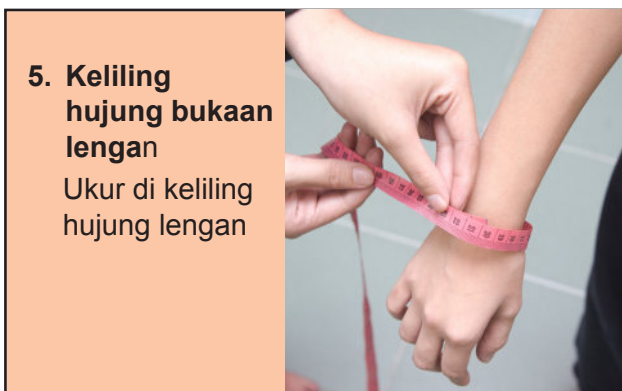
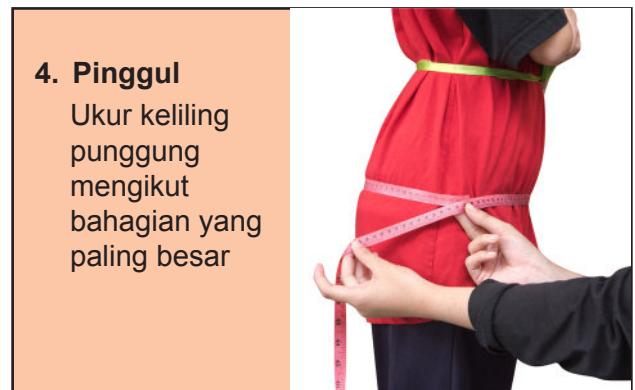
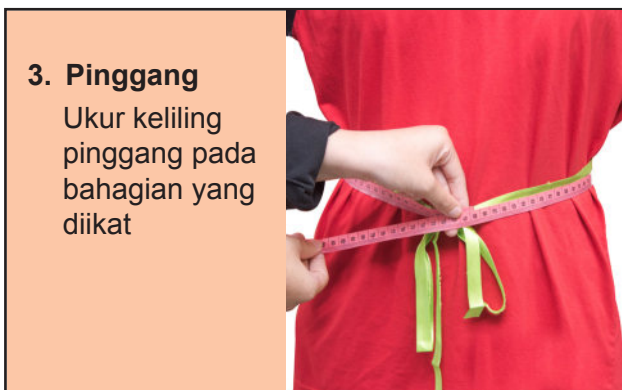
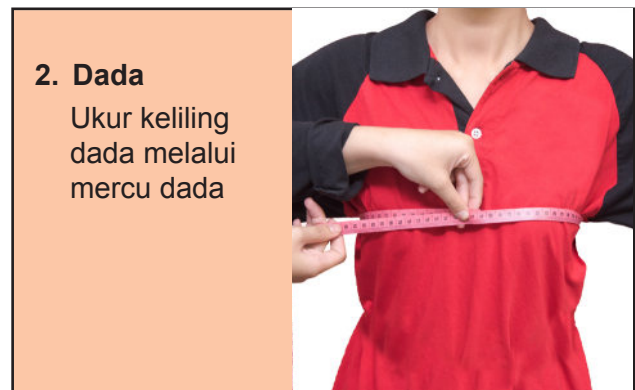
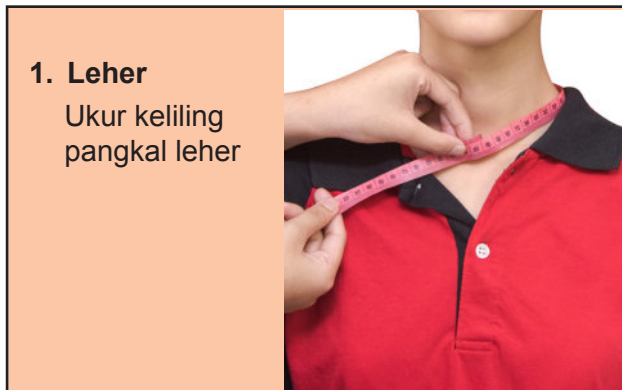

TIP!

- Elakkan menggunakan pita ukur untuk mengikat pinggang kerana ia akan merosakkan pita ukur tersebut.
- Pita ukur hendaklah selalu dipegang dengan angka yang paling kecil berada di sebelah tangan kiri.



8. Jarak mercu

Ukur jarak dari mercu kanan ke mercu kiri



9. Bidang hadapan

Ukur dari pangkal ketiak kanan ke ketiak kiri (5-6 cm dari pangkal leher)



10. Bahu

Ukur sendi bahu kanan ke bahu kiri melalui pangkal tengkuk



11. Bidang belakang

Ukur dari pangkal ketiak kanan ke ketiak kiri (10 cm dari pangkal tengkuk)

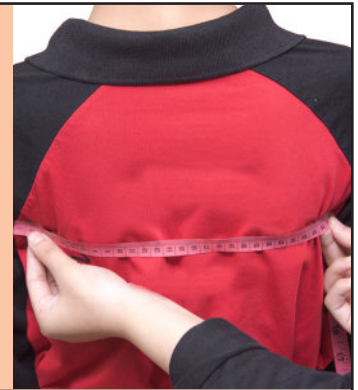

Ukuran badan menegak:

12. Labuh tengah belakang

Ukur dari pangkal tengkuk ke garis pinggang



13. Jarak bahu ke mercu

Ukur dari pangkal leher ke mercu



14. Labuh baju

Ukur dari pangkal leher ke paras baju yang dikehendaki



15. Labuh skirt

Ukur dari garis pinggang ke paras labuh skirt yang dikehendaki

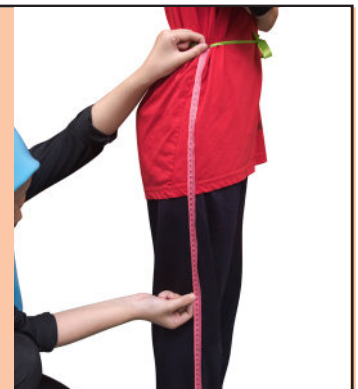

IMBAS DI SINI



Layari laman sesawang berikut untuk mengetahui cara mengambil ukuran badan di <http://arasmega.com/qr-link/cara-mengambil-ukuran-badan-2/>

16. Labuh seluar

Ukur dari garis pinggang ke paras labuh seluar yang dikehendaki

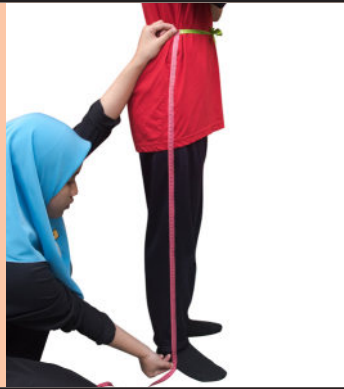
**17. Pinggang ke punggung**

Ukur dari garis pinggang ke aras punggung

**18. Labuh lengan**

Ukur dari sendi bahu ke pergelangan tangan

**19. Kelangkang**

Ukur dari garis pinggang hadapan ke garis pinggang belakang

**20. Kelim sebelah dalam seluar**

Ukur dari pangkal paha ke garis labuh seluar

**21. Labuh duduk**

Ukur dari pangkal paha ke garis labuh seluar



IMBAS DI SINI



Layari laman sesawang berikut untuk mengetahui ukuran piawai bagi remaja bertubuh sederhana (Saiz M) di <http://arasmega.com/qr-link/ukuran-piawai-bagi-remaja-bertubuh-sederhana-saiz-m/>



6.1.2 Mengaplikasikan Teknik Mengambil Ukuran Badan



AKTIVITI

Jenis Aktiviti: Mencatat ukuran badan

Tajuk: Mengambil Ukuran Badan Pelanggan atau *Dummy*

Arahan:

1. Sediakan alatan dan bahan untuk mencatat ukuran badan.
2. Mengambil ukuran badan rakan atau *dummy*.
3. Mencatat ukuran yang diambil ke dalam Borang Ukuran Pelanggan.

| | Jenis ukuran badan | Ukuran (cm) |
|------------------|-------------------------------|-------------|
| Ukuran melintang | Leher | |
| | Dada | |
| | Pinggang | |
| | Pinggul | |
| | Keliling Bukaan Hujung Lengan | |
| | Keliling Lutut | |
| | Bukaan Kaki Seluar | |
| | Jarak Mercu | |
| | Bidang Hadapan | |
| | Bahu | |
| | Bidang Belakang | |
| Ukuran menegak | Jarak Bahu ke Mercu | |
| | Labuh Tengah Belakang | |
| | Labuh Baju | |
| | Labuh Skirt | |
| | Labuh Seluar | |
| | Labuh Duduk | |
| | Labuh Lengan | |
| | Kelanggang | |
| | Kelim Belah Dalam Seluar | |

Senarai Semak Aktiviti

| Bil | Hasil kerja | Ada | Tiada |
|-----|--|-----|-------|
| 1 | Mengenal pasti semua ukuran badan | | |
| 2 | Mencatat ukuran dalam lampiran yang disediakan | | |

6.1.3 Mentaksir Pengiraan Pembahagian Ukuran Badan Menggunakan Borang Tempahan Pelanggan



A-04-18 PPR DESA PETALING,
JALAN 3/125C TAMAN DESA PETALING,
57100 KUALA LUMPUR.
TEL: 0173967369
E-MEL: OLDBOUTIQUE16@GMAIL.COM
LAMAN SESAWANG: WWW.OLDBOUTIQUE.COM.MY

BORANG TEMPAHAN PELANGGAN

Nama Pelanggan : _____ No. Resit : _____
No. Telefon : _____ Tarikh : _____

| UKURAN | | | | | | LAKARAN PAKAIAN |
|------------------|-------------------------------|--------|-----|-----|-----|---------------------------|
| BIL | BAHAGIAN | UKURAN | 1/2 | 1/4 | 1/6 | |
| MELINTANG | | | | | | |
| 1 | Leher | | | | * | Lekatkan contoh fabrik |
| 2 | Dada | | | * | | |
| 3 | Pinggang | | | * | | |
| 4 | Pinggul | | | * | | |
| 5 | Keliling Bukaak Hujung Lengan | | * | | | |
| 6 | Keliling Lutut | | * | | | |
| 7 | Bukaan Kaki Seluar | | * | | | |
| 8 | Jarak Mercu | | * | | | |
| 9 | Bidang Hadapan | | | | | |
| 10 | Bahu | | * | | | |
| 11 | Bidang Belakang | | | | | |
| MENEGAK | | | | | | |
| 1 | Jarak Bahu ke Mercu | | | | | |
| 2 | Labuh Tengah Belakang | | | | | |
| 3 | Labuh Baju | | | | | |
| 4 | Labuh Skirt | | | | | |
| 5 | Labuh Seluar | | | | | |
| 6 | Labuh Duduk | | | | | |
| 7 | Labuh Lengan | | | | | |
| 8 | Kelanggang | | | | | |
| 9 | Kelim Belah Dalam Seluar | | | | | |

Bayaran:

Tarikh siap : _____ Deposit : RM _____
Jumlah : RM _____ Baki : RM _____



INFO

Panduan membuat pengiraan pembahagian ukuran badan:

- Bahagian yang bertanda $\frac{1}{2}$ -Ukuran bahagian badan perlu dibahagi dua.
- Bahagian yang bertanda $\frac{1}{4}$ -Ukuran bahagian badan perlu dibahagi empat.
- Bahagian yang bertanda $\frac{1}{6}$ -Ukuran bahagian badan perlu dibahagi enam.



UNIT 6.2 DRAF POLA ASAS

6.2.1 Aplikasi Teknik Mendraf Pola Asas (Badan, Lengan dan Skirt)

Pola ialah kepingan kertas bentuk pakaian yang didraf di atas kertas perang menggunakan ukuran badan.



INFO

Pola blok ialah pola asas sedia ada yang digunakan untuk melakukan pengubahsuaian pola supaya menjadi stail pakaian yang baharu.

Mendraf Pola Asas Badan Hadapan dan Belakang

Badan Belakang

- 0-3 = $\frac{1}{4}$ dada
- 0-1 = Labuh tengah belakang

Buat sudut 90° pada titik 0, 3 dan 1 untuk membentuk garisan bahu, dada dan pinggang.

- 0-2 = $\frac{1}{2}$ Bahu
- 3-4 = 0-2
- 2-4 = Garis tegak
- 3-5 = $\frac{1}{4}$ Dada + 1 cm
- 2-6 = Turun 2 cm
- 0-7 = $\frac{1}{6}$ Leher
- 0-8 = 1.5 cm
- 8-7 = Bentukkan garis leher
- 6-7 = Garis bahu
- 4-6 = Bahagi 2 untuk titik 9
- 9-10 = 1 cm
- 6-10-5 = Sambung dan bentukkan lubang lengan
- 1-11 = $\frac{1}{4}$ Pinggang + 3 cm (lisu) + 1.5 cm (kelonggaran)
- 0-13 = 1-12 = $\frac{1}{2}$ Jarak mercu
- 12-13 = Selari dengan 0-1
- 14-15 = 3 cm
- 12-18 = 1.5 cm
- 12-19 = 1.5 cm
- 18-15-19 = Bentukkan lisu pepadam

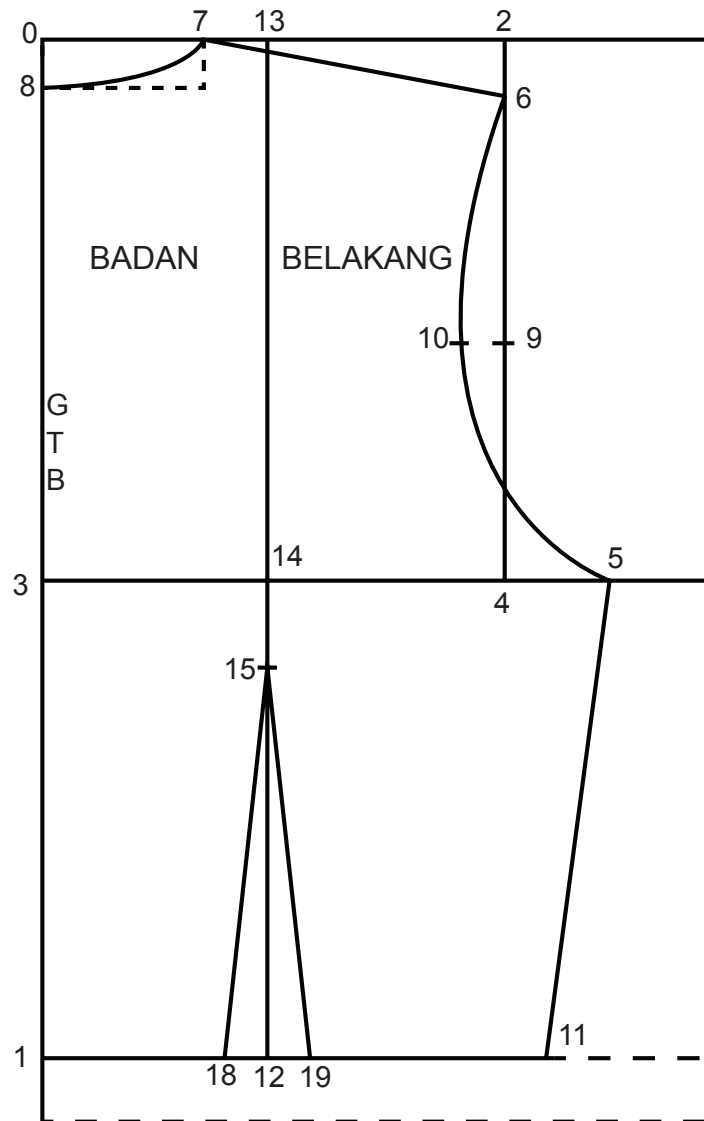



Tanda Pola pada Pola Asas

- SL: Sebelah Luar
- SD: Sebelah Dalam
- GTH: Garisan Tengah Hadapan
- GTB: Garisan Tengah Belakang
- GTL: Garisan Tengah Lengan
- LTB: Labuh Tengah Belakang
- PE: Pita Elastik
- GP: Garisan Pemadan

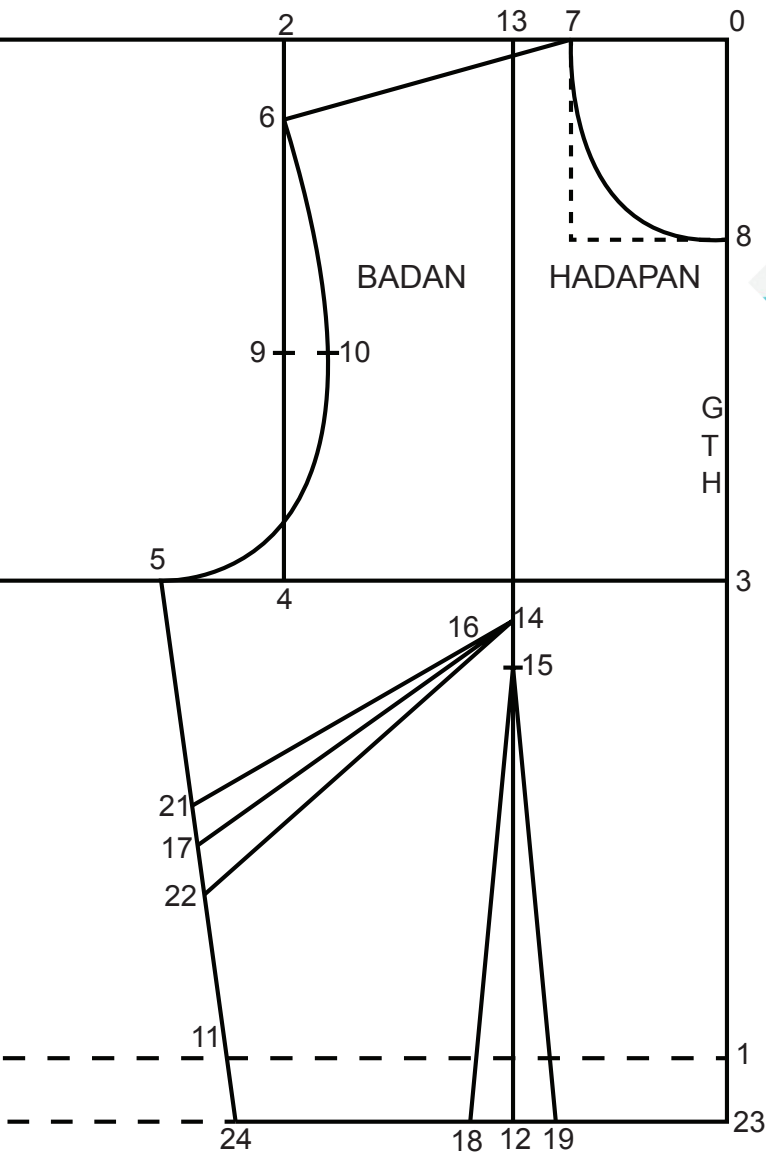

Badan Hadapan

- 0-3 = ¼ Dada
- 0-1 = Labuh tengah belakang
- 1-23 = Turunkan 3 cm

Pastikan pada titik 0, 3 dan 1 adalah sudut 90° untuk garisan bahu, dada dan pinggang.

- 0-2 = ½ Bahu
- 3-4 = 0-2
- 2-4 = Garis tegak
- 3-5 = ¼ Dada + 2 cm
- 2-6 = Turun 2 cm
- 0-7 = 1/6 Leher
- 0-8 = 1/6 Leher + 2 cm
- 8-7 = Bentukkan garis leher
- 6-7 = Garis bahu
- 4-6 = Bahagi 2 untuk titik 9
- 9-10 = 2 cm
- 6-10-5 = Sambung dan bentukkan lubang lengan
- 1-11 = ¼ Pinggang + 3 cm (lisu) + 1.5 cm (kelonggaran)
- 11-24 = Turunkan 3 cm
- 0-13 = 1-12 = ½ Jarak mercu
- 12-13 = Selari dengan 0-1
- 13-14 = Bahu ke mercu
- 14-15 = 4 cm
- 12-18 = 1.5 cm
- 12-19 = 1.5 cm
- 18-15-19 = Bentukkan lisu pemadan
- 5-24 = Bahagi 2 untuk titik 17
- 14-16 = 4cm
- 21-17-22 = 1.5 cm (lebar lisu pemadan rusuk)



AKTIVITI

Murid mendraf pola secara individu, manakala guru bertindak sebagai penunjuk cara.



Mendraf Pola Asas Lengan

Lengan

- 0-1 = 2-7 = 3-8 = Labuh lengan
- 0-5 = 2-4 = 3-6 = 1/8 dada
- 0-2 = 4-5 = 0-3 = 5-6 = 1-7 = 1-8 =
Ukuran 4-6 pada pola badan
- 4-0-6 = Disambungkan
- 4-a-b-0 = 1/3 garisan 0-4
- 0-c1-c-c4-6 = 1/4 garisan 0-6
- c1-c3 = Naikkan 1.5 cm
- c2- c4 = 1 cm
- b-b1 = 2 cm
- a1 = 1/2 Garisan a-4
- a1-a2 = 0.5 cm

Sambungkan kepala lengan

- 1-9 = 1-10 = 1/2 keliling hujung lengan
- 4-9 = 6-10 = Disambungkan

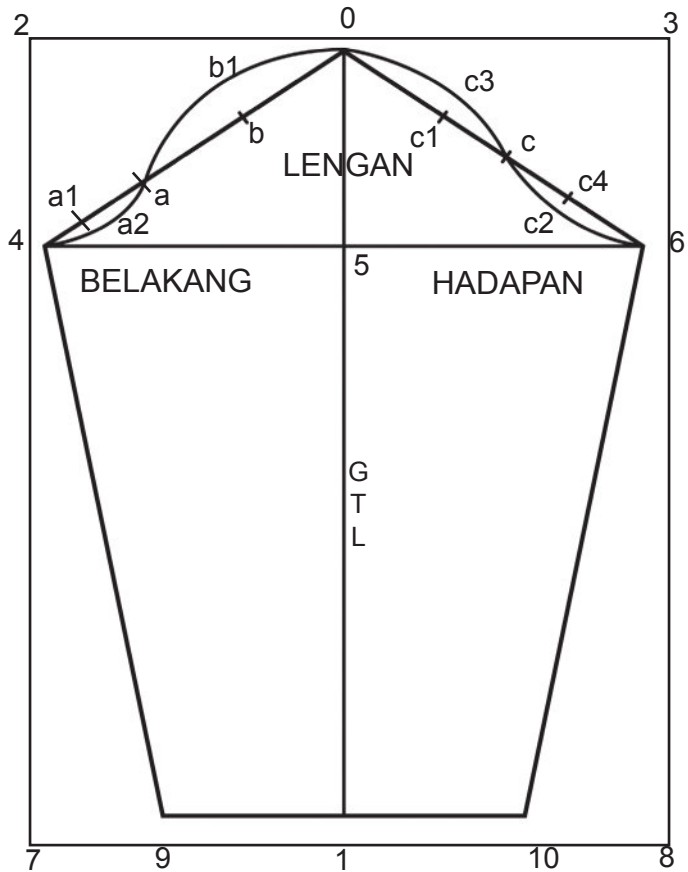

INFO

- Kepala lengan:** Bahagian atas lengan yang dicantumkan dengan bahagian bahu pakaian.
- Lubang lengan:** Bahagian pakaian untuk laluan lengan atau bahagian yang mencantumkan lengan dengan bahagian badan pakaian.
- Lisu pepadam:** Lisu bentuk V digunakan untuk membuat pakaian sama sendat, terutamanya pada bahagian bahu dan pinggang.
- Mercu dada:** Puncak dada yang paling tinggi (bahagian titik dada).
- Tanda imbang:** Tanda pola yang digunakan untuk menyamakan bahagian pakaian.



AKTIVITI

Murid mendraf pola secara individu setelah ditunjuk cara oleh guru.

Mendraf Pola Asas Skirt Hadapan dan Belakang

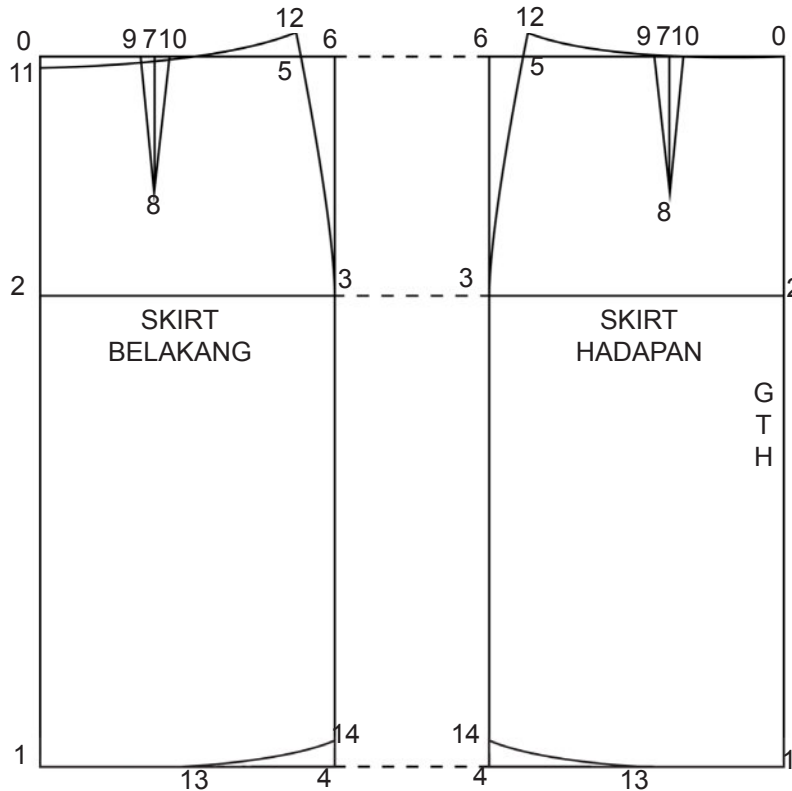

Skirt Belakang

- 0-1 = Labuh skirt
- 0-2 = Labuh duduk
- 0-6 = 2-3 = 1-4 = $\frac{1}{4}$ pinggang + 1 cm (kelonggaran)

Buat sudut 90° pada titik 0, 2, 1, 6, 3 dan 4 untuk membentuk garis pinggang, punggung dan labuh skirt.

- 0-5 = $\frac{1}{4}$ pinggang + 3 cm (lisu) + 1 cm (kelonggaran)
- 5-12 = Naikkan 1 cm
- 0-11 = Turunkan 1 cm
- 0-7 = $\frac{1}{2}$ jarak mercu
- 9-7-10 = 1.5 cm
- 7-8 = 13 cm (lisu pepaduan)
- 13 = $\frac{1}{2}$ garis 1-4
- 4-14 = Naikkan 1 cm

Skirt Hadapan

- 0-1 = Labuh skirt
- 0-2 = Labuh duduk
- 0-6 = 2-3 = 1-4 = $\frac{1}{4}$ pinggang + 1 cm (kelonggaran)

Buat sudut 90° pada titik 0, 2, 1, 6, 3 dan 4 untuk membentuk garis pinggang, punggung dan labuh skirt.

- 0-5 = $\frac{1}{4}$ pinggang + 3 cm (lisu) + 1 cm (kelonggaran)
- 5-12 = Naikkan 1 cm
- 0-7 = $\frac{1}{2}$ jarak mercu
- 9-7-10 = 1.5 cm
- 7-8 = 13 cm (lisu pepaduan)
- 13 = $\frac{1}{2}$ garis 1-4
- 4-14 = Naikkan 1 cm



AKTIVITI

Murid mendraf pola secara individu setelah ditunjuk cara oleh guru.



6.2.2 Menentukan Tanda Pola pada Pola Asas

Singkatan Perkataan:

| | |
|-----|------------------------|
| SL | Sebelah Luar |
| SD | Sebelah Dalam |
| GTH | Garisan Tengah Hadapan |
| GTL | Garisan Tengah Lengan |
| LTB | Labuh Tengah Belakang |
| PE | Pita Elastik |

| | |
|-----|-------------------------|
| GP | Garisan Peadan |
| GG | Garisan Gunting |
| GTB | Garisan Tengah Belakang |
| GB | Garisan Bahu |
| LB | Lapik Dalam |
| GL | Garisan Lipatan |

Tanda Pola



Ira lurus

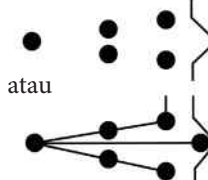

Kedudukan lisu peadan

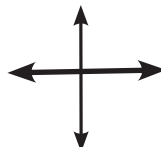

Ira pada pola boleh diletakkan selari dengan benang lungsin atau benang pakan

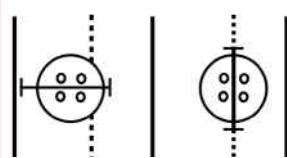

Kedudukan butang dan lubang butang (melintang dan menegak)

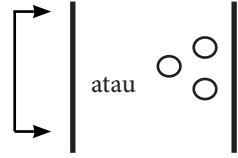

Pola diletakkan pada lipatan fabrik

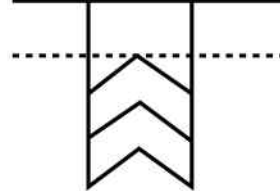

Kedudukan lisu

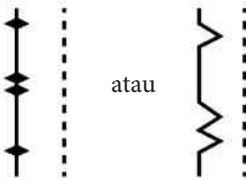

Tanda peadan (*notch*) boleh didapati pada garisan gunting (GG)

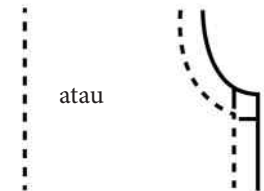

Garis peadan



Kedudukan mulut kecek

GUNTING



Bilangan kepingan fabrik yang perlu digunting. Biasanya gunting 1, 2 atau 4

Kedudukan Tanda Pola Pada Pola Asas:

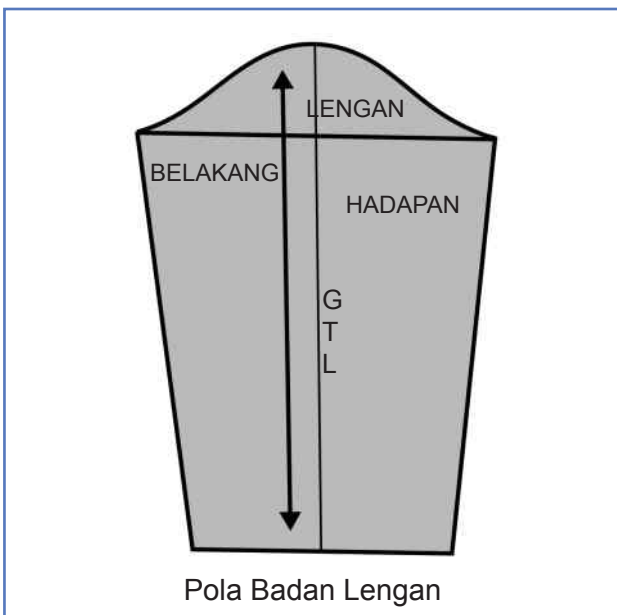
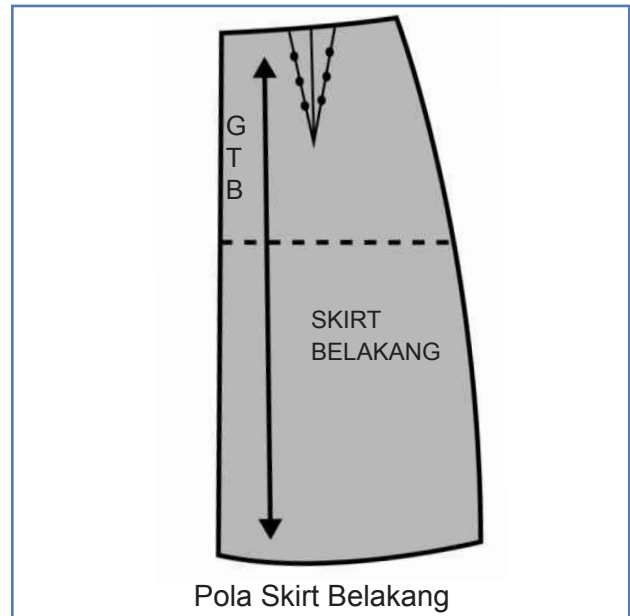
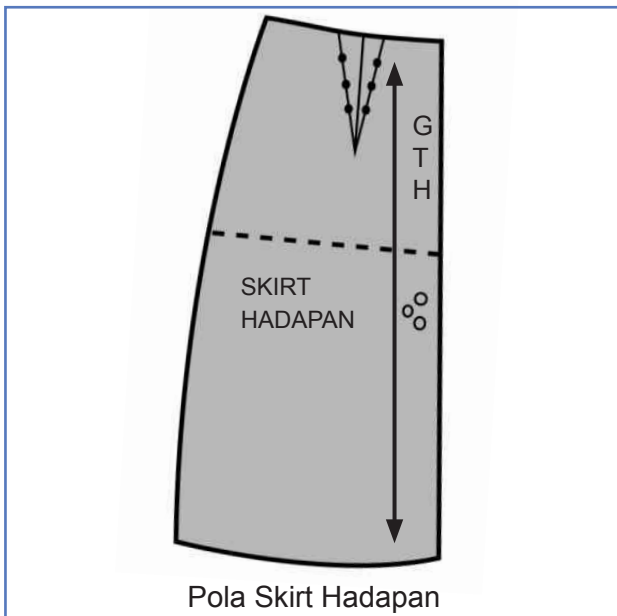
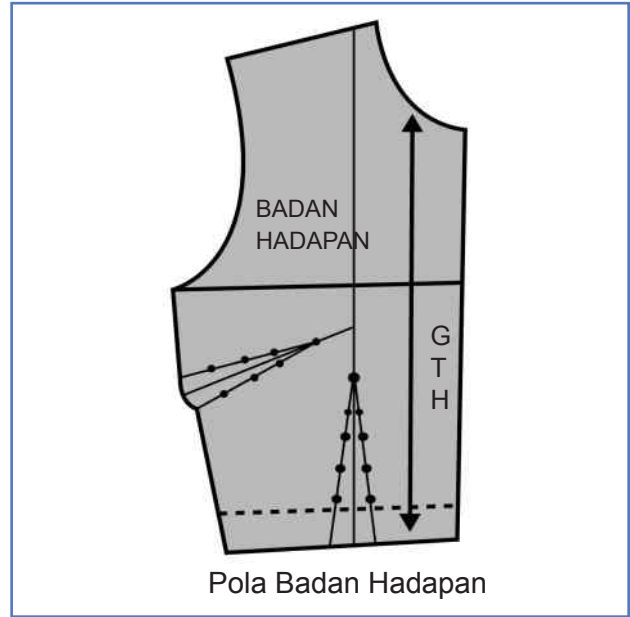
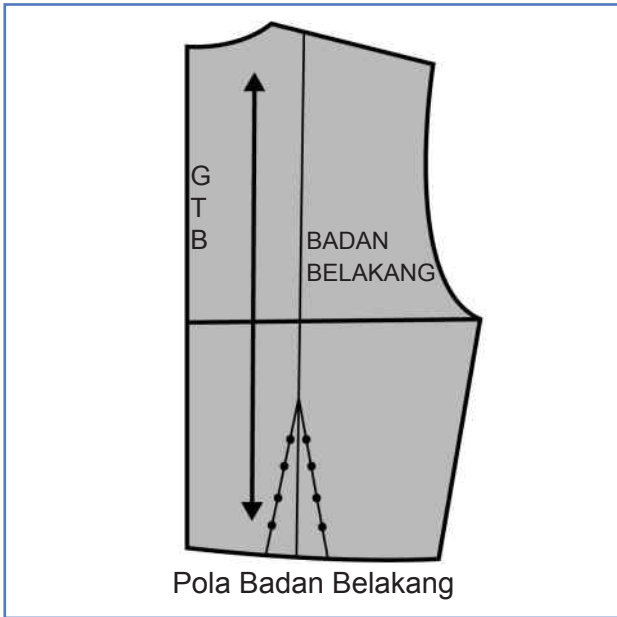



6.2.3 Kaedah Pengubahsuaian Pola Asas

Satu kaedah yang mudah untuk menghasilkan pola pakaian ialah dengan mengubah suai pola asas kepada pola stail pakaian yang dipilih. Penggunaan pola dagangan atau pola blok juga memudahkan proses pengubahsuaian. Pola dagangan dijual di pasaran dalam pelbagai saiz. Pola blok pula merupakan kepingan kertas mengikut bentuk badan baju, lengan, skirt atau seluar.

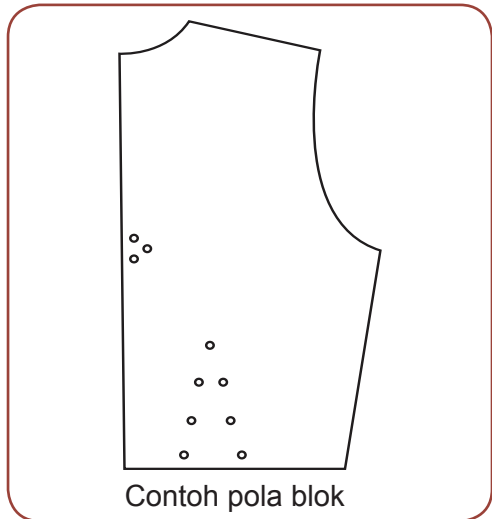

Contoh pola blok

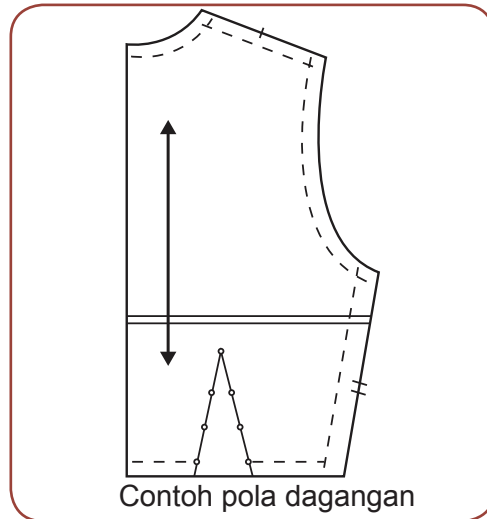

Contoh pola dagangan

Langkah- langkah Memanjangkan Pola Badan

1. Buat satu garisan pengubahsuaian secara melintang 5 cm dari paras pinggang. Gunting garisan tersebut.
2. Letak kepingan kertas lain di antara kedua-dua kepingan pola yang terpisah dan dapatkan ukuran yang dikehendaki.
3. Bentukkan semula garisan pola tersebut.

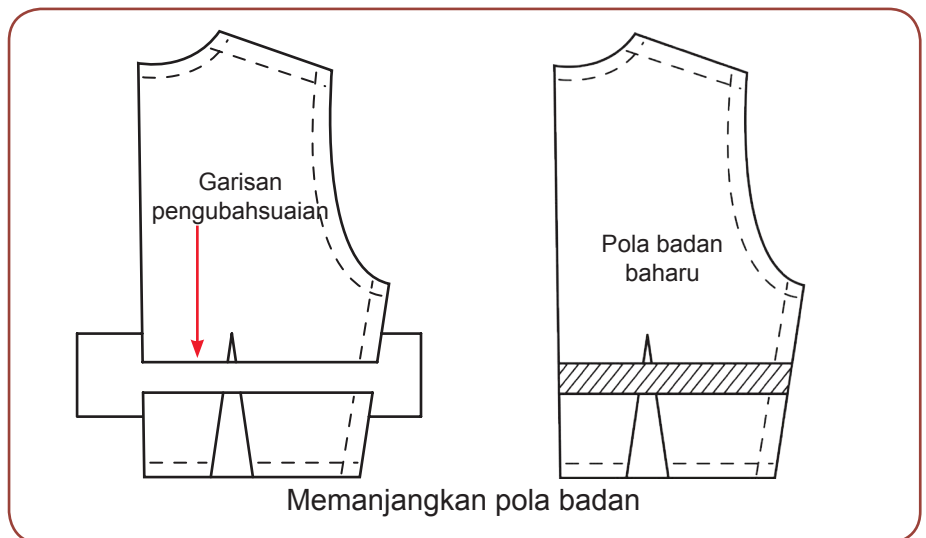

Memanjangkan pola badan

Langkah- langkah Membesarkan Pola Badan

1. Buat satu garisan pengubahsuaian secara menegak di tengah-tengah garisan bahu. Gunting garisan tersebut.
2. Letak kepingan kertas lain di antara kedua-dua kepingan pola yang terpisah dan dapatkan ukuran yang dikehendaki.
3. Bentukkan semula garisan bahu dan pinggang.

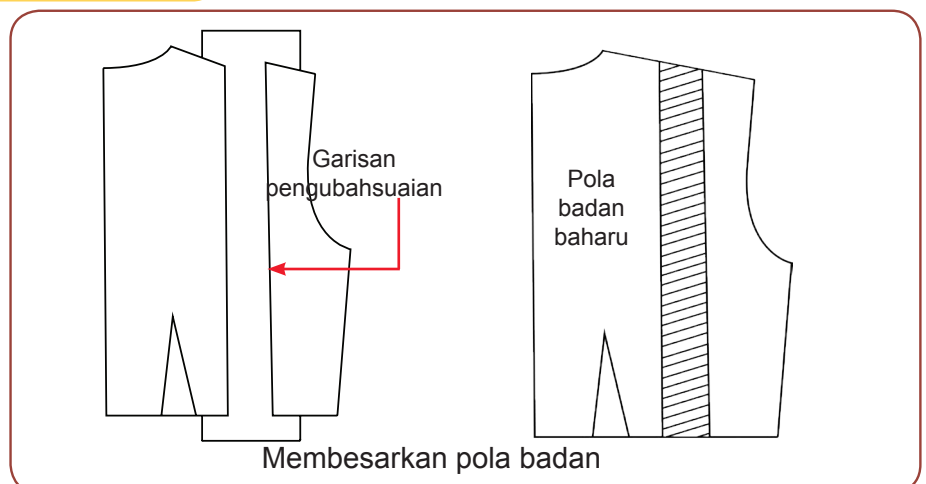

Membesarkan pola badan

Langkah- langkah Memendekkan Pola Badan

1. Buat satu garisan pengubahsuaian secara melintang 5 cm dari paras pinggang. Gunting garisan tersebut.
2. Lipat pola pada garisan pengubahsuaian tersebut dan dapatkan ukuran baharu yang dikehendaki.

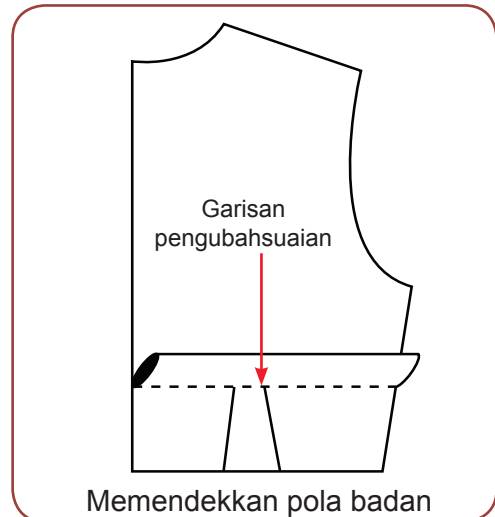

Langkah-langkah Mengecilkan Pola Lengan

1. Lipat garisan pengubahsuaian yang dibuat secara menegak.
2. Bentukkan semula garisan keruk lengan dan hujung lengan.

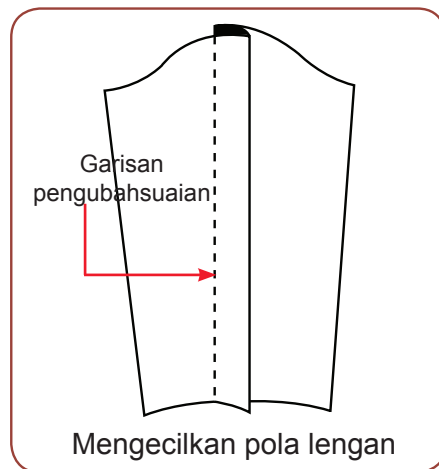

Langkah-langkah Memendekkan Pola Lengan

1. Lipat satu atau dua garisan pengubahsuaian yang dibuat secara melintang sehingga mendapat ukuran yang dikehendaki.
2. Bentukkan semula garisan pola lengan.

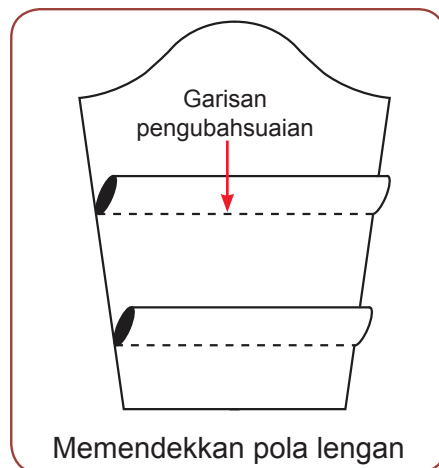

Langkah- langkah Memanjangkan Pola Lengan

1. Buat satu atau dua garisan pengubahsuaian secara melintang di antara garisan kepala lengan dan hujung lengan. Gunting garisan tersebut.
2. Letak kepingan kertas lain di antara kepingan pola yang terpisah dan dapatkan ukuran labuh yang dikehendaki.
3. Bentukkan semula garisan pola lengan.

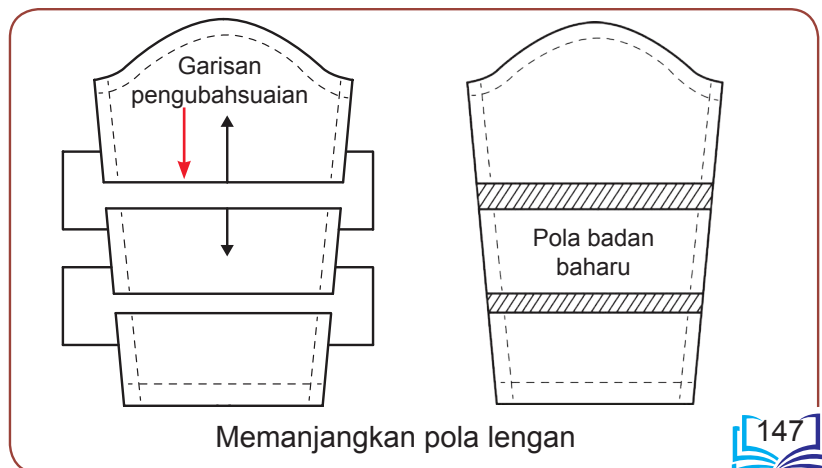



UNIT 6.3 MENGGUNTING FABRIK

6.3.1 Teknik Membentang Fabrik dan Menyusun Atur Pola

Teknik Menyedia dan Membentang Fabrik

1. Kenal pasti bahagian dalam dan luar fabrik. Fabrik yang bercorak atau bertekstur akan lebih jelas corak atau teksturnya di sebelah luar. Bagi fabrik yang licin sebelah luar biasanya akan lebih berkilau, licin atau lembut.
2. Terdapat beberapa kaedah membentang fabrik:
 - (a) Lipatan memanjang dengan kedua-dua tepi fabrik bertemu.
 - (b) Lipatan sebelah sahaja secara memanjang.
 - (c) Lipatan dua dengan garisan tepi bertemu di tengah untuk fabrik bidang besar.
3. Luruskan ira fabrik bagi memastikan ira lurus pada fabrik akan membuatkan pakaian yang dijahit akan tergantung dengan elok.



Teknik Menyusun Atur Pola

Teknik menyusun atur pola yang betul akan memudahkan kerja-kerja menggunting. Antara teknik menyusun atur pola ialah:

1. Bentangkan fabrik di permukaan yang rata.
2. Kenal pasti pola dan semua tanda yang terdapat pada pola.
3. Susun pola mengikut ira lurus yang selari dengan ira lurus fabrik.
4. Susun pola besar terlebih dahulu dan diikuti dengan pola yang lebih kecil.
5. Pola yang mempunyai tanda lipatan diletakkan pada lipatan fabrik dan semua pola diletakkan dengan betul mengikut tanda pola.
6. Semat pola dan fabrik dengan menggunakan jarum peniti.





Foto 6.1 Susun atur pola di atas fabrik



INFO

1. Pastikan bahagian kelim dipadankan pada fabrik yang bercorak genggang atau berjalur.
2. Sematkan pola dengan cara yang betul iaitu menyerong pada bahagian penjuru pola.
3. Peniti yang disemat berada dalam kedudukan 8 cm jaraknya bagi bahagian yang lurus dan 3 cm bagi bahagian yang melengkung.
4. Peniti disemat 6 mm dari kawasan menggunting.

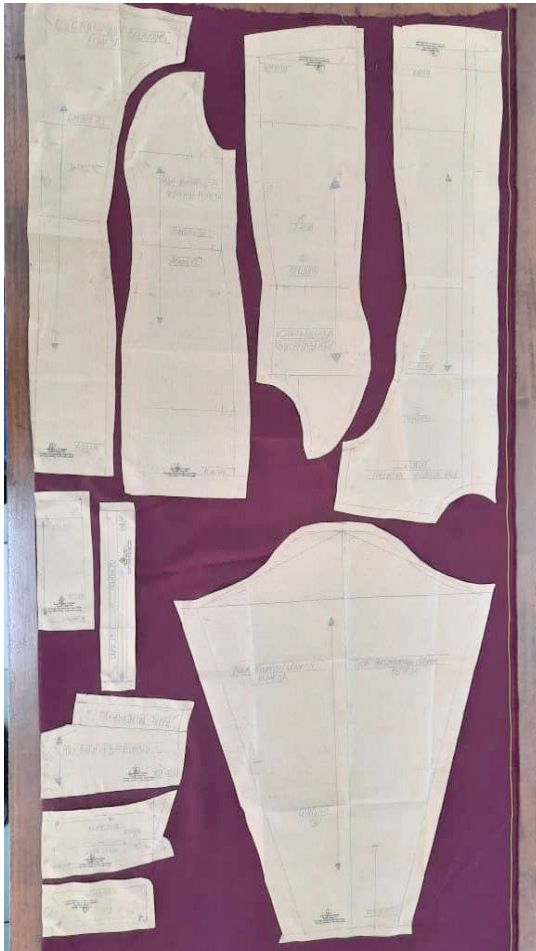

6.3.2 Peraturan Menggunting Fabrik

1. Pastikan fabrik berada di atas permukaan yang rata.
2. Gunakan gunting fabrik yang tajam.
3. Semasa menggunting fabrik, letakkan satu tangan di atas pola.
4. Gunakan mata gunting sepenuhnya ketika menggunting dan bahagian hujung mata gunting bagi kawasan kecil dan melengkung.
5. Fabrik tidak boleh diangkat ketika sedang digunting.
6. Tandakanimbangan pada gunting dengan menggunakan bahagian mata gunting.
7. Pastikan jumlah kepingan fabrik mencukupi selepas digunting.
8. Jangan tanggalkan pola daripada fabrik selagi tidak memindahkan tanda pola.
9. Kemas alatan dan kumpulkan kain perca selepas menggunting.



Foto 6.2 Cara menggunting fabrik



UNIT 6.4 MENGGUNTING FABRIK

6.4.1 Proses Menjahit Pakaian Secara Am

Jahitan yang bermutu terhasil dengan teknik menjahit yang betul dan kemas. Semua proses menjahit yang teliti perlu menggunakan teknik yang betul. Pemilihan proses jahitan yang tepat bagi sesuatu stail pakaian adalah penting supaya pakaian yang dijahit terletak cantik dan elok. Proses jahitan pakaian terdiri daripada proses menjahit penghilangan gelembung, kelim, belah, penyudah tepi, kancing dan hiasan.

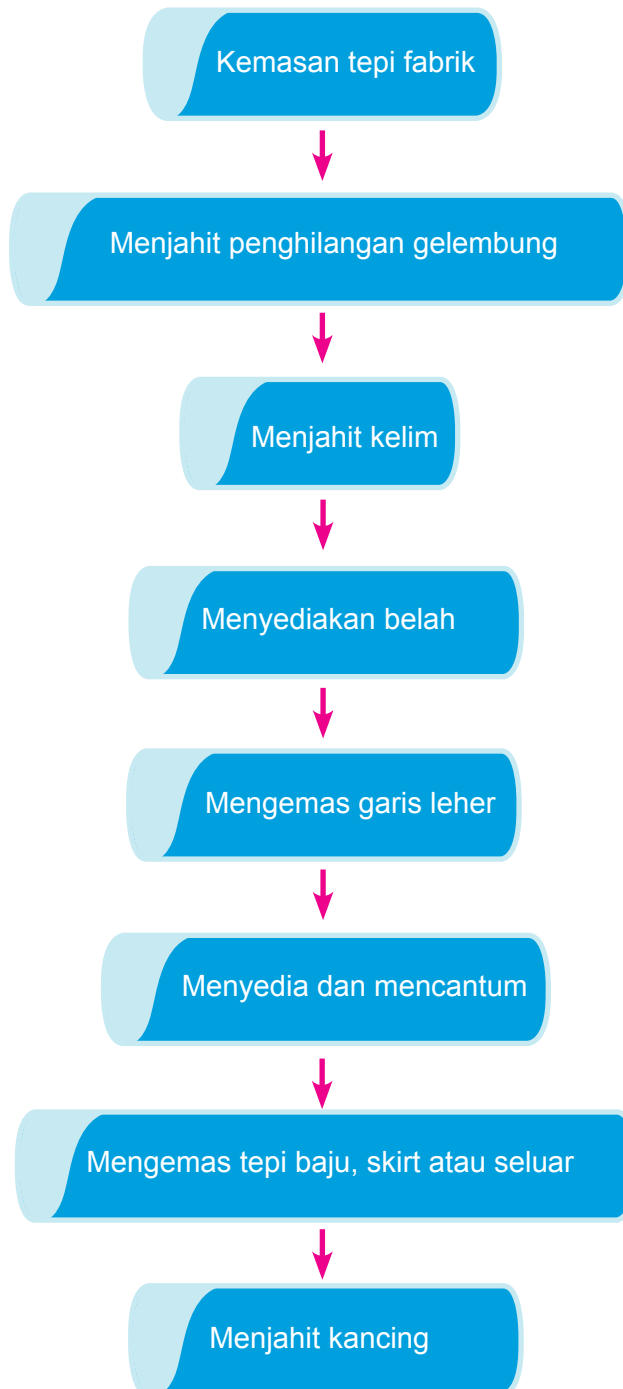

Rajah 6.1 Proses menjahit pakaian secara am

6.4.2 Tujuan Menekan

Tujuan menekan adalah untuk:

1. Supaya pakaian yang dihasilkan elok, kemas dan rata.
2. Proses menekan akan memudahkan lagi kerja menjahit.
3. Memberi bentuk yang elok kepada pakaian.

Alatan menekan

- Seterika
- Wap
- Papan menekan
- Kain lapik seterika
- *Press mitt*



Foto 6.3 Perbezaan proses menekan dan menggosok

6.4.3 Teknik Menekan Semasa Proses Menjahit

Teknik Menekan Kelim

1. Selepas menjahit kelim, tekan pada garis jahitan mesin mengikut arah jahitan.
2. Tekan buka kelim menggunakan hujung seterika.
3. Bagi mengelakkan kesan di sebelah luar fabrik, guna jalur kertas antara basi kelim dan fabrik pakaian.

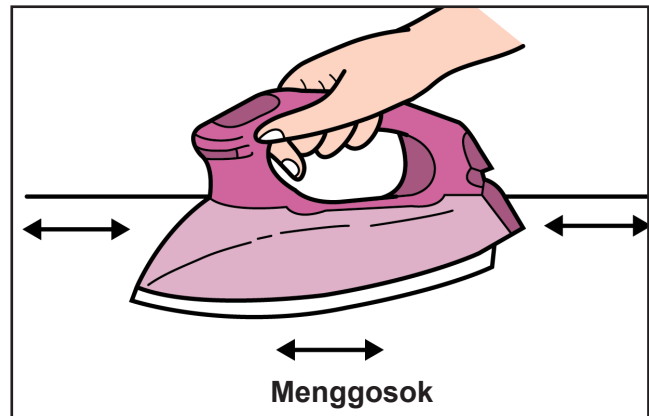
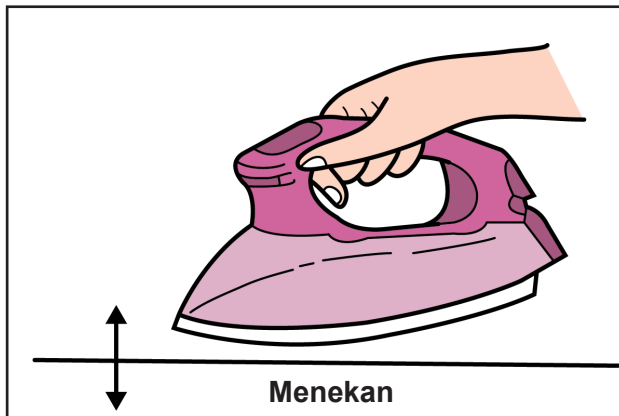

Foto 6.4 Teknik menekan kelim



Teknik Menekan Lisu

1. Tekan rata lisu pepaduan mengikut arah mata jahitan dan jangan melebihi bahagian hujung yang tirus.
2. Tekan dari bahagian yang lebar ke bahagian hujung runcing pada sebelah dalam pakaian.
3. Tekan lisu pepaduan ke arah yang betul.
4. Bagi lisu pepaduan cekung, tekan dari bahagian tengah lisu ke hujung tirus.
5. Lisu pepaduan yang lebar perlu digunting hingga 13 mm dari hujung tirus dan ditekan buka dengan hujung seterika.
6. Gunakan *press mitt* apabila menekan lisu pepaduan.

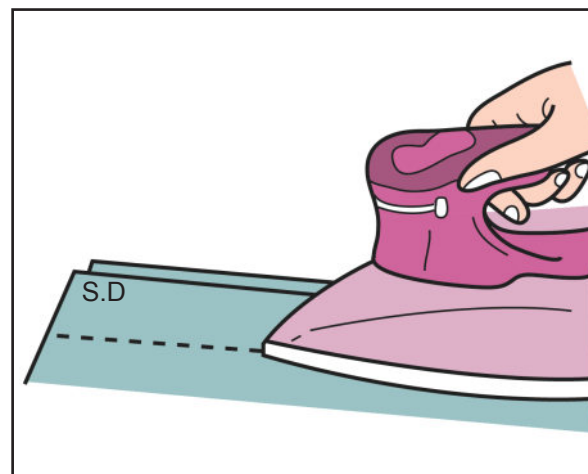
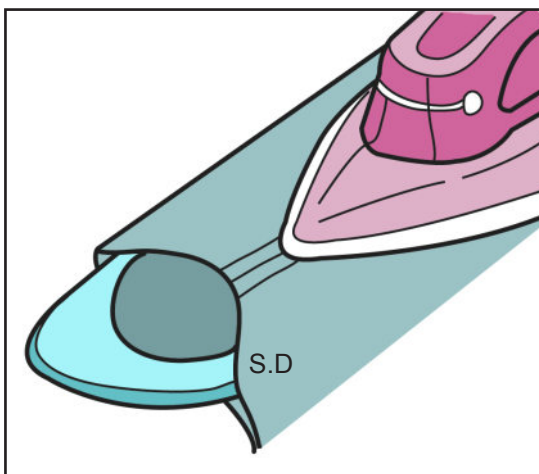
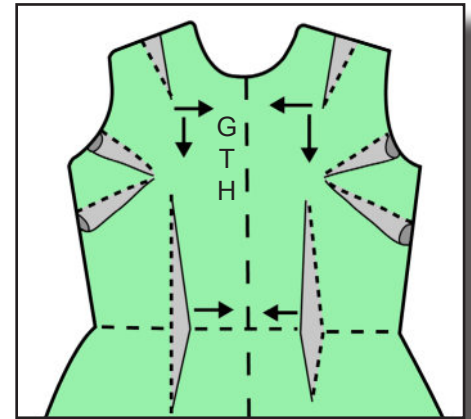

Arah menekan lisu pepaduan

Teknik Menekan Lengan

1. Buka dan tekan kelim lengan.

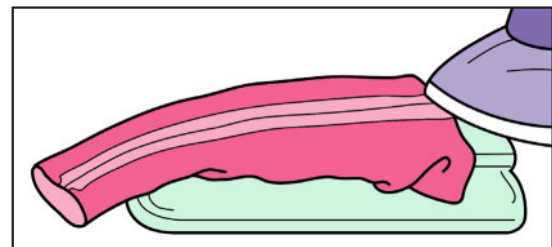

2. Jangan tekan melebihi garis pepaduan kepala lengan untuk mengekalkan bentuk kepala lengan.

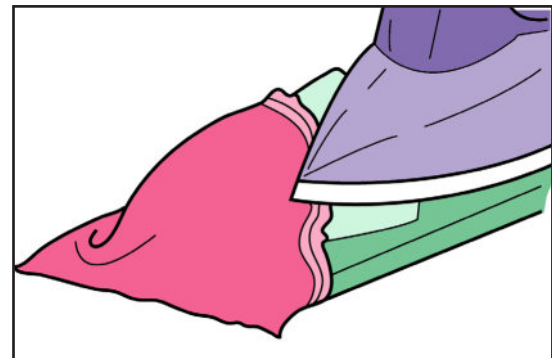

3. Tekan keliling kelim keruk lengan pada sebelah dalam pakaian.

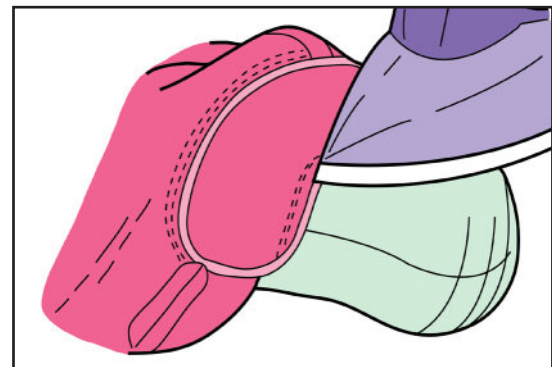

TIPS KESELAMATAN

1. Jangan sentuh seterika panas.
2. Jauhkan tangan daripada terkena wap panas.
3. Pastikan tidak mengisi air terlalu penuh ke dalam seterika wap.
4. Sentiasa tegakkan seterika.
5. Papan seterika dan tapak seterika perlu sentiasa bersih.
6. Tutup suis seterika dan cabut kepala plag setelah digunakan.



CADANGAN AKTIVITI

Penerangan dan demonstrasi proses menekan.

UNIT 6.5 ACU DAN BAIKI PAKAIAN

6.5.1 Tujuan Mengacu Pakaian

1. Kaedah yang digunakan untuk mendapatkan pakaian yang elok dan selesa.
2. Pakaian yang terletak cantik di badan akan membuatkan pemakainya kelihatan anggun kerana pakaian tergantung di bahu dengan elok, tidak terlalu ketat atau terlalu longgar.
3. Supaya pembedahan kesalahan dapat dikesan dan dilakukan melalui pembuatan *toile*.
4. Penjimatan masa dan kos dapat dilakukan.

6.5.2 Masalah Pakaian yang Diaçu

Beberapa bahagian badan yang bermasalah akan dapat dinilai setelah mengacu *toile* ke badan. Berikut adalah panduan pembedahan pakaian mengikut masalah padanan:

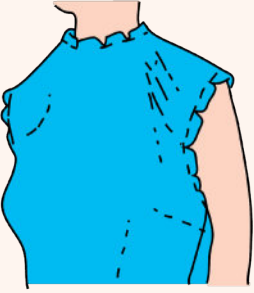
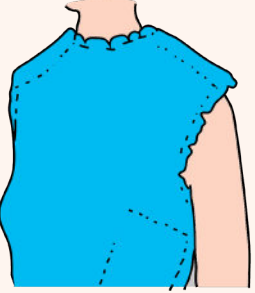
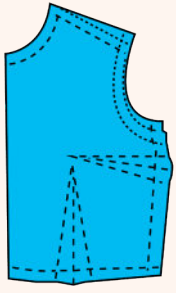
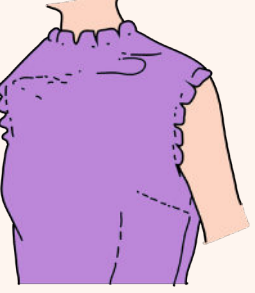
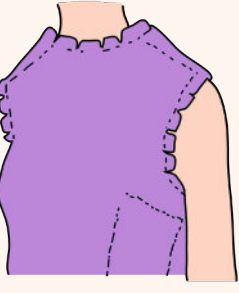
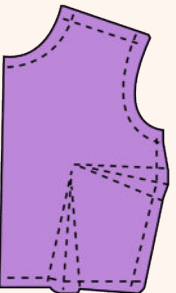
| Masalah padanan | Cara membaiki pada <i>toile</i> | Cara membaiki pada pola |
|--|--|---|
| <p>Bahu menurun Kedut pada bahagian atas lisu padanan keruk lengan dan bawah garis bahu di bahagian belakang.</p>  | <ol style="list-style-type: none"> 1. Buka jahitan pada kelim bahu. 2. Turunkan kelim di hujung bahu tirus menghala ke garis leher. 3. Turunkan keruk lengan. 4. Pindahkan pembedahan pada pola.  | <ol style="list-style-type: none"> 1. Turunkan garis bahagian hujung bahu dan keruk lengan. 2. Bentuk semula garisan bahu dan keruk lengan.  |
| <p>Bahu menegak Berkedut atau menegang di bahagian bahu hadapan dan belakang.</p>  | <ol style="list-style-type: none"> 1. Buka jahitan pada kelim bahu. 2. Naikkan kelim di hujung bahu tirus menghala ke garis leher. 3. Naikkan keruk lengan.  | <ol style="list-style-type: none"> 1. Naikkan garis bahagian hujung bahu dan keruk lengan. 2. Bentuk semula garisan bahu dan keruk lengan.  |

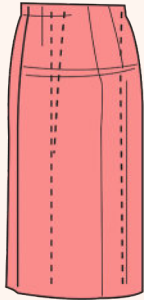
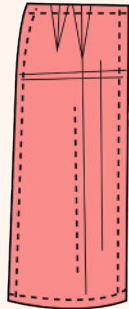

| Masalah padanan | Cara membaiki pada <i>toile</i> | Cara membaiki pada pola |
|---|---|---|
| <p>Bongkok udang Tertarik dan berkedut di badan bahu belakang dan kepala lengan.</p>  | <ol style="list-style-type: none">1. Garis melintang ditanda pada bidang belakang.2. Buka jahitan kelim tambah ruang yang diperlukan.3. Betul dan luruskan GTB.  | <ol style="list-style-type: none">1. Buat garisan melintang di bidang belakang.2. Buat lisu pemadan di garis bahu.3. Tambah ruang yang diperlukan di garisan melintang.  |
| <p>Dada besar atau tinggi Berkedut atau tertarik di bahagian lisu pemadan dan tengah dada.</p>  | <ol style="list-style-type: none">1. Buka jahitan lisu pemadan.2. Gunting dan buka bahagian tengah lisu dan garis dada sehingga pakaian nampak rata.3. Masukkan sekeping fabrik untuk menanda ruang yang diperlukan.4. Bentuk semula lisu pemadan.  | <ol style="list-style-type: none">1. Tanda garis tengah lisu dan dada.2. Gunting dan buka.3. Tambah ruang yang diperlukan.4. Bentuk semula lisu pemadan.  |
| <p>Dada kecil Bahagian dada berkedut dan melendur.</p>  | <ol style="list-style-type: none">1. Buka jahitan lisu pemadan.2. Lipat semula lisu.3. Lipat dari garis tengah bahu ke mercu dada.4. Masukkan bahagian yang melendur sehingga pakaian rata.5. Bentuk semula lisu pemadan.  | <ol style="list-style-type: none">1. Lipat bahagian tengah lisu pemadan.2. Lipat dari garis tengah bahu ke mercu dada.3. Bentuk semula lisu pemadan.  |

| Masalah padanan | Cara memperbaiki pada <i>toile</i> | Cara memperbaiki pada pola |
|---|--|--|
| <p>Pinggul besar atau perut besar Skirt atau seluar yang diacu ketat di bahagian belakang pinggul.</p>  | <ol style="list-style-type: none"> 1. Buka jahitan lisu pepaduan. 2. Gunting dan buka garis pinggul dan bahagian tengah lisu. 3. Masukkan sekeping fabrik untuk menanda ruang yang diperlukan. 4. Bentuk semula lisu pepaduan.  | <ol style="list-style-type: none"> 1. Gunting dan buka garis pinggul dan bahagian tengah lisu. 2. Tambah ruang yang diperlukan. 3. Bentuk semula lisu pepaduan.  |
| <p>Pinggul kecil Skirt atau seluar yang diacu longgar, berkedut dan melendur di bahagian belakang pinggul.</p>  | <ol style="list-style-type: none"> 1. Buka jahitan lisu pepaduan. 2. Lipat pada garis tengah lisu ke bawah. 3. Lipat ke dalam pakaian hingga pakaian rata. 4. Bentuk semula lisu pepaduan.  | <ol style="list-style-type: none"> 1. Lipat di bahagian tengah lisu pepaduan ke bawah hingga rata. 2. Besarkan dan bentuk semula lisu pepaduan.  |
| <p>Lengan kecil Lengan berkedut dan longgar.</p>  | <p>Lipat di sepanjang GTL hingga tengah lengan nampak rata.</p>  | <ol style="list-style-type: none"> 1. Lipat sepanjang GTL. 2. Bentuk semula garis kepala lengan dan hujung lengan. 3. Naikkan keruk lengan pada pola badan hadapan.  |



| Masalah padanan | Cara membaiki pada <i>toile</i> | Cara membaiki pada pola |
|--|--|--|
| <p>Lengan besar Bahagian atas lengan diacu berkedut dan regang.</p>  | <ol style="list-style-type: none"> 1. Buka jahitan di keruk lengan. 2. Gunting dan buka GTL. 3. Masukkan sekeping fabrik untuk menanda ruang yang diperlukan.  | <ol style="list-style-type: none"> 1. Gunting dan buka pada GTL. 2. Tambah ruang yang diperlukan. 3. Bentuk semula garis kepala lengan dan hujung lengan.  |

6.5.3 Kaedah untuk Mengatasi Masalah pada Pakaian



Aktiviti: Mengacu *toile*

Tajuk: Aktiviti Mengacu *Toile*, Mengenal Pasti Masalah dan Menentukan Kaedah Mengatasi Masalah Pada Pakaian.

Arahan:

1. Guru membuat beberapa jenis *toile* dengan masalah padanan yang berbeza.
2. Murid dibahagikan kepada beberapa kumpulan. Setiap kumpulan mendapat *toile* yang berbeza permasalahannya.
3. Murid diberi satu *toile* dan menjalankan aktiviti berkumpulan dengan mengacu *toile* pada *dummy*.
4. Murid dikehendaki mengenal pasti masalah padanan dan menentukan kaedah yang sesuai untuk mengatasinya.
5. Murid dikehendaki membuat pembetulan pada *toile* dan pola asas dan mengisi borang senarai semak aktiviti.
6. Murid akan membuat pembentangan mengenai aktiviti kumpulan masing-masing.

Senarai Semak Aktiviti

| Bil | Hasil kerja | Ada | Tiada |
|-----|---|-----|-------|
| 1 | Mengenal pasti masalah padanan pada <i>toile</i> | | |
| 2 | Membuat pembetulan pada <i>toile</i> | | |
| 3 | Menentukan kaedah yang sesuai untuk mengatasi masalah padanan | | |
| 4 | Membaiki pola asas | | |

UNIT 6.6 KEMASAN PAKAIAN

6.6.1 Jenis Kemasan Pakaian

Kemasan Pakaian

Garis Leher



Garis

Garis Kelepet

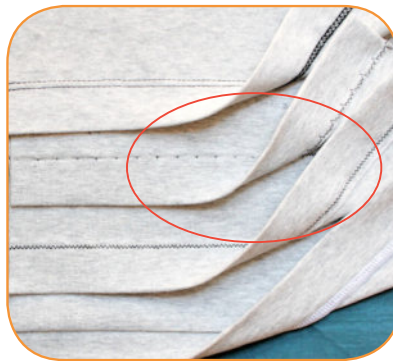

Kelepet lurus

Garis Pinggang



Pengeras pinggang



Kolar



Kelepet melengkung



Kasing



Lapik dalam leher



Lapik



Separa

Kemasan Pakaian

Keruk Lengan



Lengan padanan rata



Lengan gelembung



Lengan selarai pendek



Lengan kaki kambing

Kemasan Pakaian

Hiasan



Renda



Pita brid

6.6.2 Pendokumentasian Kemasan



Aktiviti: Membuat buku skrap

Tajuk: Jenis-jenis Kemasan

Objektif: Menentukan jenis kemasan yang sesuai berdasarkan jenis fabrik dan stail pakaian.

Arahan:

1. Murid dibahagikan kepada beberapa kumpulan.
2. Setiap kumpulan akan mendapat gambar kemasan, beberapa jenis sampel fabrik, label nama-nama kemasan dan gambar rajah stail pakaian.
3. Murid membuat buku skrap mengenai kemasan yang sesuai mengikut fabrik.
4. Murid melabel jenis kemasan yang sesuai pada gambar rajah stail pakaian.

Senarai Semak Aktiviti

| Bil | Hasil kerja | Ada | Tiada |
|-----|---|-----|-------|
| 1 | Mengenal pasti gambar-gambar kemasan yang diberikan | | |
| 2 | Mengenal pasti jenis sampel fabrik yang diberikan | | |

Rumusan

Proses penghasilan pakaian merupakan elemen penting dalam rekaan dan pembuatan pakaian. Sesuatu fesyen tidak akan berjaya dihasilkan sekiranya proses penghasilan tidak dilakukan dengan betul dan teliti.

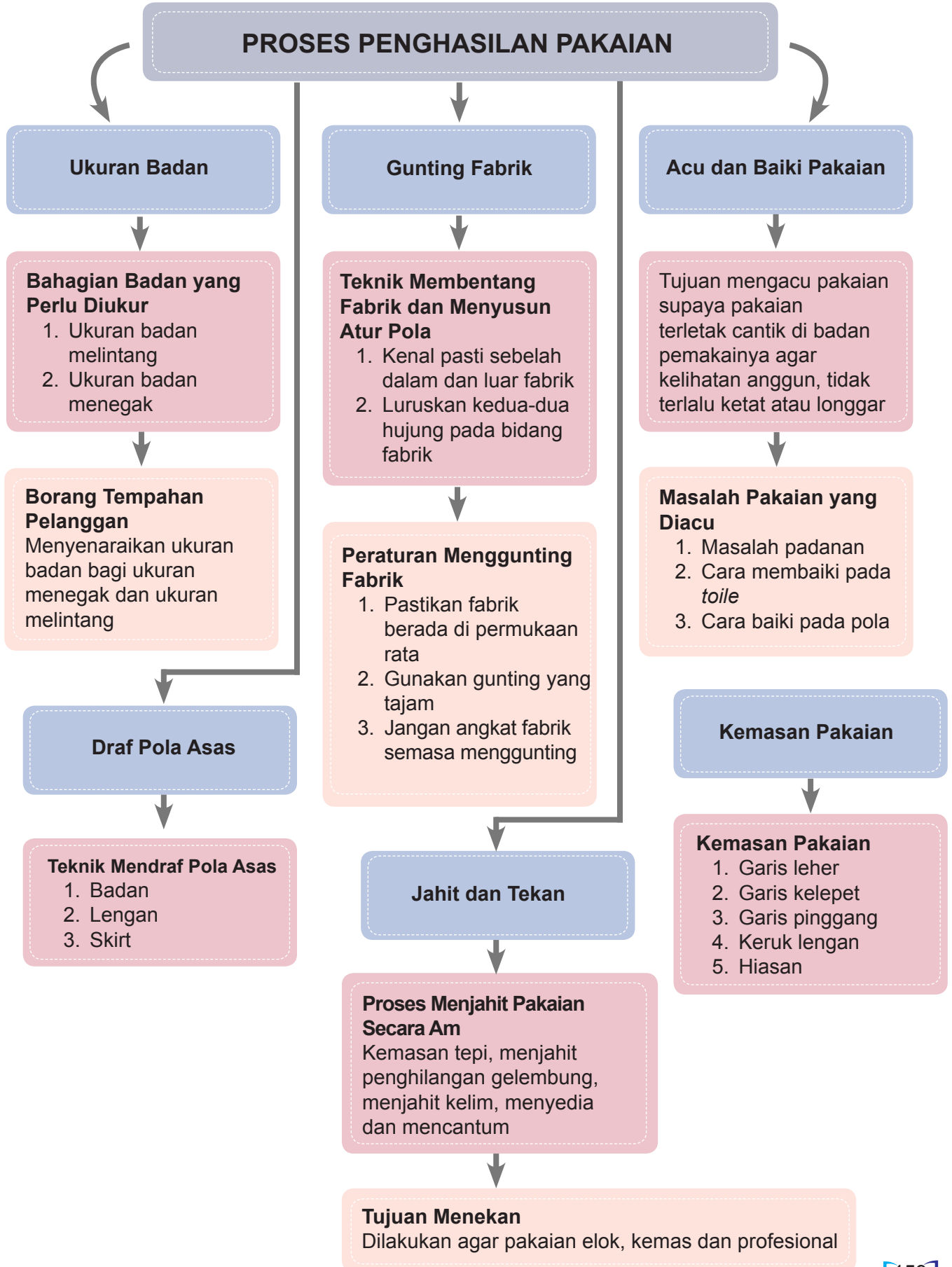



Refleksi Kendiri

Tandakan (✓) pada ruangan yang sesuai.

Di akhir pembelajaran ini, saya dapat memahami:

| Perkara | |  Faham |  Kurang Faham |  Sukar |
|---------|--|---|---|--|
| 1. | Bahagian badan yang perlu diukur semasa mengambil ukuran badan. | | | |
| 2. | Teknik mengambil ukuran badan. | | | |
| 3. | Pengiraan pembahagian ukuran badan menggunakan borang tempahan pelanggan. | | | |
| 4. | Teknik mendraf pola asas: (i) badan (ii) lengan (iii) skirt | | | |
| 5. | Tanda pola pada pola asas. | | | |
| 6. | Kaedah pengubahsuaian pola asas. | | | |
| 7. | Teknik membentang fabrik dan menyusun atur pola. | | | |
| 8. | Peraturan menggantung fabrik. | | | |
| 9. | Proses menjahit pakaian secara am. | | | |
| 10. | Tujuan menekan. | | | |
| 11. | Teknik menekan semasa proses menjahit. | | | |
| 12. | Tujuan mengacu pakaian. | | | |
| 13. | Masalah pakaian yang diacu. | | | |
| 14. | Kaedah untuk mengatasi masalah pada pakaian. | | | |
| 15. | Jenis kemasan pakaian. | | | |
| 16. | Pendokumentasian kemasan yang sesuai berdasarkan jenis fabrik dan stail pakaian. | | | |

Latihan Pengukuhan

Jawab semua soalan berikut.



1. Lisa hendak mendraf pola skirt. Namakan ukuran badan yang perlu diukur pada rajah seperti di atas.
 - A. Bahu
 - B. Keliling pinggang
 - C. Keliling pinggul
 - D. Pinggang ke punggung
2. Pilih kaedah menyusun pola di atas fabrik mengikut teknik yang betul.
 - I. Mengangkat fabrik ketika menyemat
 - II. Membuat susunan sementara sebelum menyemat
 - III. Memastikan kedudukan pola mengikut arah ira fabrik
 - IV. Meletakkan pola yang besar diikuti bahagian yang kecil
 - A. I, II dan III
 - B. I, II dan IV
 - C. I, III dan IV
 - D. II, III dan IV
3. Mengapakah tanda simbol perlu dibuat pada pola?
 - A. Menepati kehendak fesyen.
 - B. Memudahkan kerja membentang fabrik.
 - C. Menghasilkan pakaian mengikut ukuran yang dicatat.
 - D. Mengelakkan berlaku kesilapan semasa menggunting fabrik.
4. Cara menyusun atur pola slek.
 - (i) _____ dengan cara yang paling menjimatkan.
 - (ii) Letakkan kepingan pola yang besar dahulu diikuti dengan _____.
 - (iii) Pastikan _____ selari dengan ira fabrik atau mengikut corak fabrik.

kepingan pola
yang kecil

ira pola

atur pola

MODUL 7

PAKAIAN KASUAL

Bab ini akan memperkenalkan kepada murid tentang pakaian kasual seperti blaus, palazo dan skirt bentuk A. Murid akan mengenal pasti dengan lebih jelas lagi berkenaan cara melakar fesyen pakaian dan peralatan serta bahan yang sesuai untuk membuat pakaian, mengambil ukuran, mendraf pola dan juga proses menjahit di mana proses ini akan dilakukan secara amali oleh murid.





Standard Kandungan

7.1 Penghasilan blaus, palazo dan skirt bentuk A.

Standard Pembelajaran

- 7.1.1 Menyatakan maksud pakaian kasual.
- 7.1.2 Menerangkan ciri blaus, palazo dan skirt bentuk A.
- 7.1.3 Melakar stail blaus, palazo dan skirt bentuk A.
- 7.1.4 Mentafsir fabrik yang sesuai untuk menghasilkan blaus, palazo dan skirt bentuk A berdasarkan stail lakaran.
- 7.1.5 Menghasilkan blaus, palazo dan skirt bentuk A mengikut proses jahitan.
- 7.1.6 Mencadangkan kemasan dan hiasan yang sesuai pada pakaian kasual.





UNIT 7.1 PENGHASILAN BLAUS, PALAZO DAN SKIRT BENTUK A

7.1.1 Pakaian Kasual

Pakaian kasual ialah pakaian yang ringkas dan selesa dipakai untuk aktiviti harian. Contoh pakaian kasual ialah blaus, skirt dan seluar.



Foto 7.1 Contoh pakaian kasual blaus, skirt dan seluar palazo



KBAT

Apakah jenis-jenis lain bagi pakaian kasual yang anda tahu? Huraikan dalam bentuk peta minda berserta gambar.

7.1.2 Ciri Blaus, Palazo dan Skirt Bentuk A

1 Ciri Blaus



INFO

Ciri lain bagi blaus:

1. Kolar lurus (lapik dalam lembut, jahit tindih)
2. Belah kelepet sama lebar (butang dan lubang butang dan kemas hujung penjuru)
3. Kocek tampal
4. Lengan padanan rata (kelim belah kangkung, panjang atau tiga suku)
5. Kelepet melengkung (jahitan silang pangkah)



KBAT

Pada pendapat anda, bolehkah blaus dipakai pada majlis-majlis rasmi? Huraikan pendapat anda.



TIP!

Tip memilih blaus:

- Teliti jenis fabrik yang digunakan.
- Elakkan blaus yang mempunyai warna yang terlalu terang.
- Pilih blaus yang selesa dipakai supaya sesuai dengan penampilan anda.

2 Ciri-ciri Palazo

Kocek sisi

Ikatan pinggang berkasing

Kelim belah kangkung (sisi dan kelim sebelah dalam)

Kelepet lurus



INFO

Kelim betawi ialah jahitan yang sesuai di kelengkang seluar untuk jahitan yang lebih kukuh.

3 Ciri-ciri Skirt Bentuk A

Kocek sisi

Ikatan pinggang lurus

Lisu pepaduan

Belah berzip

Kembang lurus pada bahagian bawah skirt

Kelepet melengkung



INFO

Labuh bagi skirt bentuk A ialah paras buku lali

7.1.3 Melakar Stail Blaus, Palazo dan Skirt Bentuk A



AKTIVITI

Tajuk: Melakar dan Melabel Blaus, Palazo dan Skirt Bentuk A

Objektif: Membuat lakaran blaus dengan ciri-ciri pakaian yang sesuai.

Arahan:

1. Kenal pasti ciri blaus, palazo dan skirt bentuk A.
2. Murid diminta untuk membuat tiga lakaran iaitu lakaran blaus, lakaran palazo dan lakaran skirt bentuk A dengan menggunakan *croquis* yang disediakan.
3. Lakar stail pakaian yang dikehendaki pada *croquis* tersebut.
4. Lakaran dilukis semula menggunakan pen teknikal supaya lebih kemas.
5. Labelkan ciri-ciri pakaian pada lakaran.

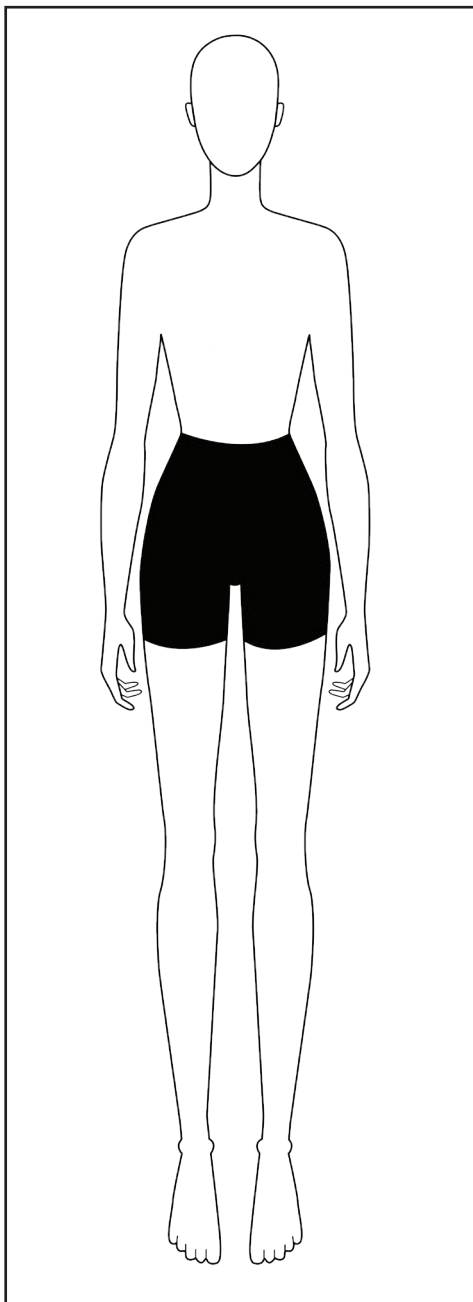

Pandangan Hadapan

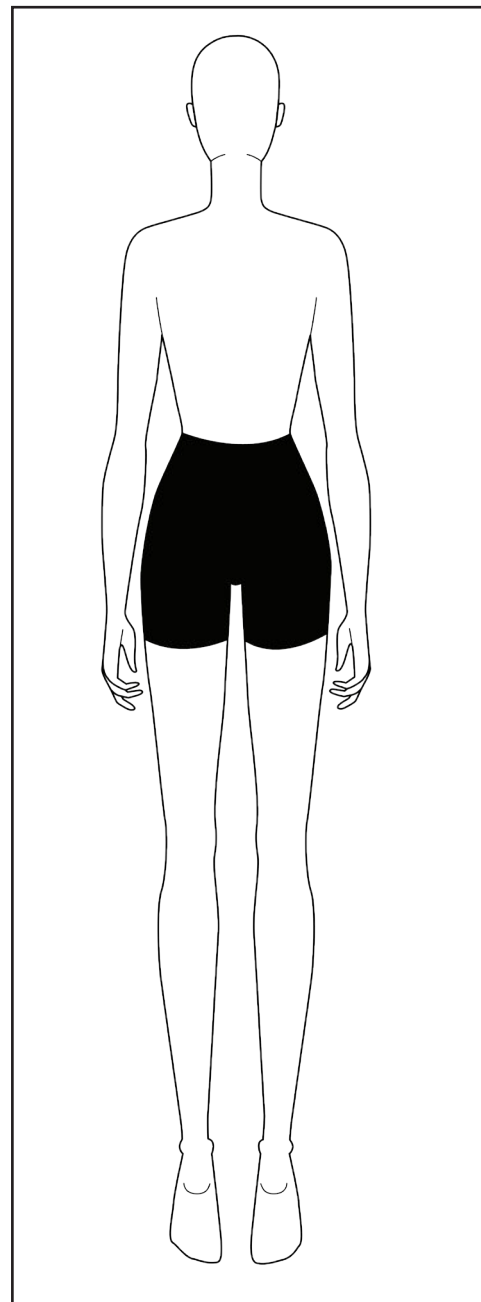

Pandangan Belakang



7.1.4 Fabrik yang Sesuai untuk Menghasilkan Blaus, Palazo dan Skirt Bentuk A

Blaus



Poliester



Kapas

Palazo



Poliester



Lycra

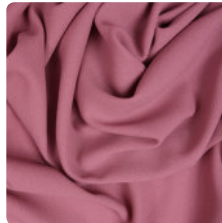

Crepe

Skirt Bentuk A

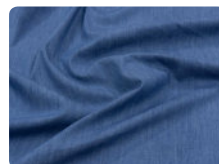

Denim



Cotton check



Satin

7.1.5 Menghasilkan Blaus, Palazo dan Skirt Bentuk A

Blaus



Tajuk: Menghasilkan Blaus

Objektif: Menghasilkan blaus mengikut ciri-ciri yang diberi.

Arahan:

1. Mengenal pasti ciri blaus.
2. Mendraf pola blaus hadapan, belakang, lengan dan kolar.
3. Menyusun atur pola dan menggunting fabrik.
4. Proses mencantum dan menjahit blaus menggunakan teknik yang betul.
5. Menekan pakaian supaya kemas.

Menghasilkan Blaus

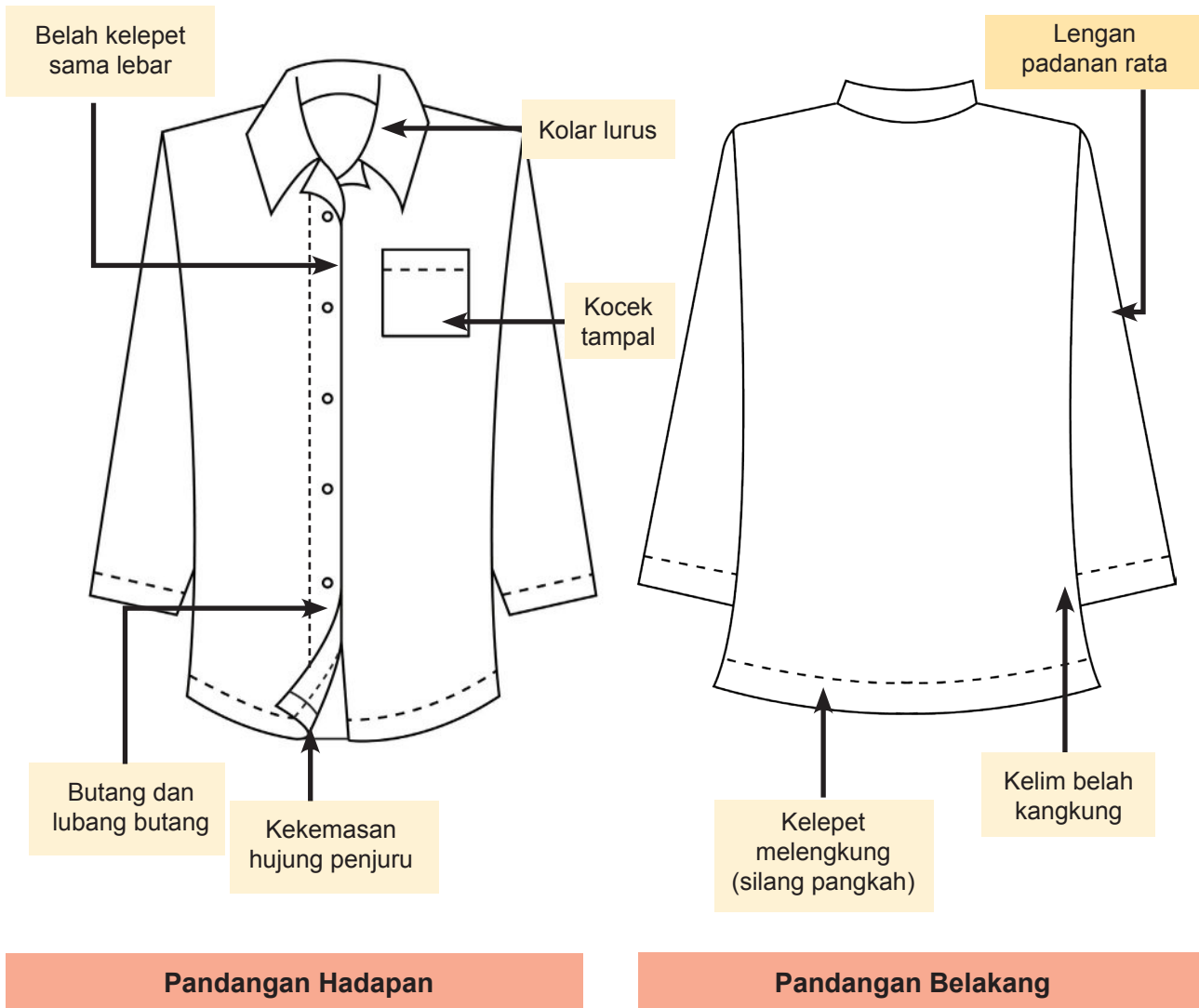

Ukuran Badan

Bahagian Ukuran Badan

Ukuran badan yang diperlukan untuk mendraf pola blaus ialah :

- (1) Bahu
- (2) Keliling leher
- (3) Dada
- (4) Keliling pinggang
- (5) Keliling pinggul
- (6) Labuh baju
- (7) Labuh lengan
- (8) Bukaan hujung lengan



Contoh ukuran blaus bersaiz M di pasaran:

| | |
|----------------------------|--------|
| i. Bahu | 38 cm |
| ii. Leher | 38 cm |
| iii. Dada | 92 cm |
| iv. Pinggang | 72 cm |
| v. Pinggul | 100 cm |
| vi. Keliling hujung lengan | 26 cm |
| vii. Labuh baju | 90 cm |
| viii. Labuh lengan | 56 cm |



Bahu



Keliling leher



Dada



Keliling pinggang



Keliling pinggul



Labuh baju

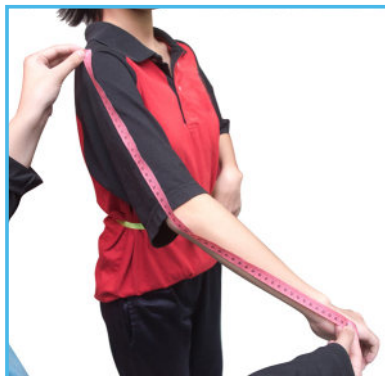

Labuh lengan



Bukaan hujung lengan

Pola Badan Hadapan Blaus

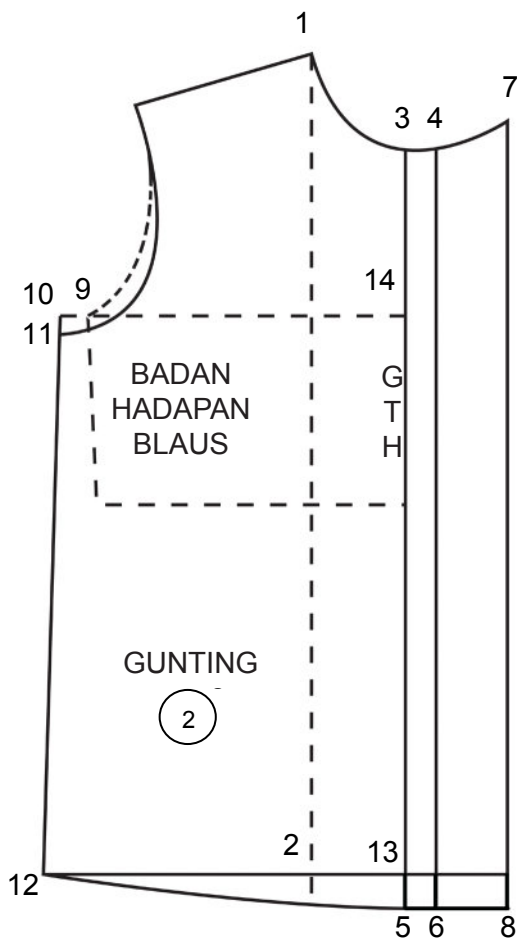

Pola Badan Belakang Blaus

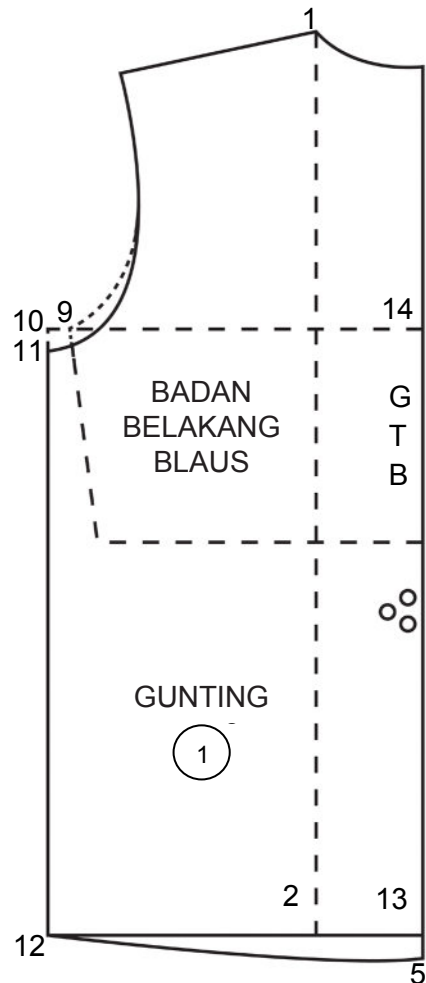

Arahan: Surih atau tepak pola asas badan hadapan dan belakang. Buat pengubahsuaian pola untuk menghasilkan pola badan hadapan dan belakang blaus.

Hadapan Blaus

- 1-2 = Labuh baju
- 3-4 = 5-6 = 2 cm (selisih butang)
- 4-7 = 6-8 = 4 cm (belah kelepak sama lebar)
- 9-10 = 2 cm (kelonggaran)
- 10-11 = Turun 1 cm
- Bentukkan semula lubang lengan
- 13-12 = Sama ukuran 14-10
- 13-5 = Turun 2 cm (kelepak melengkung)
- Bentukkan garisan 12-5-6-8

Belakang Blaus

- 1-2 = Labuh baju
- 9-10 = 2 cm (kelonggaran)
- 10-11 = Turun 1 cm
- Bentukkan semula lubang lengan
- 13-5 = Sama ukuran 14-10
- 13-5 = Turun 2 cm (kelepak melengkung)
- Bentukkan garisan 12-5



Pola Lengan Blaus

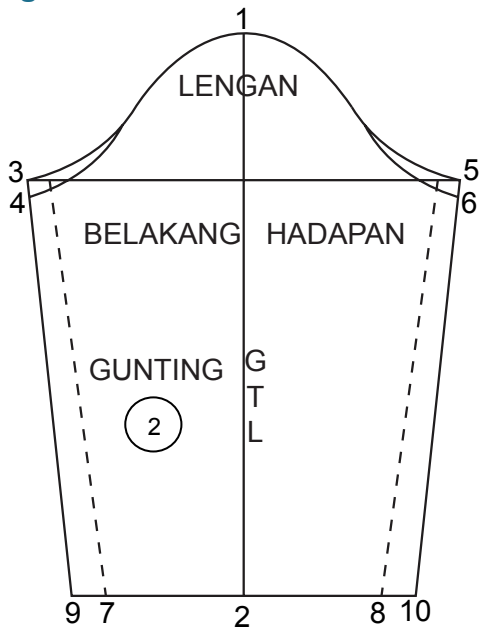

Lengan Blaus

- 1-2 = Labuh lengan yang dikehendaki
- 3-4 = 5-6 = 1 cm
- 4-1-6 = Ukuran lubang lengan pada badan + 1cm
- 2-9 = 2-10 = ½ bukaan keliling hujung lengan

Arahan: Surih atau tekap pola asas lengan. Buat pengubahsuaian pola untuk menghasilkan pola lengan blaus.

Pola Kolar Lurus

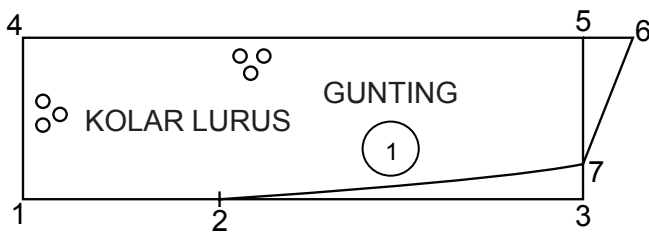

Pola Kocek Tampil

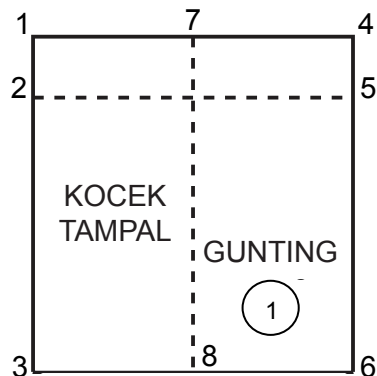

Kolar Lurus

- 1-2 = ½ leher belakang
- 2-3 = ½ leher hadapan
- 1-4 = 3-5 = 5 cm (lebar atau tinggi kolar)
- 5-6 = 2.5 cm
- 3-7 = 1 cm
- 2-7 = Bentukkan garisan melengkung

Kocek Tampil

- 1-2 = 4-5 = 2.5 cm (lebar mulut kocek)
- 1-3 = 4-6 = 10 cm (panjang kocek)
- 1-4 = 3-6 = 9 cm (lebar kocek)
- 7 = 1-4 bahagi 2
- 8 = 3-6 bahagi 2

Memasukkan Tanda Pola

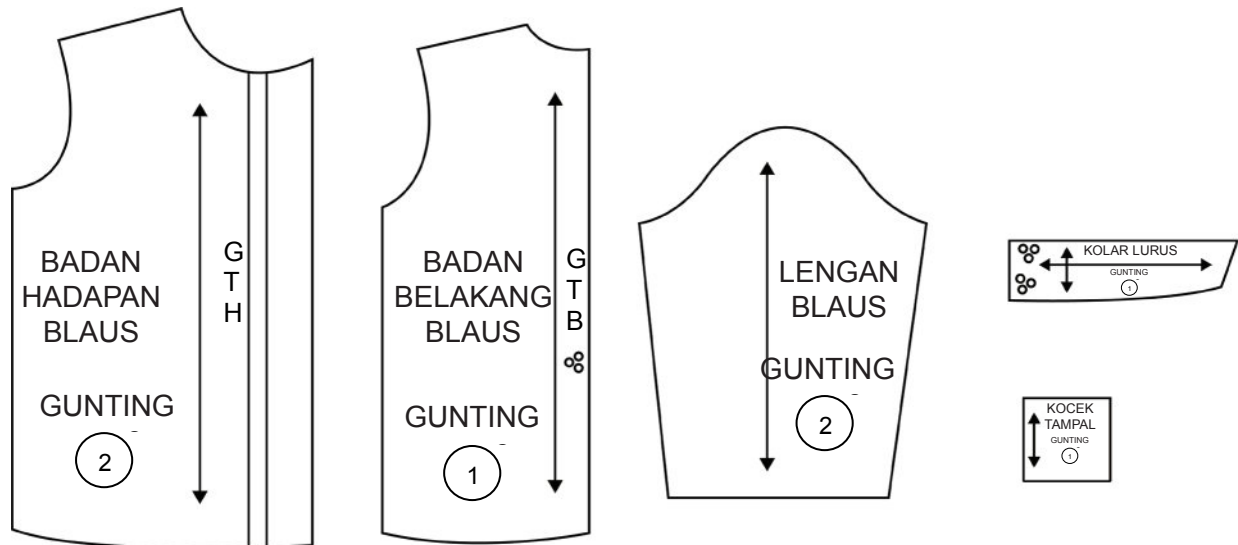

Menyusun Atur Pola Pada Fabrik

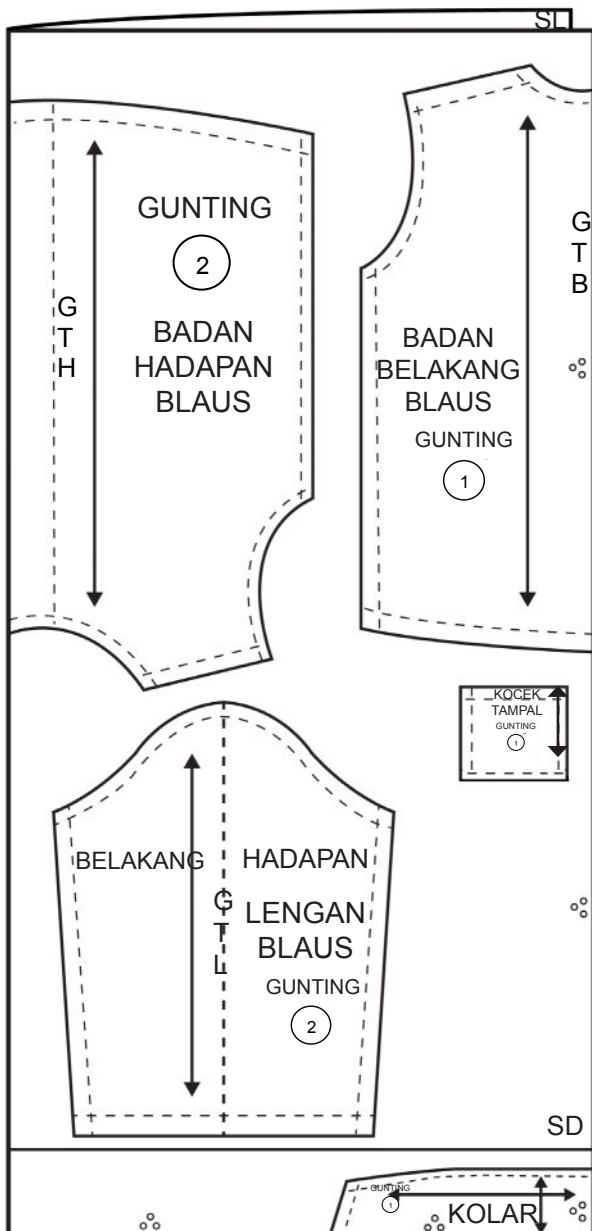

Menggunting Fabrik

Berpandukan kepada tanda pola, gunting kepingan yang berikut mengikut urutan.

- Badan hadapan
- Badan belakang
- Lengan
- Kocek tampal
- Kolar lurus



INFO

Teknik Menggunting Fabrik:

1. Gunakan gunting fabrik.
2. Gunting kepingan pola yang besar dahulu diikuti dengan yang kecil.
3. Gunting kesemua pola dalam satu masa.
4. Elakkan daripada memusingkan pola dan fabrik.

Memindahkan Tanda Pola Pada Fabrik

- i. Pindahkan tanda pola sebelum menanggalkan pola pada fabrik.
- ii. Antara pola yang perlu dipindahkan ialah:
 - Garis pemadan atau basi kelim
 - Garis kelepet
 - Tanda lubang butang

Proses Mencantum dan Menjahit Blaus

Langkah

Langkah 1

Jahit kemas tepi fabrik kecuali kolar lurus, kocek, leher dan belah kelep sama lebar.

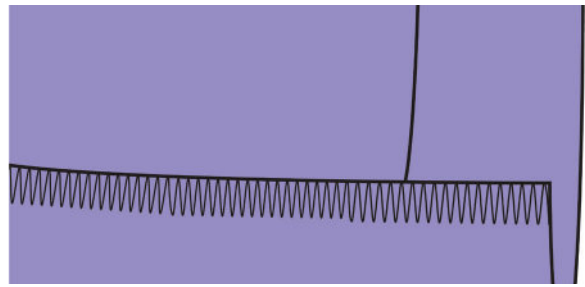

Rajah Kerja

Langkah

Langkah 2
Menyediakan belah kelepet sama lebar dengan menekan lapik dalam lembut di bahagian belah hadapan blaus. (Rujuk modul 4)

- (a) Sediakan lapik dalam lembut sesuai dengan lebar kelep.
- (b) Tekan di SD kelep.
- (c) Kemaskan tepi kelep dengan jahit mesin kemas tepi.
- (d) Kemaskan penjuru kelep.

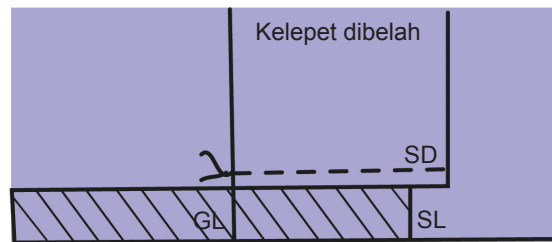
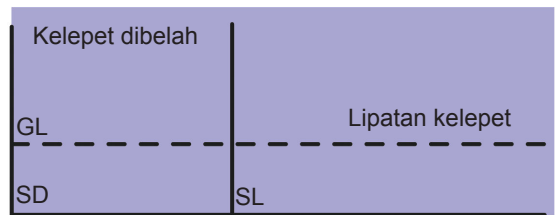

Rajah Kerja

Langkah

Langkah 3
Jahit kelim di bahu dengan kelim belah kangkung. (Rujuk modul 4)

- (a) Temukan SL badan hadapan dan badan belakang.
- (b) Jahit mesin di garisan pemadan bahu kanan dan bahu kiri.
- (c) Buka dan tekan kelim.

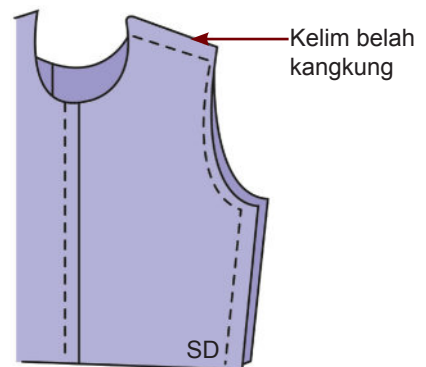

Rajah Kerja

Langkah

Langkah 4
Menyedia kocek tampal dan menjahit kocek di sebelah kiri baju. (Rujuk modul 4)

- (a) Menyedia mulut kocek.
- (b) Menekan basi kocek di bahagian sisi dan bawah.
- (c) Semat dengan peniti kocek di kiri dada baju, jahit jelujur dan jahit mesin.

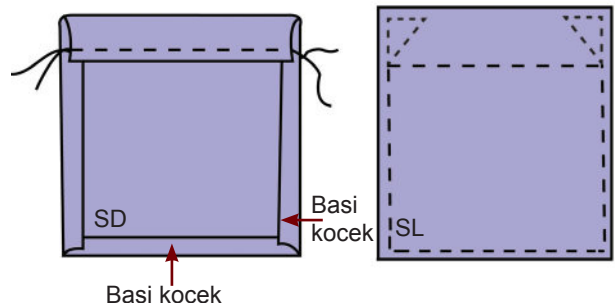

Rajah Kerja

Langkah 5**Menyediakan dan mencantumkan kolar lurus. (Rujuk modul 4)**

- Menyediakan lapik dalam untuk kolar dan menekan dengan seterika.
- Temukan SL kolar dan jahit di garisan pemadan kolar. Semasa menjahit selitkan dua lapisan benang pada bucu kolar.
- Gunting penjurukan kolar dan trim basi menjadi 0.5 cm.
- Terbalikkan kolar ke sebelah luar dengan menarik kedua-dua benang keluar untuk membentuk bucu kolar yang cantik.
- Jahit setapak mesin pada tepi cantuman kolar lurus.
- Letak kolar lurus di sebelah luar garis leher.
- Semat dengan peniti dan jahit mesin.
- Snip* bahagian melengkung kolar.
- Masukkan basi ke sebelah dalam kolar, semat dengan peniti dan jahit mesin.

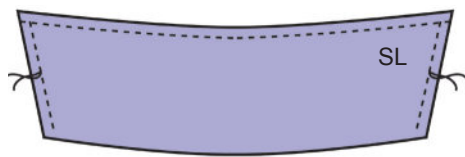
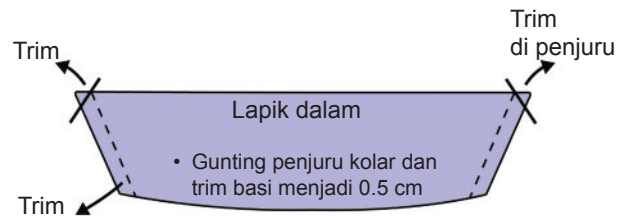
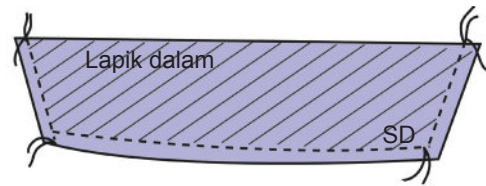

Dalam kolar, jahit mesin.

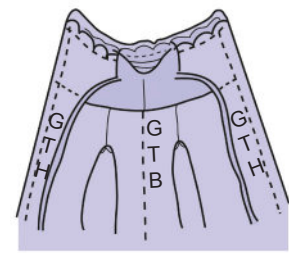
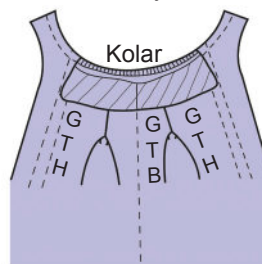
**Langkah 6****Menjahit kelim sisi dengan kelim belah kangkung.**

- Temukan SL badan hadapan dan badan belakang.
- Jahit mesin di GP sisi kanan dan sisi kiri badan.
- Buka dan tekan kelim.

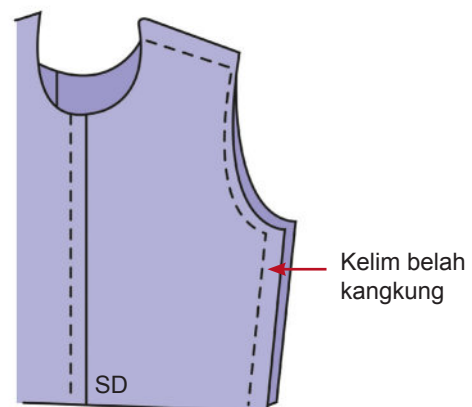
**TIP KESELAMATAN**

- Pastikan suis mesin jahit dan seterika ditutup selepas menggunakannya.
- Sentiasa mengutamakan keselamatan
- Laporkan pada guru dengan segera apabila berlaku kemalangan di bengkel jahitan.



Langkah

Langkah 7
Menyediakan dan mencantum lengan padanan rata. (Rujuk modul 4)

- (a) Temukan SL lengan berhadapan.
- (b) Sematkan dengan peniti dan jahit mesin di GP kelim lengan kanan dan kiri.
- (c) Buka dan tekan kelim.
- (d) Temukan GTL dengan garisan bahu.
- (e) Temukan kelim lengan dengan kelim rusuk blaus.
- (f) Seratakan lengan ke lubang lengan.
- (g) Sematkan dengan peniti dan jahit mesin pada GP lubang lengan blaus.

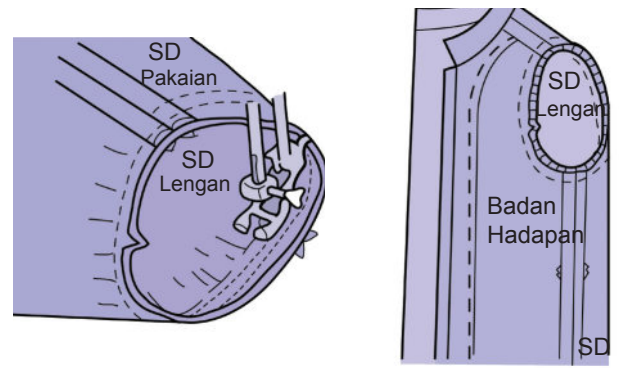
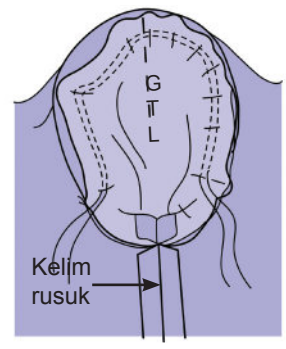
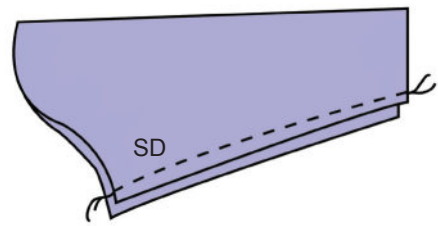

Rajah Kerja

Langkah

Langkah 8
Menyediakan dan menetapkan kelepak di bawah baju dan hujung lengan. (Rujuk modul 4)

- (a) Lipat fabrik di garisan kelepak.
- (b) Sematkan dengan peniti.
- (c) Jahit silang pangkah. (Rujuk Modul 4)
- (d) Tekan dengan seterika.

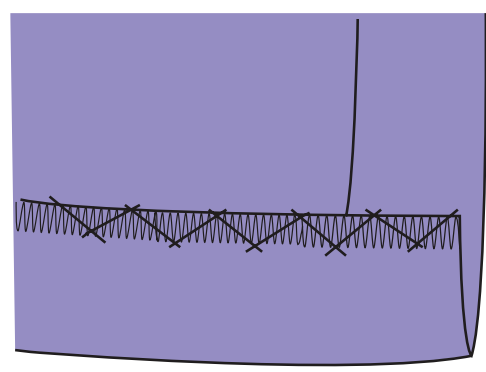

Rajah Kerja

Langkah

Langkah 9

- (a) Menjahit lubang butang menggunakan mesin. Tebuk lubang butang.
- (b) Jahit butang blaus. (Rujuk modul 4)
- (c) Menekan dengan seterika pada keseluruhan blaus.

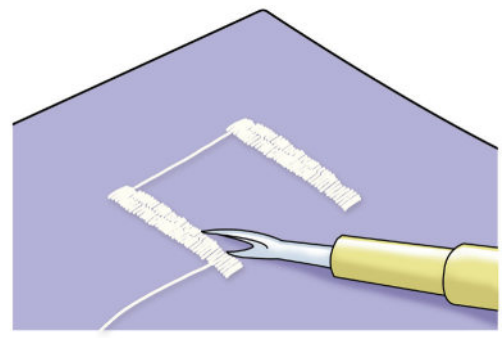

Rajah Kerja

Palazo



AKTIVITI

Tajuk: Menghasilkan Palazo

Objektif: Menghasilkan palazo mengikut ciri-ciri yang diberi.

Arahan:

1. Mengenal pasti ciri palazo
2. Mendraf pola hadapan, belakang dan kocek sisi.
3. Menyusun atur pola dan menggunting fabrik.
4. Proses mencantum dan menjahit palazo menggunakan teknik yang betul.
5. Menekan pakaian supaya menjadi kemas.

Menghasilkan Palazo

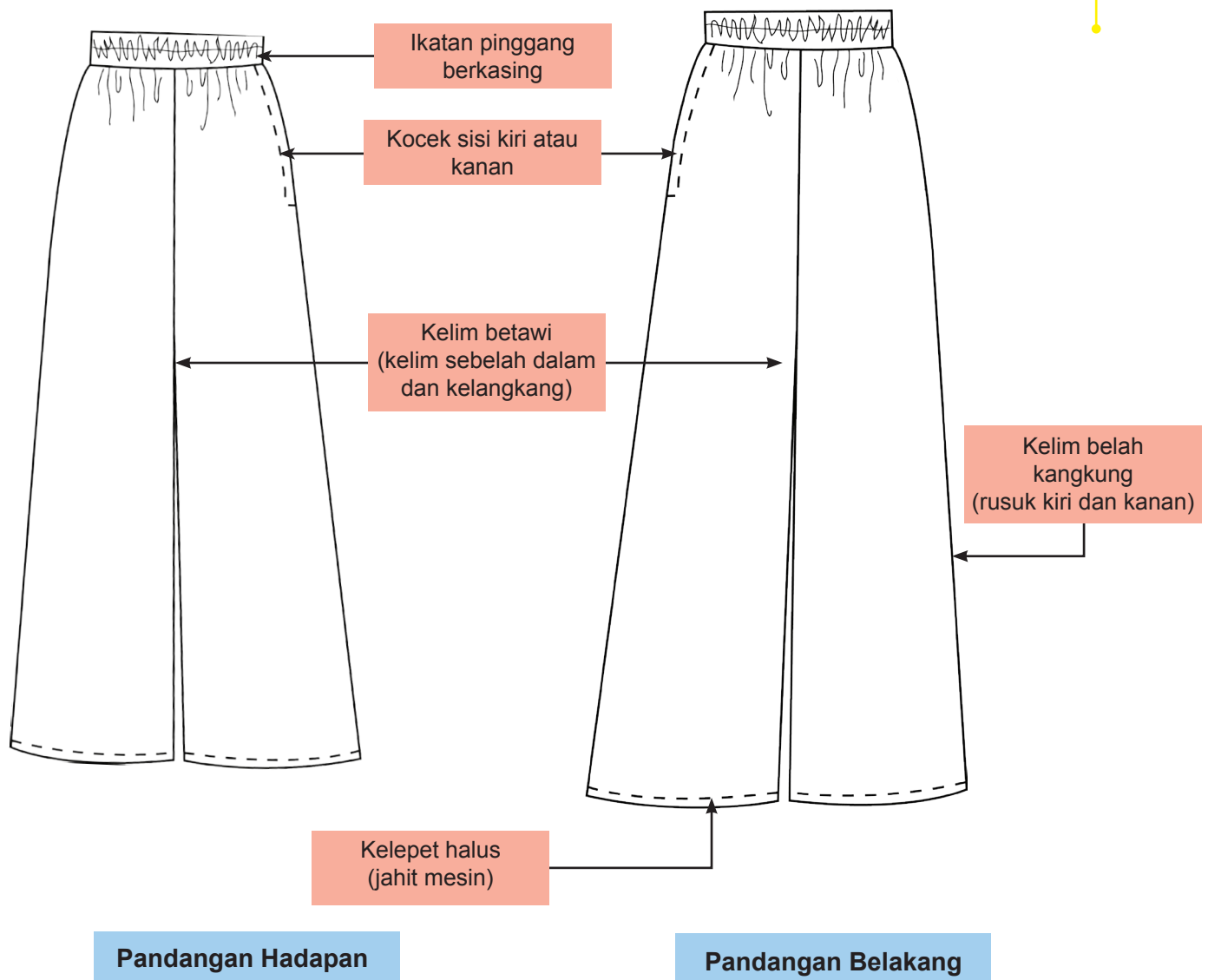

Ukuran Badan

Bahagian Ukuran Badan

Ukuran badan yang diperlukan untuk mendraf pola palazo ialah:

1. Pinggang
2. Pinggul
3. Labuh seluar
4. Labuh duduk
5. Kelangkang



Pinggang

Ukur pada paras pinggang yang paling ramping.



Labuh duduk

Ambil ukuran dari pinggang ke punggung secara duduk tegak di kerusi.



Pinggul

Ukur pada paras punggung.



Labuh

Ukur dari paras pinggang hingga ke hujung kain atau bahagian yang dikehendaki.



Kelangkang

Ukur dari bahagian depan pinggang dan bawa ke bahagian belakang pinggang.

Pola Hadapan Palazo

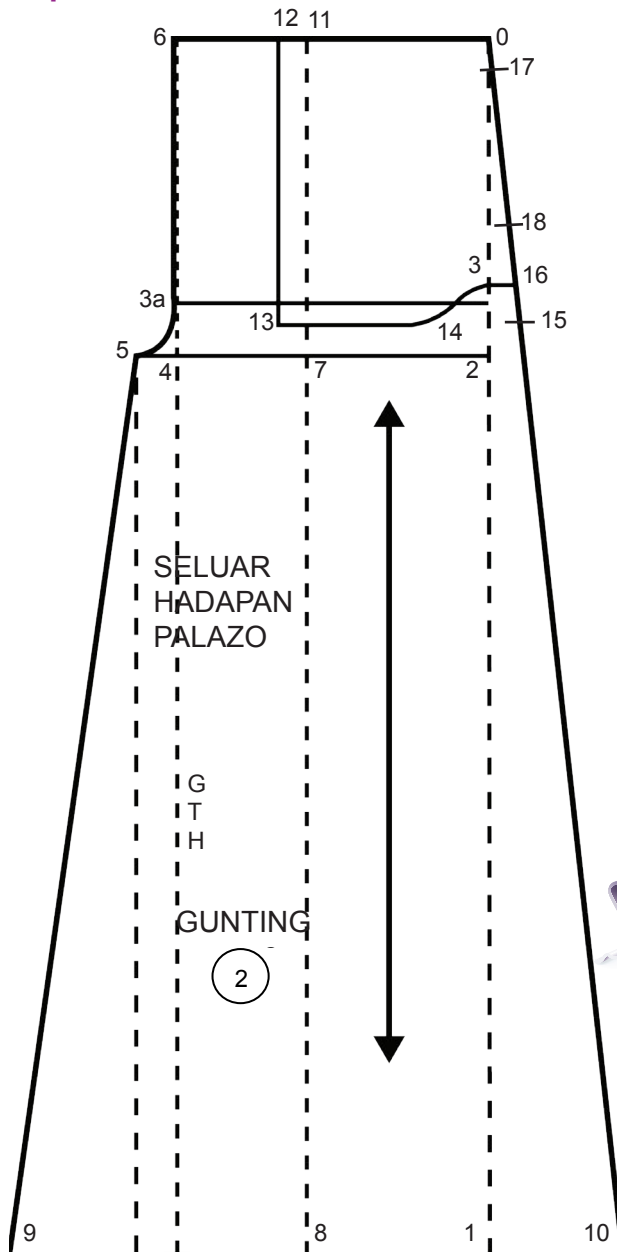

INFO

Ketika menggunting fabrik, pastikan basi di bahagian pinggang dibuat untuk kelepak kasing.

Hadapan

- 0-1 = Labuh seluar
- 0-2 = Labuh duduk + 4 cm
- 2-3 = 7.5 cm hingga 9 cm
- 3-3a = Garis lintang
- 2-4 = Keliling pinggul ÷ 4
- 4-5 = 4 cm sehingga 5 cm
- 0-6 = 2-4
- 3a-5 = Bentuk garis lengkung (kelengkang)
- 7 = Garis $(2-5) \div 2$
- 8-9 = 8-10 $\frac{1}{2}$ bukaan hujung kaki seluar (Ikut ukuran rekaan)

Kocek Sisi

- 11-12 = 7-13 = 2 cm
- 14-15 = 3 cm
- 15-16 = 2 cm
- 12-13-14-16 = Bentukkan kocek
- 0-17 = 3 cm
- 17-18 = Mulut kocek = 12 cm hingga 14 cm



Pola Belakang Palazo

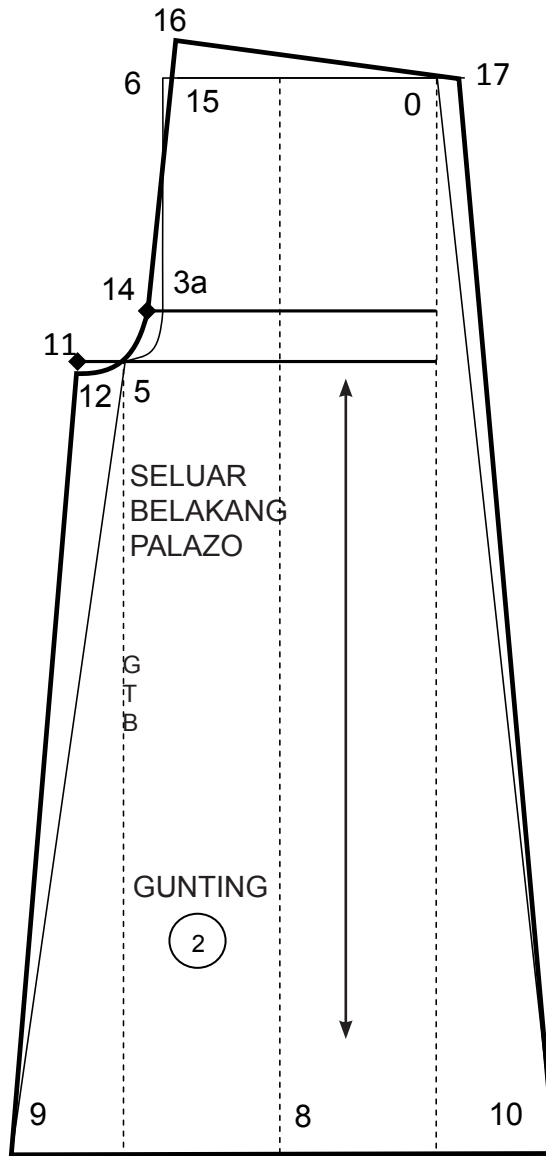

Belakang

5-11 = 7.5 cm

(Atau ukuran pinggul ÷ 12)

11-12 = Turunkan 0.5 cm

12-9 = Disambungkan

3a-14 = Keluarkan 1 cm

6-15 = Masukkan 1 cm

15-16 = 3 cm

0-17 = 3 cm

16-17 = Disambungkan

16-14-12 = Bentuk garis lengkung (kelangkang)

17-10 = Disambungkan

Pastikan ukuran 12-9 dan 5-9 adalah sama. Sekiranya tidak sama, buat penambahan atau pengurangan pada ukuran tersebut.

Pastikan ukuran 17-10 dan 0-10 adalah sama. Sekiranya tidak sama, buat penambahan atau pengurangan pada ukuran tersebut.

Susun Atur Pola Pada Fabrik

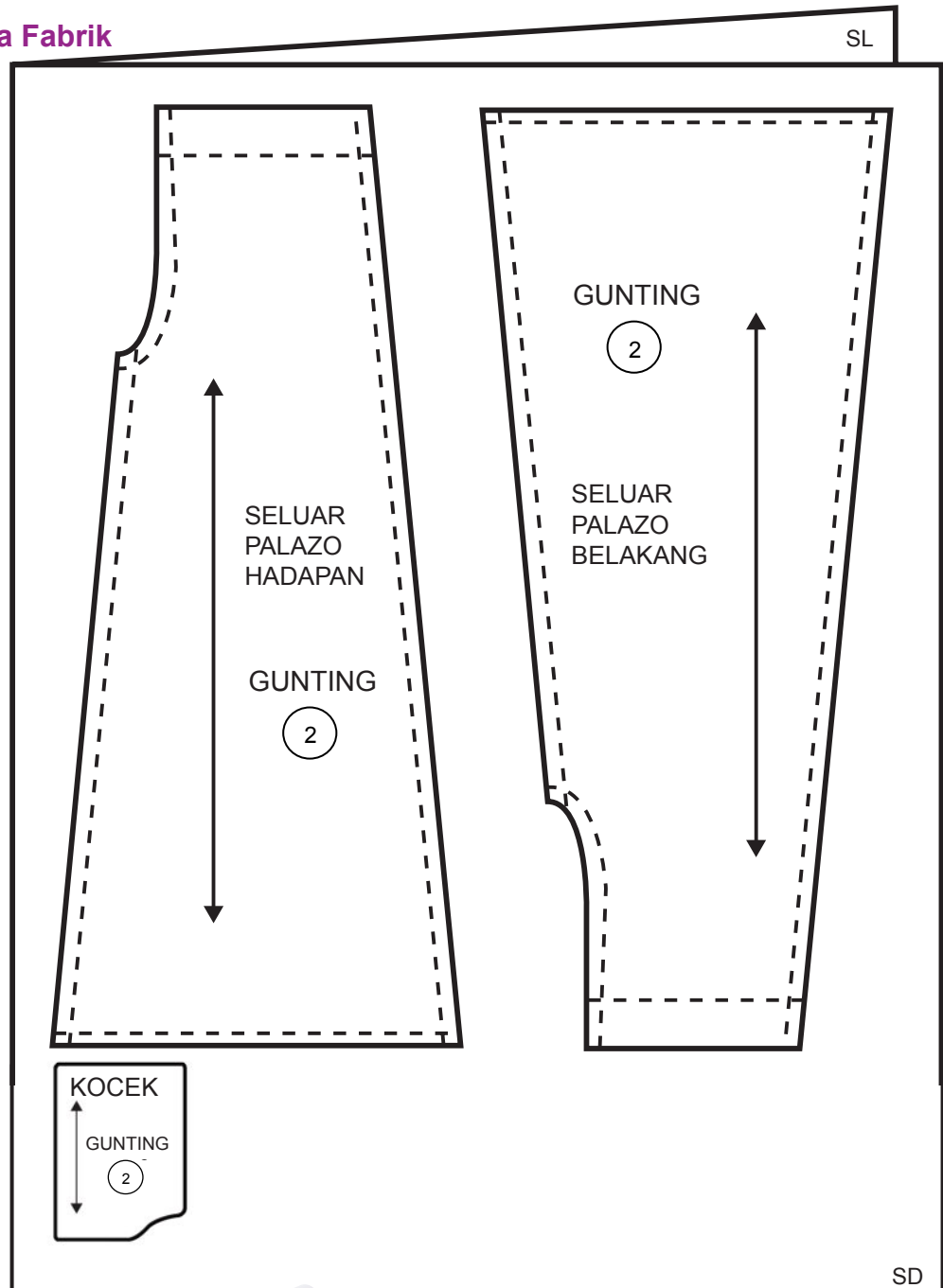

Menggunting Fabrik

Berpandukan tanda pola, gunting kepingan yang berikut mengikut urutan.

- Seluar hadapan
- Seluar belakang
- Kocek

Memindahkan Tanda Pola Pada Fabrik

- Pindahkan tanda pola sebelum menanggalkan pola pada fabrik.
- Antara pola yang perlu dipindahkan ialah:
 - Garis pepadatan atau basi kelim
 - Garis kelepet



INFO

Teknik Menggunting Fabrik:

1. Gunakan gunting fabrik.
2. Gunting kepingan pola yang besar dahulu diikuti kepingan pola yang kecil.
3. Elakkan daripada memusingkan pola dan fabrik semasa menggunting.



TIP KESELAMATAN

- Sebelum memulakan kerja, murid perlulah membersihkan tangan, tempat kerja dan peralatan menjahit supaya dapat menghasilkan kerja yang kemas dan teratur.
- Sentiasa mengutamakan keselamatan.



Proses Mencantum dan Menjahit Palazo

| | | | |
|----------------|--|--|--------------------|
| <p>Langkah</p> | <p>Langkah 1 Jahit kemas tepi fabrik.</p> | | <p>Rajah Kerja</p> |
| <p>Langkah</p> | <p>Langkah 2 Menyediakan dan mencantumkan kocek sisi pada palazo. (Rujuk modul 4)</p> <p>(a) Temukan SL kantung kocek dan SL palazo. (b) Semat peniti, jahit jelujur dan jahit mesin tepat pada GP. (c) Trim basi dan <i>snip</i> jika perlu.</p> <p>(d) Terbalikkan kantung kocek ke SD palazo dan tekan. (e) Semat peniti, jahit jelujur dan jahit mesin pada hujung kantung kocek. (f) Tekan dan kemaskan basi.</p> | | <p>Rajah Kerja</p> |
| <p>Langkah</p> | <p>Langkah 3 Menjahit kelim sisi dan kelim sebelah dalam.</p> <p>(a) Temukan SL bahagian hadapan dan belakang palazo dan jahit sisi palazo dengan jahitan kelim belah kangkung. (b) Jahit kelim sebelah dalam palazo dengan jahitan kelim belah kangkung.</p> <p>(c) Pastikan kelim belah kangkung dibuka dan ditekan dengan seterika.</p> | | <p>Rajah Kerja</p> |

Langkah 4**Mencantum palazo.**

- (a) Temukan bahagian kelangkang kiri dan kanan seluar (SL bertemu SL).
- (b) Jahit kelangkang dengan jahitan kelim betawi. Tekan dan kemaskan jahitan kelim betawi. (Rujuk modul 4)

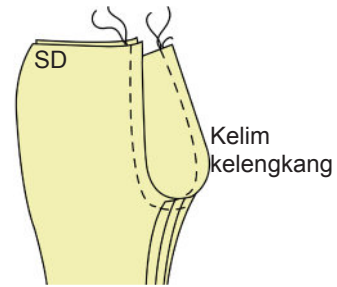

Rajah Kerja

Langkah 5

Menyediakan dan menjahit ikatan pinggang berkasing pada palazo.

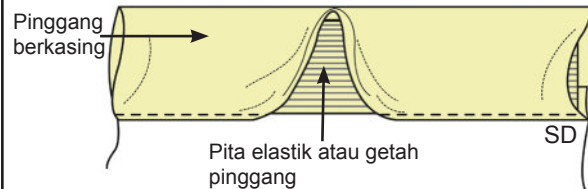

Rajah Kerja

Langkah 6

Hujung kaki seluar dikemaskan dengan kelepak jahitan tindih mesin (lebar kelepak 0.5 cm).

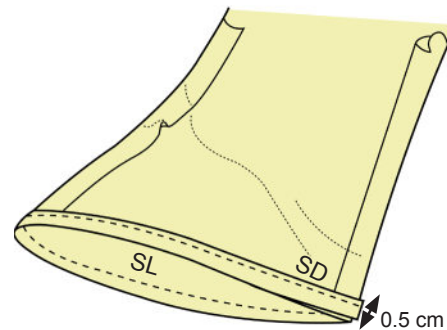

Rajah Kerja

Langkah 7

Menekan dengan seterika pada keseluruhan palazo.

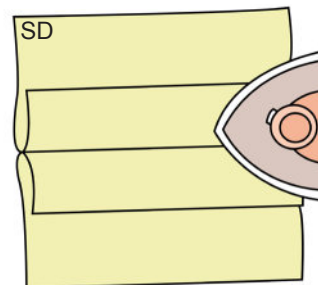

Rajah Kerja

Skirt Bentuk A



AKTIVITI

Tajuk: Menghasilkan Skirt Bentuk A

Objektif: Menghasilkan skirt bentuk A mengikut ciri-ciri yang diberi.

Arahan:

1. Mengenal pasti ciri skirt bentuk A.
2. Mendraf pola hadapan, belakang, kocek sisi dan ikatan pinggang lurus skirt bentuk A.
3. Menyusun atur pola dan menggantung fabrik.
4. Proses mencantum dan menjahit skirt bentuk A menggunakan teknik yang betul.
5. Menekan pakaian supaya kemas.

Menghasilkan Skirt Bentuk A

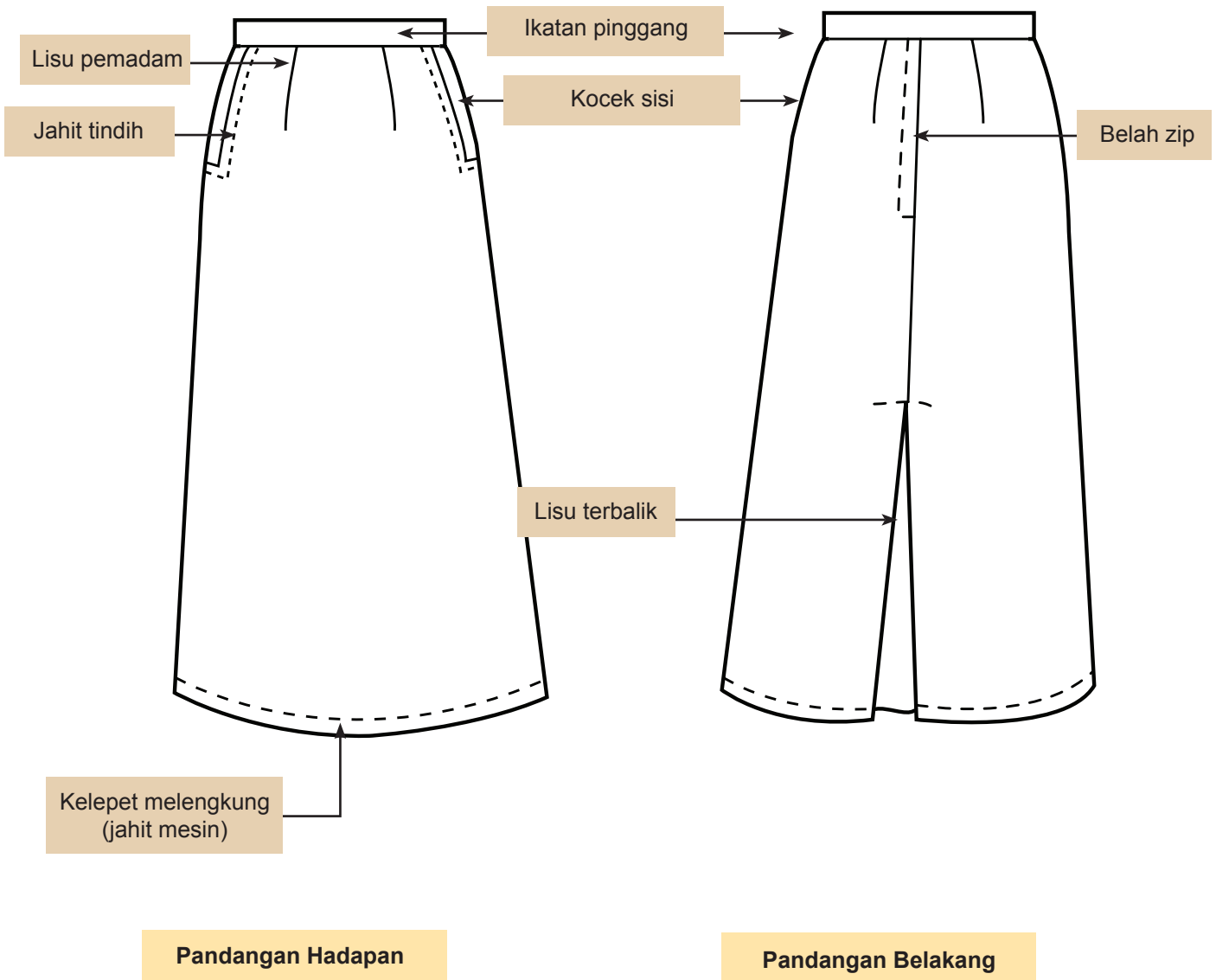

Ukuran Badan

Bahagian Ukuran Badan

Ukuran badan yang diperlukan untuk mendraf pola skirt bentuk A ialah :

1. Pinggang
2. Pinggul
3. Labuh skirt paras buku lali



Pinggang

Ukur pada paras pinggang yang paling ramping.



Pinggul

Ukur pada paras pinggul.



Labuh

Ukur dari paras pinggang hingga ke hujung kain atau bahagian yang dikehendaki.



Pola Hadapan Skirt Bentuk A

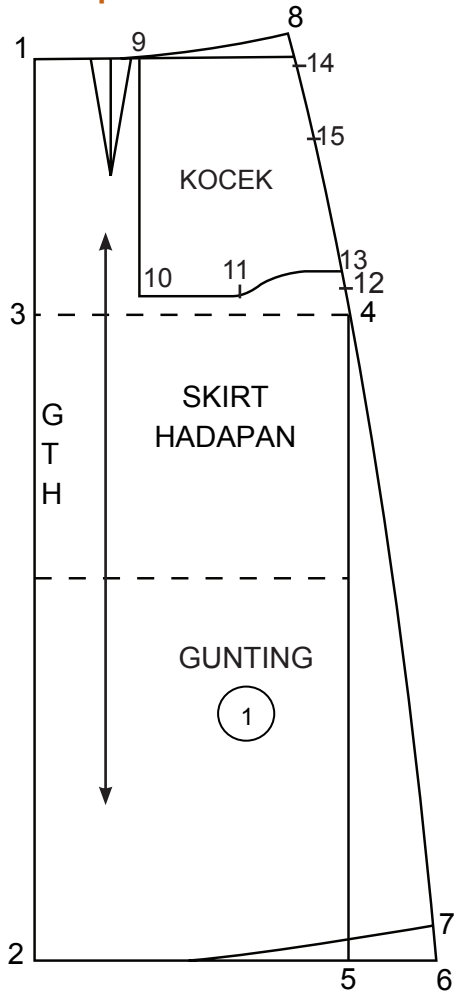

Skirt Hadapan

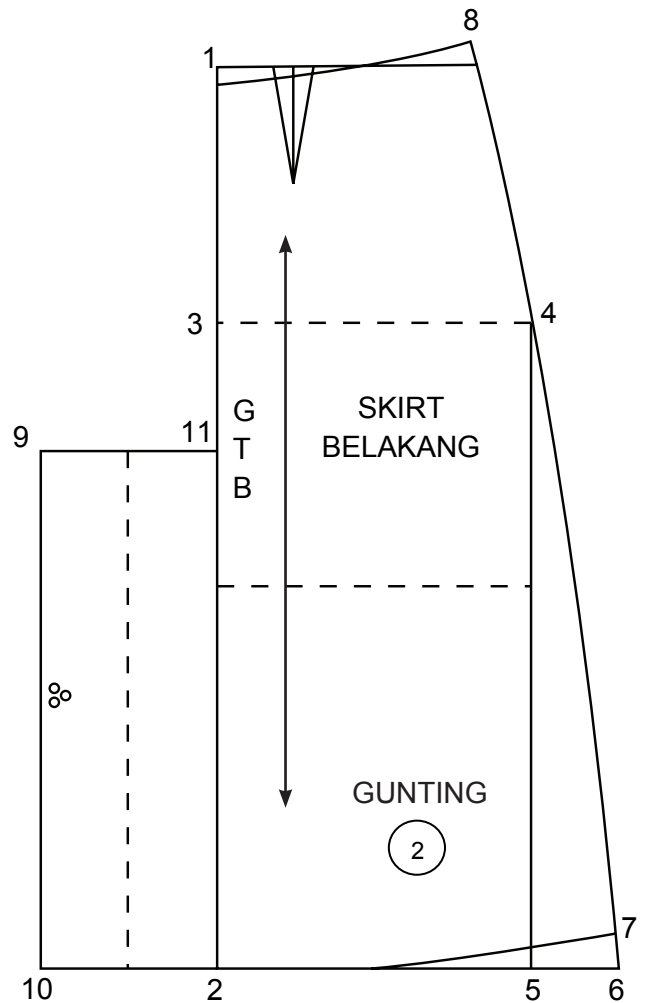

Skirt Belakang

Arahan: Surih atau tekap pola asas skirt hadapan dan belakang. Buat pengubahsuaian pola untuk menghasilkan pola hadapan dan belakang skirt berbentuk A.

Hadapan

- 1 - 2 = Labuh skirt (hingga buku lali)
- 2 - 5 = Ukuran sama dengan 3 - 4
- 5 - 6 = Keluarkan 4 cm hingga 6 cm
- 6 - 7 = Naikkan 1 cm. Bentukkan garisan melengkung
- 8 - 7 = Bentukkan tepi skirt

Belakang

- Draf skirt belakang sama seperti langkah mendraf skirt hadapan.
- 11 - 2 = 9 - 10 = 28 cm hingga 32 cm (Labuh lisu terbalik. Ikut keselesaan)
- 9 - 11 = 2 - 10 = 20 cm (Ikut kesesuaian lisu terbalik)

Kocek Sisi

- 9 = 2 cm dari lisu pepaduan
- 9-10 = 30 cm (panjang kocek)
- 11-12 = 3 cm
- 12-13 = 2 cm
- 8-14 = 3 cm
- 14-15 = Mulut kocek = 12 cm hingga 14 cm

Pola Ikatan Pinggang Lurus

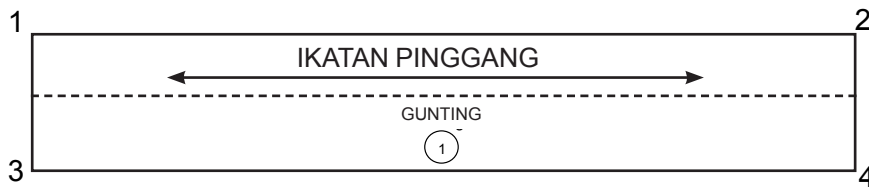

Ikatan Pinggang

1-3 = 2-4 = Lebar ikatan pinggang (2.5 cm) x 2

1-2 = 3-4 = Pinggang + 3 cm

Susun Atur Pola Skirt Bentuk A Pada Fabrik

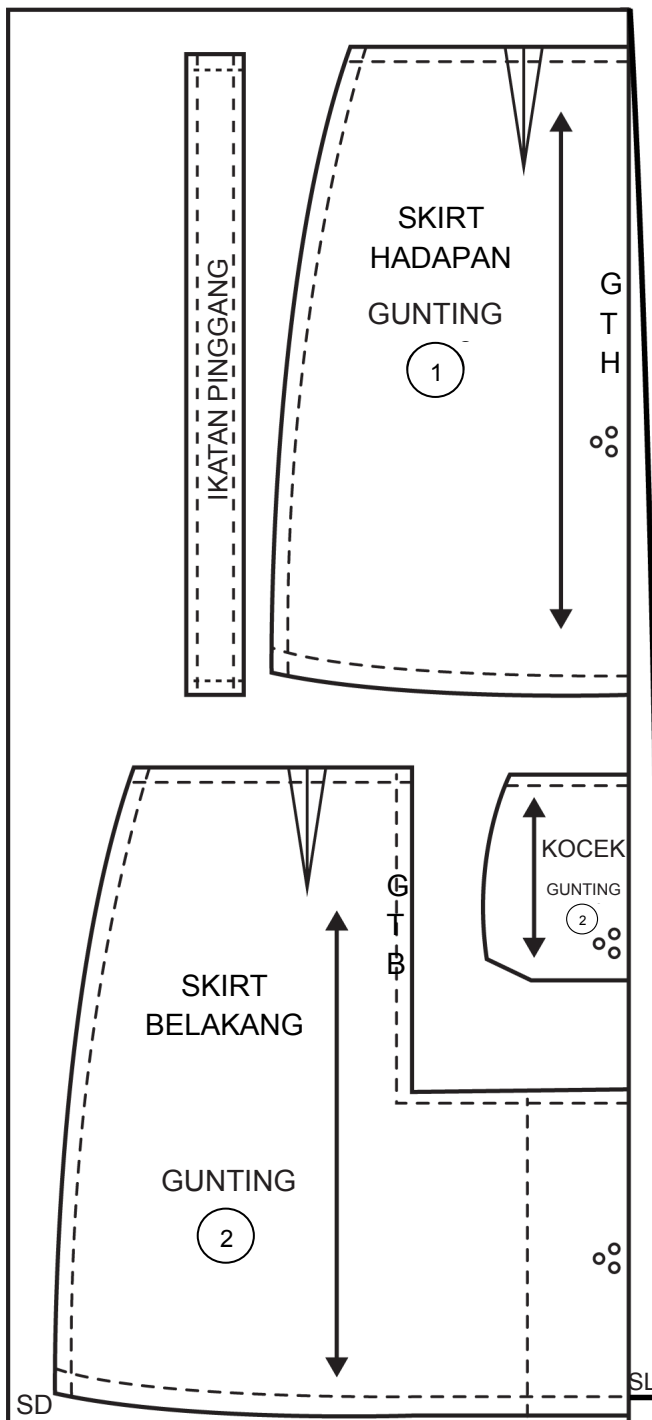

Menggunting Fabrik

Berpandukan tanda pola, gunting kepingan yang berikut mengikut urutan.

- Seluar hadapan
- Seluar belakang
- Kocek
- Ikatan pinggang

Memindahkan Tanda Pola Pada Fabrik

- a. Pindahkan tanda pola sebelum menanggalkan pola pada fabrik.
- b. Antara pola yang perlu dipindahkan ialah:
 - i. Garis pemadan atau basi kelim.
 - ii. Lisu pemadan dan lisu terbalik.

Proses Mencantum dan Menjahit Skirt Bentuk A

Langkah

Langkah 1
 Jahit kemas tepi fabrik kecuali garis pinggang dan ikatan pinggang.

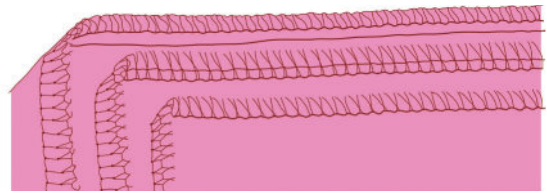

Rajah Kerja

Langkah

Langkah 2
 Jahit semua lisu pemadan yang terdapat pada garis pinggang hadapan dan belakang skirt.
 (Rujuk sampel jahitan di modul 4)

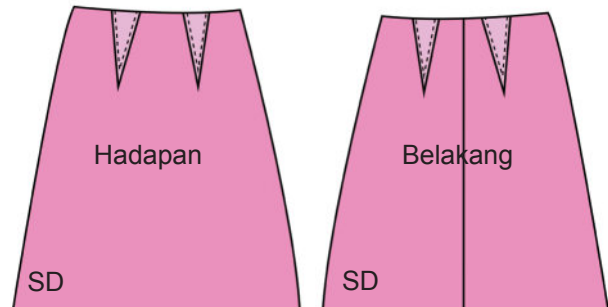

Rajah Kerja

Langkah

Langkah 3
 Susun lisu terbalik dan tetapkan pangkal lisu dengan jahitan mesin supaya kukuh.
 (Rujuk sampel jahitan di modul 4)

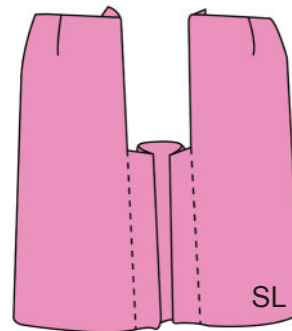

Rajah Kerja

Langkah

Langkah 4
 Temukan GTB skirt. Jahit jelujur dan jahit mesin pada GTB skirt kecuali pada belahan zip dan bahagian lisu.

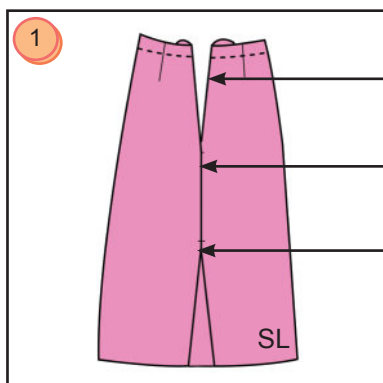

Belahan berzip
 Jahit mesin
 disusup sebelah dalam kelim
 Jahit mesin

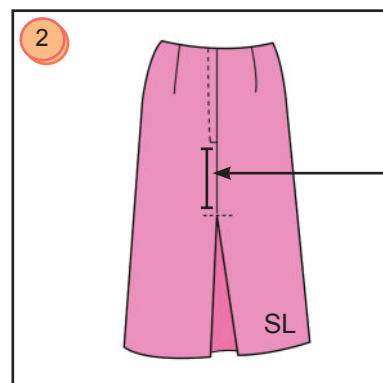

Jahit mesin di sebelah dalam

Rajah Kerja

Langkah

Langkah 5
Jahit zip pada GTB skirt.
(Rujuk sampel jahitan di modul 4)
 (a) Tentukan dan tanda panjang belah.
 (b) Jahit kelim kecuali belah berzip.
 (c) Buka dan tekan kelim.
 (d) Semat, jahit jelujur dan jahit zip.
 (e) Cabut jelujur dan jahit ulat-ulat pada pangkal zip.

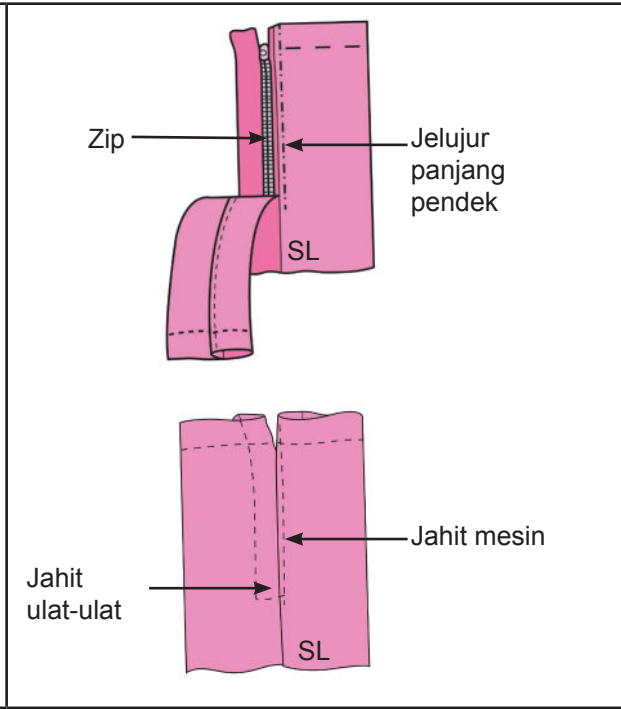

Rajah Kerja

Langkah

Langkah 6
 Sedia dan cantum kocek sisi. (Rujuk sampel jahitan di modul 4)

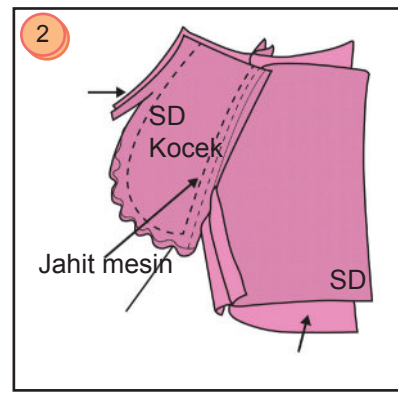
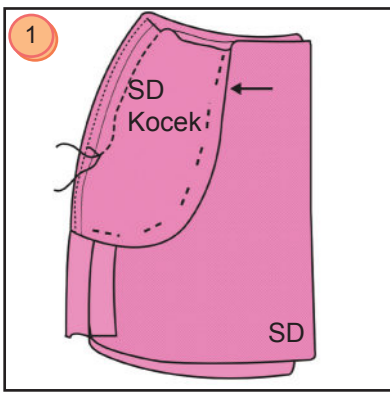

Rajah Kerja

Langkah

Langkah 7
 Cantumkan sisi hadapan dan belakang skirt dengan jahitan kelim belah kangkung. Buka kelim dan tekan dengan seterika.



Rajah Kerja

Langkah 8

Sediakan ikatan pinggang dan kemaskan garisan pinggang (Rujuk sampel jahitan di modul 4)

Langkah

- Letak lapik dalam SD ikatan pinggang.
- Temukan SL ikatan pinggang dan SL skirt.
 - Padankan GP dan tanda imbang.
 - Semat peniti, jelujur dan jahit mesin tepat pada GP.
- Halakan ke atas dan tekan ikatan pinggang.
 - Lipat dan tekan tepi ikatan pinggang ke SD.
 - Lipat pada GL ke SD ikatan pinggang.
- Jahit mesin di kedua-dua hujung ikatan pinggang.
 - Trim basi dan terbalikkan ikatan pinggang ke SD skirt.
- Temukan tepi lipatan ikatan pinggang dengan jahitan mesin.
 - Semat peniti, jahit jelujur dan jahit mesin di GP.

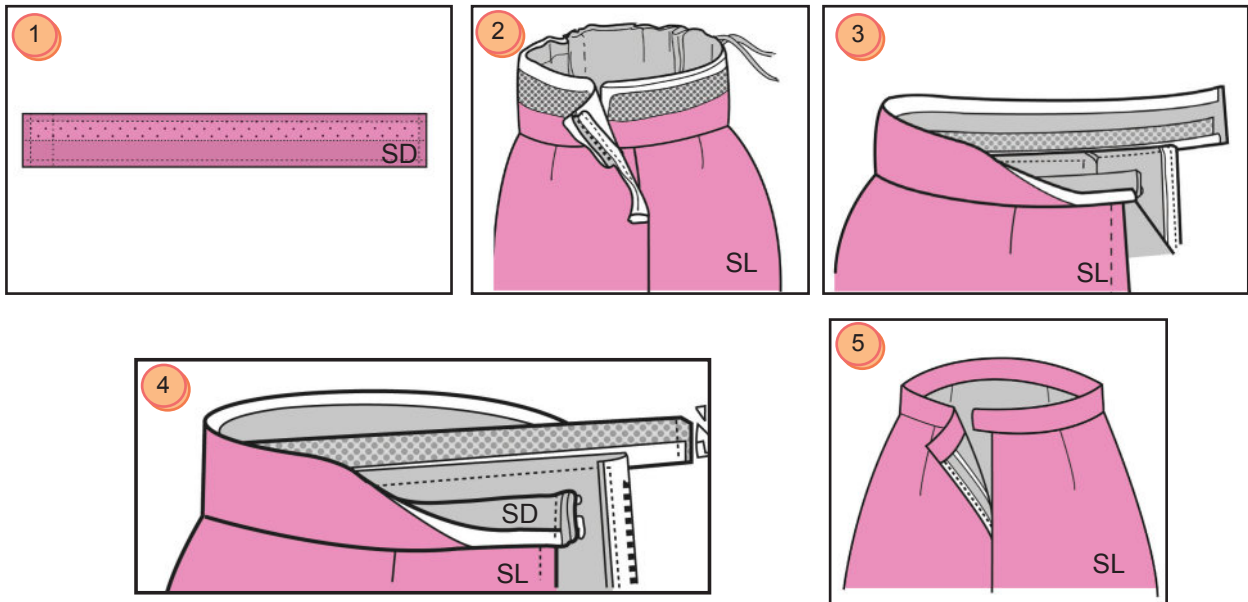

Rajah Kerja

Langkah 9

Jahit cangkuk dan palang dengan jahitan lilit ubi. (Rujuk sampel jahitan di modul 4)

Langkah

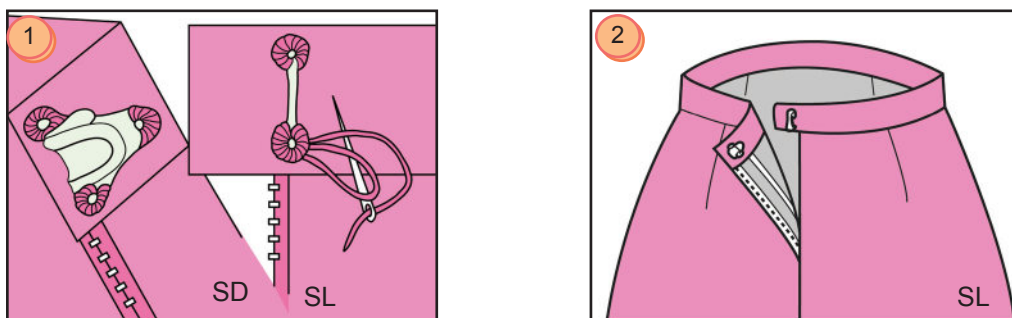

Rajah Kerja

Langkah 10

- (a) Jahit kelepuk skirt dengan jahit mesin.
- (b) Tekan dengan seterika pada keseluruhan skirt.

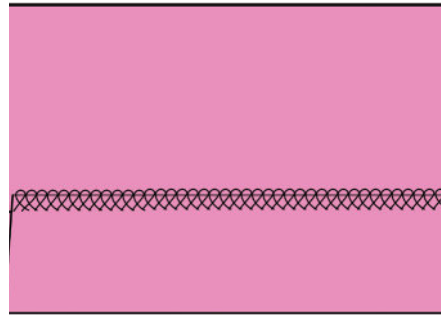
**7.1.6 Cadangan Kemasan dan Hiasan yang Sesuai untuk Pakaian Kasual****Kemasan dan hiasan yang sesuai untuk blaus**

1. Lisu hiasan
2. Manik dan labuci
3. Sulam tampal

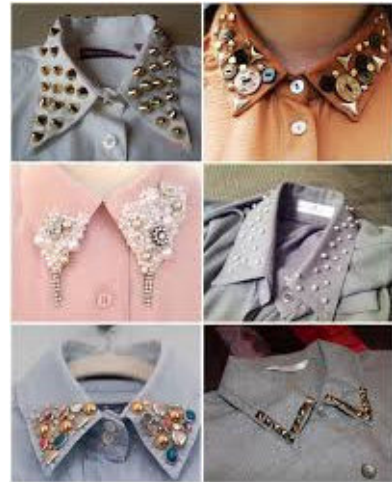
**Kemasan dan hiasan yang sesuai untuk skirt bentuk A**

1. Butang
2. Sulaman
3. Ropol

**Kemasan dan hiasan yang sesuai untuk palazo**

1. Butang
2. Sulaman





Rumusan

Pakaian kasual amat sesuai dipakai oleh semua lapisan umur. Selain corak dan fesyen yang pelbagai, pakaian kasual amat bersesuaian kerana fabrik yang selesa. Pilih pakaian kasual yang sesuai dengan bentuk badan agar kelihatan cantik dan menawan.

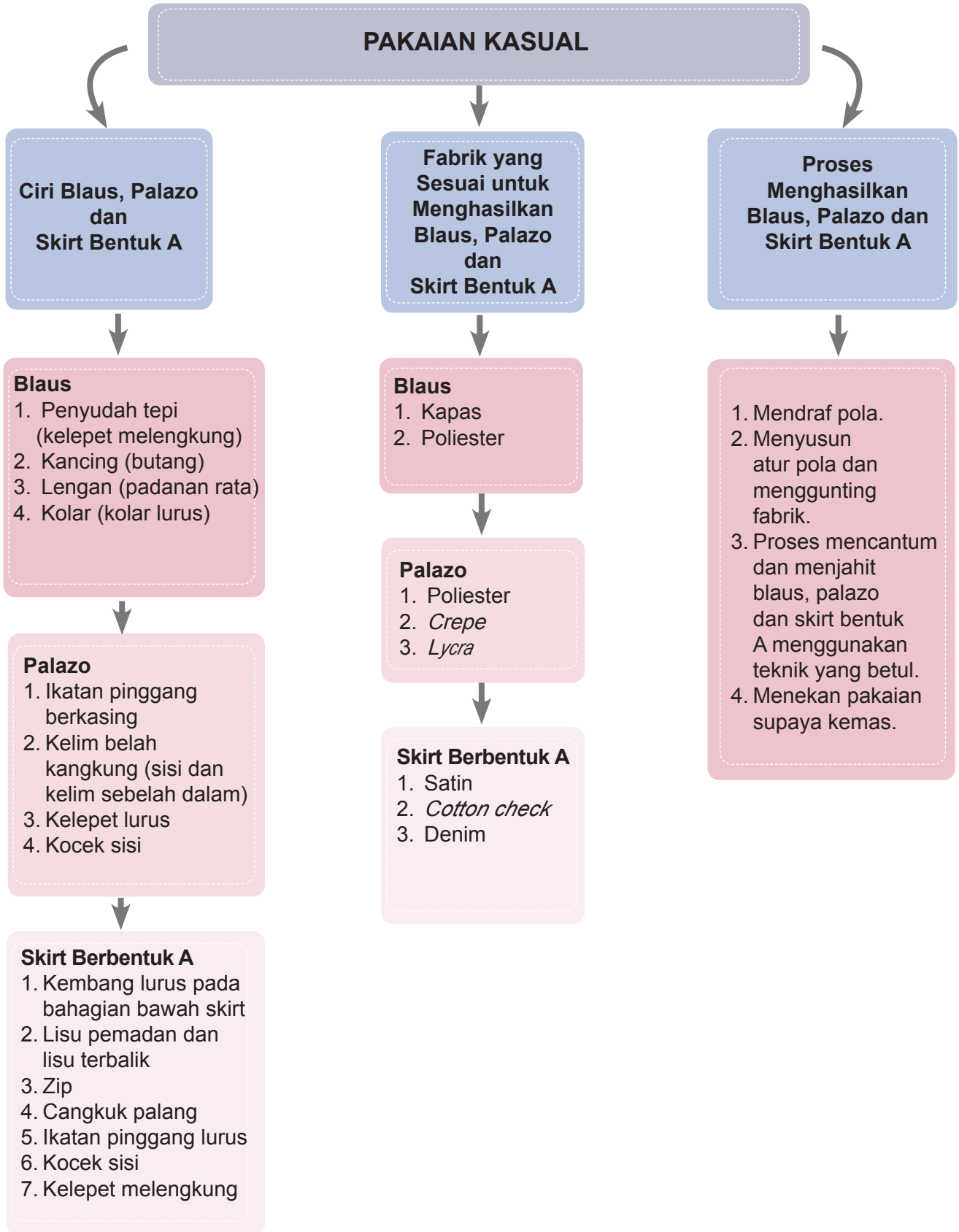



Refleksi Kendiri

Tandakan (✓) pada ruangan yang sesuai.

Di akhir pembelajaran ini, saya dapat memahami:

| Perkara | |  Faham |  Kurang Faham |  Sukar |
|---------|--|--|---|--|
| 1. | Maksud pakaian kasual. | | | |
| 2. | Ciri blaus, palazo dan skirt bentuk A. | | | |
| 3. | Lakaran stail blaus, palazo dan skirt bentuk A. | | | |
| 4. | Tafsiran fabrik yang sesuai untuk menghasilkan blaus, palazo dan skirt bentuk A berdasarkan stail lakaran. | | | |
| 5. | Penghasilan blaus, palazo dan skirt bentuk A mengikut proses jahitan. | | | |
| 6. | Cadangan kemasan dan hiasan yang sesuai pada pakaian kasual. | | | |



Latihan Pengukuhan

Jawab semua soalan berikut.

1. Nyatakan fabrik yang sesuai bagi blaus, palazo dan skirt bentuk A.

| Blaus | Palazo | Skirt bentuk A |
|----------|----------|----------------|
| 1. _____ | 1. _____ | 1. _____ |
| 2. _____ | 2. _____ | 2. _____ |
| 3. _____ | 3. _____ | 3. _____ |

2. Tuliskan **betul** (B) atau **salah** (S) dalam petak yang disediakan.

- i. Proses acu padan perlu dilakukan semasa menghasilkan pakaian kasual untuk mendapatkan ukuran tepat dengan stail yang dipilih.
- ii. Kelim belah kangkung ialah sejenis kancing.
- iii. Kelepet adalah penyudah tepi pada seluar kasual.

3. Cadangkan kemasan dan hiasan yang sesuai pada blaus, palazo dan skirt bentuk A di bawah.



(1) _____

(2) _____

(3) _____

(1) _____

(2) _____

(3) _____

(1) _____

(2) _____

(3) _____

REKAAN DAN JAHITAN PAKAIAN

TINGKATAN

5

MODUL **8** Pakaian Tradisional

MODUL **9** Pakaian Kanak-kanak

MODUL **10** Rekaan Fesyen Pakaian

MODUL **11** Projek Keusahawaan

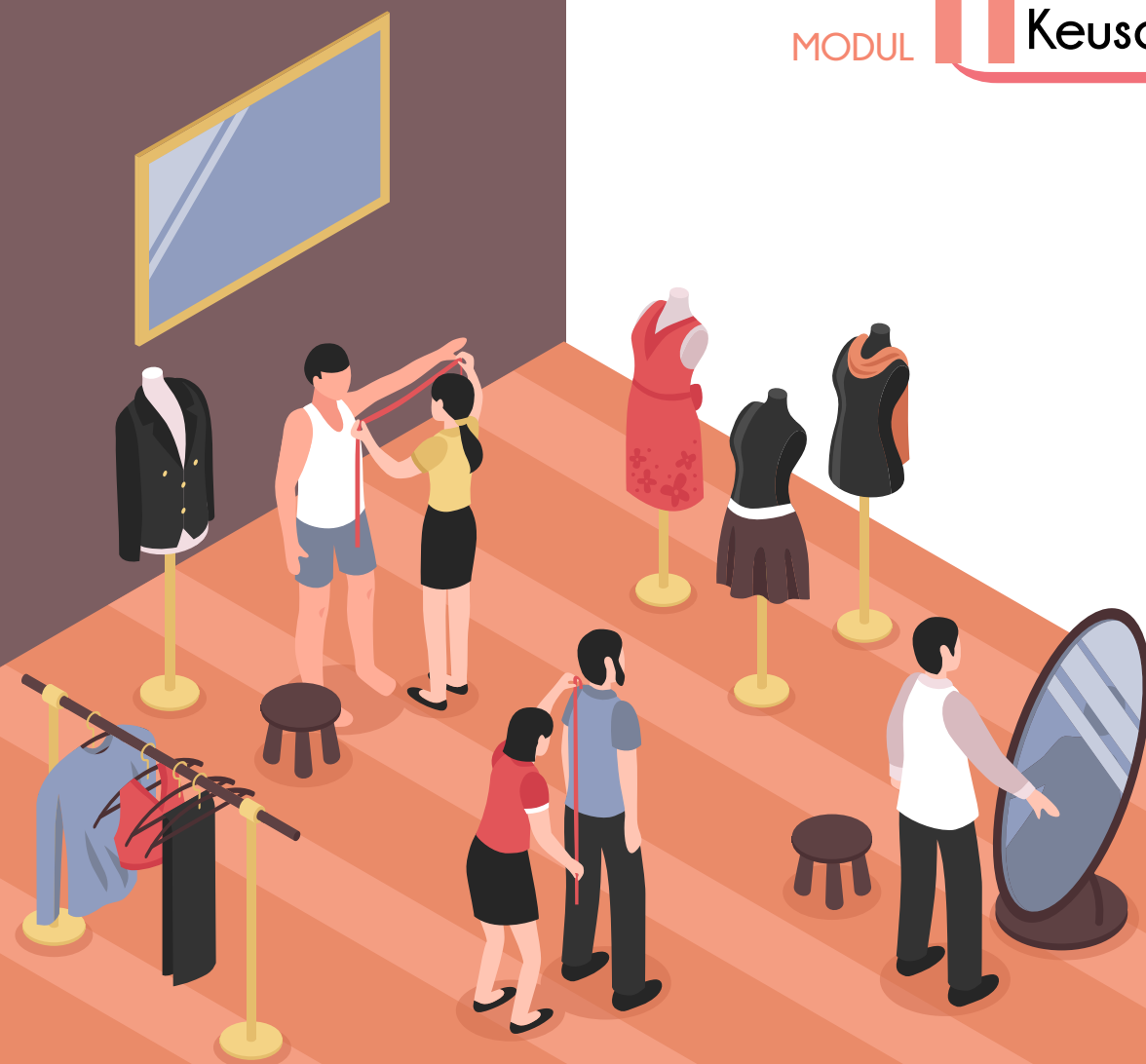

MODUL 8

PAKAIAN TRADISIONAL



Malaysia ialah sebuah negara yang terdiri daripada pelbagai kaum. Di dalam bab ini, murid akan mempelajari dan menghasilkan pakaian tradisional pelbagai kaum di Malaysia. Unikunya, setiap kaum di Malaysia mempunyai pakaian tradisional yang tersendiri.





Standard Kandungan

- 8.1 Penghasilan Baju Kurung Pesak Buluh, Baju Melayu Cekak Musang, Baju Kebaya, Ceongsam dan Sut Punjabi.

Standard Pembelajaran

- 8.1.1 Menyatakan sejarah pakaian tradisional:
- (i) Baju Kurung Pesak Buluh
 - (ii) Baju Melayu Cekak Musang
 - (iii) Baju kebaya
 - (iv) Ceongsam
 - (v) Sut Punjabi
- 8.1.2 Menerangkan ciri Baju Kurung Pesak Buluh, Baju Melayu Cekak Musang, baju kebaya, ceongsam dan Sut Punjabi.
- 8.1.3 Mentafsir fabrik yang sesuai untuk menghasilkan Baju Kurung Pesak Buluh, Baju Melayu Cekak Musang, baju kebaya, ceongsam dan Sut Punjabi.
- 8.1.4 Menghasilkan Baju Kurung Pesak Buluh, Baju Melayu Cekak Musang, baju kebaya, ceongsam dan Sut Punjabi mengikut proses jahitan.
- 8.1.5 Mencadangkan kemasan dan hiasan yang sesuai pada Baju Kurung Pesak Buluh, Baju Melayu Cekak Musang, baju kebaya, ceongsam dan Sut Punjabi.



UNIT 8.1 PENGHASILAN BAJU KURUNG PESAK BULUH, BAJU MELAYU CEKAK MUSANG, BAJU KEBAYA, CEONGSAM DAN SUT PUNJABI

8.1.1 Sejarah Pakaian Tradisional

Sejarah Baju Kurung

Baju kurung ialah pakaian yang biasanya dipakai dalam kalangan wanita Melayu. Kurung membawa erti mengurung atau menutup anggota tubuh (Siti Zainon, 2006). Baju kurung dijahit dengan jahitan tulang belut di bahagian garis leher yang kelihatan halus dan kemas. Baju yang selesa, longgar dan labuh.

Kain yang dipakai diikat berombak-ombak dirusuk sebelah kiri atau kanan dinamakan ombak mengalun. Baju ini dipakai sedondon atau dipadankan dengan sarung bercorak batik, tenun atau sarung songket. Baju kurung mempunyai satu kocek yang bertujuan untuk memudahkan menyimpan duit tanpa membawa beg. Perkembangan semasa menyaksikan garis leher baju kurung tidak sahaja dijahit dengan tulang belut tetapi dengan jahitan mata lalat, jahitan karipap dan sulaman tangan.



Foto 8.1 Contoh Baju Kurung Teluk Belanga (Johor)



Foto 8.2 Contoh Baju Kurung Pahang



Foto 8.3 Contoh Baju Kurung Perak



INFO

Kemasan garis leher bagi baju kurung pesak puluh dijahit dengan menggunakan jahitan tulang belut atau jahitan mata lalat.

Sejarah Baju Melayu Cekak Musang

Baju Melayu Cekak Musang ialah pakaian tradisional dan kebangsaan lelaki Melayu. Pakaian ini adalah baju berserta seluar panjang turut dilengkapi dengan sampung dan juga songkok. Baju Melayu biasanya akan dipakai secara harian seperti menunaikan solat, untuk dipakai ke pejabat atau sekolah pada hari Jumaat, untuk menghadiri majlis formal, majlis keramaian dan sebagai pakaian adat. Baju Melayu Teluk Belanga biasanya lebih dikenali di negeri Johor sementara potongan cekak musang di kawasan tengah dan utara Malaysia. Potongan tersebut merujuk kepada cara jahitan pada leher baju tersebut, iaitu potongan cekak musang bahagian penutup atau rumah butangnya bertindan. Baju Melayu Cekak Musang lebih sesuai digayakan dengan sampung.



Foto 8.4 Contoh Baju Melayu Cekak Musang



Cara memakai Baju Melayu Cekak Musang lebih sesuai digayakan apabila bajunya dipakai di dalam sampung (sampung kelihatan penuh).

Sejarah Kebaya Tradisional

Perkataan kebaya berasal daripada perkataan Arab iaitu habaya yang bermaksud pakaian labuh yang berbelah di hadapan. Terdapat juga pendapat mengatakan kebaya dibawa oleh Portugis ke Melaka. Baju kebaya bukan sahaja dipakai oleh wanita Melayu tetapi juga oleh wanita Cina Peranakan (Baba) dengan sedikit perbezaan dalam potongan dan gaya memakainya. Baju kebaya labuh yang asal direka labuh hingga ke paras lutut. Bahagian hadapannya pula berbelah disemat dengan tiga kerongsang berasingan atau yang berangkai dengan rantai halus.

Pada tahun 1960-an, baju kebaya dipadankan dengan kain yang ketat dan dibahagian hadapan kain dibuat satu belahan hingga ke paras lutut untuk memudahkan pergerakan. Apabila pemakainya mengatur langkah, betisnya akan kelihatan. Fesyen pakaian itu berubah kepada bentuk lebih longgar dan manis dilihat. Kebaya ini masih dipadankan dengan kain yang berbelah, tetapi selisih kain di bahagian belahan dilebarkan supaya betis tidak kelihatan.



Foto 8.5 Contoh baju kebaya

Sejarah Ceongsam

Ceongsam disebut juga Qipao yang bererti pakaian panjang. Di Malaysia ia dipakai pada upacara tertentu seperti majlis perkahwinan dan Tahun Baru Cina. Ceongsam merupakan gaun khas wanita Cina. Ceongsam tradisional menggunakan fabrik satin, sutera atau broked yang bermotif khas. Beberapa motif yang umum dipakai untuk ceongsam ialah bunga, burung, naga dan sebagainya.

Ceongsam merupakan pakaian sendat yang mempunyai kolar mandarin, berlengan cap, dan panjang berbelah berkancing di bahagian badan kanan. Ceongsam juga dihiasi butang cina sebagai penyeri. Labuh ceongsam juga boleh dibuat pada pelbagai paras.

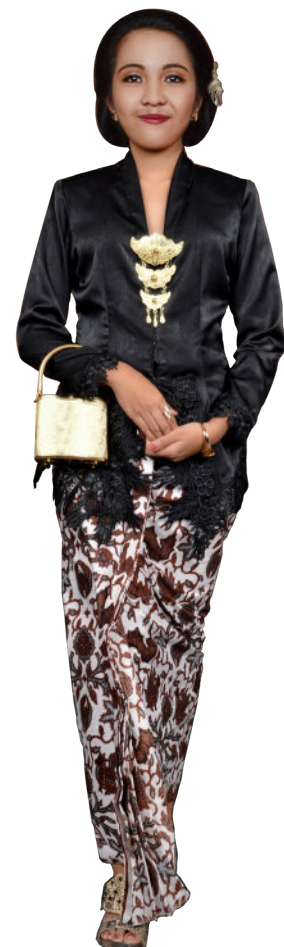

Foto 8.6 Contoh ceongsam

Sejarah Sut Punjabi

Kehadiran kaum India ke Tanah Melayu menyaksikan bermulanya gaya pemakaian dari benua India. Selain pakaian tradisional sari, Sut Punjabi juga turut dipakai terutamanya oleh wanita India.

Sut Punjabi terdiri daripada blaus panjang paras lutut atau paha yang disertai dengan kain panjang yang dipakai di tangan atau bahu yang dikenali sebagai *dupatta*. Blaus tersebut dipadankan dengan seluar yang mempunyai pinggang bergetah atau tali cerut di bahagian hadapan. Bukaannya seluarnya lebar di atas dan sempit di buku lali. Kelim tepi blaus dibiarkan terbuka pada bawah baris pinggang memudahkan pemakainya. Sut Punjabi menggunakan fabrik yang berwarna terang serta tenunan dan sulaman menggunakan benang emas, perak, labuci dan juga batu-batu permata agar pemakai kelihatan cantik dan menarik.

(Sumber: Goswamy, B.N. and Kalyan Krishna, (1993). Indian Costume in the collection of the Calico Museum of Textiles. Ahmedabab, India: D.S. Mehta)



Foto 8.7 Contoh sut punjabi



INFO

Sari adalah pakaian masyarakat India di Malaysia. Sari dipakai di atas kain dalam atau *petticoat* dengan blaus digelarkan choli yang akan membentuk pakaian di atas. Choli biasanya berukuran pendek dan mendedahkan perut. Choli mempunyai lengan yang pendek dan leher yang luas.



GLOSARI

Salwar kameez (juga dieja *shalwar kameez* atau *shalwar qameez*): Pakaian tradisional yang dipakai oleh wanita dan lelaki di Asia Tenggara. Salwar atau shalwar ialah seluar yang serupa dengan baju tidur. Kakinya lebar di atas dan sempit di buku lali. Kamiz pula merupakan sejenis baju panjang atau *tunic*. Kelim tepi yang juga dipanggil *chaak* dibiarkan terbuka di bawah garis pinggang supaya pemakainya lebih mudah bergerak.

8.1.2 Ciri-ciri Pakaian Tradisional

Baju Kurung Pesak Buluh

1. Garis leher baju berbentuk bulat dan belah berslit.
2. Lengan panjang dengan potongan lurus.
3. Pesak di bahagian sisi baju.
4. Kekek berada di antara lengan dan pesak.
5. Sarung susun yang mempunyai lisu beriring bertindih.
6. Butang dan rumah butang yang dijahit tangan.



INFO

Kemasan garis leher dijahit dengan jahitan tulang belut atau jahitan mata lalat.

Pandangan Hadapan

Pandangan Belakang

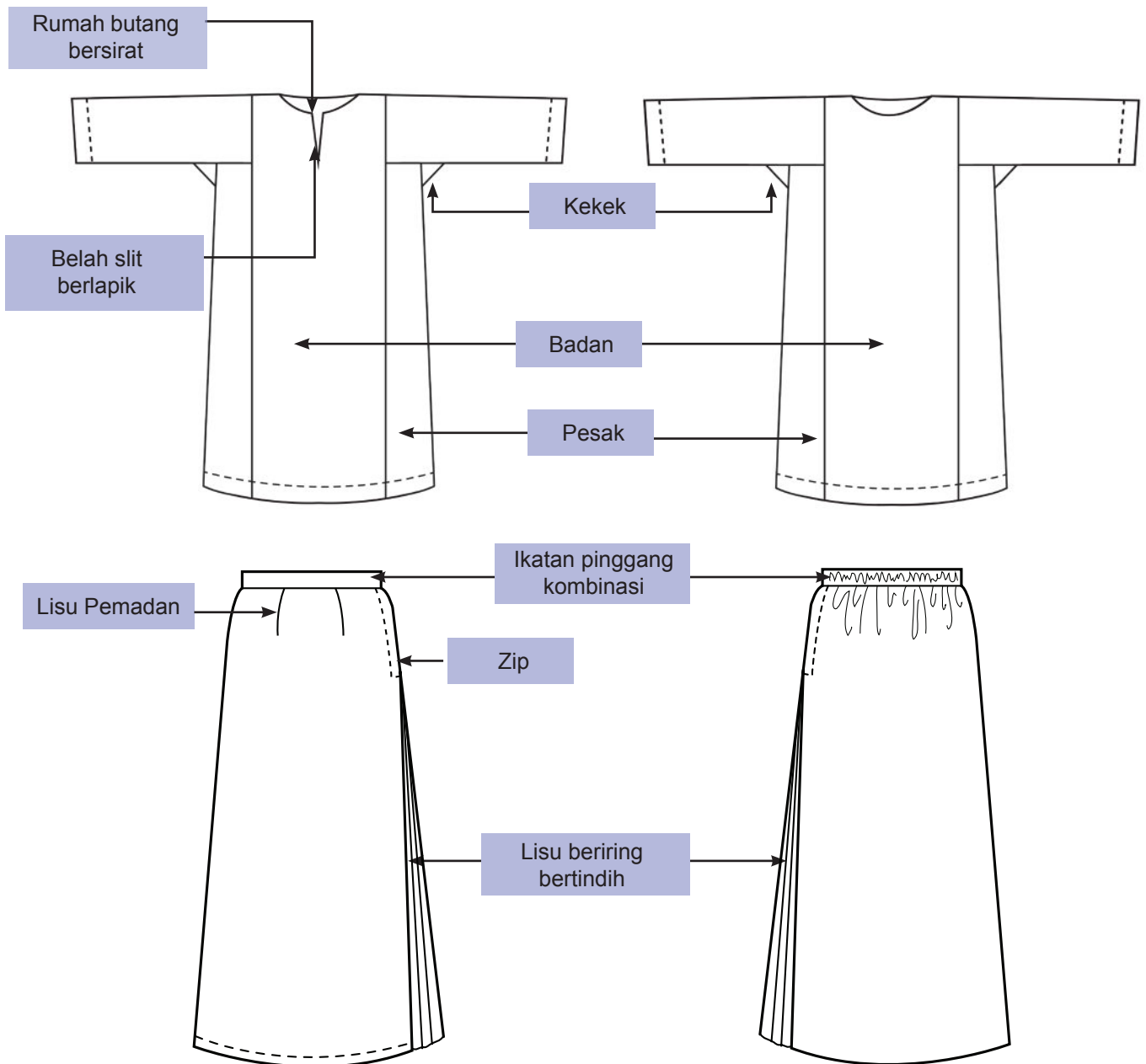

Baju Melayu Cekak Musang

1. Garis leher baju dikemaskan dengan kolar cekak musang dan belah berplaket.
2. Lengan panjang dengan potongan lurus.
3. Pesak di bahagian sisi baju.
4. Kekek berada di antara lengan dan pesak.
5. Dipadankan dengan seluar berkasing.
6. Butang dan lubang butang yang dijahit dengan tangan atau mesin.
7. Terdapat dua kocek bersaiz besar dan satu kocek bersaiz kecil di bahagian badan baju.

Pandangan Hadapan

Pandangan Belakang

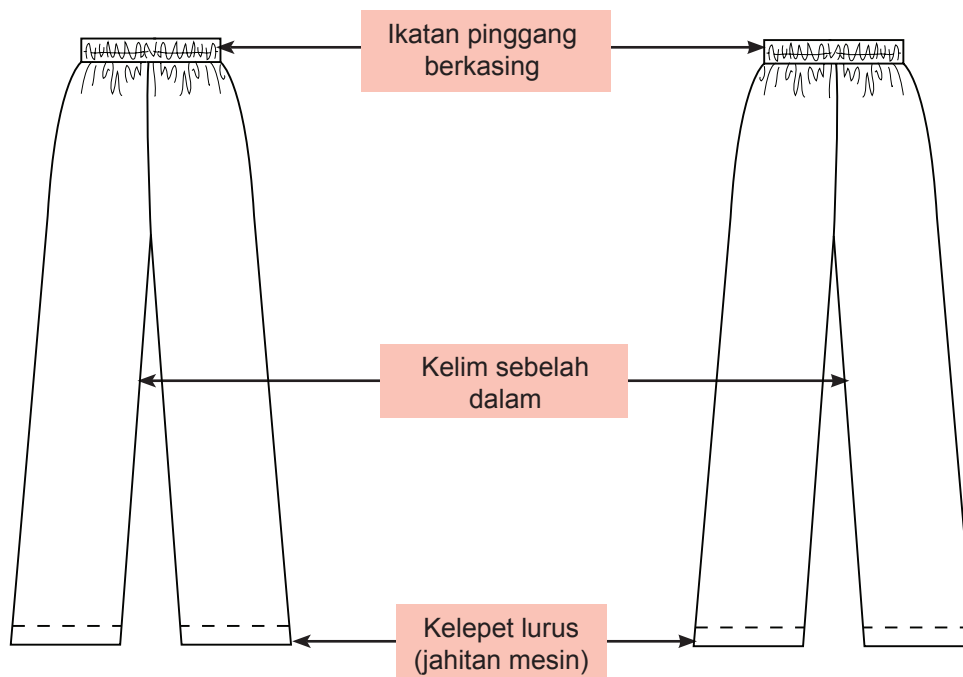
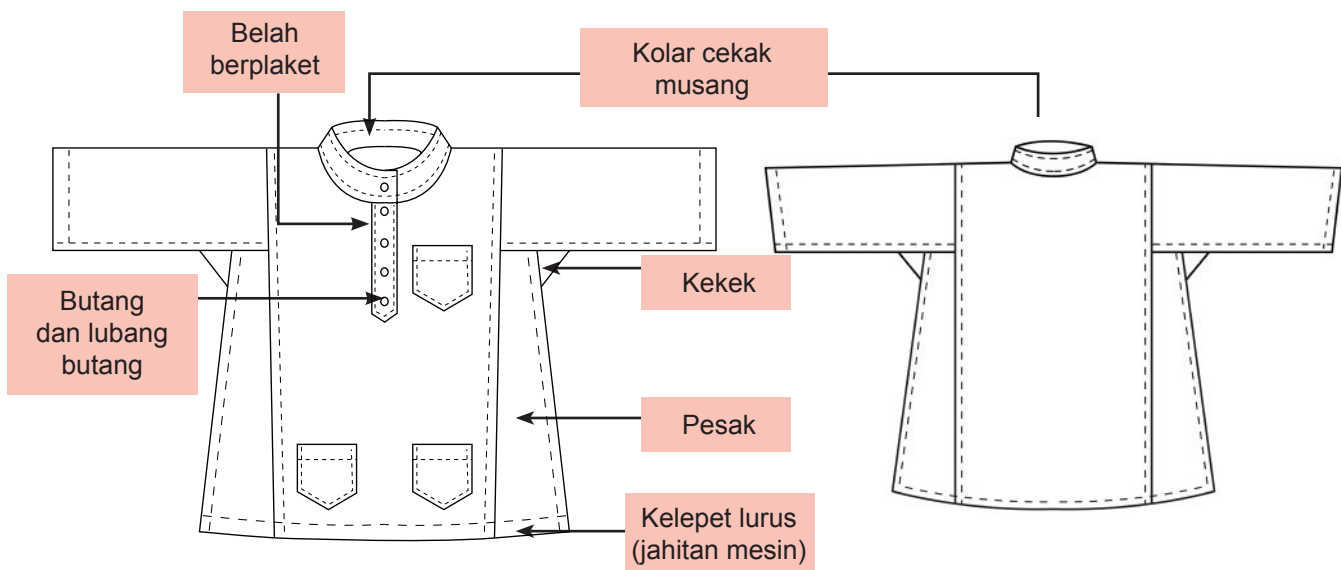

Baju Kebaya

1. Berkolar selendang.
2. Lengan padanan rata yang tidak terlalu lebar.
3. Bahagian hadapannya juga berbelah dan menggunakan kancing butang katup.
4. Kebaya labuh mengikut bentuk badan.
5. Padanannya ialah skirt selisih lipat batik.

Pandangan Hadapan

Pandangan Belakang

Lidah tengah hadapan

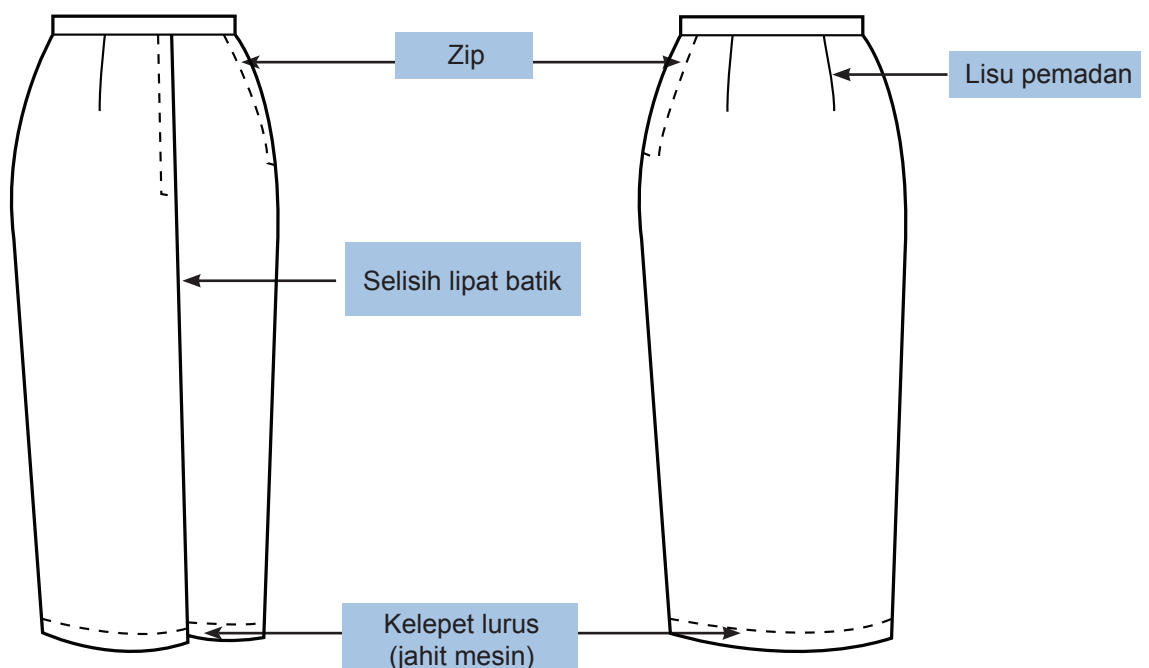
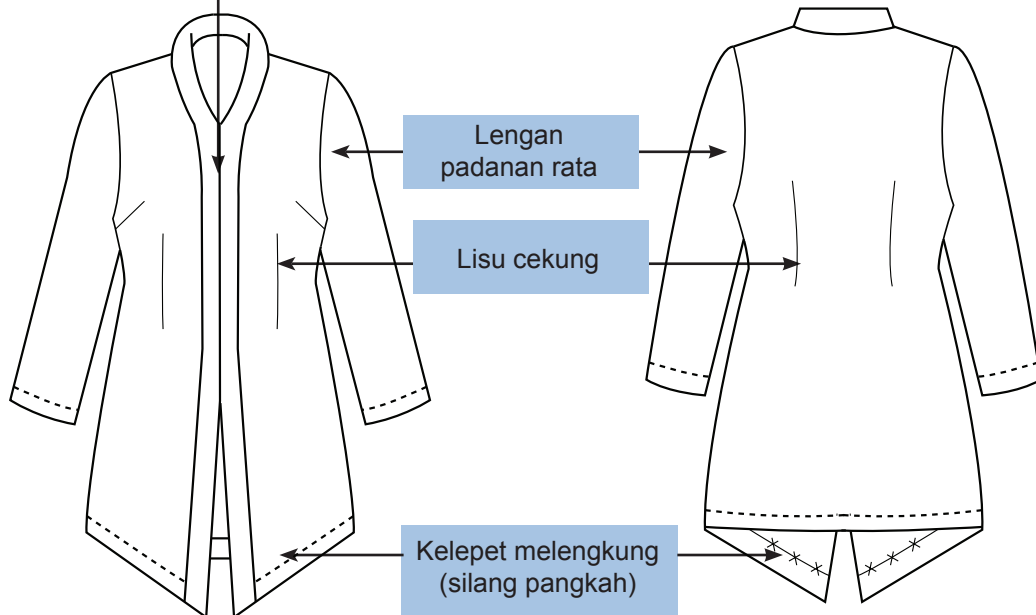

Ceongsam

1. Lisu pemadan cembung pada sisi badan hadapan.
2. Lisu pemadan cekung pada bahagian badan hadapan dan badan belakang.
3. Belah berlapis pada belah sisi badan hadapan pakaian.
4. Kolar mandarin.
5. Lengan selarai pendek yang menutupi bahagian atas lengan sahaja.
6. Belah pada kelim sisi yang ditetapkan dengan menjahit jahitan mesin.
7. Butang cina pada belah badan hadapan.
8. Cangkuk dan mata pada belah sisi badan hadapan.

Pandangan Hadapan

Pandangan Belakang

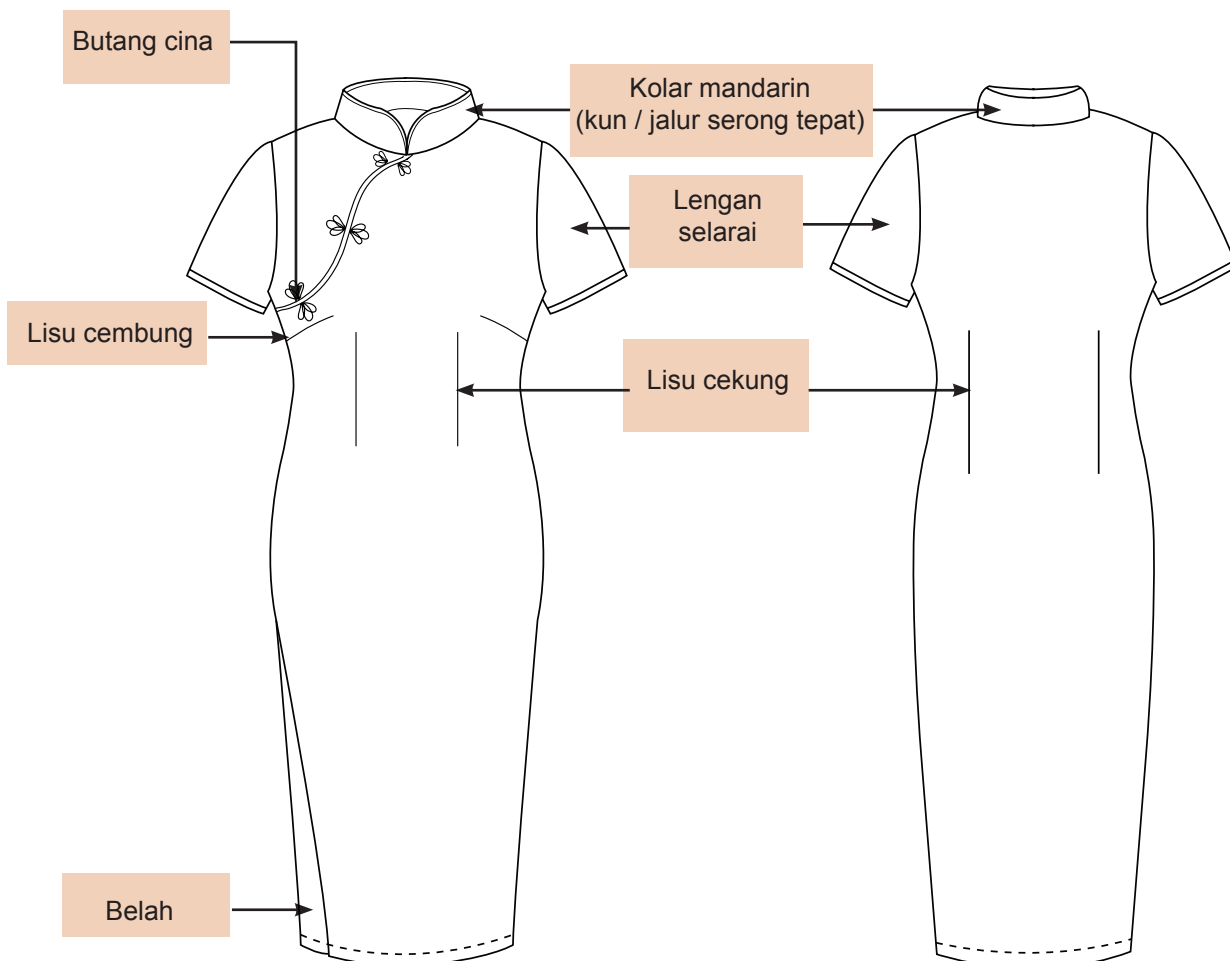

Sut Punjabi

1. Seluar longgar atau *Salwar Kameez* yang longgar.
2. kelepak berkasing di pinggang dan hujung kaki.
3. Garis leher lapik berbentuk.
4. Lengan padanan rata dan kecil di hujung bukaan lengan.
5. Belah berzip di badan belakang

Pandangan Hadapan

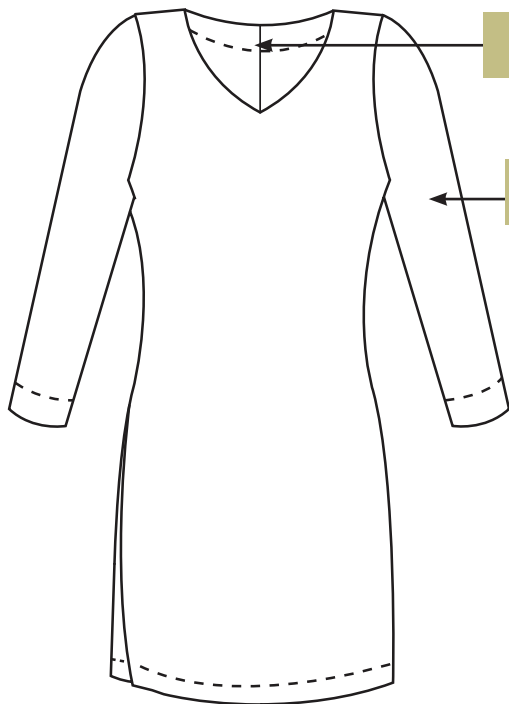

Leher lapik
berbentuk

Lengan
padanan rata

Pandangan Belakang

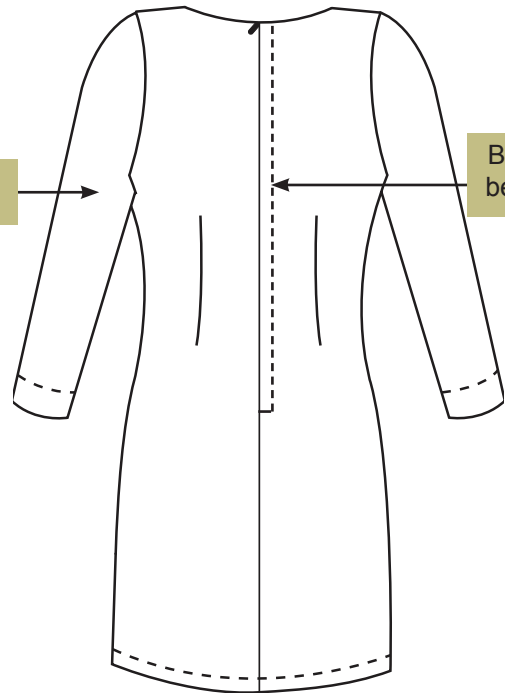

Belah
berzip

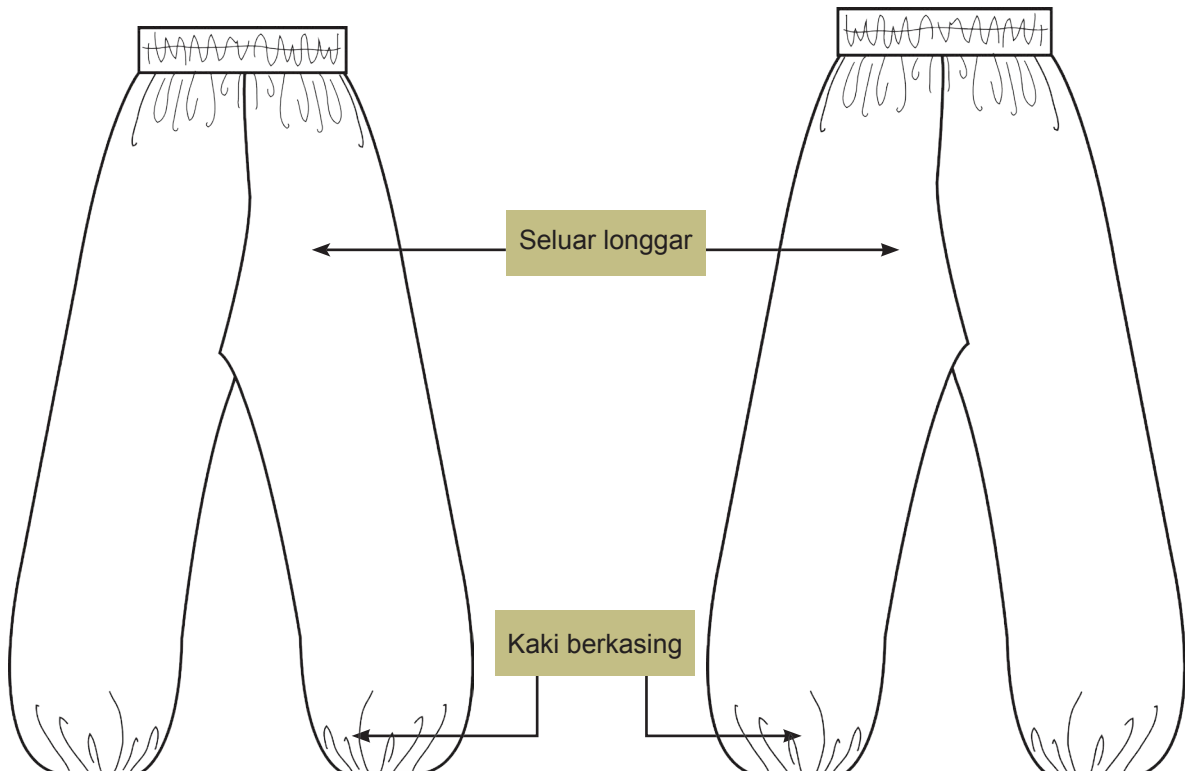

Seluar longgar

Kaki berkasing

8.1.3 Fabrik yang Bersesuaian untuk Pakaian Tradisional

(a) Baju Kurung Pesak Buluh



(b) Baju Melayu Cekak Musang



(c) Baju Kebaya



(d) Ceongsam

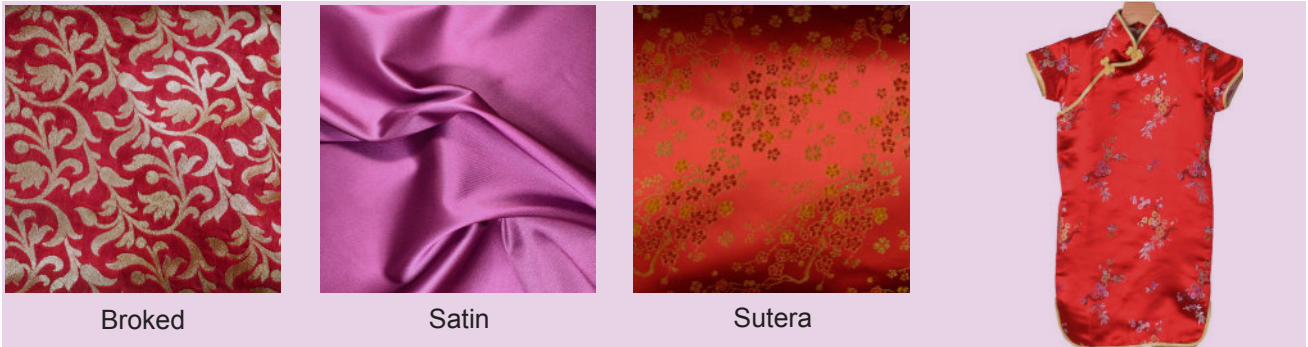

(e) Sut Punjabi

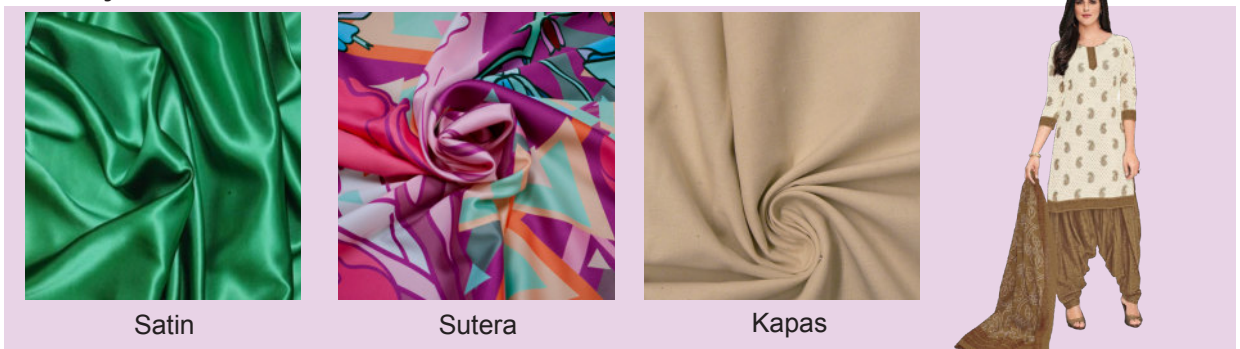

8.1.4 Proses Jahitan Pakaian Tradisional

(a) Baju Kurung Pesak Buluh



AKTIVITI PAK 21

Tajuk: Baju Kurung Pesak Buluh

Objektif: Menghasilkan Baju Kurung Pesak Buluh.

Arahan:

1. Mendraf pola Baju Kurung Pesak Buluh dan sarung susun.
2. Menyusun atur pola dan menggunting fabrik.
3. Proses mencantum dan menjahit baju kurung dan sarung susun menggunakan teknik yang betul.
4. Menekan pakaian supaya kemas.

Pandangan Hadapan

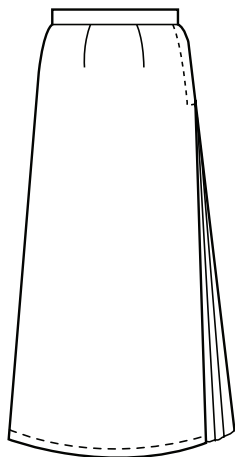
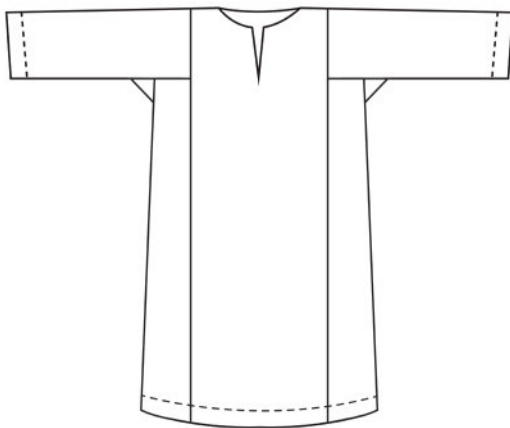

Pandangan Belakang

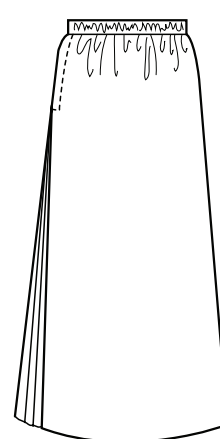
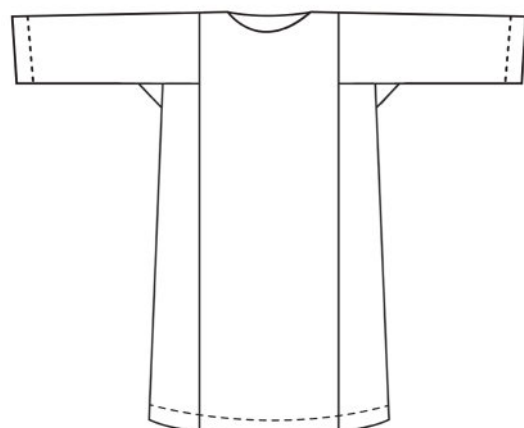

Mengambil ukuran badan

Bahagian badan bagi ukuran sepasang baju kurung tradisional ialah:

- | | |
|-------------|----------------------------|
| 1. Bahu | 6. Labuh baju |
| 2. Leher | 7. Labuh lengan |
| 3. Dada | 8. Keliling hujung lengan |
| 4. Pinggang | 9. Keliling pangkal lengan |
| 5. Pinggul | 10. Labuh sarung |

Pola Bahagian Badan Baju Kurung

Badan Baju Kurung

- 1-2 = Labuh baju
- 1-3 = 2-4 = $\frac{1}{2}$ bahu
- 3-5 = 7-6 = Labuh lengan
- 3-7 = $\frac{1}{2}$ lebar bahu - 1cm
- 5-6 = Sama dengan ukuran 3-7
- 7-8 = 5 cm lebar pesak atas
- 4-11 = 10 cm lebar pesak bawah
- 8-10 = 8 cm lebar kekek
- 8-9 = 8 cm lebar kekek
- 2-12 = Ukuran 2 cm-3 cm
- 12-11 = Buat lengkungan seperti rajah untuk garis kelepet
- 1-15 = $\frac{1}{6}$ leher
- 1-13 = 1 cm
- 1-14 = $\frac{1}{6}$ leher + 2 cm

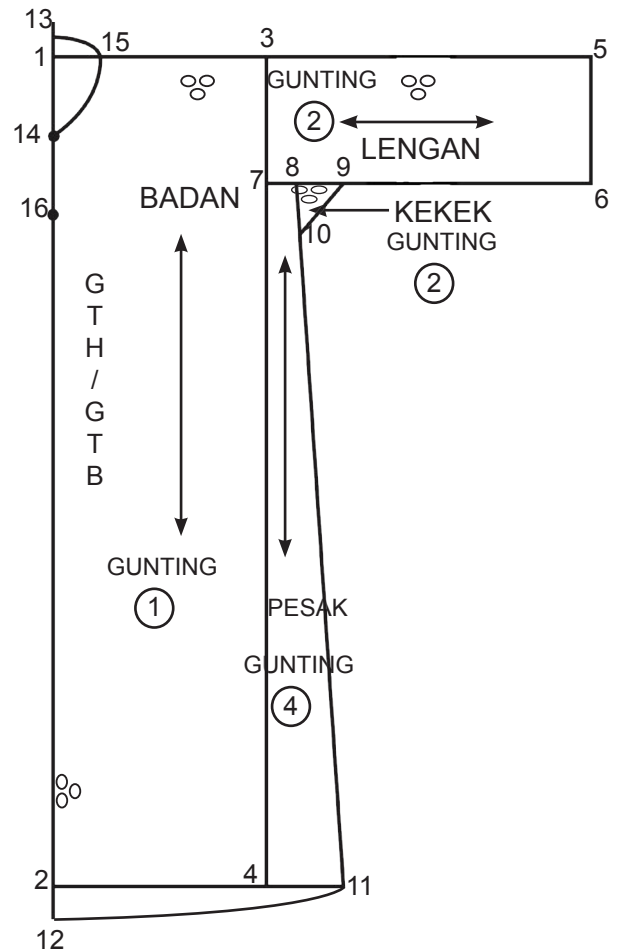

Pola Lapik Leher

Lapik Leher

- 0-1 = $\frac{1}{6}$ garis leher
- 0-2 = $\frac{1}{6}$ leher + 2 cm
- 0-3 = 1.5 cm
- 2-4 = 10 cm (panjang belah)
- 4-5 = 4 cm
- 3-6 = 3 cm (Lebar lapik leher)
- 6-7-8 = Dibentukkan
- 5- 9-8 = Dibentukkan

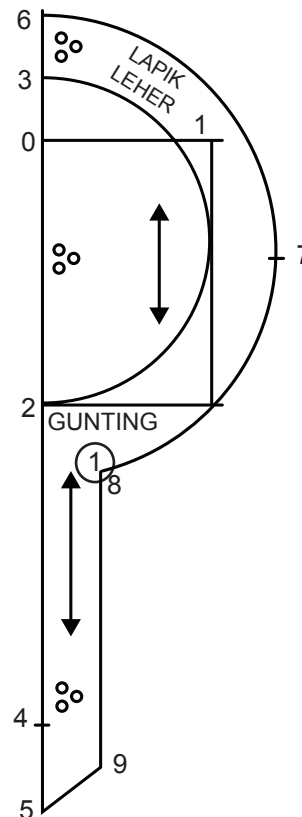

Pola Sarung Susun

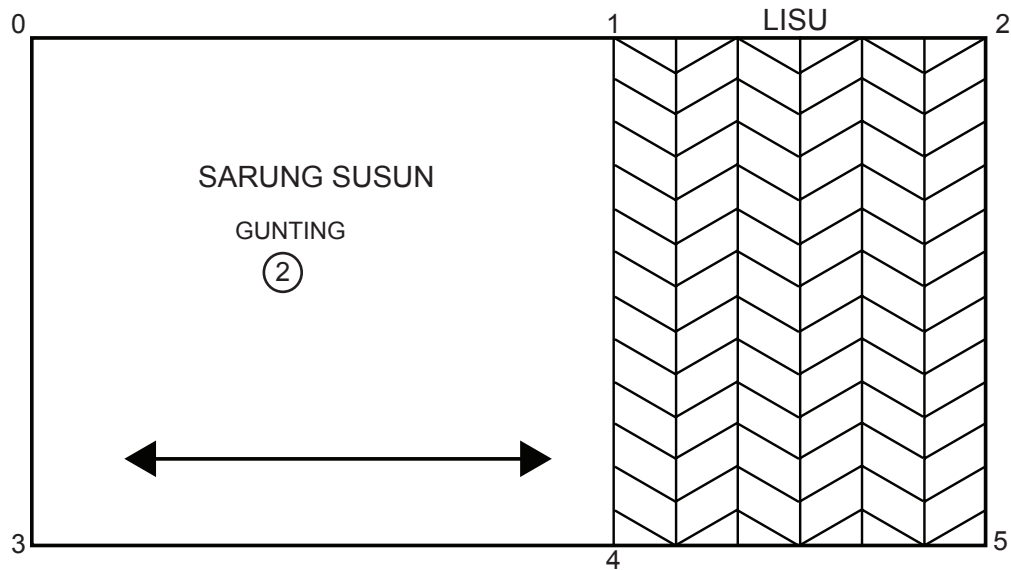

Sarung Susun

0-1 = 3-4 = Keliling punggung + 4 cm (kelonggaran)

1-2 = 4-5 = 60 cm (untuk 3 lisu)

0-3 = 2-5 = Labuh sarung

Pola Ikatan Pinggang Sarung Susun

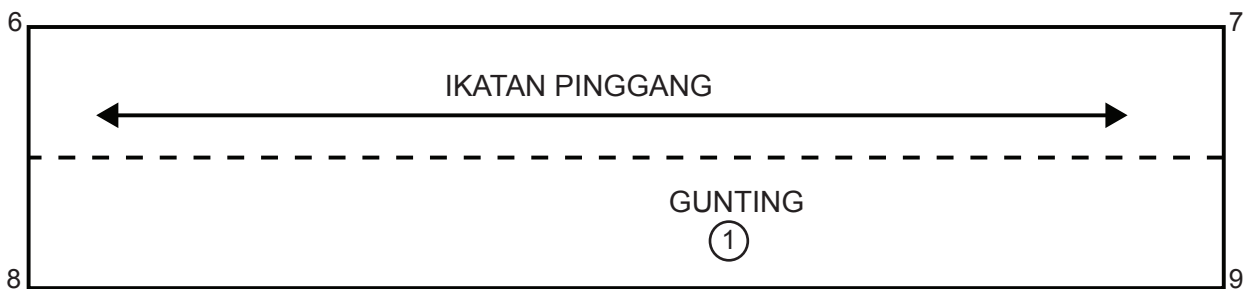

Ikatan Pinggang

6-7 = 8-9 = Punggung + 4 cm + 3 cm

6-8 = 7-9 = 2.5 cm x 2 (lebar ikatan pinggang)

Susun Atur Pola Baju Kurung Pada Fabrik

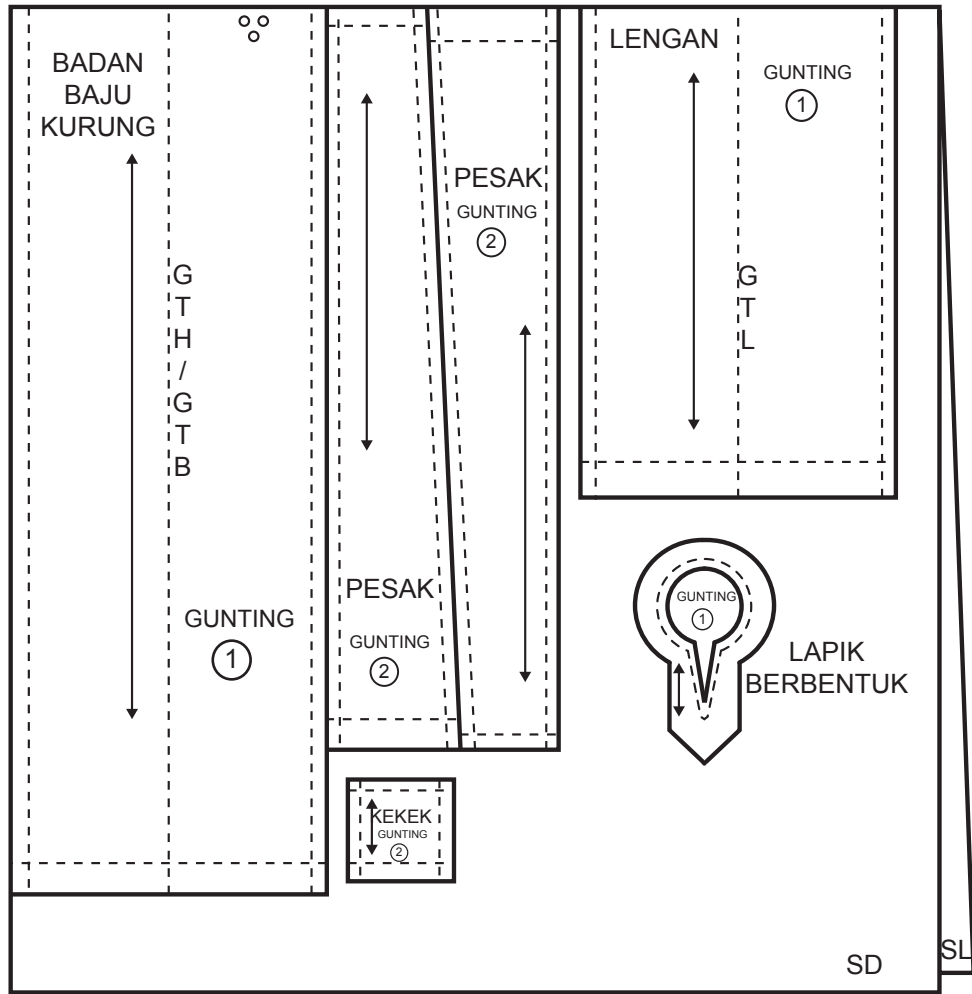

Susun Atur Pola Sarung Susun Pada Fabrik

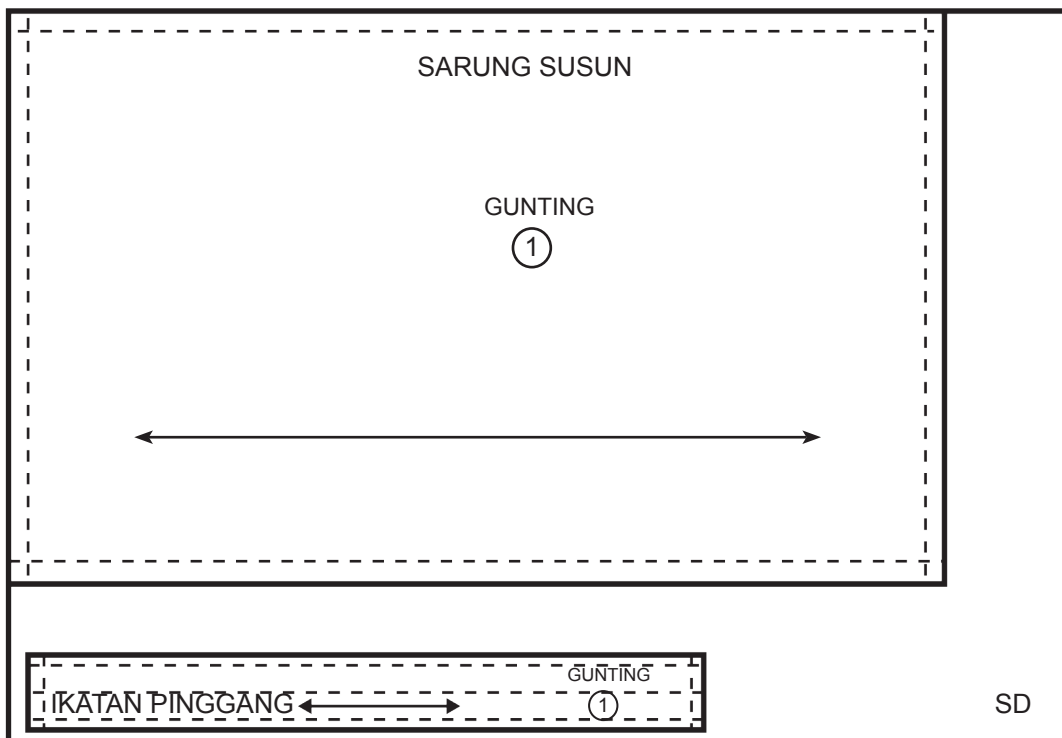

Proses Mencantum dan Menjahit Baju Kurung Pesak Buluh

Langkah

Langkah 1

Jahit kemas tepi kepingan fabrik kecuali garis pinggang sarung susun.

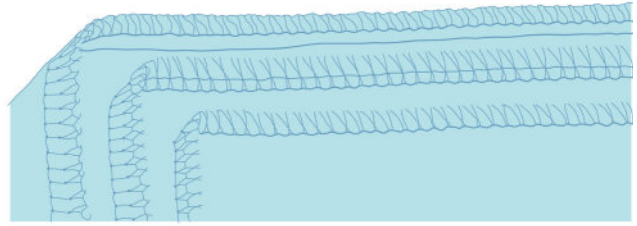

Rajah Kerja

Langkah

Langkah 2

Tanda, bentuk dan gunting garis leher dan belah pada badan baju.

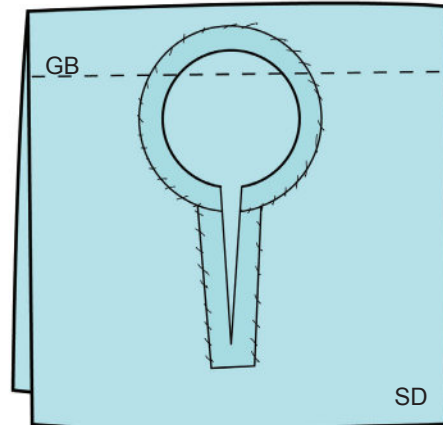

Rajah Kerja

Langkah

Langkah 3

Menyediakan dan mencantum lapik berbentuk dan belah berslit.

- Temukan sebelah luar lapik dengan sebelah luar fabrik
- Padankan garis pemadan garis leher dan samakan kedudukan belah.
- Semat peniti dan jahit jelujur
- Mulakan jahitan pada garis tengah belakang mengikut garis pemadan. Teruskan jahitan ke pangkal belah dan jahit satu mata jahitan melintang.
- Teruskan ke hujung belah hingga ke garis leher tengah belakang.
- Jahit mesin sekali lagi pada bahagian pangkal belah.
- Gunting belahan.
- Trim basi garis leher hingga tinggal 3mm dan snip.
- Gunting garis belah.
- Gunting serong pada penjuru hujung pangkal belah.
- Snip* pada keliling basi garis leher.

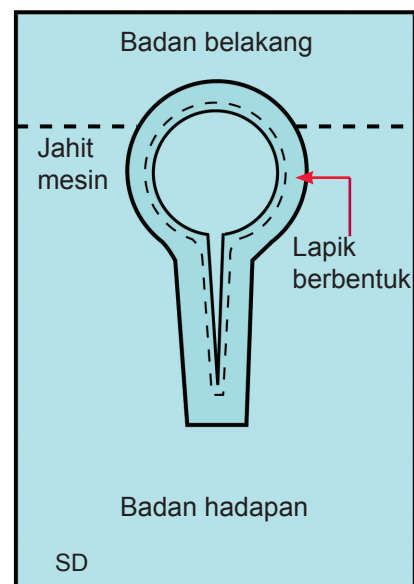

Rajah Kerja



Langkah

Langkah 4

Menjahit kekek pada pesak.

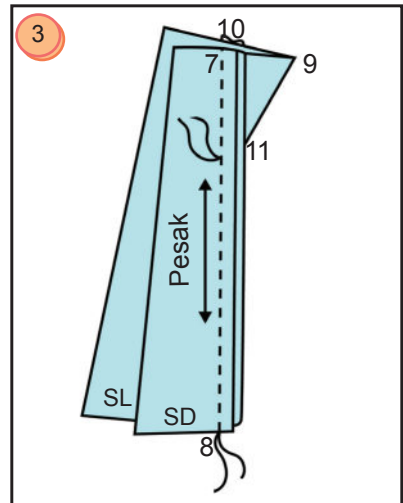
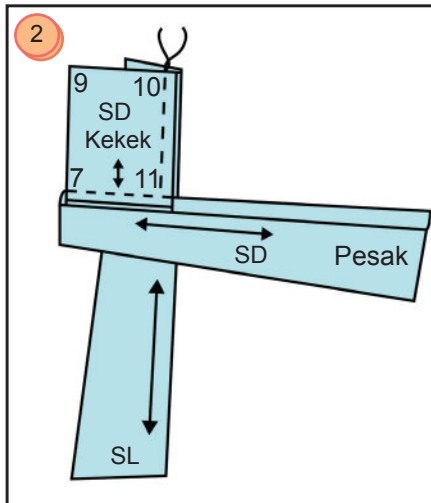
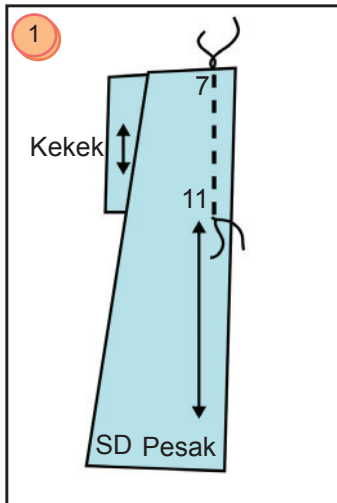

Rajah Kerja

Langkah

Langkah 5

Menjahit kekek dan pesak pada lengan.

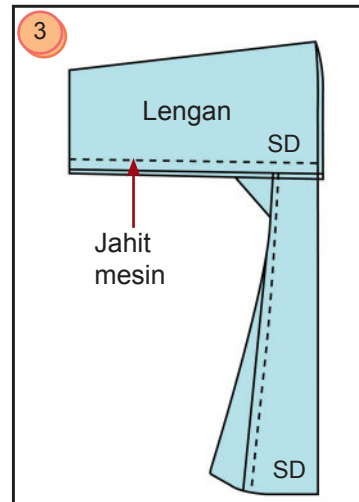
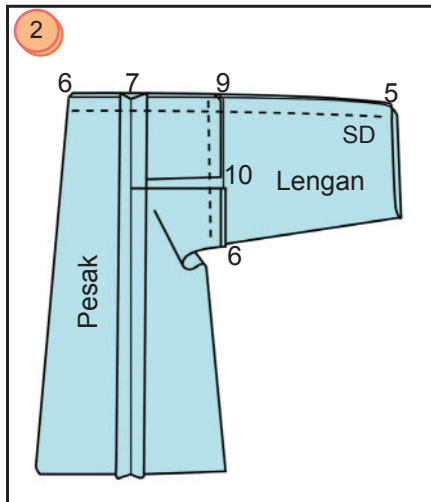
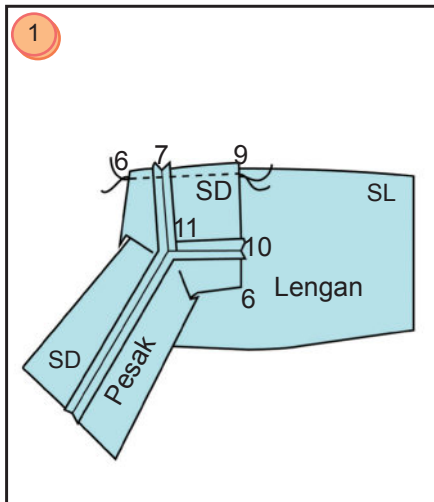

Rajah Kerja

Langkah

Langkah 6

Mencantumkan lengan dan pesak pada badan.

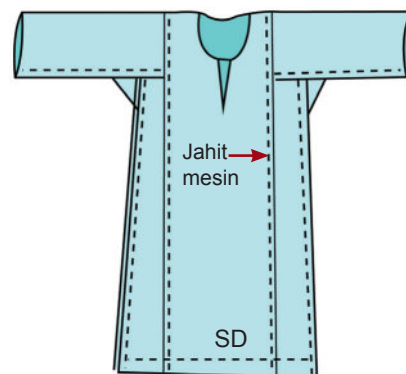

Rajah Kerja

Langkah

Rajah Kerja

Langkah 7

Menjahit rumah butang dengan jahitan insang pari.

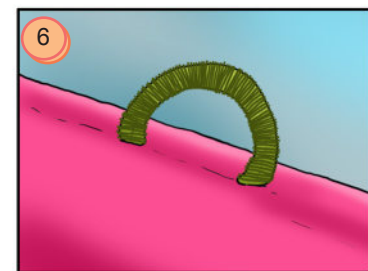
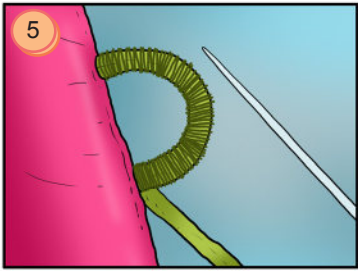
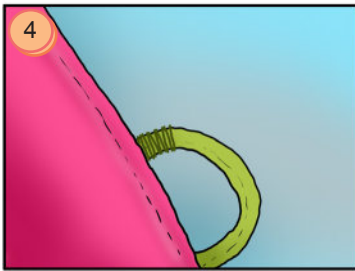
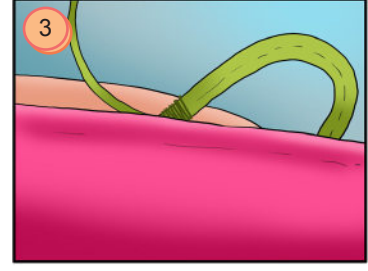
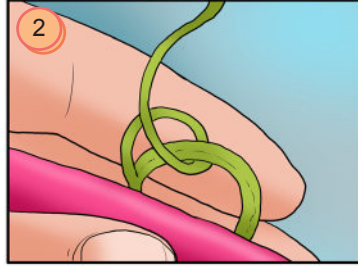
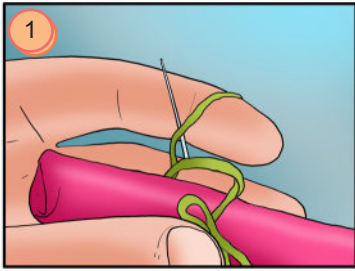

Langkah

Rajah Kerja

Langkah 8

Mengemas kelepak dengan jahitan silang pangkah.



Langkah

Rajah Kerja

Langkah 9

Menekan pakaian dengan seterika.

- (a) Buka semua jahitan jelujur pada pakaian.
- (b) Tekan pada setiap proses jahitan.

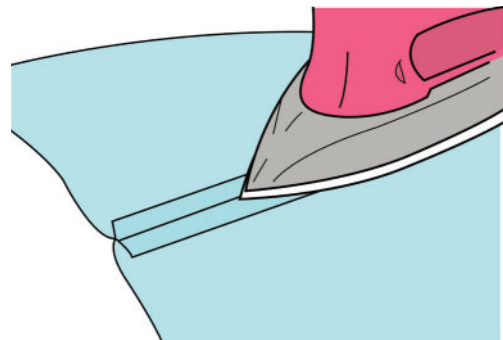

Proses Mencantum dan Menjahit Sarung Susun

Langkah

Langkah 1

Jahit kemas tepi pada semua kepingan fabrik kecuali garis pinggang dan ikatan pinggang.

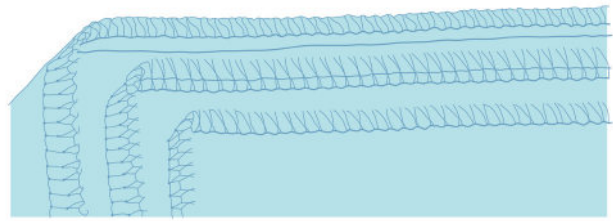

Rajah Kerja

Langkah

Langkah 2

- (a) Mencantumkan sisi sarung susun dengan kelim belah kangkung.
- (b) Tinggalkan untuk belah berzip.
- (c) Tekan kelim belah kangkung dengan seterika.

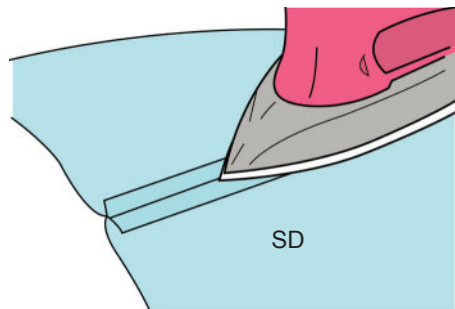

Rajah Kerja

Langkah

Langkah 3

Menyediakan dan menjahit zip di sebelah kiri sarung.

- (a) Sediakan belah untuk zip.
- (b) Semat peniti dan jahit jelujur zip pada belahan.
- (c) Jahit zip menggunakan jahitan mesin.

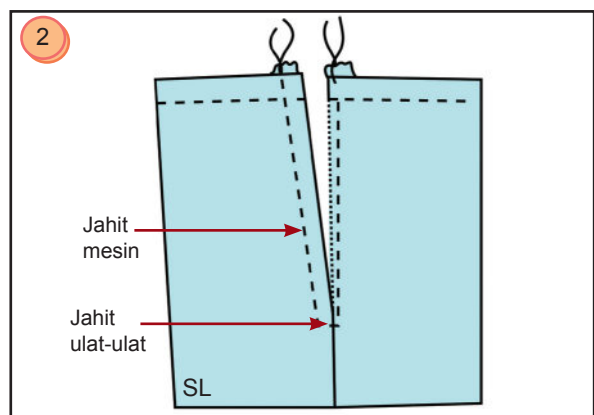
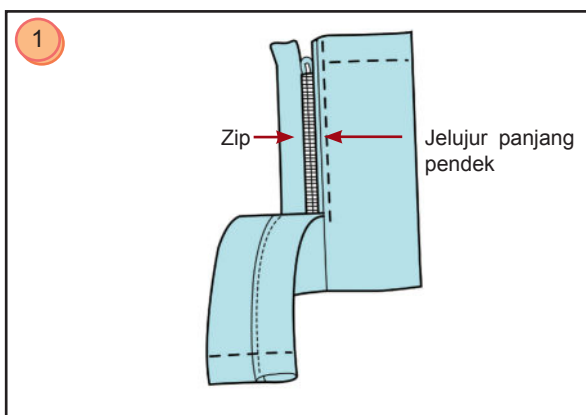

Rajah Kerja

Langkah

Langkah 4

- (a) Susun lisu beriring bertindih.
- (b) Jahit mesin untuk mengemaskan lisu beriring bertindih.

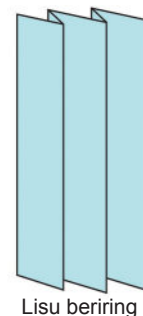

Rajah Kerja

Langkah

Langkah 5

Menyediakan, mencantumkan dan mengemaskan ikatan pinggang kombinasi.

- Sediakan lapik dalam kanvas dan pita elastik mengikut ukuran pinggang.
- Temukan dan jahit mesin kepingan fabrik ikatan pinggang pada garis pinggang sarung.
- Mengemas dan menjahit ikatan pinggang.

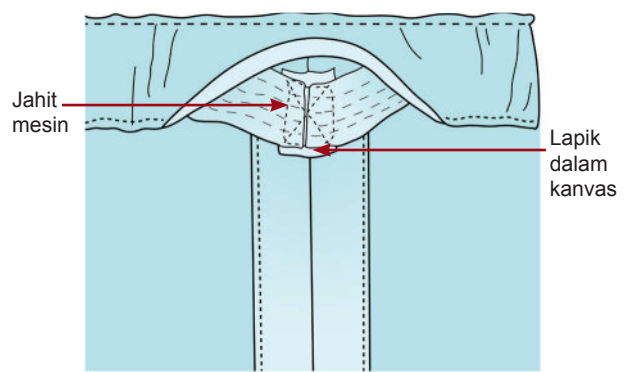

Rajah Kerja

Langkah

Langkah 6

Menjahit cangkuk dan palang dengan jahitan lilit ubi.

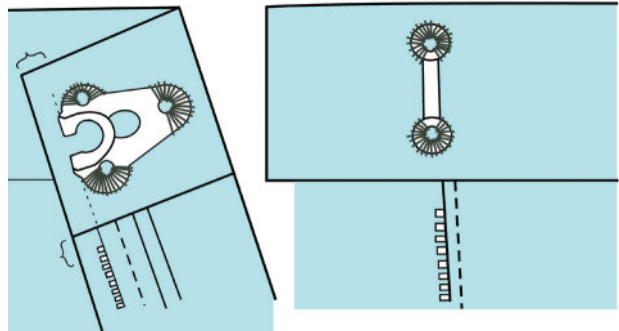

Rajah Kerja

Langkah

Langkah 7

Menjahit kelepet dengan jahitan mesin.

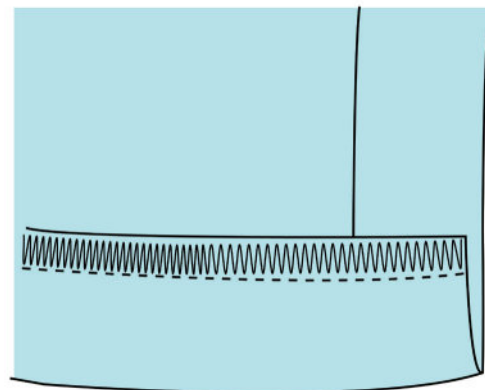

Rajah Kerja

Langkah

Langkah 8

Menekan dengan seterika.

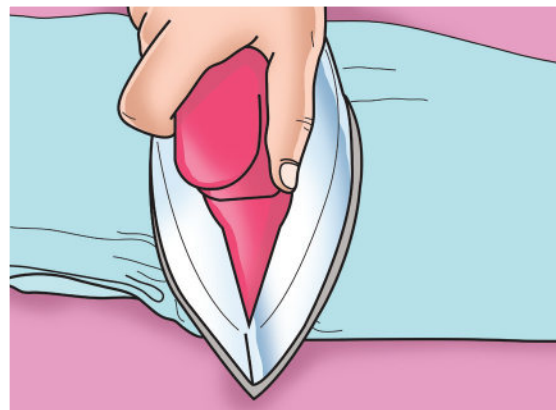

Rajah Kerja

(b) Baju Melayu Cekak Musang



Tajuk: Baju Melayu Cekak Musang

Objektif: Menghasilkan Baju Melayu Cekak Musang.

Arahan:

1. Mendraf pola Baju Melayu Cekak Musang dan seluar berkasing.
2. Menyusun atur pola dan menggantung fabrik.
3. Proses mencantum dan menjahit Baju Melayu Cekak Musang menggunakan teknik yang betul.
4. Menekan pakaian supaya kemas.

Pandangan Hadapan

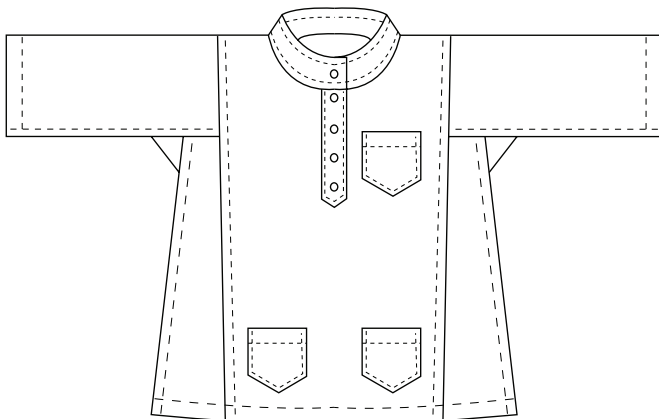

Pandangan Belakang

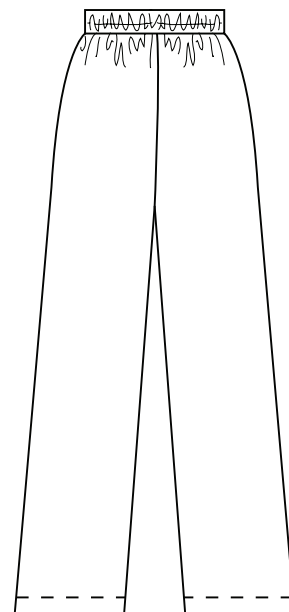
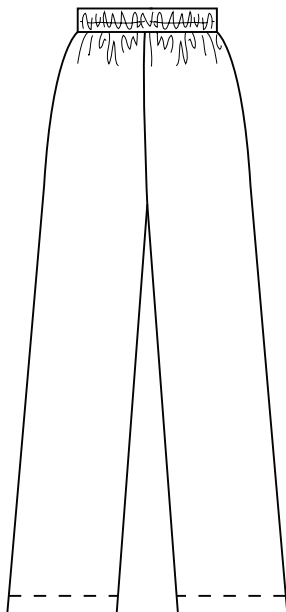
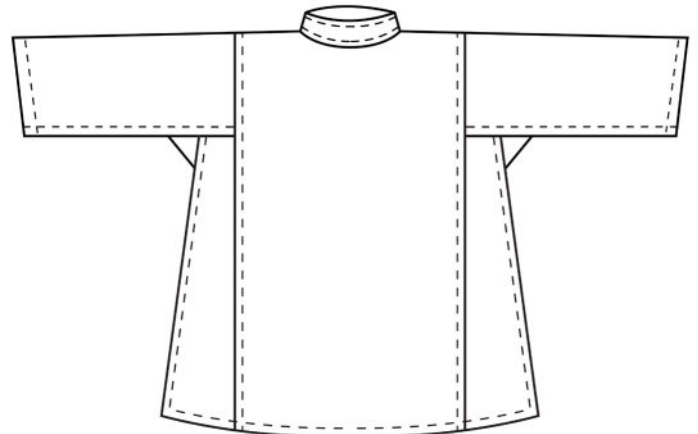

Pola Baju Melayu Cekak Musang

Baju

- 0-1 = 2-3 = Labuh baju
- 0-2 = 1-3 = $\frac{1}{2}$ bahu + 1 cm
- 2-4 = Labuh lengan – 1 cm
- 4-5 = $\frac{1}{2}$ bahu ditolak 2.5 cm
- 2-6 = $\frac{1}{2}$ bahu ditolak 1 cm
- 6-7 = 6 cm hingga 8 cm lebar pesak atas
- 3-8 = 10 cm hingga 12 cm lebar pesak bawah
- 7-9 = 8 cm lebar kekek
- 7-10 = 8 cm lebar kekek
- 1-11 = 2.5 cm buat lengkungan
- 11-8 untuk pola hadapan sahaja

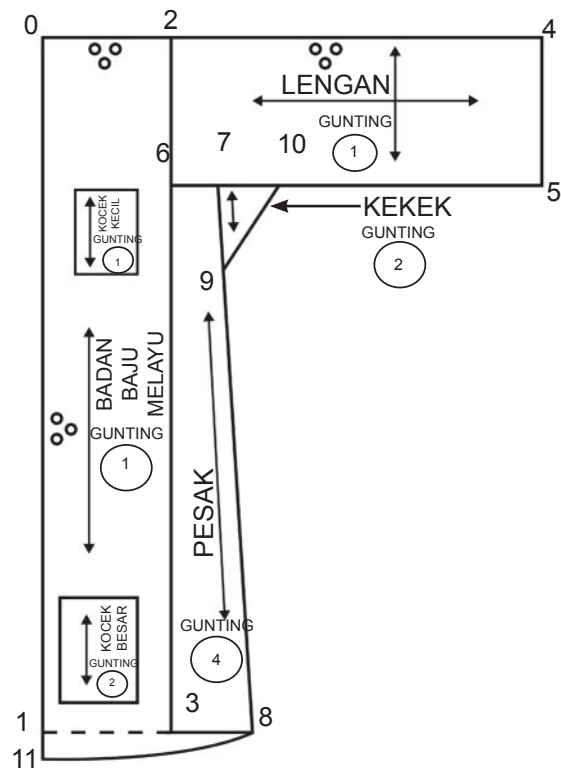

Pola Garis Leher

Garis Leher

- 1-2 = 3-4 = $\frac{1}{6}$ leher
- 1-3 = 2-4 = $\frac{1}{6}$ leher + 3 cm
- 5-2 = 1-2 bahagi 3
- 3-6 = 3-4 bahagi 2
- 2-7 = 7-8 = 8-4 = 2-4 bahagi 3
- 0-1 = 1 cm
- 0-5-7-8-6-3 = Bentukkan garis melengkung leher
- 3-9 = Ukuran leher bahagi 2

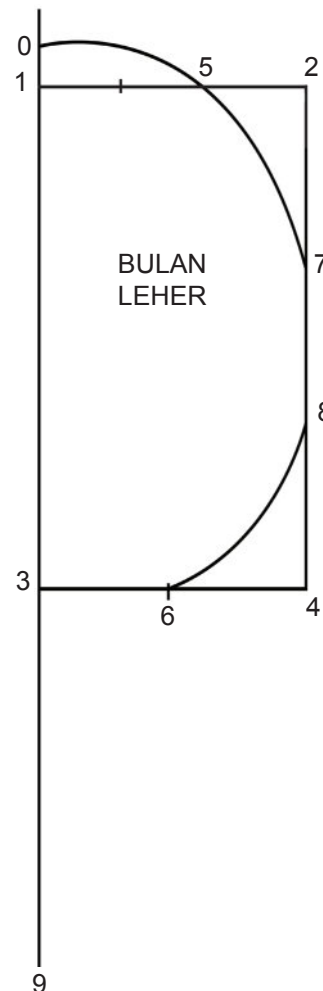

Pola Tindih Atas Belah Plaket

Tindih Belah Plaket

- 1-2 = 3-4 = 3.5 cm
- 1-3 = 2-4 = ½ leher + 4cm
- 4-7 = 4 cm
- 2-5 = 7-6 = 3.5 cm
- 5-6 + disambungkan
- 3-8 = 4-9 = 1 cm
- 3-10 = 10-4 = 3-4 bahagi 2
- 8-10-9 disambungkan

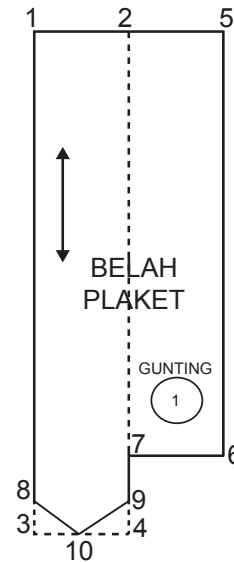

Pola Lapik Belah Tindih Bawah

Lapik Belah Tindih Bawah

- 1-2 = 3-4 = 3 cm
- 1-3 = 2-4 = ½ leher + 1 cm

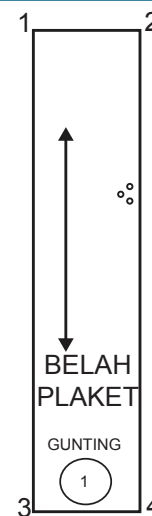

Pola Kocek Tampil

Kocek Tampil

- 1-2 = 3-4 = Lebar kocek
- 1-3 = 2-4 = Panjang kocek + 2 cm
- 1-5 = 2-6 = 2 cm (Garis lipatan)
- Bentukkan garisan melengkung di bucu 3 dan 4

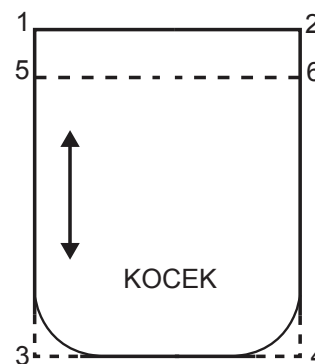

Panduan Ukuran Kocek Tampil

| Kocek | Kanak-kanak | Remaja | Dewasa |
|-------------|-------------------------------------|---------------|---------------|
| Kocek kecil | 8 cm × 10 cm | 9 cm × 11 cm | 10 cm × 12 cm |
| Kocek besar | 10 cm × 12 cm atau 13 cm × 15 cm | 14 cm × 16 cm | 15 cm × 17 cm |

Pola Kolar Cekak Musang

Kolar Cekak Musang

- 1-7 = 2-5 = $\frac{1}{2}$ leher + 1.5 cm
- 2-3 = Ukuran 0-5 pada pola garis leher (leher belakang)
- 3-4 = Ukuran 5 – 7 – 8 – 6 – 3 pada pola garis leher (leher hadapan)
- 4-5 = 1.5 cm
- 1-2 = 5-7 = 3.5 cm (lebar kolar)
- 5-6 = 7- 8 = 3 cm
- 6-7 = Dibentukkan 90° pada 6 = 3.5 cm
- 6-9 = Bentukkan lengkungan kolar

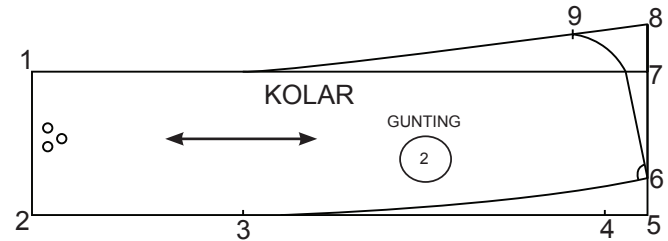

Pola Seluar Berkasing

Seluar Berkasing

- 1-9 = 5-6 = $\frac{1}{4}$ pinggul
- 1-2 = Labuh seluar
- 1-3 = 9- 4 = Labuh punggung
- 3-5 = 4-6 = 6 cm
- 6-7 = 5-6 bahagi 2
- 8-9 = 1 cm
- 9-10 = 3 cm
- 10-1 = Disambungkan
- 11-6 = 5 cm
- 7-11- 9-10 disambung
- 6-12 = 5- 6 bahagi 4
- 6-13 = 3 cm
- 12-13-9 10 disambung
- 14-2 = 24 cm
- 15-2 = 20 cm

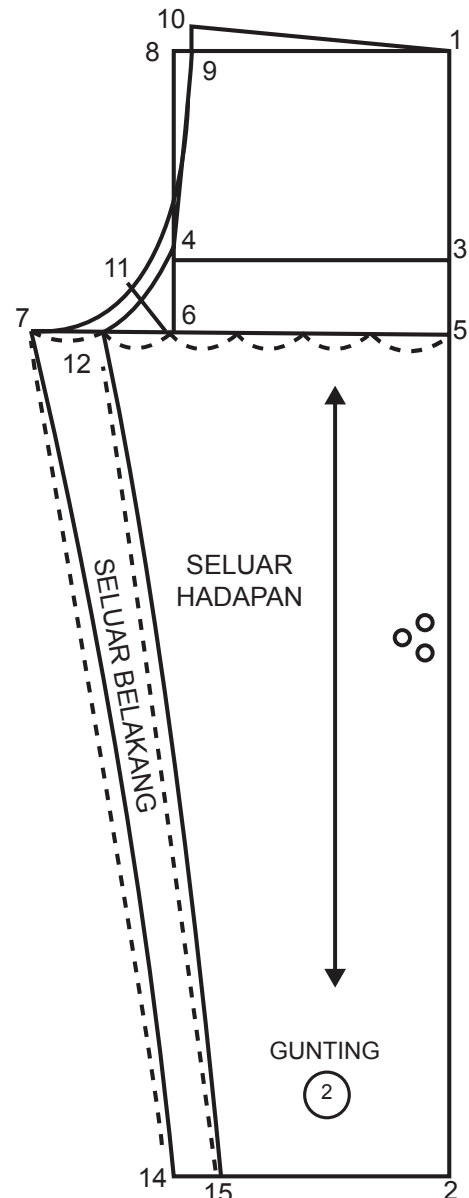

Susun Atur Pola Baju Melayu Cekak Musang Pada Fabrik

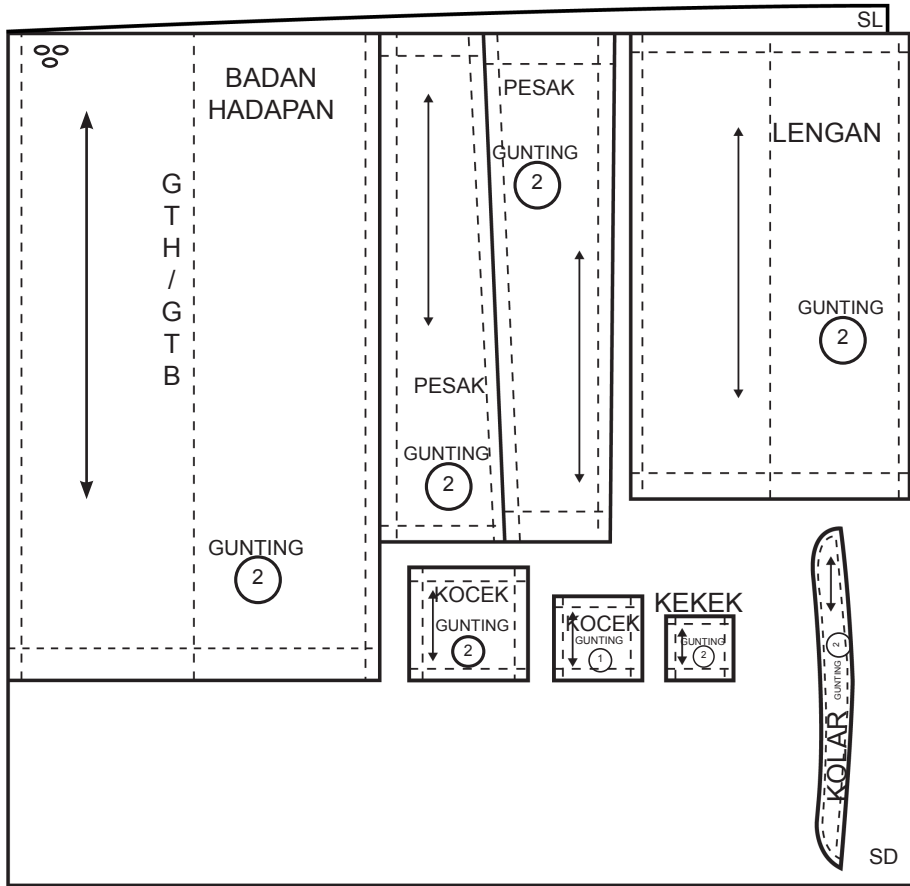

Susun Atur Pola Seluar Berkasing Pada Fabrik

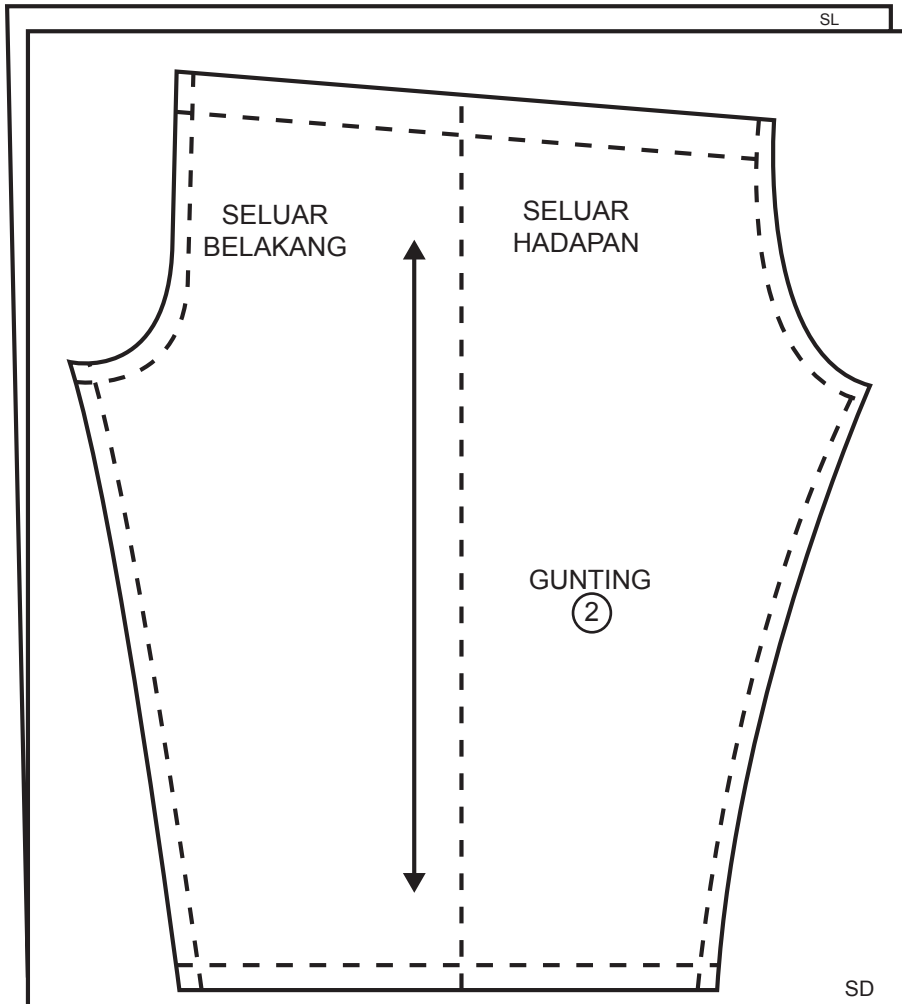

Proses Mencantum dan Menjahit Baju Melayu Cekak Musang

Langkah

Langkah 1

Jahit kemas tepi kepingan fabrik kecuali garis pinggang sarung susun.

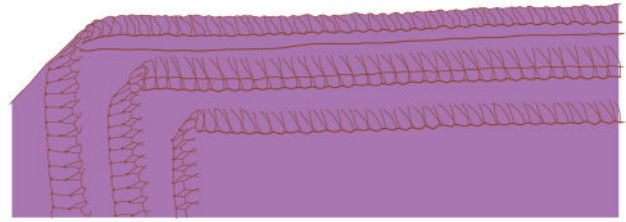

Rajah Kerja

Langkah

Langkah 2

Sediakan lubang leher dan belah pada badan baju. Gunakan pola bulan untuk menebuk lubang leher. Panjang belah tidak melebihi 18 cm.

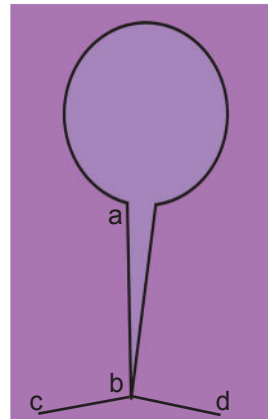

Rajah Kerja

Langkah

Langkah 3

Menyediakan, mencantumkan dan mengemaskan plaket.

- (a) Sediakan tindih atas belah berplaket. Tekan lapik dalam keras pada SD kanan tindih atas. Lipat basi fabrik. Jahit mesin 0.5 cm di keliling tindih atas kecuali bahagian atas.
- (b) Sediakan tindih bawah belah berplaket. Tekan lapik dalam keras pada SD kiri tindih bawah. Lipat basi fabrik. Jahit mesin 0.5 cm di kiri dan kanan.
- (c) Temukan tindih bawah dengan kanan belah. Semat peniti, jahit jelujur dan jahit mesin.
- (d) Temukan tindih atas dengan kanan belah. Semat peniti, jahit jelujur dan jahit mesin.

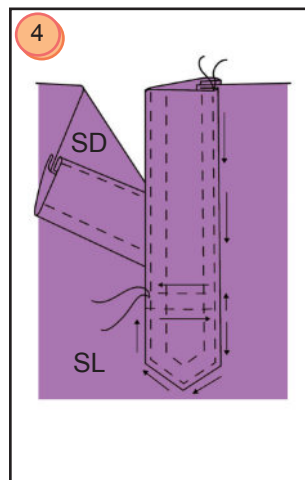
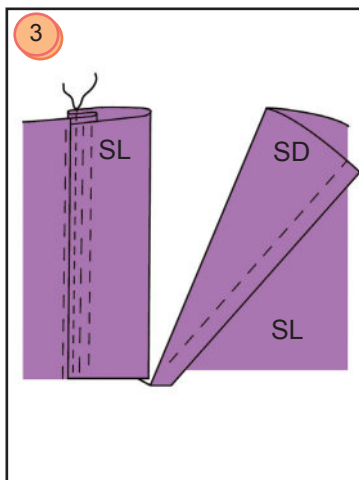
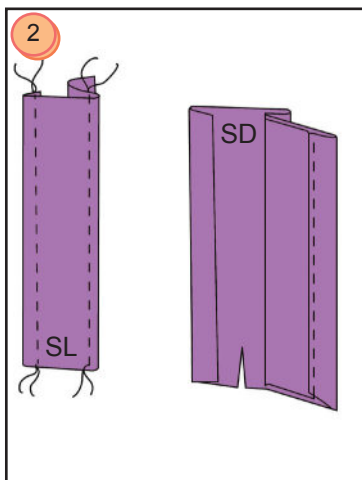
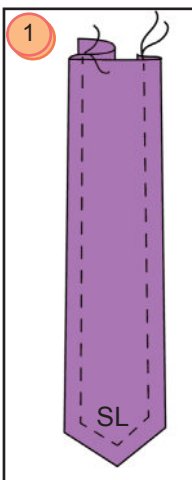

Rajah Kerja



Langkah

Langkah 4

Menyediakan, mencantumkan dan mengemaskan kolar mandarin ke garis leher.

- (a) Tekan lapik dalam keras di SD kolar atas.
- (b) Lipat basi fabrik bahagian bawah kolar atas ke SD dan jahit mesin 0.5 cm dari tepi lipatan.
- (c) Temukan SL atas kolar dan kolar bawah. Jahit mesin di GP keliling kolar kecuali bahagian bawah.
- (d) Trim basi kelim sehingga 0.5 cm dan *snip*.
- (e) Terbalikkan ke SL.

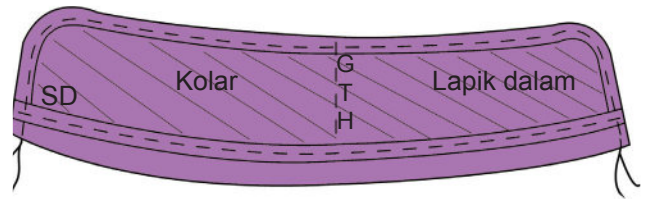

Rajah Kerja

Langkah

Langkah 5

Mencantumkan dan mengemaskan kolar ke garis leher.

- (a) Temukan SD baju dengan lapis bawah kolar.
 - Temukan juga hujung kolar dengan tepi hujung belah berplaket dan semat
 - Temukan GTB kolar dengan GTB baju dan semat menggunakan peniti. Ratakan, jahit jelujur dan jahit mesin.
 - Trim dan *snip* kelim kolar.
- (b) Terbalikkan kolar ke atas.
 - Semat menggunakan peniti, jahit jelujur dan jahit mesin.
 - Tekan dengan seterika supaya rata.

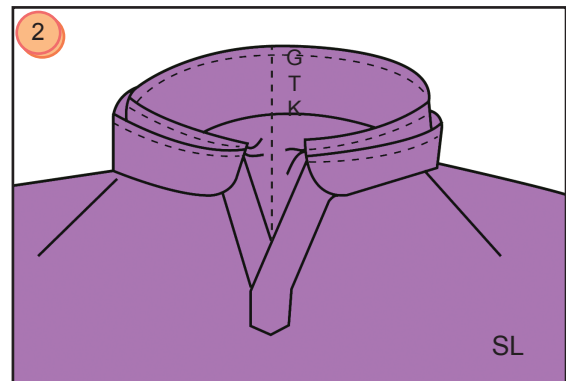
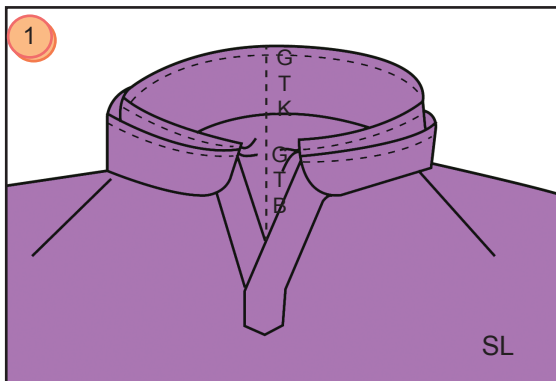

Rajah Kerja

Langkah

Langkah 6

Menyediakan dan menetapkan kocek tampal pada bahagian hadapan baju.

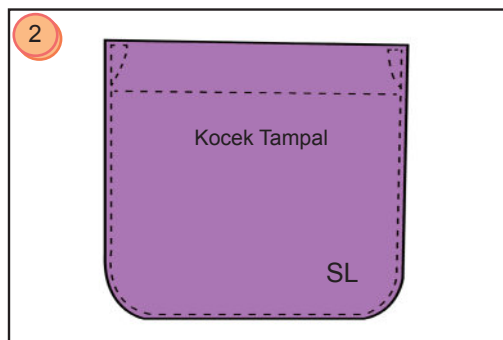
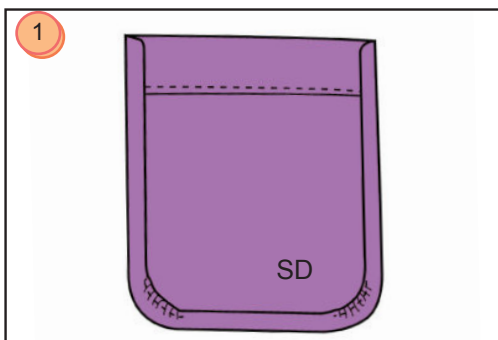

Rajah Kerja

Langkah

Rajah Kerja

Rajah Kerja

Rajah Kerja

Langkah 7

Menjahit kekek pada pesak.

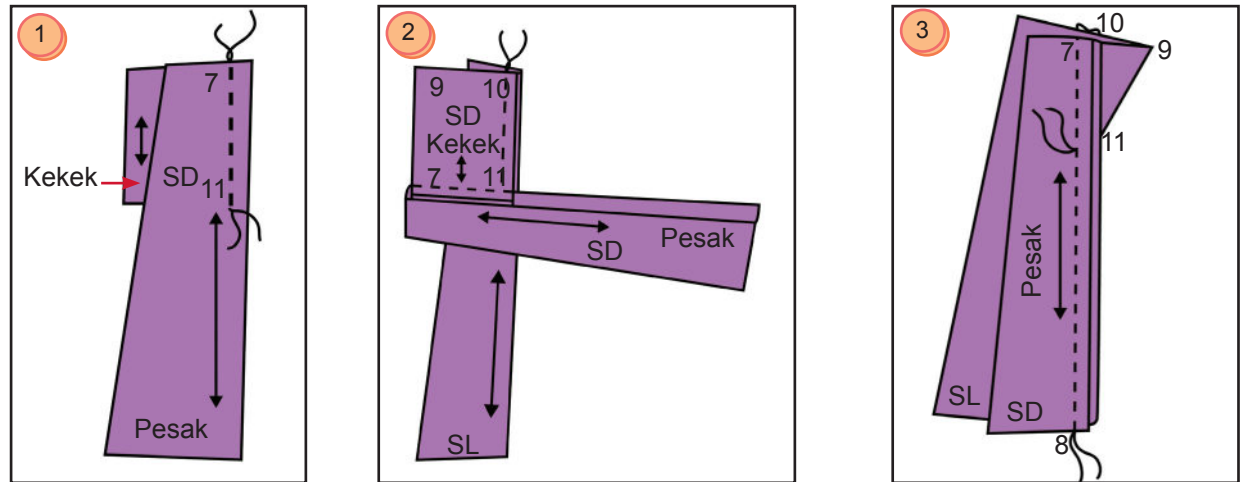

Langkah

Langkah 8

Menjahit kekek dan pesak pada lengan.

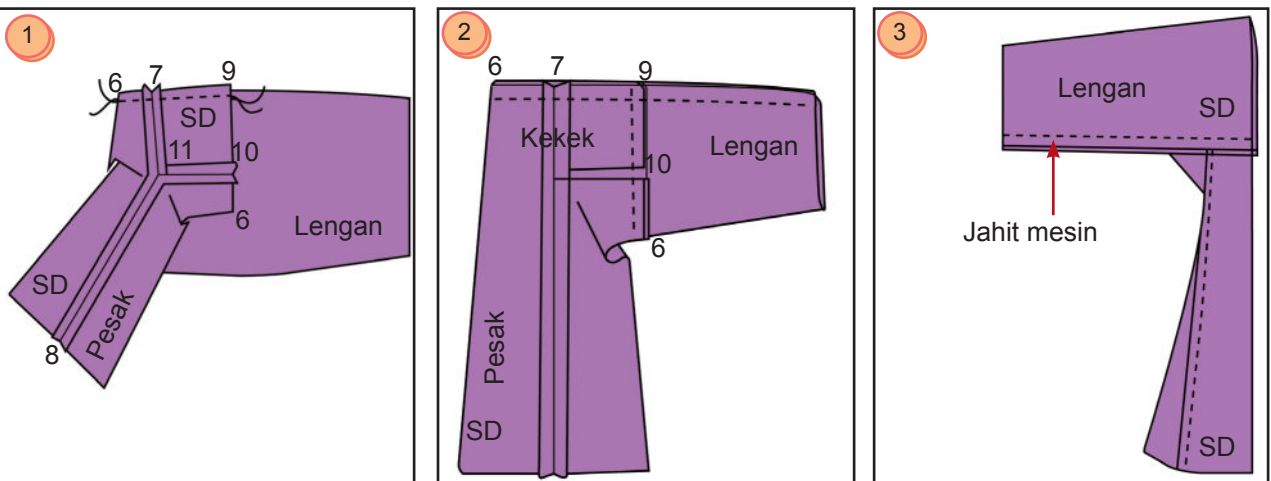

Langkah

Langkah 9

Mencantumkan lengan dan pesak ke badan (proses yang sama seperti baju kurung). Jahit tindih di SL.

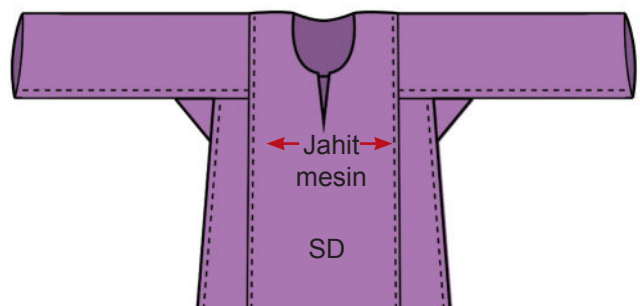



Langkah

Langkah 10

Menjahit kelepak dengan jahitan mesin di hujung lengan dan kaki baju.

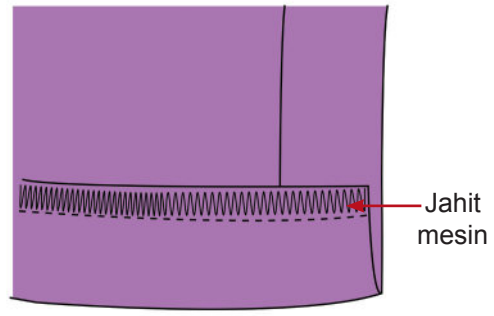

Rajah Kerja

Langkah

Langkah 11

Menjahit lubang butang.

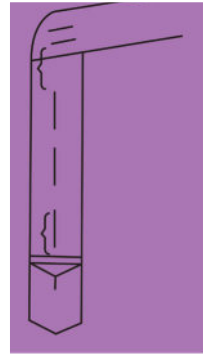

Rajah Kerja

Langkah

Langkah 12

Menekan dengan seterika.

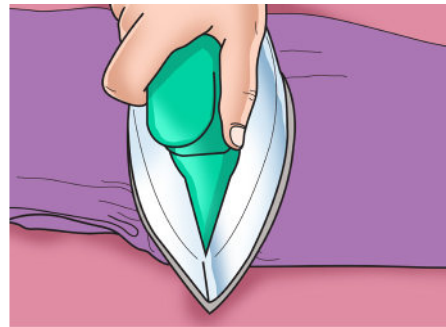

Rajah Kerja

Proses Mencantum dan Menjahit Seluar Berkasing

Langkah

Langkah 1

Kemaskan tepi fabrik dengan jahitan sisi mesin.

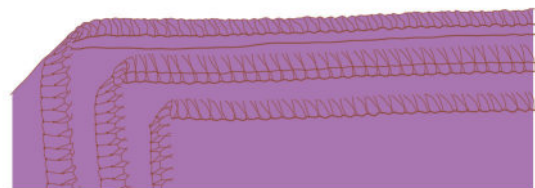

Rajah Kerja

Langkah 2

Menjahit kelim sisi dan kelim sebelah dalam.

- (a) Temukan SL bahagian hadapan dan belakang seluar dan jahit sisi seluar dengan jahitan kelim belah kangkung.
- (b) Jahit kelim sebelah dalam seluar dengan jahitan kelim belah kangkung.
- (c) Pastikan kelim belah kangkung dibuka dan ditekan dengan seterika.

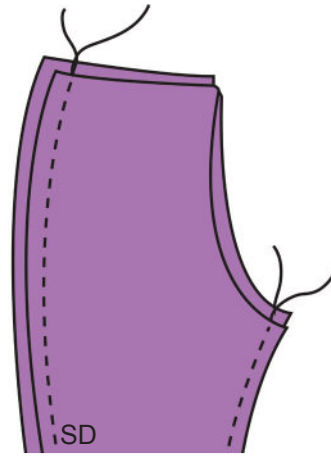
**Langkah 3**

Menjahit kelim belah kangkung di kelangkang dengan mesin.

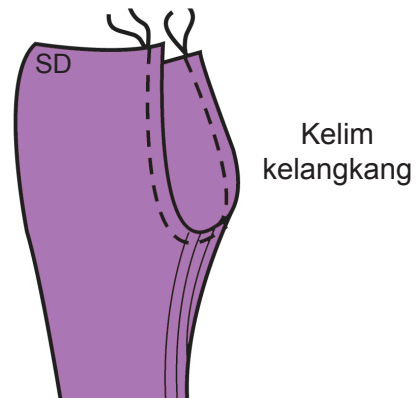
**Langkah 4**

Menyediakan dan menetapkan kelepak berkasing pada ikatan pinggang.

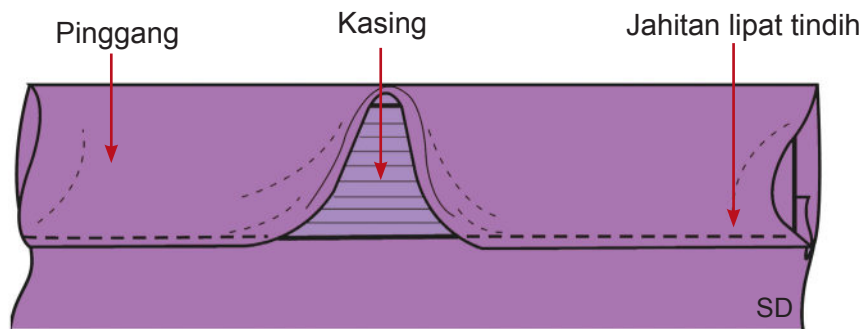
**Langkah 5**

- (a) Menjahit kelepak kaki seluar dengan jahitan mesin.
- (b) Menekan dengan seterika.

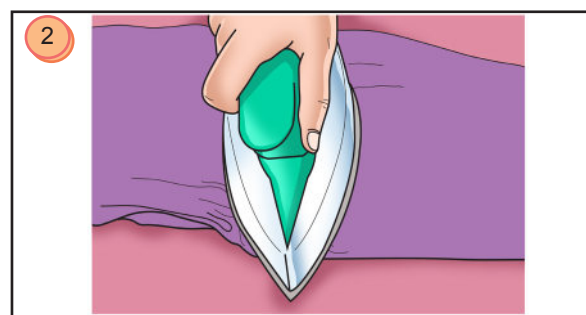
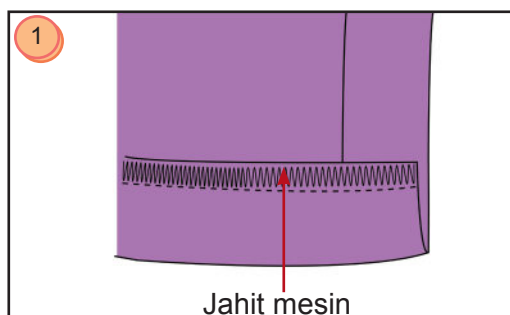

(c) Baju Kebaya



Tajuk: Baju Kebaya

Objektif: Menghasilkan baju kebaya.

Arahan:

1. Mendraf pola kebaya dan skirt selisih lipat batik.
2. Menyusun atur pola dan menggunting fabrik.
3. Proses mencantum dan menjahit kebaya menggunakan teknik yang betul.
4. Menekan pakaian supaya kemas.

Pandangan Hadapan

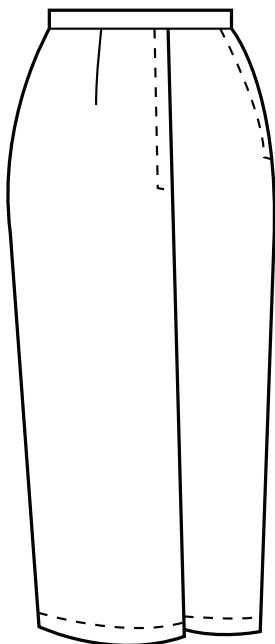
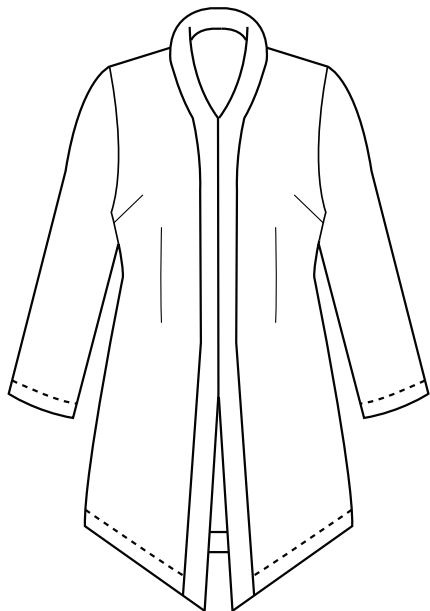

Pandangan Belakang

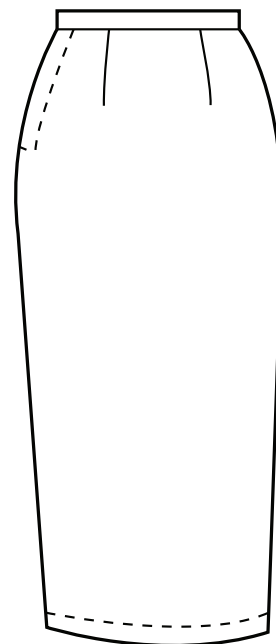
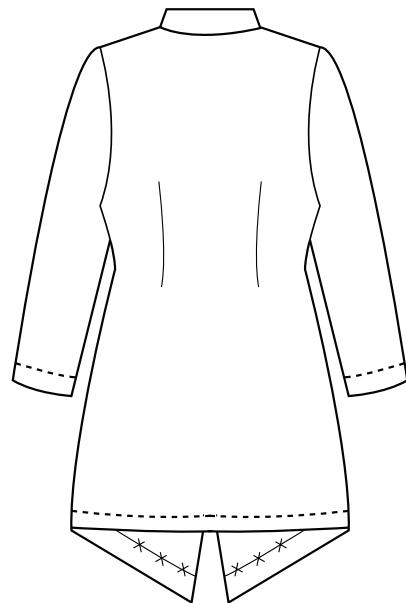

Pola Badan Hadapan dan Belakang Baju Kebaya

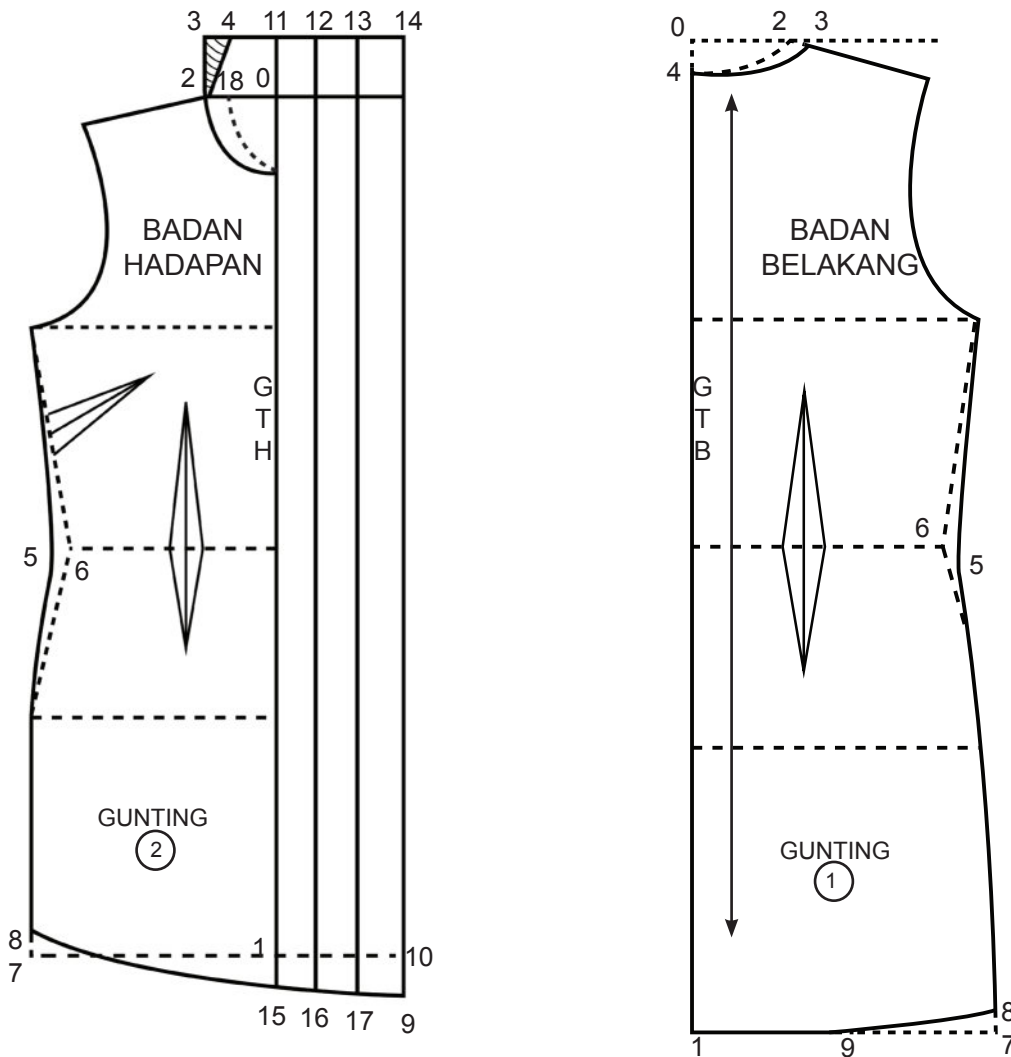

Arahan: Surih atau tekap pola asas badan dan skirt dan buat pengubahsuaian pola badan hadapan dan belakang kebaya.

Badan Hadapan

- 0-1 = Labuh kebaya yang dikehendaki
- 5-6 = 0.5 cm
- 2-18 = 1 cm
- 2-3 = 0-11 = Ukuran leher belakang pada pola belakang
- 3-4 = Masukkan 0.5 cm
- 11-12 = 15-16 = 3 cm (lebar kelepet)
- 12-13 = 16-17 = 3 cm (lebar kelepet)
- 13-14 = 17-9 = 6 cm (lapik)
- 9-10 = 6 cm
- 8-9 = Dibentukkan
- 8-7 = Naikkan 1 cm

Badan Belakang

- 2-3 = 1 cm
- 6-5 = 0.5 cm
- 7-8 = Naikkan 1 cm
- 1-9-9 = Dibentukkan melengkung

Pola Lengan Baju Kebaya

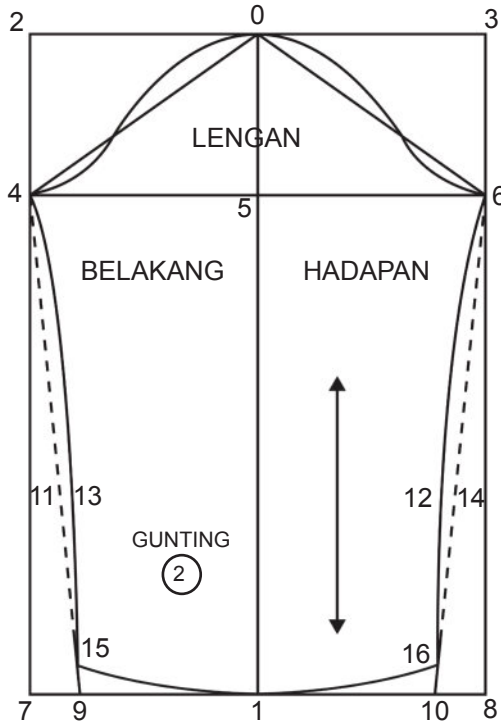

Arahan: Surih atau tekap pola asas lengan dan buat pengubahsuaian pola lengan kebaya.

Pola Lengan

- 0-1 = Labuh lengan yang dikehendaki
- 1-9 = 1-10 = $\frac{1}{2}$ bukaan keliling hujung lengan
- 11 = 4-9 bahagi 2
- 14 = 6-10 bahagi 2
- 11-13 = 12-14 = Masukkan 1 cm
- 4-13-9 dibentukkan
- 6-12-10 dibentukkan
- 9-15 = 10-16 = Naikkan 1 cm
- 15-1-16 = Dibentukkan

Pola Lapik Belah

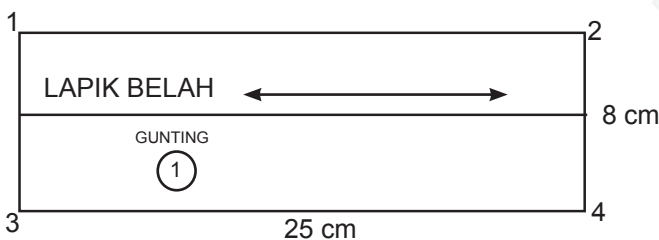

Lapik Belah

- 1-2 = 3-4 = 25 cm
- 1-3 = 2-4 = 8 cm

Pola Skirt Selisih Lipat Batik

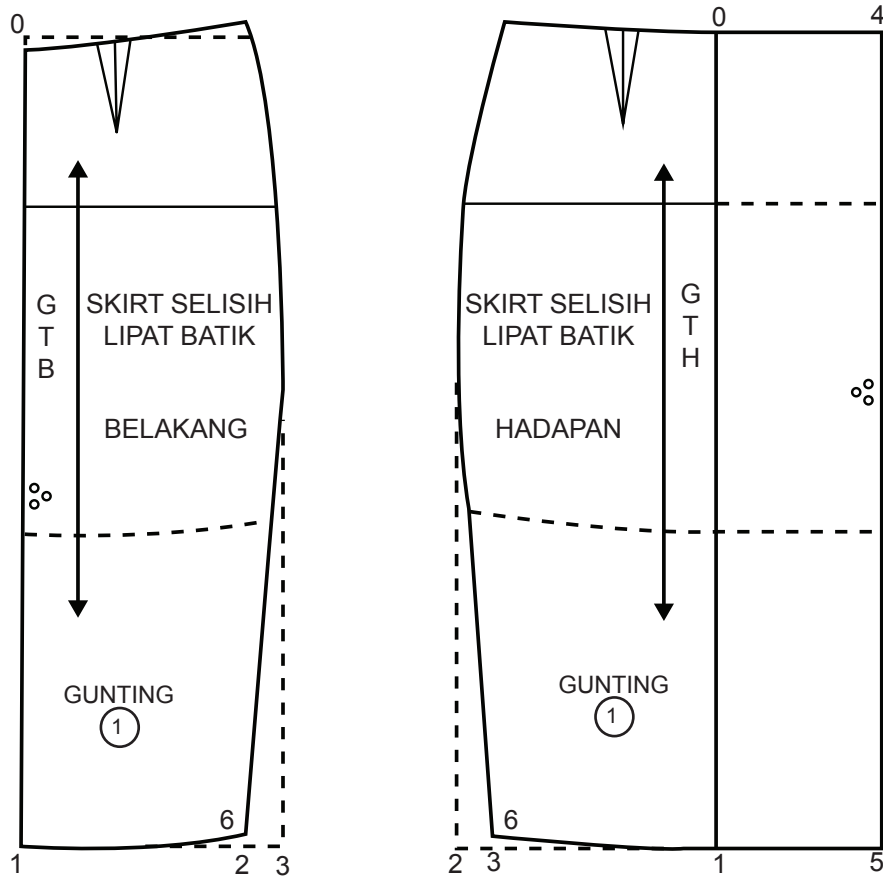

Arahan: Surih atau tekap pola asas skirt dan buat pengubahsuaian pola skirt selisih belakang.

Belakang

- 0-1 = Labuh skirt yang dikehendaki
- 2-3 = Masukkan 4 cm
- 2-6 = Naikkan 1 cm
- 1-6 = Bentukkan garisan melengkung

Hadapan Atas

- 0-1 = Labuh skirt yang dikehendaki
- 2-3 = Masukkan 4 cm
- 2-6 = Naikkan 1 cm
- 1-6 = Bentukkan garisan melengkung
- 0-4 = 1 - 5 = 25 cm

Pola Ikat Pinggang

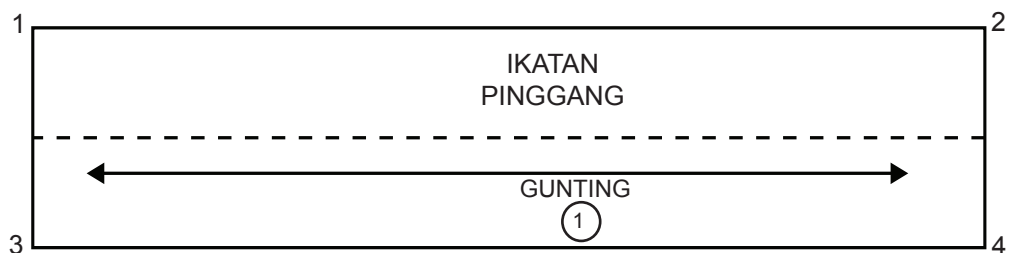

Ikat Pinggang

- 1-2 = 3-4 = Pinggang + 3 cm
- 1-3 = 2-4 = 5 cm (lebar ikatan pinggang)

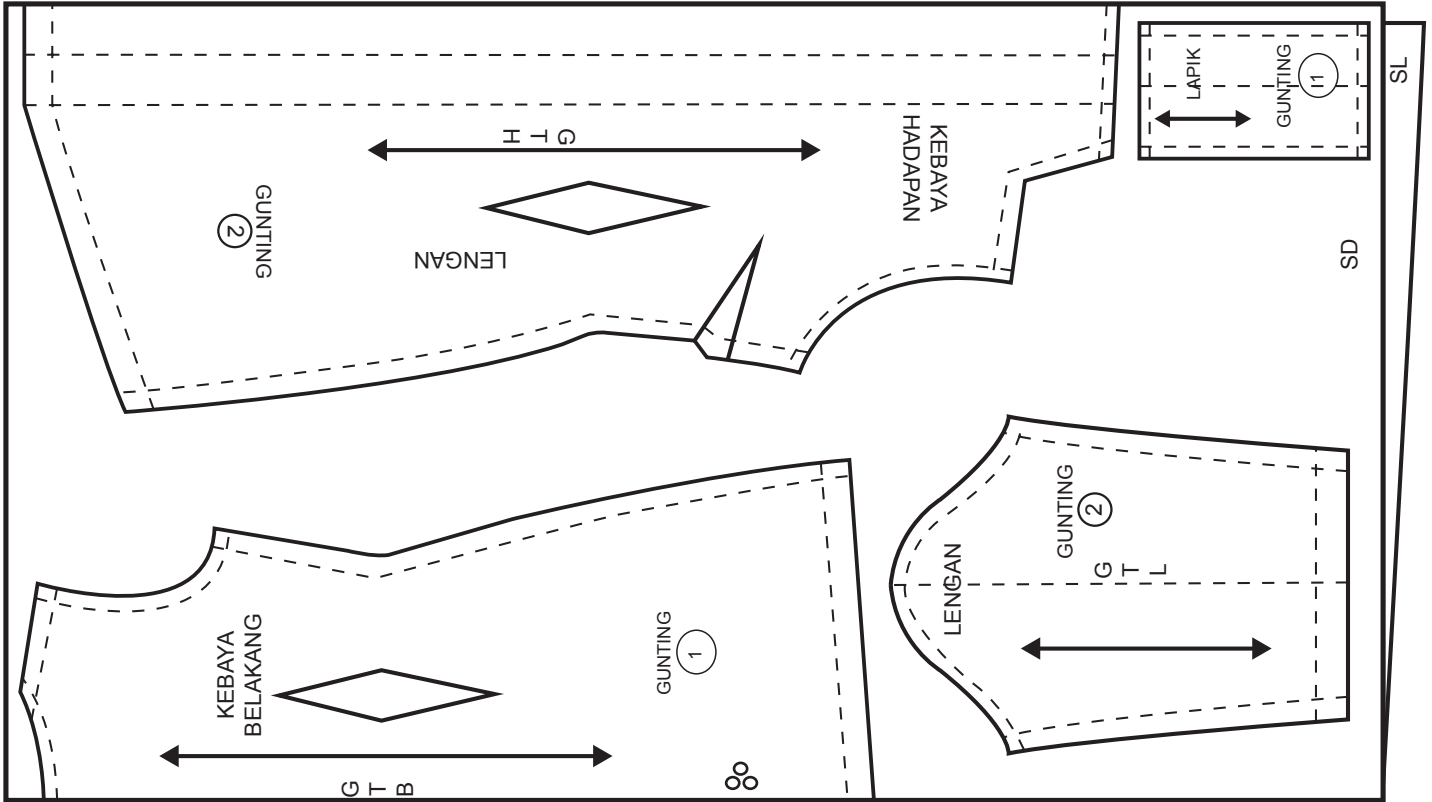

Menyusun Atur Pola Kebaya Pada Fabrik

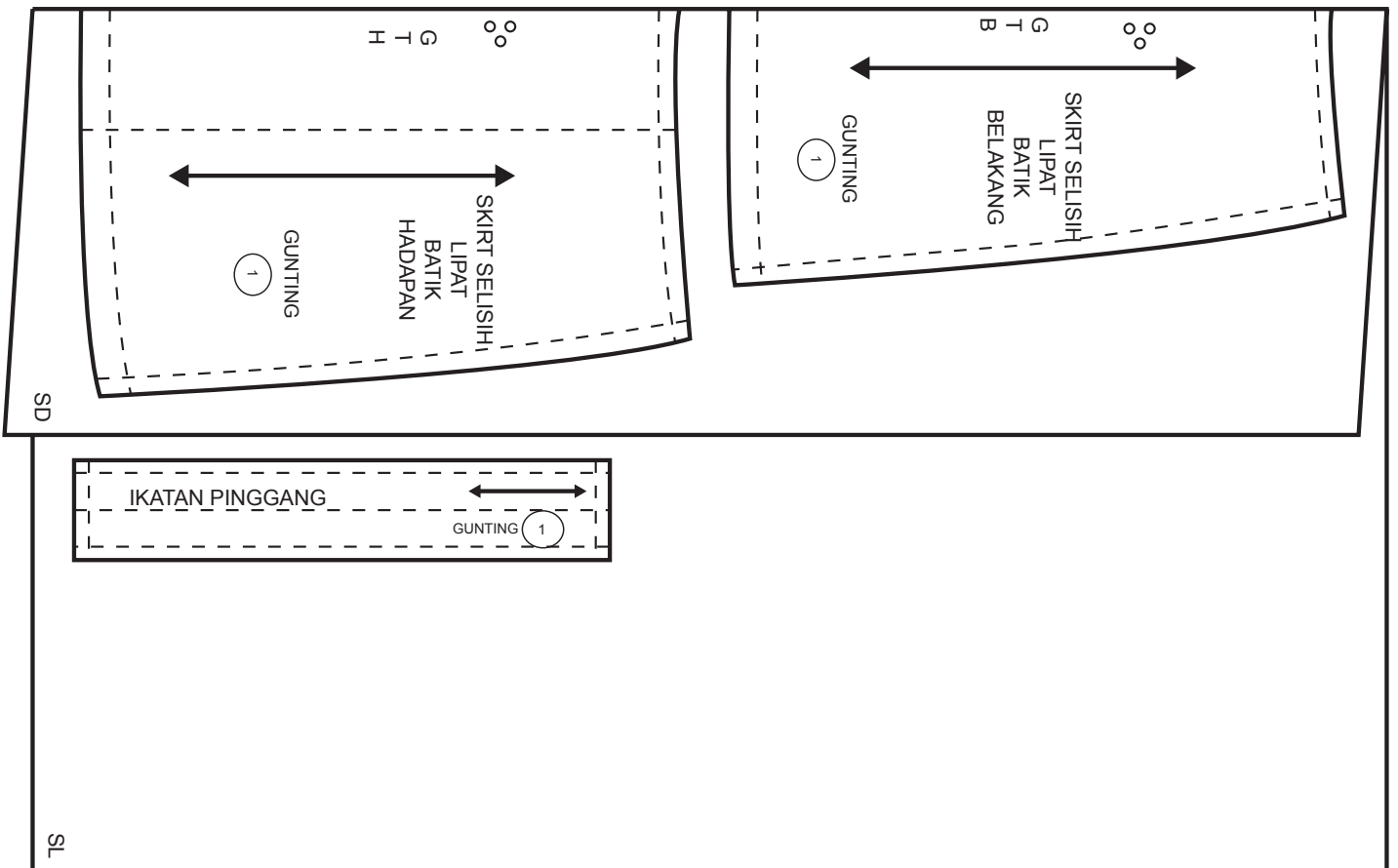

Menyusun Atur Pola Skirt Selisih Lipat Batik Pada Fabrik

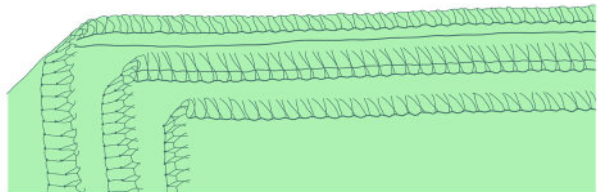

Proses Mencantum dan Menjahit Baju Kebaya

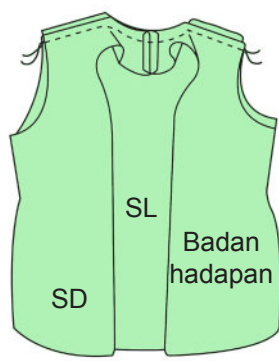
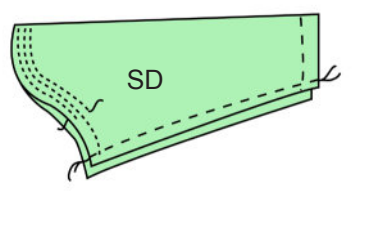
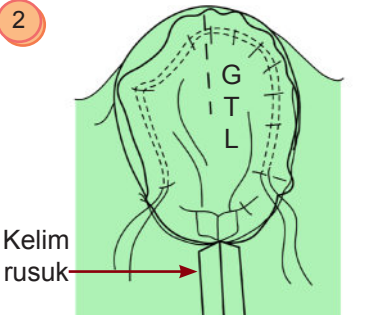
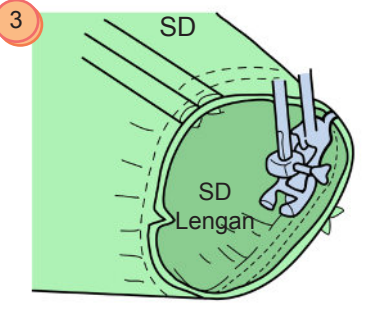
| | | | | | |
|--|--|--|--------------------|--|--|
| <p>Langkah</p> | <p>Langkah 1 Jahit kemas tepi semua kepingan fabrik.</p> |  | <p>Rajah Kerja</p> | | |
| <p>Langkah</p> | <p>Langkah 2 (a) Jahit lisu pepaduan pada hadapan dan belakang badan kebaya. (b) Temukan SL bahagian hadapan dan belakang baju. Sematkan peniti pada kelim bahu dan jahit mesin.</p> |  | <p>Rajah Kerja</p> | | |
| <p>Langkah</p> | <p>Langkah 3 Cantumkan kolar selendang untuk membentuk garisan leher belakang kolar.</p> |  | <p>Rajah Kerja</p> | | |
| <p>Langkah</p> | <p>Langkah 4 Menyediakan dan mencantumkan lengan pada badan kebaya. (a) Temukan SL lengan dan jahit mesin pada kelim belah kangkung pada rusuk lengan. (b) Cantum lengan pada badan kebaya, sematkan menggunakan peniti dan jahit mesin.</p> | | <p>Rajah Kerja</p> | | |
| <p>1</p>  | | <p>2</p>  | | <p>3</p>  | |



Langkah

Langkah 5

Menyediakan dan menjahit lapik belah.

- (a) Gosok kertas lapik dalam lembut pada fabrik lapik belah.
 - Jahit mesin di hujung lapik. Terbalikkan dan tekan dengan seterika.
 - Jahit kemasn tepi menggunakan mesin jahit sisi.
- (b) Ukur kedudukan lapik belah, semat lapik dengan peniti dan jahit mesin.

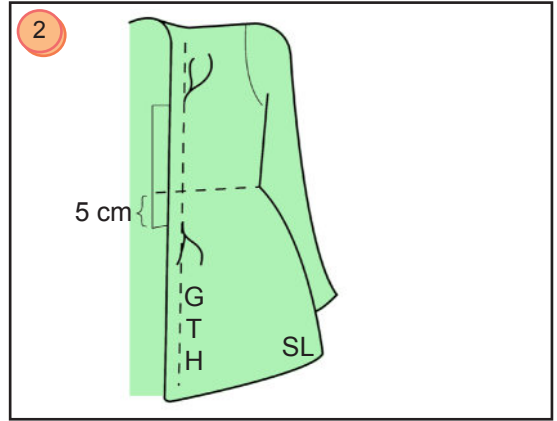
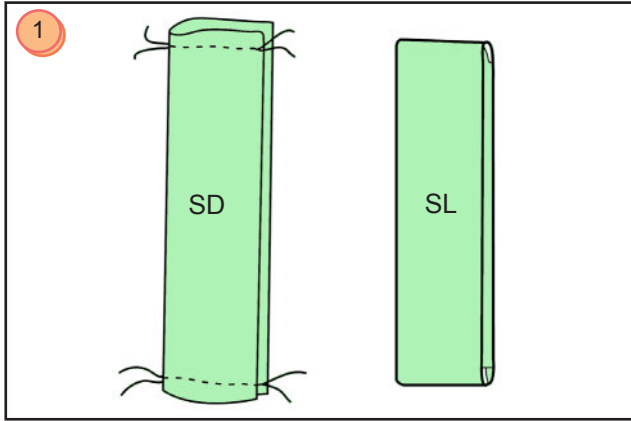

Rajah Kerja

Langkah

Langkah 6

Jahit butang katup pada lapik belah. Jarak butang katup ialah 4 cm. Jahit cangkuk dan mata pada hujung lapik.

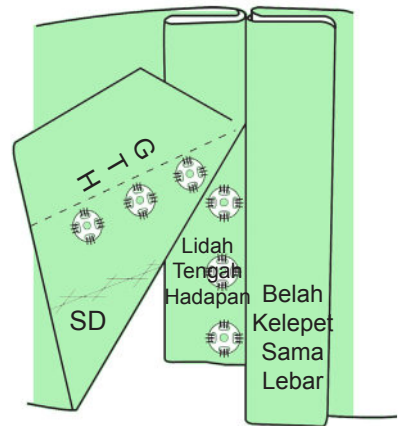

Rajah Kerja

Langkah

Langkah 7

- (a) Menjahit kelepet dengan jahitan silang pangkah.
- (b) Menekan dengan seterika.

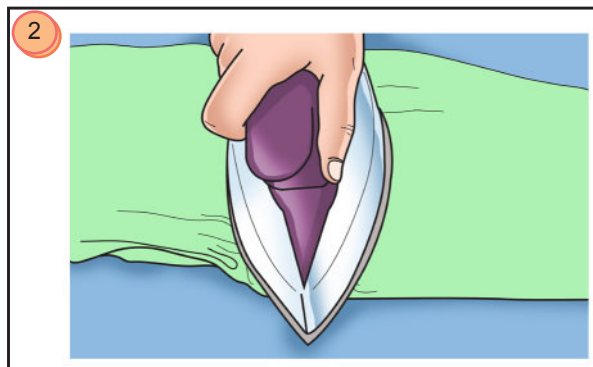
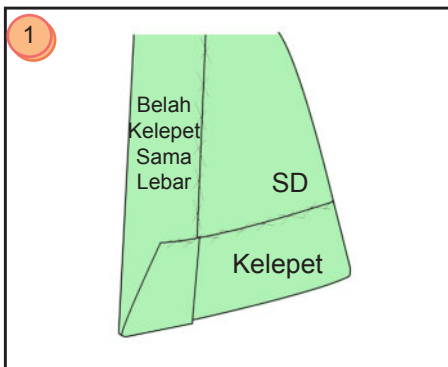

Rajah Kerja

Proses Mencantum dan Menjahit Skirt Selisih Lipat Batik

| | | | |
|---------|---|--|-------------|
| Langkah | <p>Langkah 1 Jahit kemas tepi semua kepingan fabrik kecuali garis pinggang.</p> | | Rajah Kerja |
|---------|---|--|-------------|

| | | | |
|---------|---|--|-------------|
| Langkah | <p>Langkah 2 Jahit semua lisu pepaduan pada garis pinggang.</p> | | Rajah Kerja |
|---------|---|--|-------------|

| | | | |
|---------|---|--|-------------|
| Langkah | <p>Langkah 3 Menyediakan bahagian hadapan skirt. (a) Susun belah mengikut ukuran yang betul. (b) Jahit panjang 13 cm pada garisan pepaduan untuk membentuk belah. (c) Buka belah dan tekan dengan seterika.</p> | | Rajah Kerja |
|---------|---|--|-------------|

| | | | |
|---------|---|--|-------------|
| Langkah | <p>Langkah 4 (a) Cantumkan bahagian hadapan dan belakang skirt di sebelah kiri dengan jahitan kelim belah kangkung. (b) Tinggalkan belahan berzip.</p> | | Rajah Kerja |
|---------|---|--|-------------|



Langkah

Langkah 5
Jahit zip pada GTB skirt. (Rujuk Modul 4).

- (a) Tentukan dan tanda panjang belah.
- Jahit kelim sisi kecuali belah berzip.
 - Buka dan tekan kelim.
- (b) Semat, jahit jelujur dan jahitkan zip.
- Cabut jelujur dan jahit ulat-ulat pada pangkal zip.

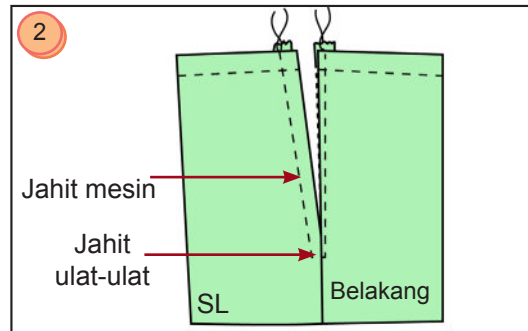
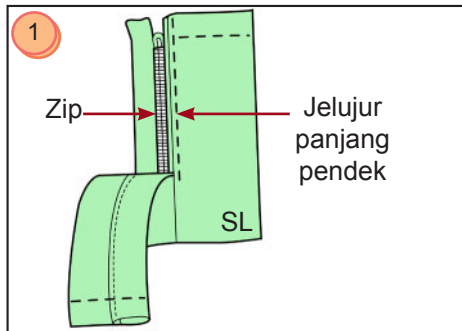

Rajah Kerja

Langkah

- Langkah 6**
 Cantumkan bahagian hadapan dan belakang skirt di sebelah kanan dengan jahitan kelim belah kangkung.

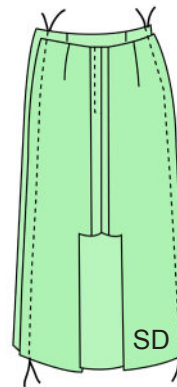

Rajah Kerja

Langkah

Langkah 7
Sediakan ikatan pinggang dan kemaskan garisan pinggang (Rujuk sampel jahitan di Modul 4).

- (a) Letak lapik dalam pada SD ikatan pinggang.
- (b) Temukan SL ikatan pinggang dan SL skirt.
- Padankan GP dan tanda imbang.
 - Semat peniti, jahit jelujur dan jahit mesin tepat pada GP.
- (c) Halakan ke atas dan tekan ikatan pinggang.
- Lipat dan tekan tepi ikatan pinggang ke SD.
 - Lipat GL ke SD ikatan pinggang.
- (d) Jahit mesin di kedua-dua hujung ikatan pinggang.
- Trim basi dan terbalikkan ikatan pinggang ke SD skirt.
- (e) Temukan tepi lipatan ikatan pinggang dengan jahitan mesin.
- Semat peniti, jahit jelujur dan jahit mesin di GP.

Rajah Kerja

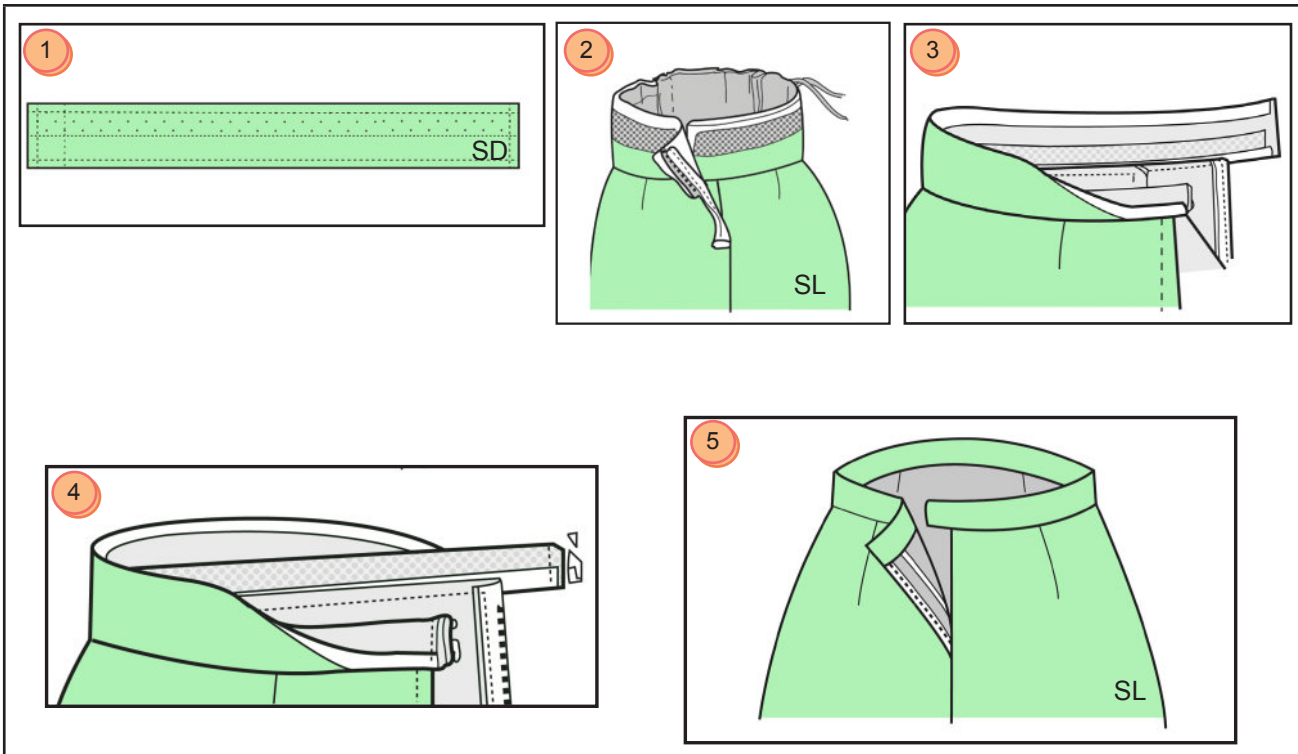

Langkah

Langkah 8

Tetapkan kelepak di hujung bawah skirt dengan jahitan mesin atau silang pangkah.

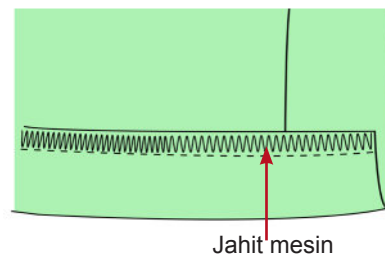

Rajah Kerja

Langkah

Langkah 9

Jahit cangkuk dan palang.

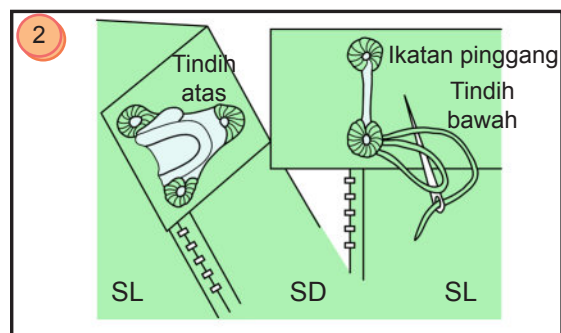
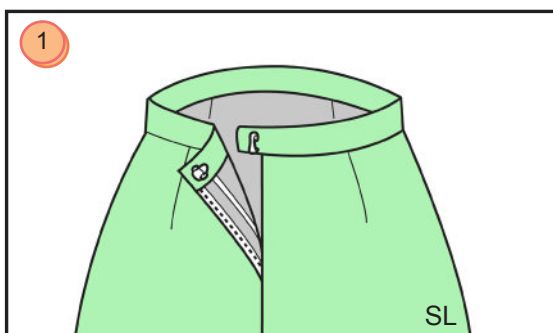

Rajah Kerja

Langkah

Langkah 10

Tekan dengan seterika.



Rajah Kerja

(d) Ceongsam



Tajuk: Ceongsam

Objektif: Menghasilkan ceongsam.

Arahan:

1. Mendraf pola ceongsam
2. Menyusun atur pola dan menggunting fabrik.
3. Proses mencantum dan menjahit ceongsam menggunakan teknik yang betul.
4. Menekan pakaian supaya kemas.

Pandangan Hadapan

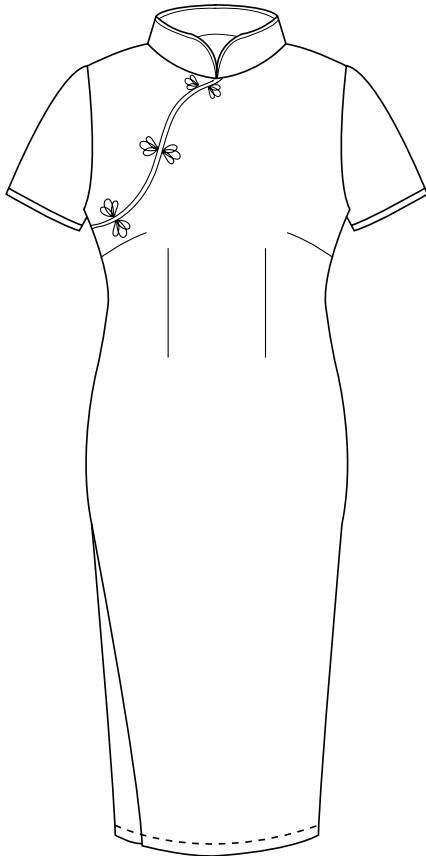

Pandangan Belakang

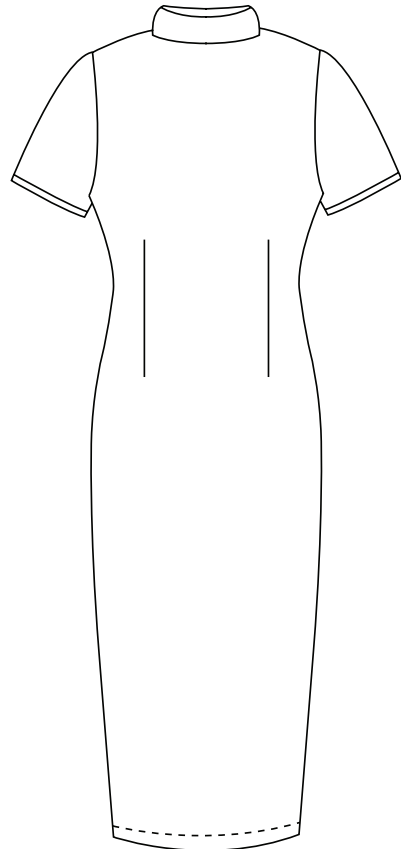

Pola Badan Belakang Ceongsam

Badan Belakang

- 0-1 = Labuh baju yang dikehendaki
- 6-a = Turun 1 cm
- 4-b = Masuk 5 cm
- 3-c = Turun 10 cm

Arahan: Surih atau tekap pola asas badan dan skirt dan buat pengubahsuaian pola ceongsam.

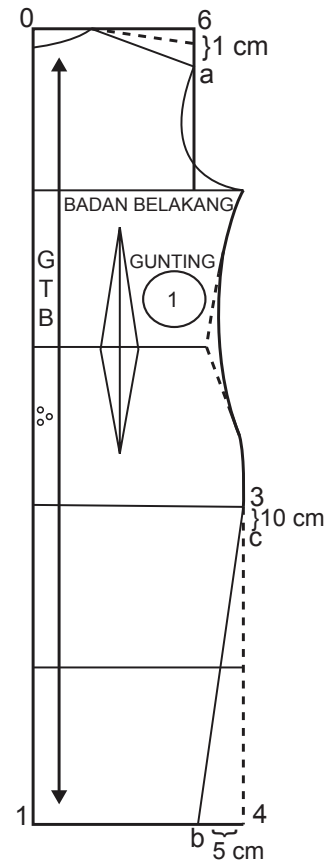

Pola Badan Hadapan Ceongsam

Badan Hadapan

- 0-1 = Labuh baju yang dikehendaki
- 6-a = Turun 1 cm
- 4-b = Masuk 5 cm
- 3-c = Turun 10 cm
- 5-d = Turun 4 cm
- d-8 = Disambungkan
- e-e1 = 1 cm
- d-e = e-f = f-g = g-8 = $\frac{1}{4}$ garisan d-8
- g-g1 = 1 cm

Arahan: Surih atau tekap pola asas badan dan skirt dan buat pengubahsuaian pola ceongsam.

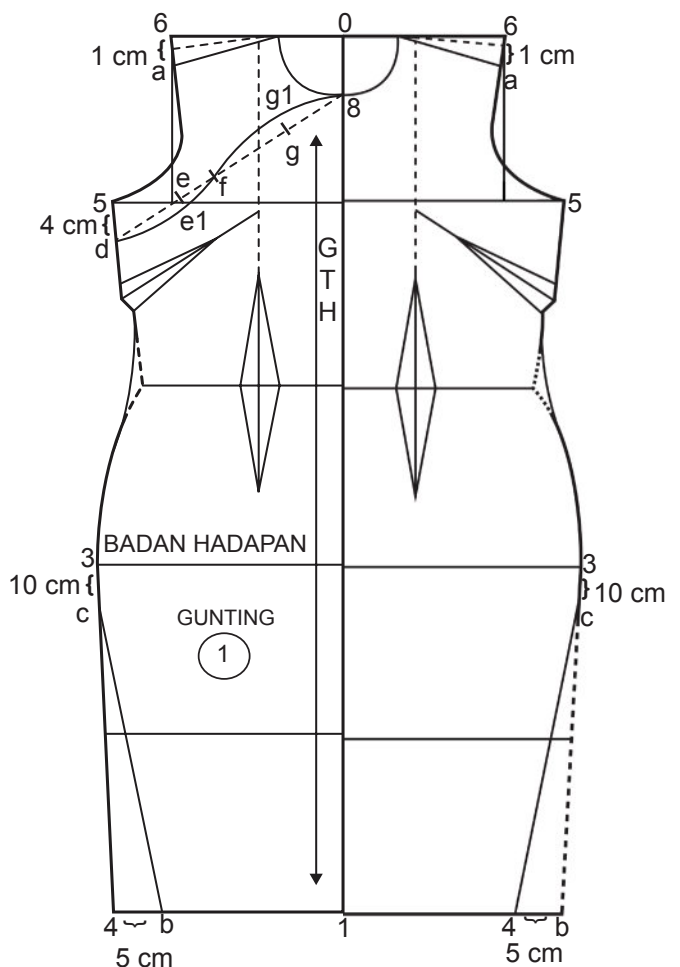

Pola Lengan Ceongsam

Lengan

- 0-2 = 10 cm-11.5 cm
- 4-5 = 6-7 = 5 cm
- 5-9 = 7-10 = 1.5 cm
- 2-8 = 2 cm
- 9-8-10 bentukkan

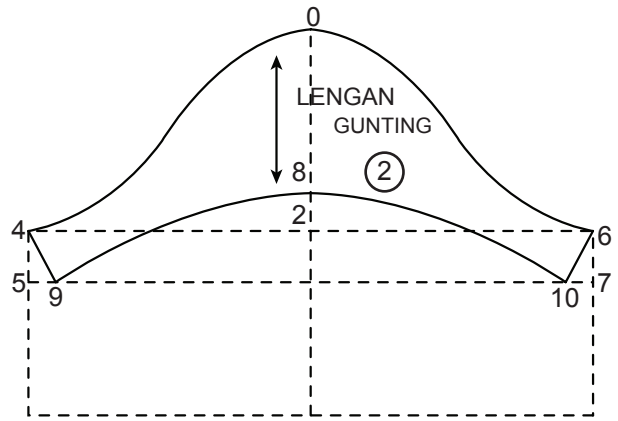

Arahan: Surih atau tekap pola asas lengan dan buat pengubahsuaian pola ceongsam.

Pola Badan Hadapan Tindih Atas dan Tindih Bawah Ceongsam

Badan Hadapan

- h – i = d – e = 3 cm
- e – g – i = Dibentukkan
- a – c – d – e – g – f – b = Surih lapik tindih bawah
- d – e – g – i – h – f = Surih lapik tindih atas

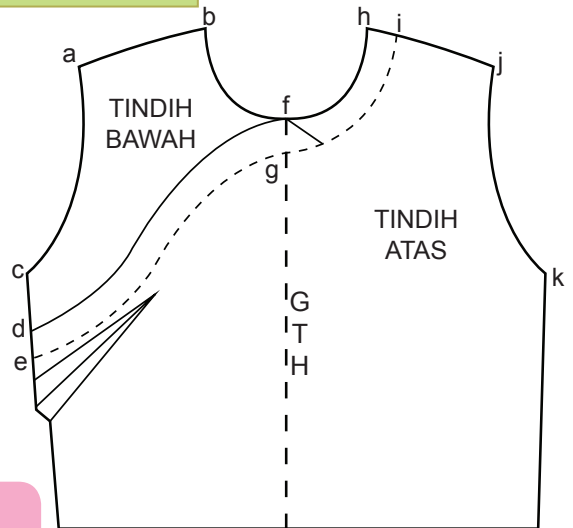

Arahan: Surih sebahagian atas badan hadapan ceongsam.

Pola Kolar Mandarin

Kolar

- 1-2 = 6-4 = 3 cm
- 2-3 = 1/2 garis leher belakang
- 3-4 = 1/2 garis leher hadapan
- 4-5 = 1.5 cm
- 6-7 = 1.5 cm
- 3-5 = 5-8 = Dibentuk

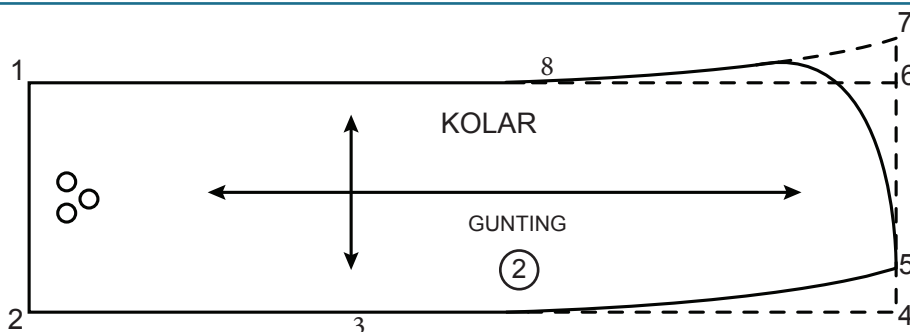

Susun Atur Pola Ceongsam Pada Fabrik

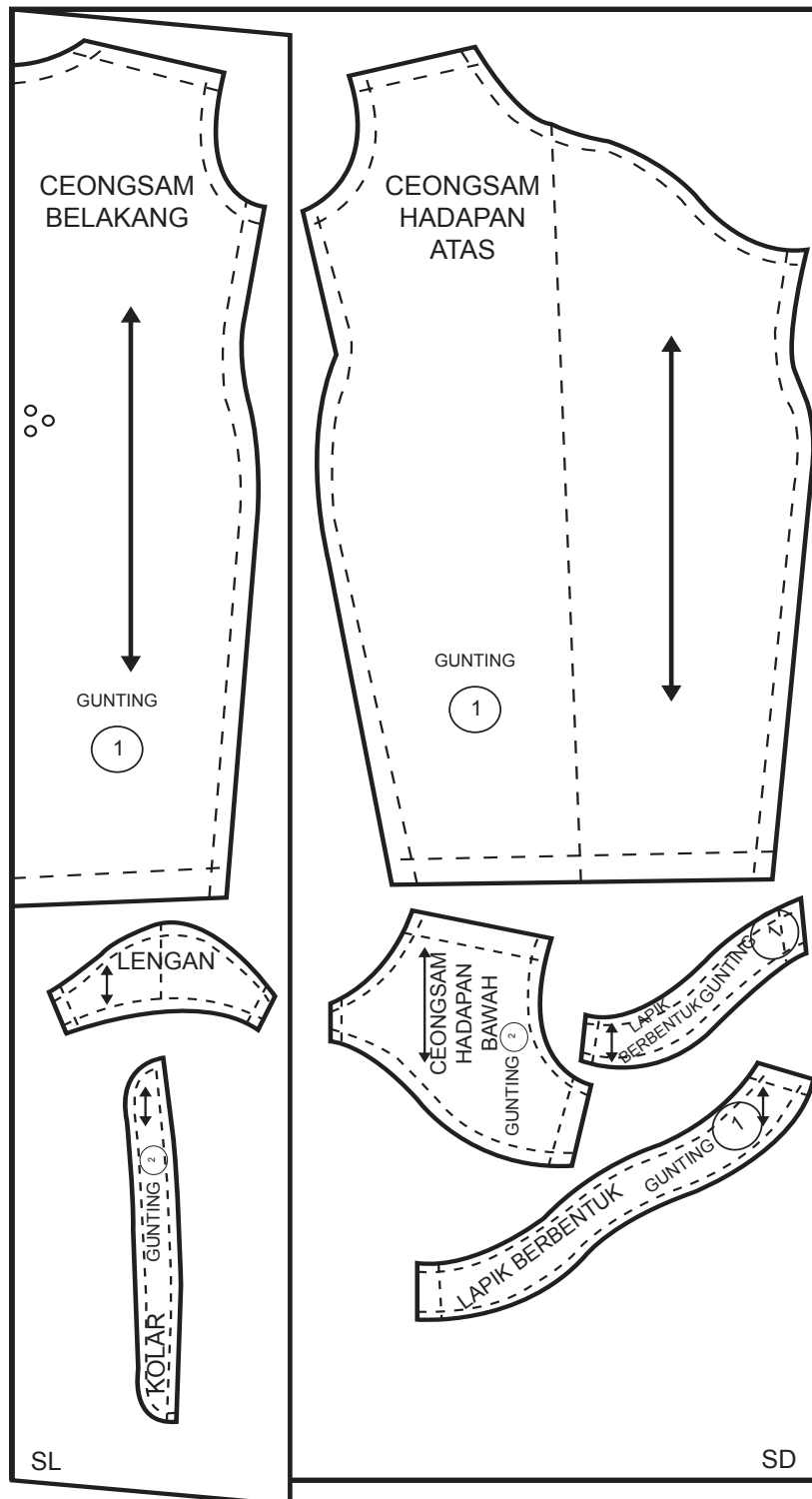

Menggunting Fabrik

Berpandukan tanda pola, gunting kepingan yang berikut mengikut urutan.

- i. Badan hadapan tindih atas
- ii. Badan belakang
- iii. Lengan
- iv. Tindih bawah
- v. Kolar lurus
- vi. Lapik berbentuk

Memindahkan Tanda Pola Pada Fabrik

- i. Pindahkan tanda pola sebelum menanggalkan pola pada fabrik.
- ii. Antara pola yang perlu dipindahkan ialah:
 - Garis pemadan atau basi kelim
 - Garis kelepet
 - Tanda lubang butang

Proses Mencantum dan Menjahit Ceongsam



Langkah

Langkah 1

Jahit pengemas tepi supaya tidak berjerumbai setiap kepingan fabrik kecuali garis leher, kolar dan bahagian lengkungan pada belahan.

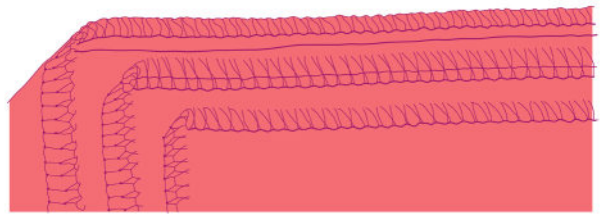

Rajah Kerja

Langkah

Langkah 2

Jahit lisu pepaduan cembung dan cekung.

(a) Semat peniti, jahit jelujur dan jahit penetap lisu pepaduan.

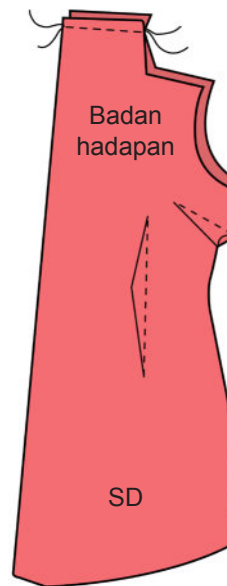

Rajah Kerja

Langkah

Langkah 3

Belah berlapis pada badan hadapan pakaian.

- (a) Menyediakan lapik belah. Lekatkan lapik dalam nipis pada SD lapik. Kemaskan tepi lapik dengan menggunakan mesin pengemas tepi.
- (b) Temukan SL lapik dan SL pakaian. Padankan GP. Sematkan peniti, jahit jelujur dan jahit mesin pada GP. Trim dan *snip* basi pada bahagian pinggang dan tekan rata.
- (c) Jahit tindih dalam pada lapik. Terbalikkan lapik ke SD pakaian dan tekan rata. Jahit jelujur tegak dan tetapkan lapik dengan jahit silang pangkah.

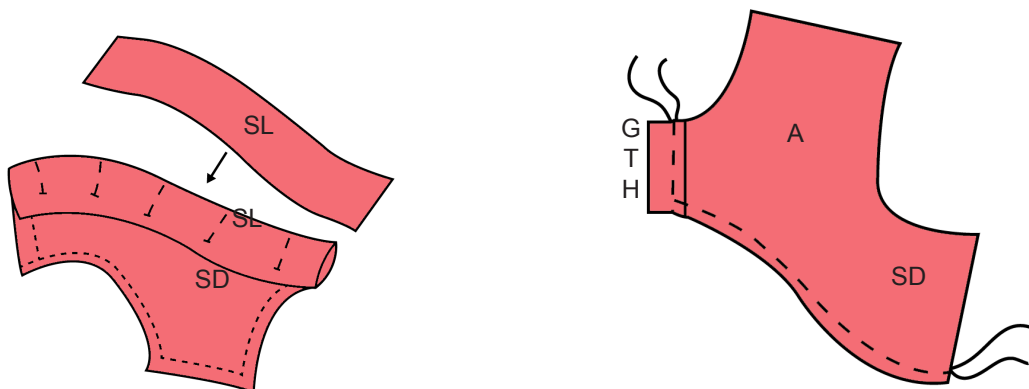

Rajah Kerja

Langkah

Rajah Kerja

Langkah 4

Lapik berbentuk. Kepingan fabrik yang dicantumkan pada bahagian tepi pakaian yang berbentuk.

- (a) Lekatkan lapik dalam lembut pada SD lapik. Kemaskan tepi lapik dengan jahitan mesin.
- (b) Temukan SL lapik dan SL pakaian. Padankan GP. Semat peniti, jahit jelujur dan jahit mesin tepat pada GP. Untuk ceongsam, jahit mesin dari sisi hingga GTH. Cabut jelujur dan trim basi. *Snip* dan gunting basi pada bahagian tertentu.
- (c) Halakan lapik ke atas dan tekan. Jahit tindih dalam pada bahagian lapik. Terbalikkan lapik ke SD pakaian dan tekan. Jahit jelujur tegak dan tetapkan lapik dengan jahit silang pangkah.

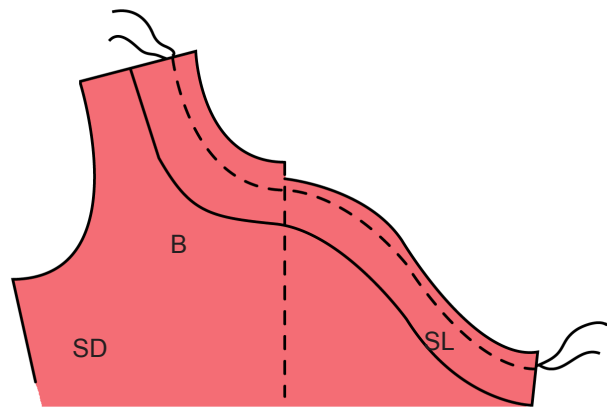

Langkah

Rajah Kerja

Langkah 5

Menjahit kelim bahu.

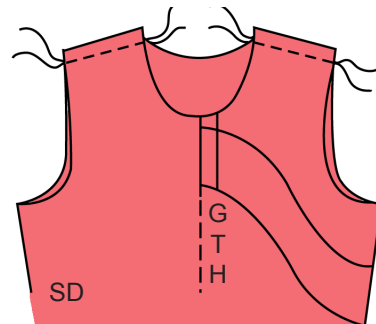

Langkah

Rajah Kerja

Langkah 6

Kolar mandarin.

- (a) Lekatkan lapik dalam berperekat sederhana tebal pada SD kolar atas.
- (b) Lipat dan tekan pada GP garis leher kolar bawah ke SD. Jahit jelujur.
- (c) Temukan SL kolar bawah dan SL kolar atas. Padankan GP. Semat peniti, jahit jelujur dan jahit mesin tepat pada GP. Trim basi, *snip* dan gunting baji pada basi.
- (d) Tekan buka basi kelim. Terbalikkan kolar ke SL dan tekan. Jahit jelujur pada tepi kolar. Jahit jelujur tegak.
- (e) Temukan SL kolar atas dan SL pakaian. Padankan GTK kolar dengan GTB. Hujung kolar dengan GTH. Tandaimbang dan garis bahu. GP garis leher dan kolar. Semat peniti, jahit jelujur dan jahit mesin. Trim basi hingga tinggal 0.5 mm dan *snip* basi.
- (f) Halakan kolar ke atas dan tekan rata. Temukan tepi lipatan kolar bawah dengan jahit mesin. Semat peniti dan jahit jelujur. Tetapkan kolar dengan jahitan mesin.

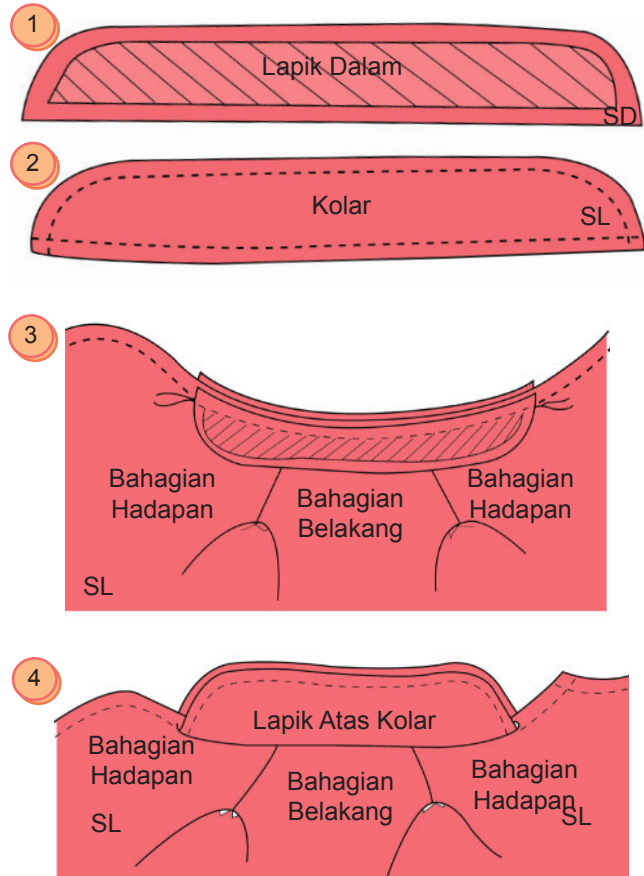



Langkah

Langkah 7

Menjahit pita jalur serong tepat atau kun pada belahan dan kolar.

- (a) Mencantum pita jalur serong tepat.
- (b) Mengemas pita jalur serong tepat.

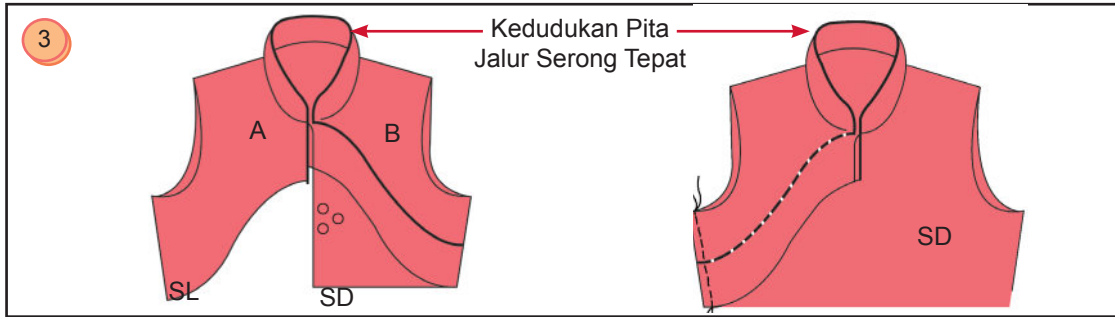
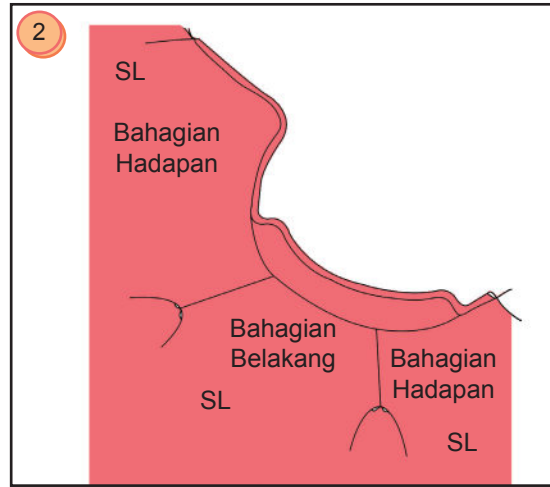
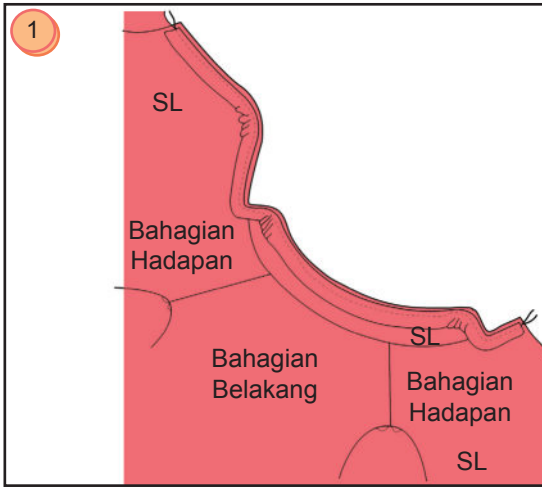

Rajah Kerja

Langkah

Langkah 8

Jahit pita jalur serong tepat atau kun pada belahan dan bawah baju.

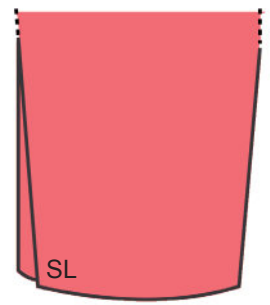

Rajah Kerja

Langkah

Langkah 9

Lengan selarai pendek ialah lengan pendek yang menutupi bahagian atas lengan sahaja.

- (a) Kemaskan hujung lengan dengan fabrik yang sama (pita jalur serong tepat) atau kun.
- (b) Jahit kelim belah kangkung pada bawah lengan.
- (c) Temukan GTL dengan garisan bahu. Temukan kelim lengan dengan kelim rusuk. Seratakan lengan ke lubang lengan.
- (d) Sematkan dengan peniti dan jahit mesin di GP lubang lengan.

Rajah Kerja

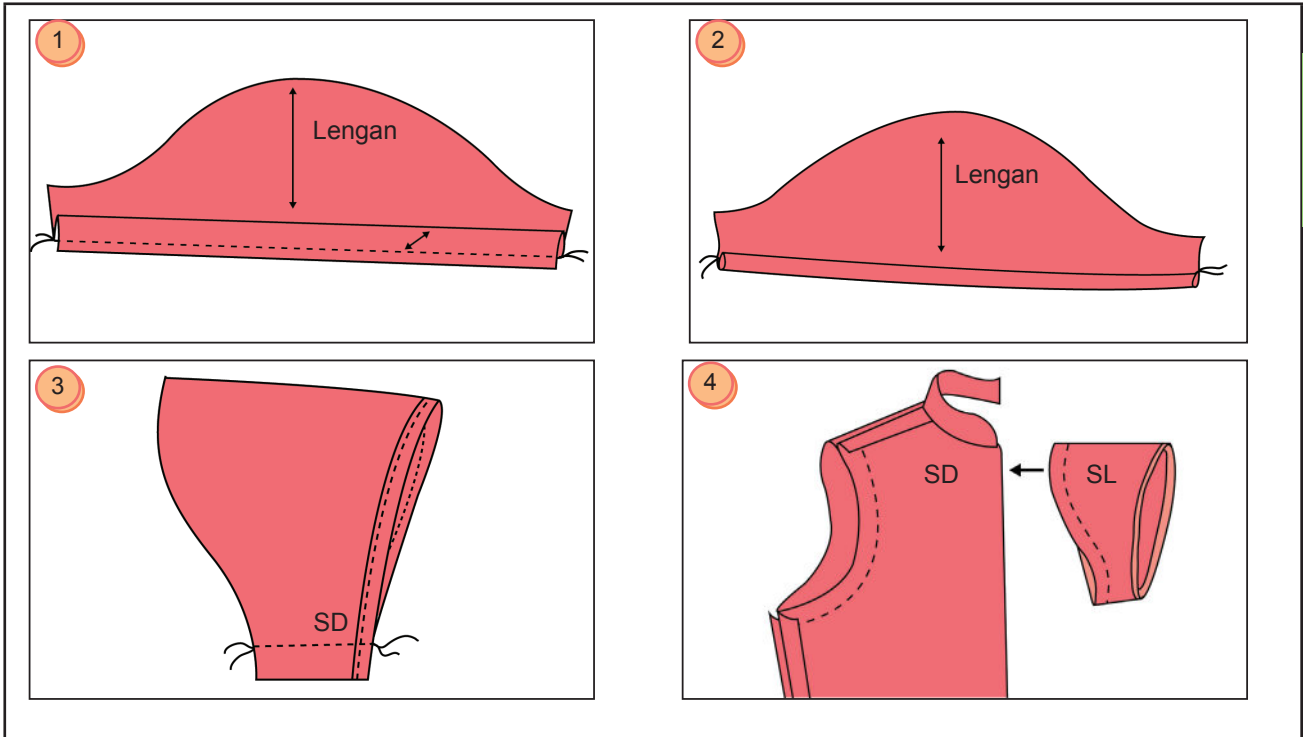

Langkah

Langkah 10

Kancing yang dijahit pada belah sisi ialah cangkuk dan mata. Butang kepala alat digunakan pada belah badan hadapan.

Rajah Kerja

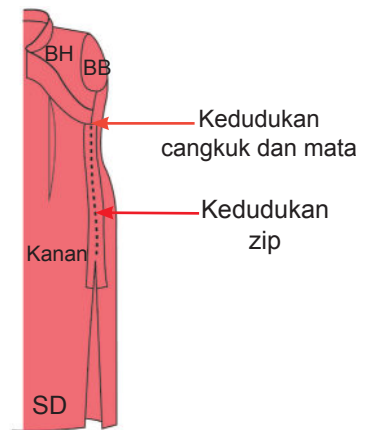

Langkah

Langkah 11

Menjahit butang cina pada belahan hadapan ceongsam.

Rajah Kerja



Langkah

Langkah 12

Tekan dengan seterika.

Rajah Kerja



(e) Sut Punjabi



AKTIVITI PAK 21

Tajuk: Sut Punjabi

Objektif: Menghasilkan Sut punjabi.

Arahan:

1. Mengenal pasti ciri-ciri Sut Punjabi.
2. Mendraf pola Sut Punjabi.
3. Menyusun atur pola dan menggunting fabrik.
4. Proses mencantum dan menjahit Sut punjabi menggunakan teknik yang betul.
5. Menekan pakaian supaya kemas.

Pandangan Hadapan

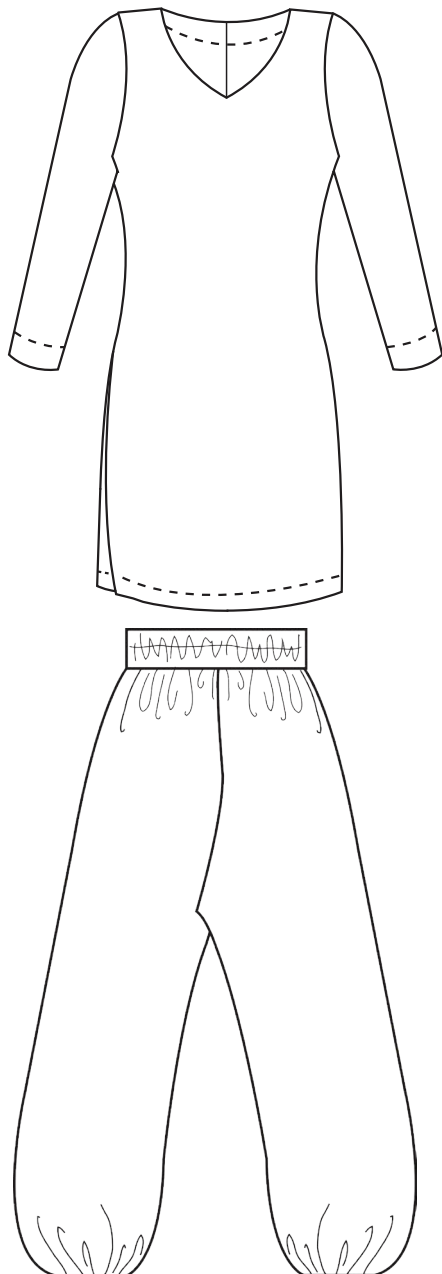

Pandangan Belakang

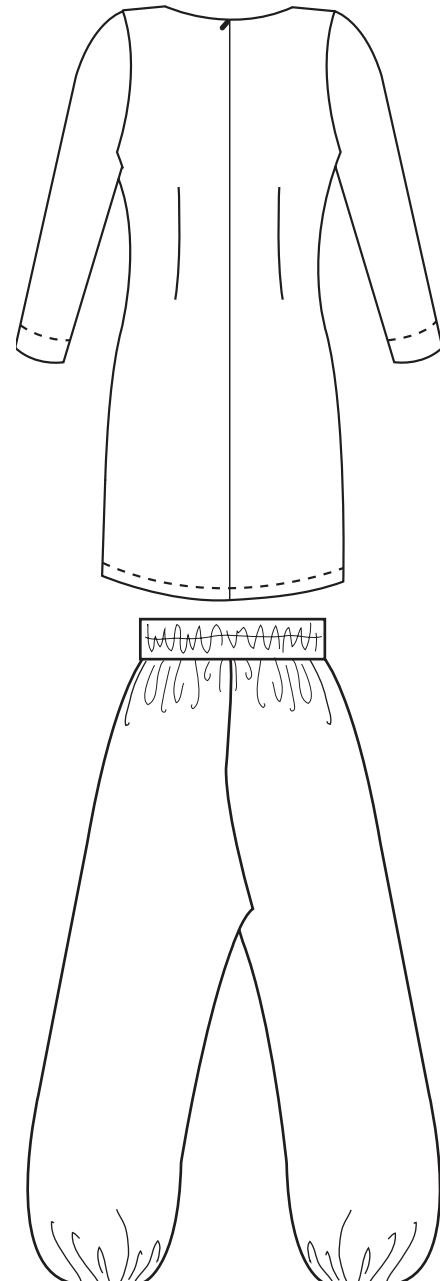

Pola Badan Hadapan Sut Punjabi

Badan Hadapan

- 1-2 = Labuh baju (paras lutut)
- 3b-4b = Turunkan 3 cm atau 4 cm
- 3a-4a = 1 cm
- 5-6 = Keluarkan 2 cm
- 6-7 = Turunkan 1 cm
- 14-6 = 11-16
- 10-9 = Masukkan 2 cm
- 16-11 = $\frac{1}{4}$ punggung + 2 cm (kelonggaran)
- 11-16 = 2-12
- 2-13 = Turun 2 cm. Bentukkan garisan melengkung 12-13

Arahan: Surih atapun tekap pola asas badan dan skirt bagi membuat pengubahsuaian pola.

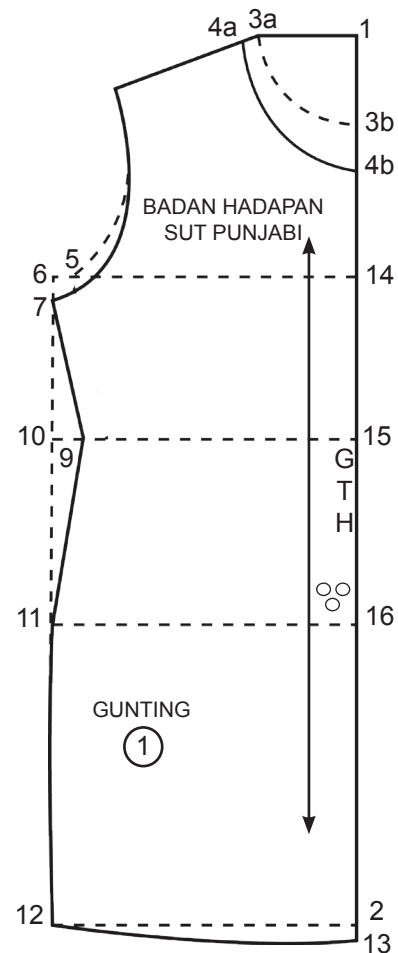

Pola Badan Belakang Sut Punjabi

Badan Belakang

- 1-2 = Labuh baju (paras lutut)
- 3-4 = 1 cm
- 5-6 = Keluarkan 2 cm
- 6-7 = Turunkan 1 cm
- 14-6 = 11-16
- 10-9 = Masukkan 2 cm
- 16-11 = $\frac{1}{4}$ punggung + 2 cm (kelonggaran)
- 11-16 = 2-12
- 2-13 = Turun 2 cm. Bentukkan garisan melengkung 12-3

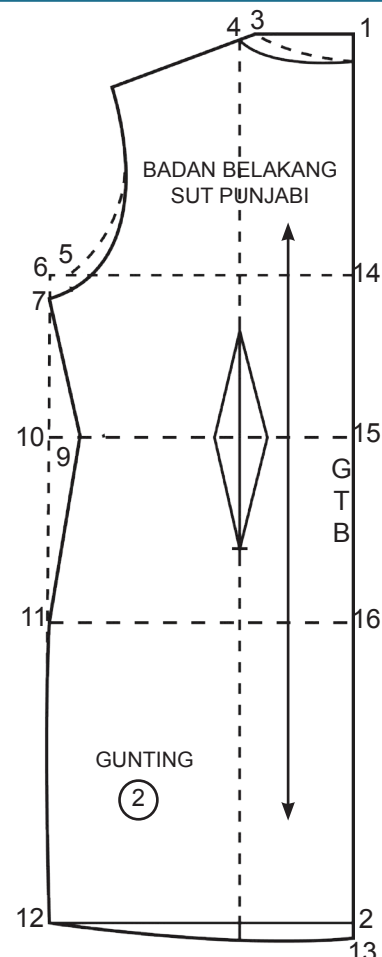

Pola Lengan Sut Punjabi

Lengan

- 1-2 = Labuh lengan (3/4 suku sahaja)
- 2-6 = 2-7 = 1/2 keliling hujung lengan punjabi
- 4-6 = 7-8 = Bentukkan semula lengan punjabi

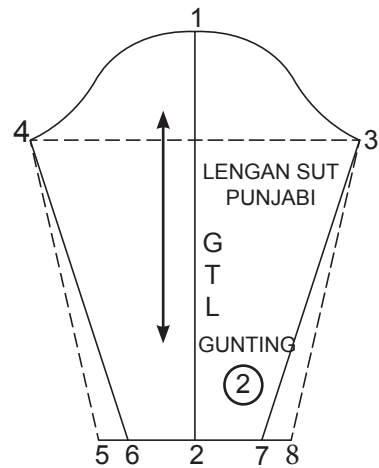

Pola Leher Berbentuk Sut Punjabi

Lapik Berbentuk Hadapan

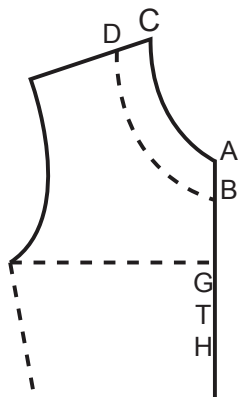

- A-B = 3 cm
- C-D = 3 cm
- B-D = Bentukkan lapik leher hadapan

Lapik Berbentuk Belakang

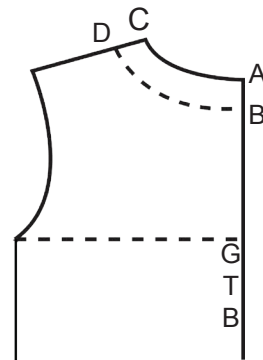

- A-B = 3 cm
- C-D = 3 cm
- B-D = Bentukkan lapik leher belakang

Pola Seluar Belakang Sut Punjabi

Seluar Belakang

- 1-2 = Labuh seluar-5 cm
- 1-3 = 4-5 = 1/2 ukuran kelanggang + 10 cm (kelonggaran)
- 1-4 = 3-5 = 1/4 punggung + 6 cm (kelonggaran)
- 2-6 = 1/2 keliling bukaan kaki seluar + 6 cm hingga 10 cm (anggaran kedutan)

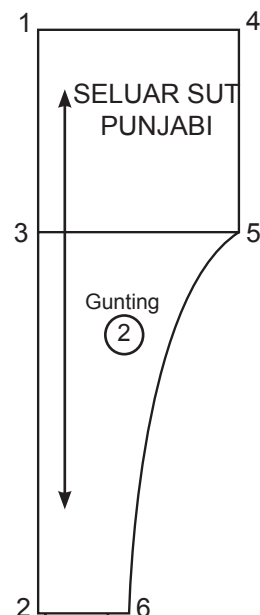

Susun Atur Pola Sut Punjabi Pada Fabrik

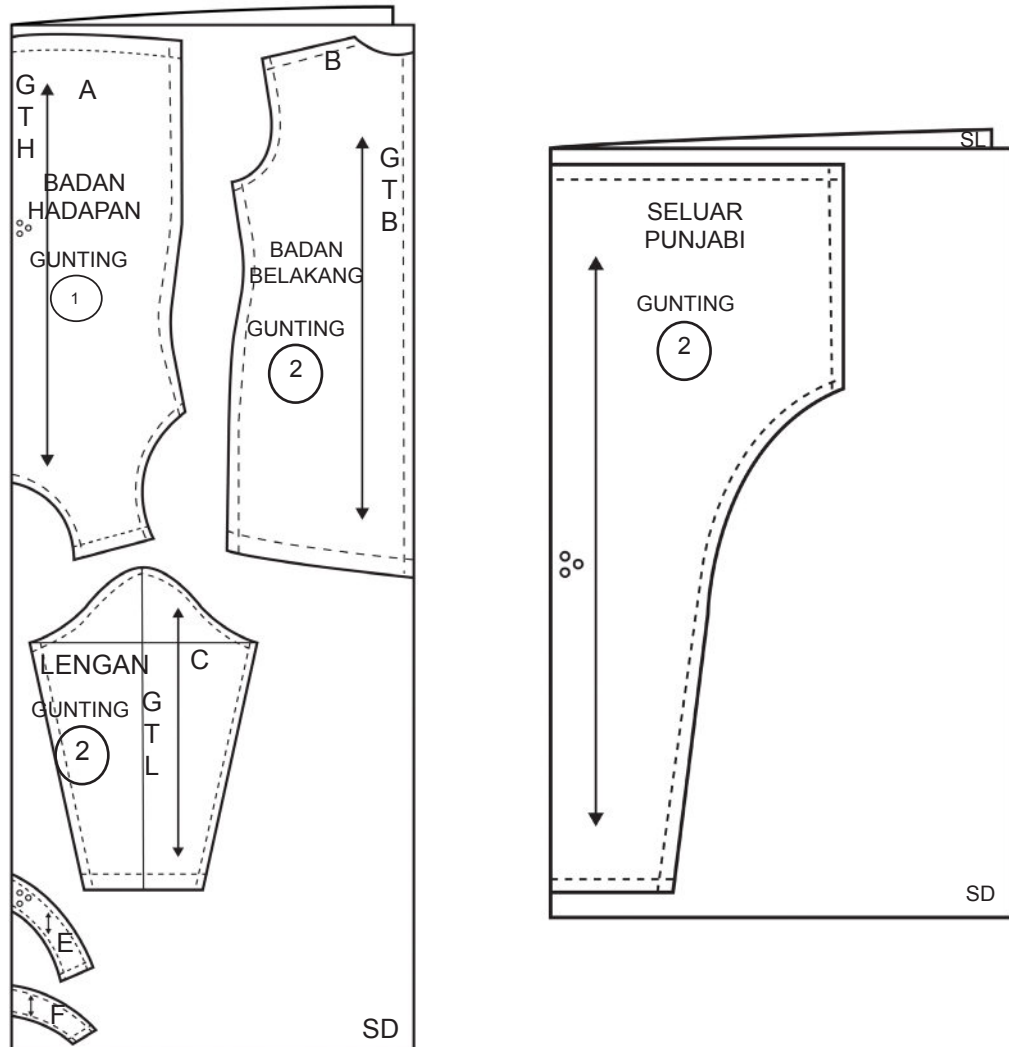

Menggunting Fabrik

Berpandukan tanda pola, gunting kepingan yang berikut mengikut urutan.

- A- Badan hadapan
- B- Badan belakang
- C- Lengan
- D- Seluar
- E- Lapik leher hadapan
- F- Lapik leher belakang

Memindahkan Tanda Pola Pada Fabrik

- i. Pindahkan tanda pola sebelum menanggalkan pola pada fabrik.
- ii. Antara pola yang perlu dipindahkan ialah:
 - Garis pemadan atau basi kelim
 - Lisu pemadan
 - Garis kelep

Proses Mencantum dan Menjahit Sut Punjabi

Langkah

Langkah 1

Jahit kemas tepi fabrik pada semua bahagian kecuali leher dengan menggunakan mesin jahit sisi.

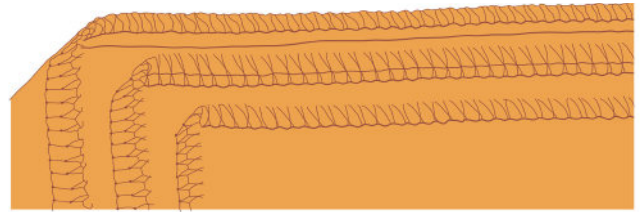

Rajah Kerja

Langkah

Langkah 2

Menjahit lisu pepadatan cekung di sebelah belakang badan.

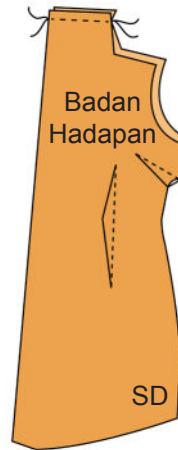

Rajah Kerja

Langkah

Langkah 3

Menjahit zip sembunyi di GTB.

- (a) Sediakan belah.
- (b) Letakkan zip, semat dengan peniti dan jahit jelujur zip pada belahan GTB.
- (c) Jahit zip sembunyi.

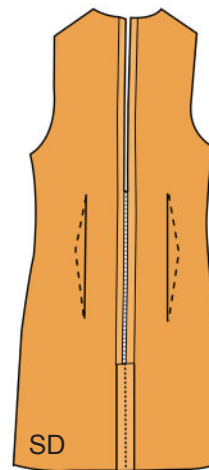

Rajah Kerja

Langkah

Langkah 4

Jahit kelim bahu.

- (a) Temukan bahu badan hadapan dan belakang.
- (b) Jahit mesin.
- (c) Tekan kelim belah kangkung.

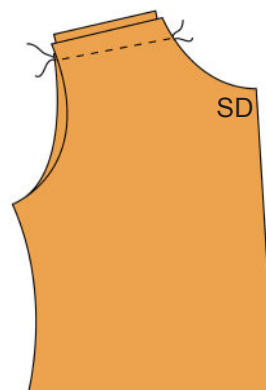

Rajah Kerja

Langkah

Langkah 5**Menyediakan dan mencantumkan lapik leher.**

- Menekan kertas lapik dalam lembut pada SD lapik leher hadapan dan belakang.
- Jahit di kelim bahu lapik. Tekan dan jahit kemas tepi menggunakan mesin jahit sisi di sebelah luar kawasan lapik.
- Temukan SL lapik dengan SL badan pada garisan leher.
- Jahit mesin di GP leher.
- Snip* dan trim basi.
- Jahit tindih mesin di sebelah luar lapik untuk menampakkan lapik lebih kemas. Basi perlu berada di sebelah lapik.
- Jahit silang pangkah pada lapik untuk menetapkan kedudukannya.

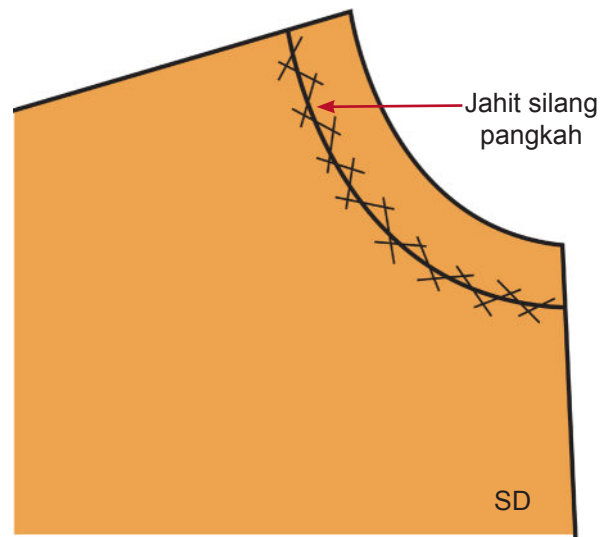

Rajah Kerja

Langkah

Langkah 6

Menjahit sisi badan dengan kelim belah kangkung. Tinggalkan 20 cm dari garis pinggang di belah kelim sisi. Tekan dengan seterika kelim tersebut.

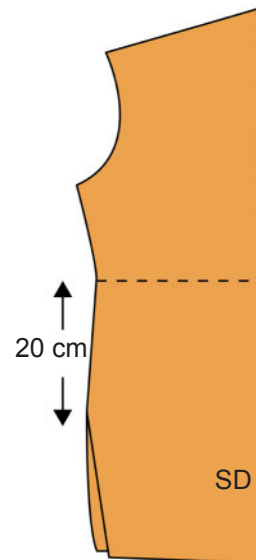

Rajah Kerja

Langkah

Langkah 7

Menetapkan kelepak bawah baju dan belahan dengan jahitan mesin.

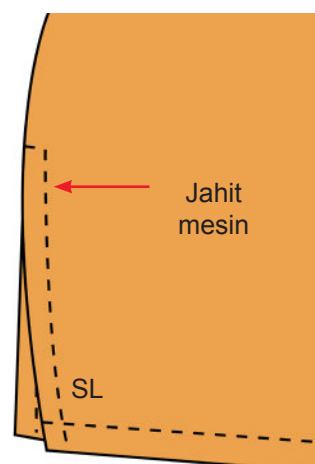

Rajah Kerja



Langkah

Langkah 8

Menyediakan dan mencantumkan lengan.

- (a) Temukan SL lengan berhadapan.
 - Sematkan dengan peniti dan jahit mesin pada GP kelim lengan kanan dan kiri.
 - Buka dan tekan kelim.
- (b) Temukan GTL dengan garisan bahu.
 - Temukan kelim lengan dengan kelim rusuk blaus.
 - Seratakan lengan ke lubang lengan.
- (c) Sematkan dengan peniti dan jahit mesin pada GP lubang lengan sut punjabi.

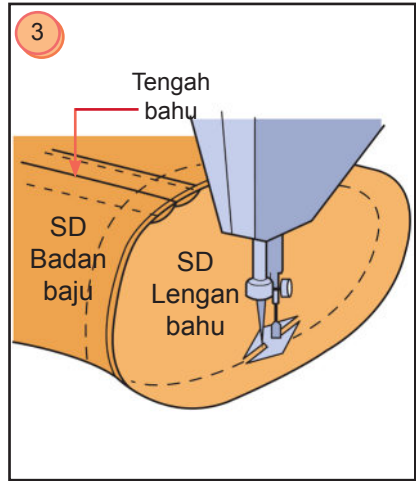
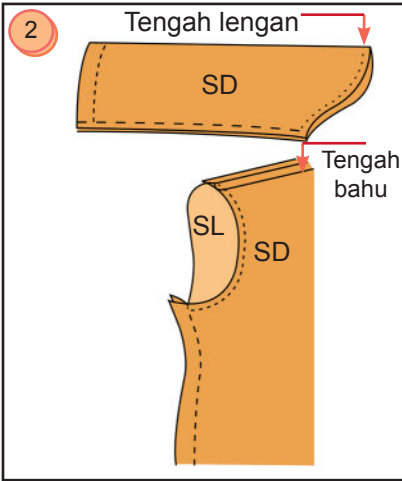
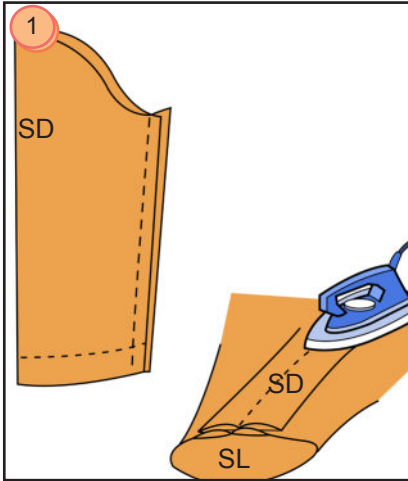

Rajah Kerja

Langkah

Langkah 9

Jahit kelepak tangan dengan jahitan mesin.

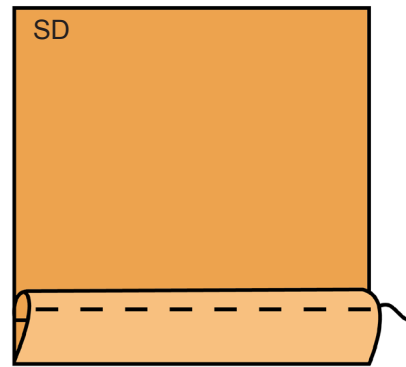

Rajah Kerja

Langkah

Langkah 10

Tekan dengan seterika.



Rajah Kerja

Proses Mencantum dan Menjahit Seluar Sut Punjabi

Langkah

Langkah 1

Kemaskan tepi fabrik dengan jahitan sisi mesin.

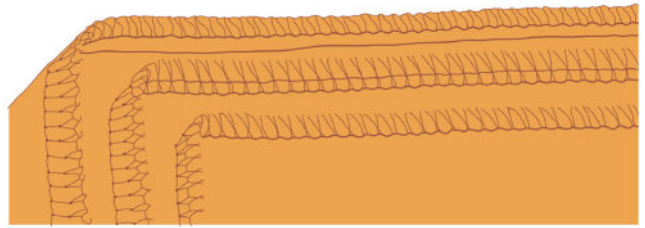

Rajah Kerja

Langkah

Langkah 2

Menjahit kelim

- Temukan SL seluar sebelah kanan.
- Jahit rusuk dengan kelim belah kangkung.
- Tekan dengan seterika.
- Lakukan proses yang sama pada seluar sebelah kiri.

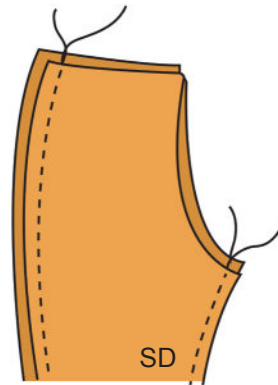

Rajah Kerja

Langkah

Langkah 3

Menjahit kelim betawi pada kelanggang dengan menggunakan mesin.

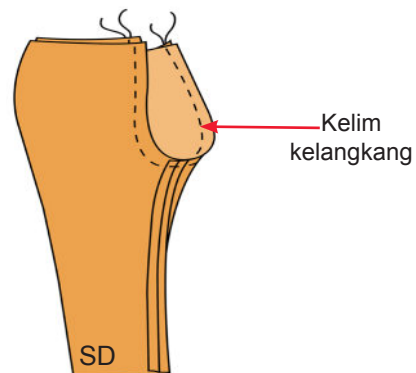

Rajah Kerja

Langkah

Langkah 4

Menyediakan kasing di bahagian kaki.

- Cantum pita elastik bersaiz 0.5 cm sepanjang ukuran bukaan kaki yang dikehendaki.
- Letak pita elastik di bahagian dalam fabrik dan jahit kasing di kaki seluar.
- Tekan dengan seterika.

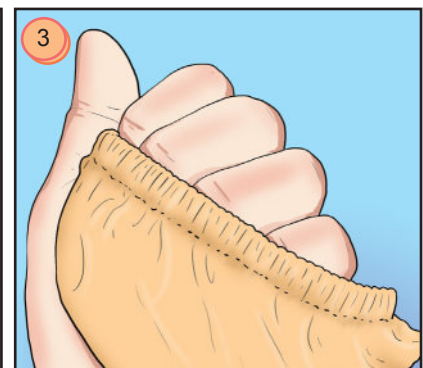
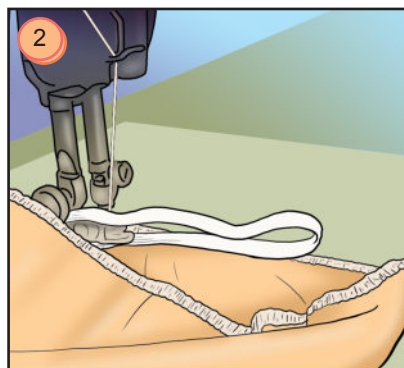
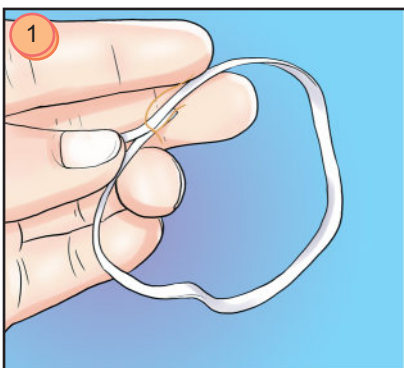

Rajah Kerja

8.1.5 Kemasan dan Hiasan Pada Pakaian Tradisional

Kemasan dan Hiasan Baju Kurung Pesak Buluh

- (a) Sulaman tangan atau garis leher contohnya mata lalat
- (b) Pita jalur serong atau kun



Kemasan dan Hiasan Baju Melayu

- (a) Butang
- (b) Sulaman



Kemasan dan Hiasan Sut Punjabi

- (a) Sulaman
- (b) Manik dan labuci



Kemasan dan Hiasan Ceongsam

- (a) Butang cina
- (b) Renda



Kemasan dan Hiasan Baju Kebaya

- (a) Sulaman
- (b) Manik





Rumusan

Malaysia merupakan sebuah negara yang memiliki pelbagai kaum dan pelbagai pakaian tradisional. Pakaian tradisional haruslah sentiasa dijaga dan dikekalkan keasliannya agar tetap terpelihara. Walaupun zaman sudah semakin moden, namun pakaian tradisional tetap menjadi pilihan masyarakat di Malaysia.

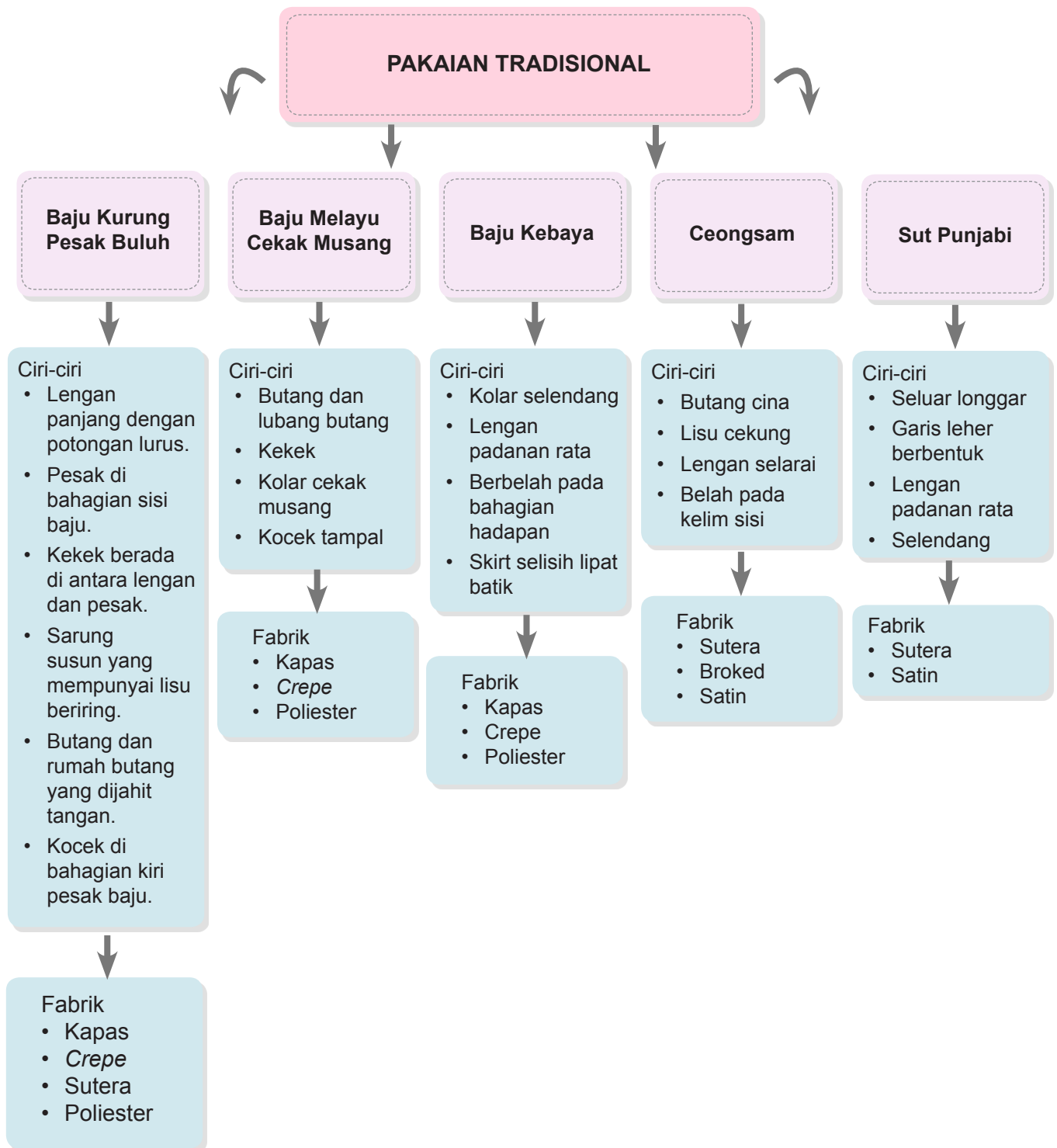



Refleksi Kendiri

Tandakan (✓) pada ruangan yang sesuai.

Di akhir pembelajaran ini, saya dapat memahami:

| Perkara | |  Faham |  Kurang Faham |  Sukar |
|---------|---|---|---|--|
| 1. | Sejarah pakaian tradisional: (i) Baju Kurung Pesak Buluh (ii) Baju Melayu Cekak Musang (iii) Baju kebaya (iv) Ceongsam (v) Sut Punjabi | | | |
| 2. | Ciri Baju Kurung Pesak Buluh, Baju Melayu Cekak Musang, baju kebaya, ceongsam dan Sut Punjabi. | | | |
| 3. | Fabrik yang sesuai untuk menghasilkan Baju Kurung Pesak Buluh, Baju Melayu Cekak Musang, baju kebaya, ceongsam dan Sut Punjabi. | | | |
| 4. | Penghasilan Baju Kurung Pesak Buluh, Baju Melayu Cekak Musang, baju kebaya, ceongsam dan Sut Punjabi mengikut proses jahitan. | | | |
| 5. | Cadangan kemasan dan hiasan yang sesuai pada Baju Kurung Pesak Buluh, Baju Melayu Cekak Musang, baju kebaya, ceongsam dan Sut Punjabi. | | | |



Latihan Pengukuhan

Jawab semua soalan berikut.

- Perkataan cekak musang merujuk kepada _____ .
 - leher baju
 - baju melayu
 - samping
 - pola lingkaran leher baju
- Baju kebaya dikenali juga sebagai _____ .
 - baju moden
 - baju belah
 - baju tradisional
 - baju labuh
- Nyatakan jenis pakaian tradisional _____

- Cadangkan fabrik lain yang bersesuaian untuk pakaian tradisional.

| Baju Kurung Pesak Buluh | Baju Melayu Cekak Musang | Baju Kebaya Tradisional | Ceongsam | Sut Punjabi |
|-------------------------|--------------------------|-------------------------|----------|-------------|
| | | | | |

- Cadangkan kemasan dan hiasan lain yang bersesuaian bagi pakaian tradisional yang anda minati. Huraikan sebab anda memilih pakaian tradisional tersebut.

MODUL 9

PAKAIAN KANAK-KANAK



Aksi kanak-kanak sering mencuri perhatian dengan telatah comel mereka yang membuatkan orang sekeliling terhibur. Begitu juga dari segi pengayaan pakaian di mana golongan cilik ini tetap tampak comel. Bagi ibu bapa pula, mereka sentiasa mengutamakan pemilihan pakaian yang sesuai untuk si comel. Bagi kebanyakan acara, kanak-kanak perempuan kerap dipakaikan gaun kembang kerana dapat menyerlahkan lagi sisi comel dan feminin si kecil. Dunia fesyen kanak-kanak perempuan lebih meluas berbanding fesyen kanak-kanak lelaki.





Standard Kandungan

9.1 Penghasilan gaun kanak-kanak.

Standard Pembelajaran

9.1.1 Menyatakan maksud pakaian kanak-kanak.

9.1.2 Menerangkan ciri gaun kanak-kanak.

9.1.3 Melakar stail gaun kanak-kanak.

9.1.4 Mentafsir fabrik yang sesuai untuk menghasilkan gaun kanak-kanak berdasarkan stail lakaran.

9.1.5 Menghasilkan gaun kanak-kanak mengikut proses jahitan.

9.1.6 Mencadangkan kemasan dan hiasan yang sesuai pada gaun kanak-kanak.





UNIT 9.1 PENGHASILAN GAUN KANAK-KANAK

9.1.1 Pakaian Kanak-kanak

Pakaian kanak-kanak ialah pakaian yang dipakai oleh kanak-kanak berusia antara 2 tahun hingga 10 tahun. Pakaian tersebut adalah ringkas, selesa, direka untuk memudahkan pergerakan dan tahan lasak. Selain itu, pakaian kanak-kanak juga perlu menggunakan jahitan kelim yang sesuai dan kukuh.



Foto 9.1 Contoh pakaian kanak-kanak

9.1.2 Ciri Gaun Kanak-kanak



9.1.3 Stail Gaun Kanak-kanak



AKTIVITI

Jenis aktiviti: Lakaran

Tajuk: Melakar Gaun Kanak-kanak

Objektif: Melakar gaun kanak-kanak dengan ciri-ciri pakaian yang sesuai.

Arahan:

1. Sediakan alatan dan bahan melakar.
2. Kenal pasti ciri-ciri pakaian gaun kanak-kanak.
3. Lakarkan lakaran gaun kanak-kanak menggunakan *croquis* yang disediakan.
4. Labelkan stail pada lakaran.

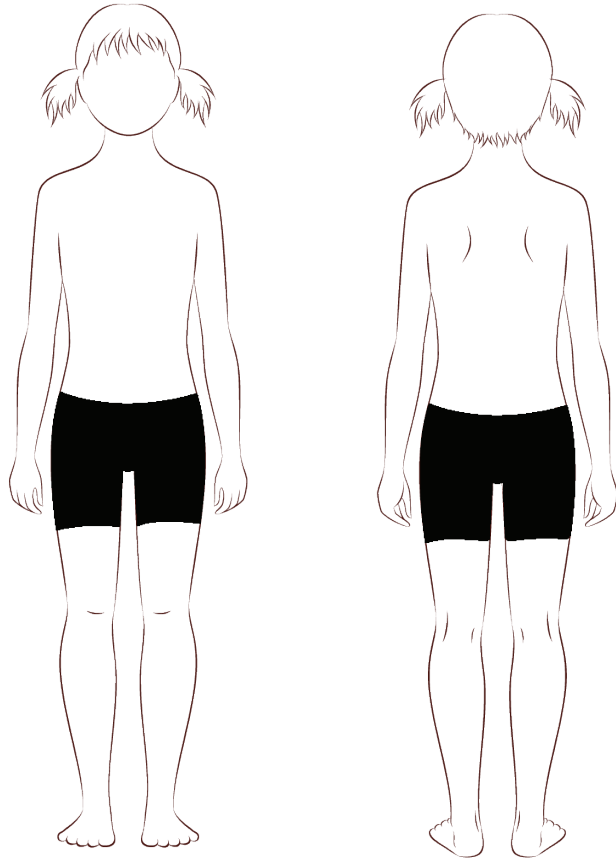

Pandangan Hadapan

Pandangan Belakang

9.1.4 Fabrik yang Sesuai untuk Pakaian Kanak-kanak

Jenis fabrik

Kapas



Fungsi:

- Menyerap peluh
- Tahan lasak
- Mudah menyerap lembapan

Linen



Fungsi:

- Menyerap peluh
- Fabrik yang teguh
- Pengalir haba yang baik

9.1.5 Menghasilkan Gaun Kanak-kanak Mengikut Proses Jahitan

Berikut merupakan contoh aktiviti untuk menghasilkan gaun kanak-kanak mengikut proses jahitan.



AKTIVITI

Tajuk: Gaun Kanak-kanak

Objektif: Menghasilkan gaun kanak-kanak mengikut ciri-ciri yang diberi.

Arahan:

1. Mengenal pasti ciri-ciri gaun kanak-kanak.
2. Mendraf pola gaun kanak-kanak.
3. Menyusun atur pola dan menggantung fabrik.
4. Melakukan proses mencantum dan menjahit gaun kanak-kanak dengan menggunakan teknik yang betul.
5. Menekan pakaian supaya menjadi kemas.

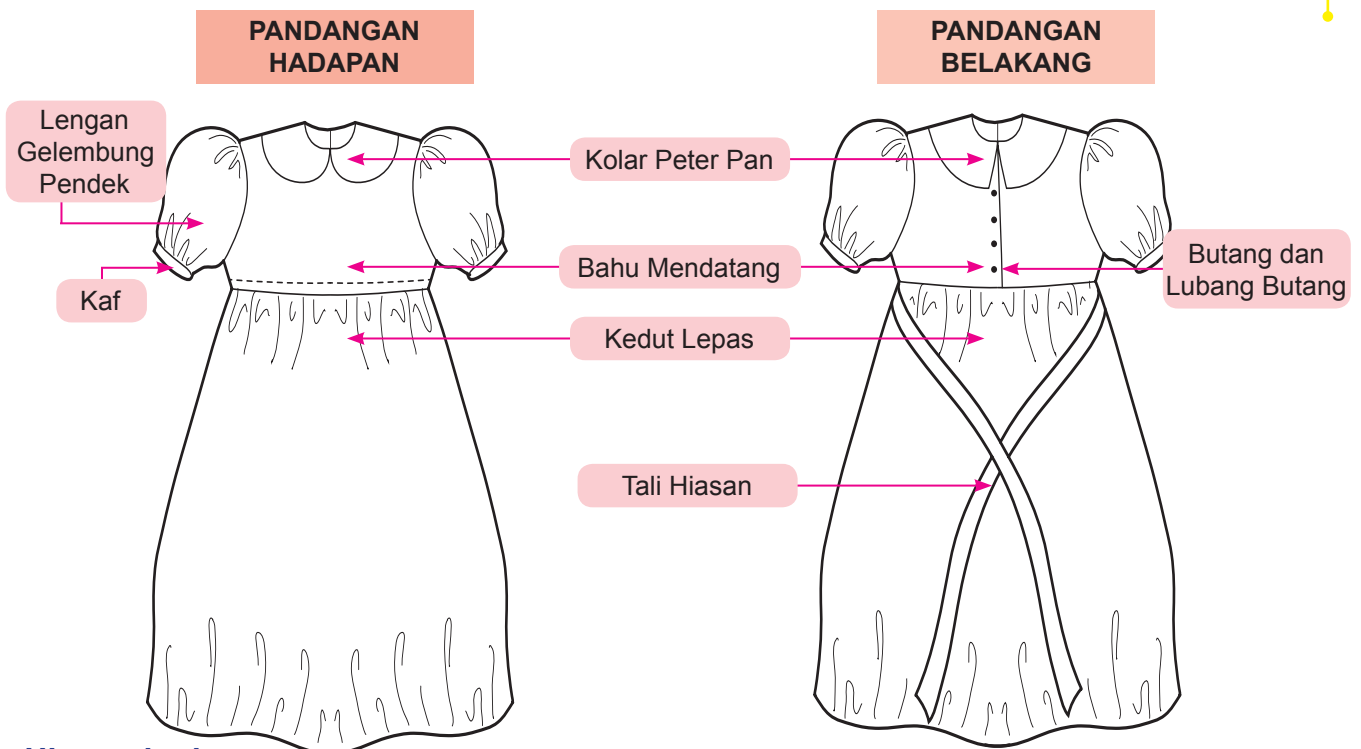

Ukuran badan

Ukuran badan yang diperlukan untuk mendraf pola gaun kanak-kanak ialah:

- | | | |
|--------------------|----------------|--------------------------|
| i. Bahu | iii. Dada | v. Labuh lengan |
| ii. Keliling leher | iv. Labuh baju | vi. Bukaan hujung lengan |



Bahu



Keliling leher



Dada



Labuh baju



Labuh lengan



Bukaan hujung lengan

Jadual 9.1 Ukuran piawai kanak-kanak

Jadual ukuran piawai kanak-kanak adalah seperti berikut:

| Bil | Ukuran Badan | Saiz (Ukuran dalam Sentimeter (cm)) | | | | | | | | | |
|-----|------------------------|-------------------------------------|------|------|------|------|------|------|------|------|----|
| | | 1 | 2 | 3 | 4 | 5 | 6 | 7 | 8 | 9 | 10 |
| 1 | Bahu | 20 | 23 | 24 | 25.5 | 28 | 30.5 | 33 | 35.5 | 37 | 38 |
| 2 | Labuh lengan | 10 | 13 | 14 | 15 | 16.5 | 17.5 | 19 | 20.5 | 21.5 | 23 |
| 3 | Keliling hujung lengan | 20 | 21.5 | 22 | 23 | 23.5 | 24 | 25 | 25.5 | 27 | 28 |
| 4 | Labuh tengah belakang | 20 | 23 | 24 | 25.5 | 26.5 | 28 | 31.5 | 34 | 35.5 | 37 |
| 5 | Labuh baju | 59 | 61 | 63 | 65 | 67 | 69 | 71 | 73 | 75 | 77 |
| 6 | Keliling leher | 20 | 24 | 25.5 | 28 | 30.5 | 31.5 | 33 | 34 | 35.5 | 38 |
| 7 | Keliling dada | 48 | 51 | 53 | 56 | 57 | 58 | 63.5 | 71 | 81 | 86 |
| 8 | Keliling pinggang | 48 | 49 | 51 | 51.5 | 52 | 53 | 58 | 63.5 | 66 | 71 |
| 9 | Keliling pinggul | 51 | 52 | 58 | 61 | 63.5 | 68.5 | 76 | 82.5 | 84 | 89 |



Pola Badan Hadapan Gaun Kanak-kanak

Badan Hadapan

- 0-1 = Labuh baju
- 0-3 = ¼ dada
- 0-2 = 3-4 = ½ bahu. Garis lurus 2 ke 4
- 3-5 = ¼ dada + 3 cm (untuk kelonggaran)
- 0-9 = 1/6 leher
- 0-13 = Ukuran leher ÷ 6 + 1.5 cm
- Bentukkan garis leher
- 2-10 = Turun 2 cm
- 11 = Di tengah antara 4-10
- 11-12 = 1 cm. Bentukkan lubang lengan
- 3-15 = 5-14 turun 2 cm
- 15-14 = 1-6
- 6-7 = Tambah 6 cm. Garis lurus 5-7
- 7-8 = Naikkan 1.5 cm
- 15-16 = 1-17 = 2 kali ganda ukuran 14-15 (Kedut lepas boleh diubah mengikut kesesuaian)

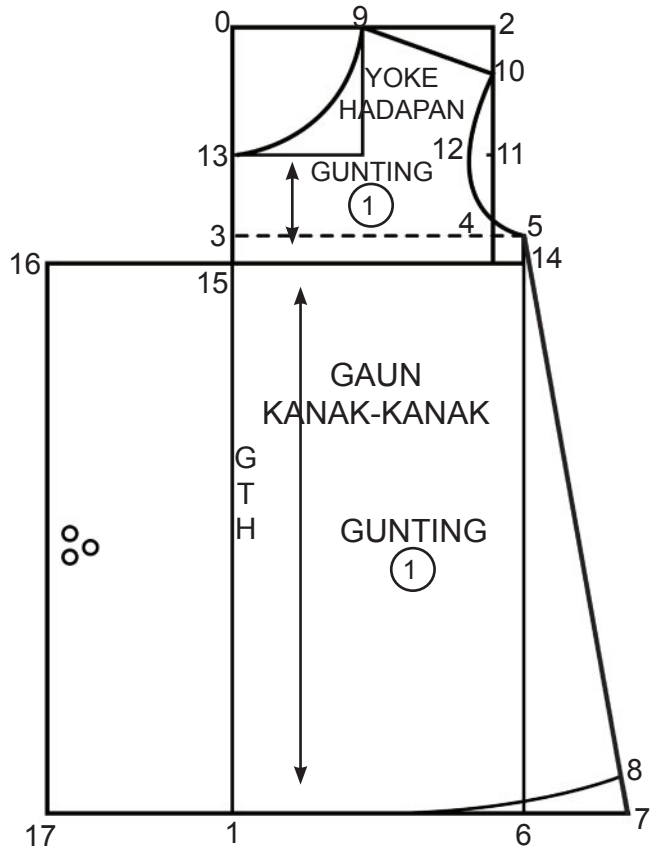

Pola Badan Belakang Gaun Kanak-kanak

Badan Belakang

- 0-1 = Labuh baju
- 0-3 = ¼ dada
- 0-2 = 3-4 = ½ bahu. Garis lurus 2 ke 4
- 3-5 = ¼ dada + 3 cm (untuk kelonggaran)
- 0-9 = 1/6 leher
- 0-13 = 1.5 cm. Bentukkan garis leher
- 2-10 = Turun 2 cm
- 11 = Di tengah antara 4-10
- 11-12 = 1 cm. Bentukkan lubang lengan
- 3-15 = 5-14 turun 2 cm
- 13-18 = 15-19 = 3 cm
- (Selisih butang-belah kelepak sama lebar)
- 18-19 = Garis lurus
- 15-14 = 1-6
- 6-7 = Tambah 6 cm. Garis lurus 5-7
- 7-8 = Naikkan 1.5 cm
- 15-16 = 1-17 = 2 kali ganda ukuran 14-15 (Kedut lepas boleh diubah mengikut kesesuaian)

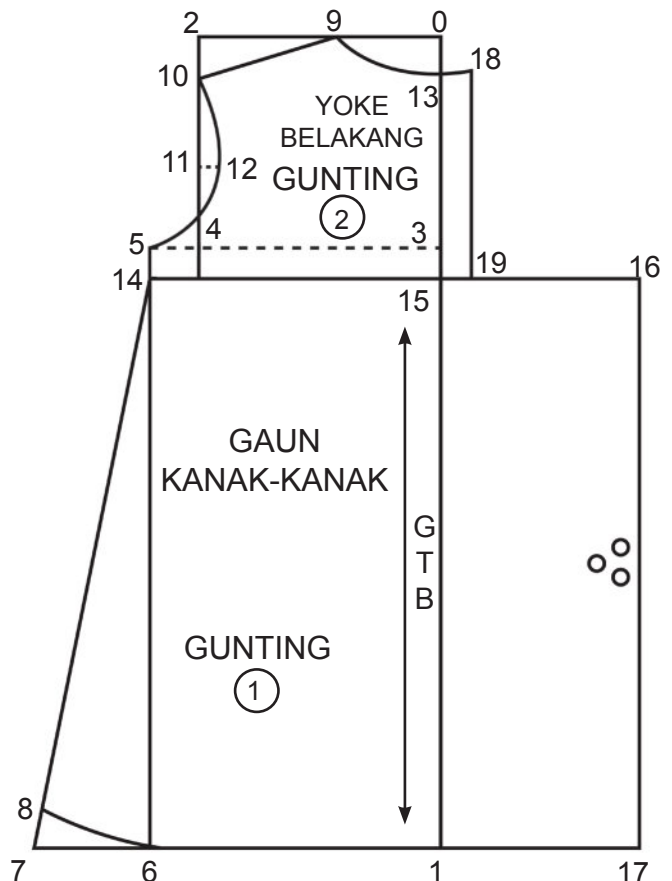

Pola Lengan Gaun Kanak-kanak

Lengan Gaun

0-2 = 1/8 ukuran dada

0-1 = Labuh lengan

2-4 = 2-3 = Ukuran 10-4 pada pola badan

Sambung garisan lurus 4-0-3

1-5 = 1-6 = 1/2 bukaan lengan

Gariskan 4-5 dan 3-6

0-7 = Naikkan 2 cm untuk bentuk kedutan pada kepala lengan

4-10 = 10-9 = 9-0 = Garisan 0-4 bahagi 3

A1 = 4-10 bahagi 2

A1-A2 = Turun 0.5 cm

9-B1 = 2 cm

8 = 0-3 bahagi 2

C1 = 0-8 bahagi 2

D1 = 3-8 bahagi 2

C1-C2 = 1.5 cm

D1-D2 = 1 cm

Bentukkan keruk lengan 4-A2-10-B1-7-C2-8-D2-3

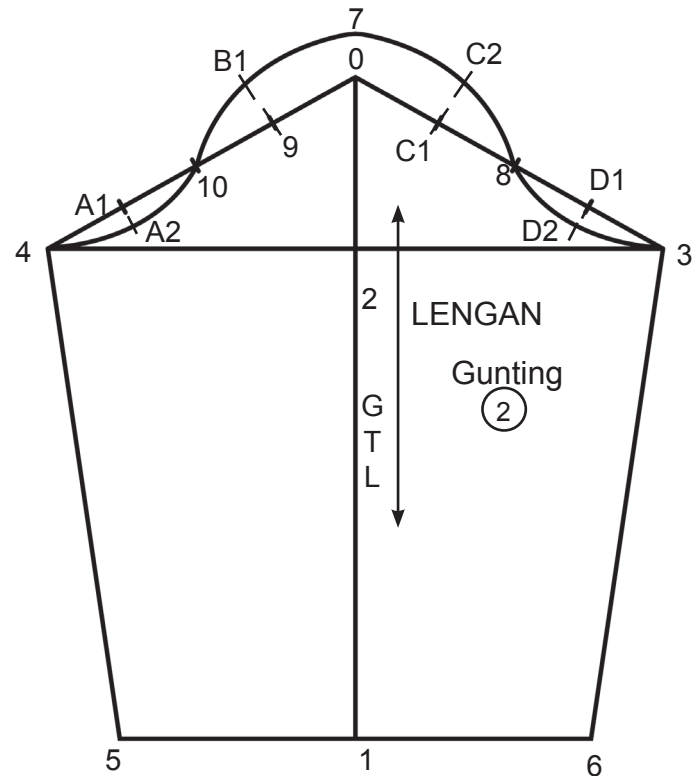

Pengubahsuaian Pola Lengan Gelembung

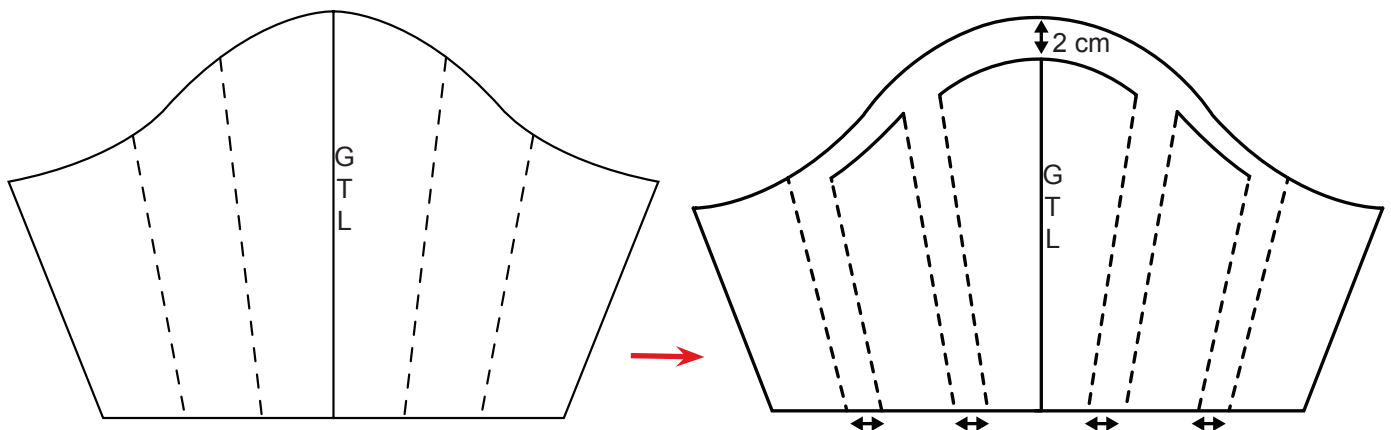

- Gunakan pola lengan yang telah didraf.
- Lukis empat garisan ubah suai. Gunting garisan tersebut.
- Jarakkan setiap kepingan pola dan masukkan ukuran lebar tambahan untuk kedut lepas adalah mengikut kesesuaian.
- Cadangan 2 cm hingga 3 cm bagi setiap tambahan ubah suai.
- Naikkan 2 cm untuk bentuk kedutan pada kepala lengan.
- Bentukkan semula kepala lengan.



Pola Kolar Peter Pan

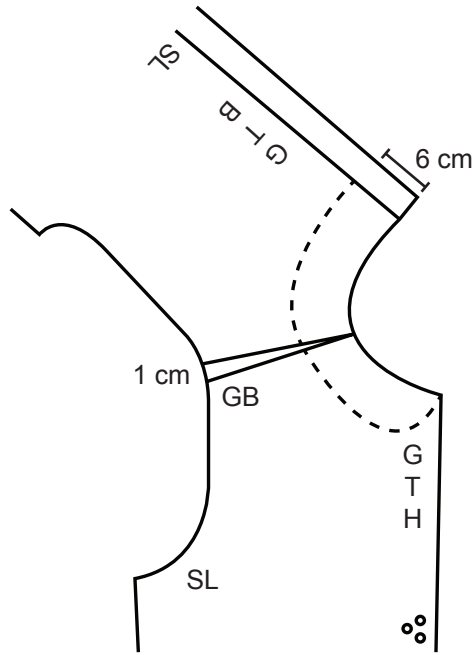

- Temukan pola bahu mendatang hadapan dan belakang pada bahagian bahu.
- Tandakan 6 cm (lebar kolar) selari di sekeliling garis leher untuk mendapatkan bentuk kolar (boleh ubah mengikut stail).
- Bentukkan hujung kolar.
- Tekap pola kolar.
- Lukis dan label tanda.

Pola Kaf

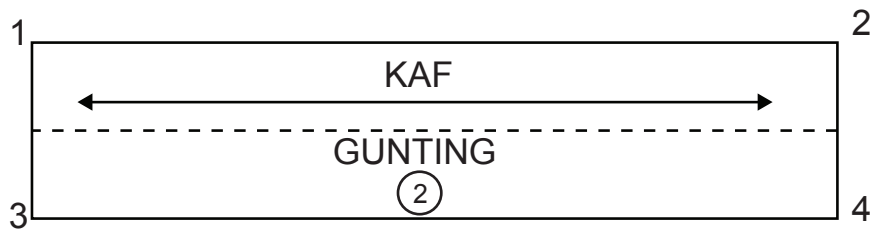

Kaf

- 1-3 = 2-4 = Lebar kaf (2 cm) x 2
1-2 = 3-4 = Bukaan keliling hujung lengan

Menyusun Atur Pola Pada Fabrik

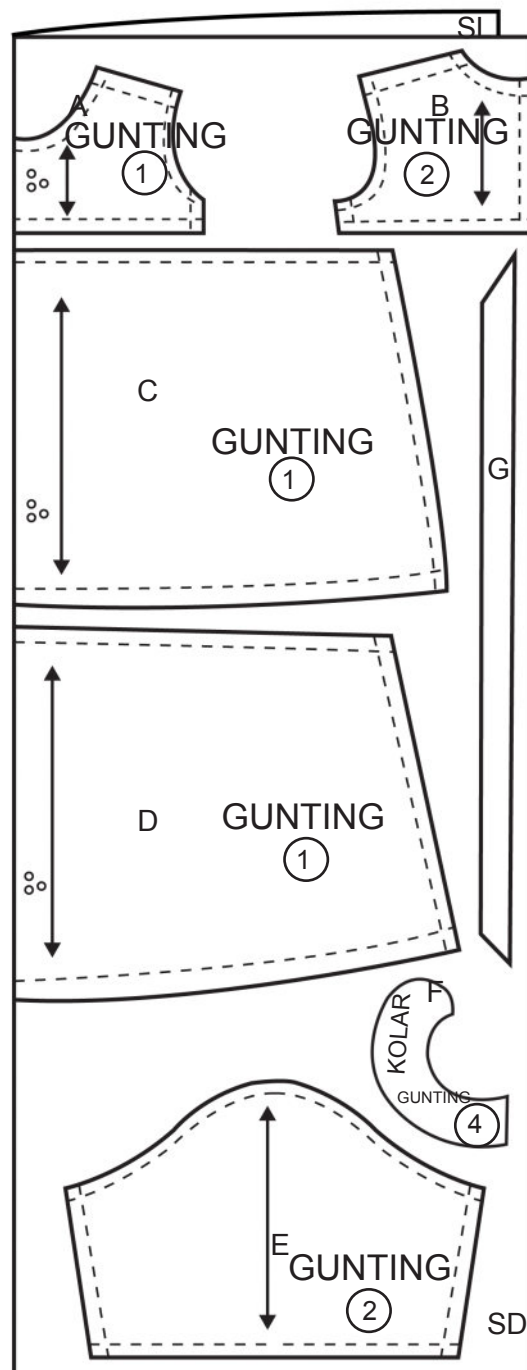

Menggunting Fabrik

Berpandukan tanda pola, gunting kepingan yang berikut mengikut urutan.

- A – Bahu mendatang atau yoke hadapan
- B – Bahu mendatang atau yoke belakang
- C – Gaun hadapan
- D – Gaun belakang
- E – Lengan gelembung
- F – Kolar Peter Pan
- G – Tali pengikat



TIPS KESELAMATAN

1. Sebelum memulakan kerja, murid perlulah membersihkan tangan, tempat kerja dan peralatan.
2. Sentiasa mengutamakan keselamatan.
3. Laporkan kepada guru dengan segera apabila berlaku kemalangan.



Proses Mencantum dan Menjahit Gaun Kanak-kanak

Langkah

Langkah 1

Jahit kemas tepi fabrik kecuali garis leher.

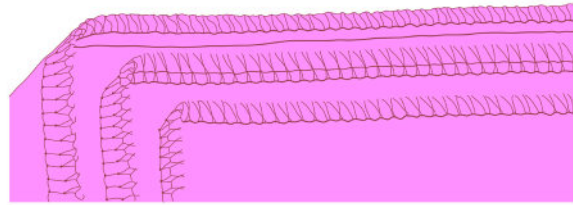

Rajah Kerja

Langkah

Langkah 2

Membuat kedut lepas pada skirt hadapan dan belakang.

- Menjahit dua garisan mesin dengan jahitan kasar.
- Ukur bahagian skirt di bahagian kedut lepas untuk mendapatkan ukuran asal.
- Tarik benang untuk menghasilkan kedut lepas.
- Tekan kedut lepas.

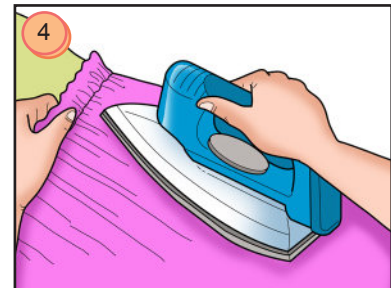
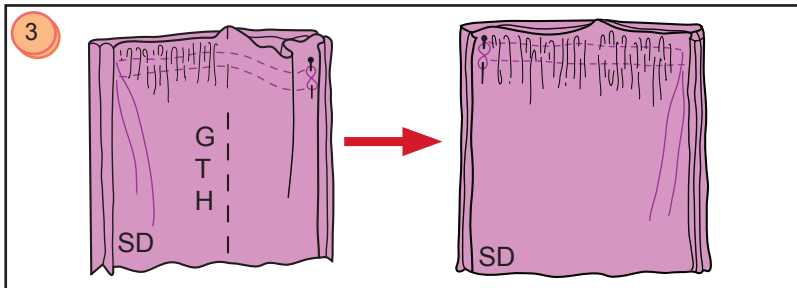
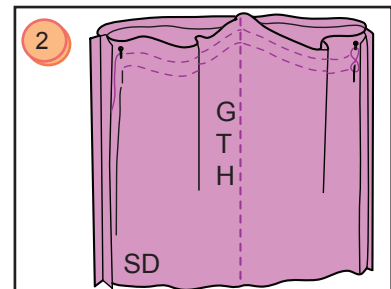
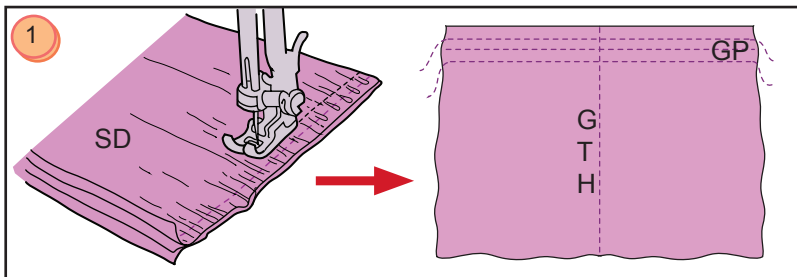

Rajah Kerja

Langkah 3

Sediakan belah kelepak sama lebar (untuk selisih butang).

- Gosok lapik dalam lembut pada bahagian belah kelepak sama lebar di bahagian GTB.
- Lipat belah untuk membentuk selisih butang.

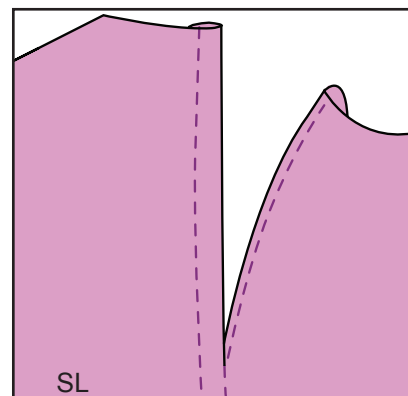

Langkah 4**Cantumkan bahu mendatang dengan gaun bawah.**

- (a) Temukan bahagian hadapan gaun dan bahu mendatang pada garis pepadatan.
 - Semat dengan peniti, jahit jelujur dan jahit mesin.
- (b) Terbalikkan bahu mendatang ke atas.
 - Tekan bahagian SL Yoke.
 - Jahit tindih.
- (c) Proses yang sama dilakukan pada bahu mendatang belakang dan gaun belakang.

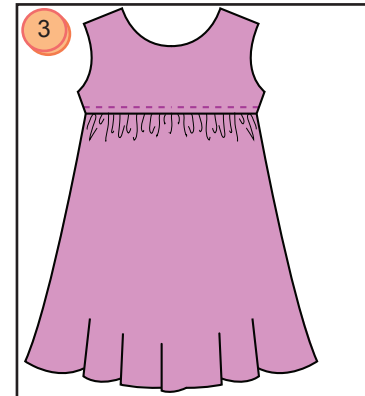
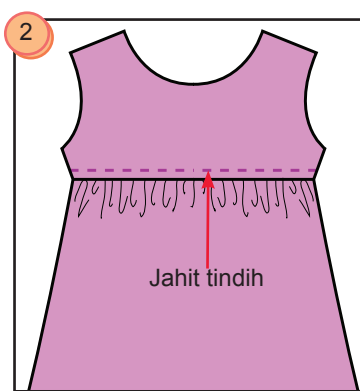
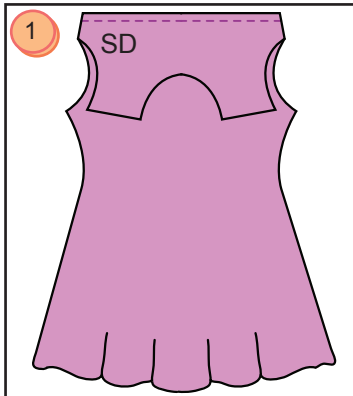

Rajah Kerja

Langkah

Langkah 5**Cantumkan kelim bahu hadapan dan belakang.**

- (a) Temukan bahu hadapan dan belakang.
- (b) Semat dengan peniti, jahit jelujur dan jahit mesin.
- (c) Tekan buka kelim belah kangkung.

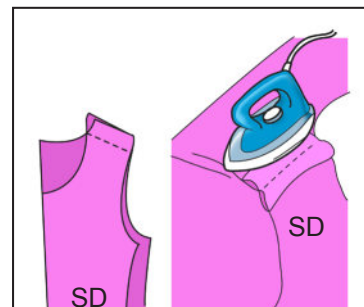

Rajah Kerja

Langkah 6**Sediakan kolar Peter Pan. (Rujuk Modul 4)**

- (a) Lekatkan lapik dalam nipis pada SD kolar bawah.
 - Temukan SL kolar atas dan SL kolar bawah. Padankan GP. Semat peniti, jahit jelujur dan jahit mesin tepat pada GP.
 - Trim basi hingga tinggal 0.5 cm. Gunting basi kelim.
- (b) Terbalikkan kolar ke SL. Tekan rata. Jahit jelujur pada tepi kolar. Jahit jelujur tegak pada permukaan kolar.

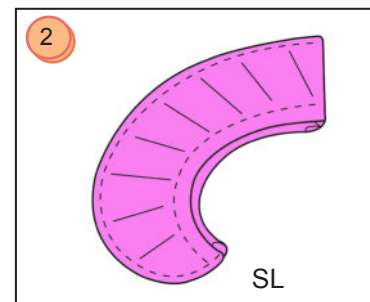
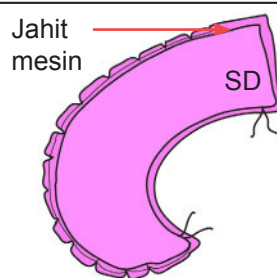
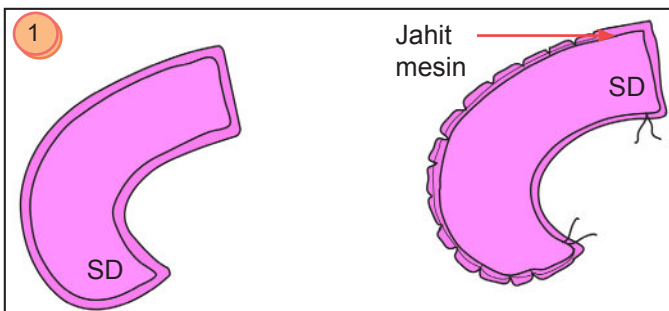

Langkah

Rajah Kerja



Langkah

Langkah 7
Cantumkan kolar Peter Pan ke garis leher.
(Rujuk Modul 4)

- (a) Temukan SL kolar bawah dan SL pakaian.
- (b) Padankan GP dan tanda imbang dengan garis bahu.
- (c) Semat peniti dan jahit jelujur.

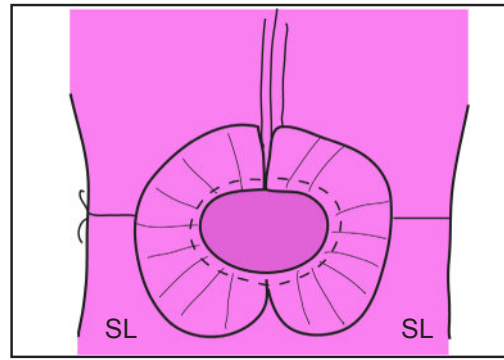

Rajah Kerja

Langkah

Langkah 8
Menjahit lapik jalur serong tepat.

- (a) Temukan SL lapik jalur serong tepat dan SL kolar atas. Padankan GP. Lipat hujung jalur serong tepat. Semat peniti, jahit jelujur dan jahit mesin tepat pada GP.
 - Trim basi hingga tinggal 0.5 cm. Halakan lapik jalur serong tepat ke atas dan tekan rata.
- (b) Terbalikkan lapik jalur serong tepat ke SD pakaian. Lipat pada bahagian tepi lapik jalur serong tepat. Jahit jelujur dan tetapkan dengan jahit mesin pada tepi lapik jalur serong tepat.

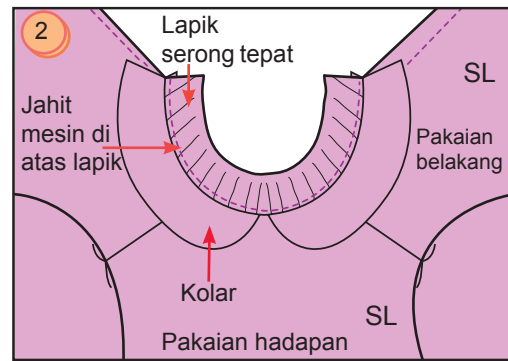
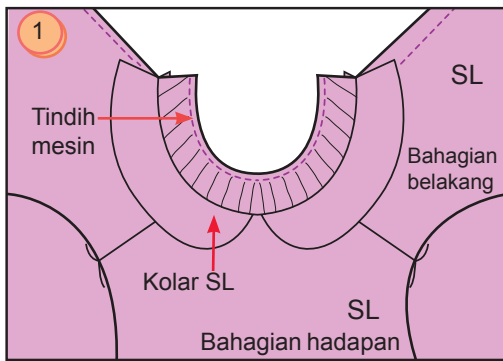

Rajah Kerja

Langkah

Langkah 9
Jahit tali reben pinggang.

- (a) Temukan kedua-dua garis pemadan tali reben pinggang.
 - Semat dengan peniti, jahit jelujur dan jahit mesin.
 - Tekan belah kelim.
- (b) Jahit mesin pada hujung tali reben dengan kedudukan kelim sambungan jahitan di bahagian tengah tali reben.
- (c) *Snip* lebihan basi dan terbalikkan tali reben.

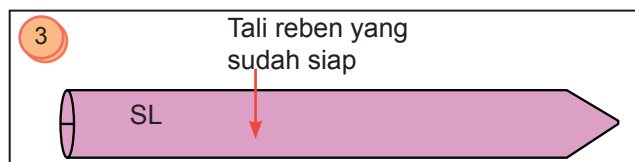
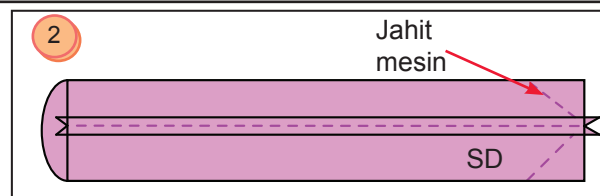
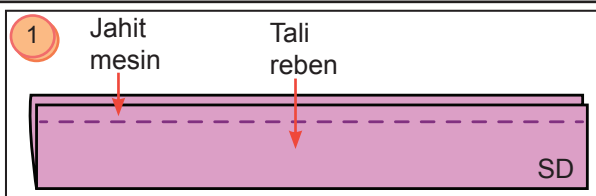

Rajah Kerja

Langkah

Langkah 10
Cantumkan kelim rusuk.
 (a) Semat dengan peniti, jahit jelujur tali reben pinggang pada SL sisi.
 (b) Temukan sisi baju SD hadapan dan belakang.
 (c) Semat dengan peniti, jahit jelujur dan jahit mesin pada garis pepaduan.
 (d) Tekan buka basi kelim.

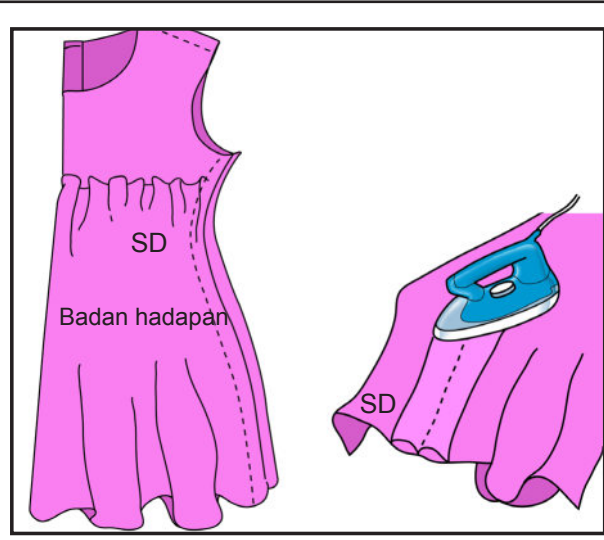

Rajah Kerja

Langkah

Langkah 11
Jahit lengan.
 (a) Jahit kasar dua baris pada garis pepaduan lengan bahagian atas dan bawah.
 (b) Tarik kedua-dua benang pada kepala lengan untuk membuat kedutan.
 (c) Jahit rusuk tepi lengan.
 • Temukan rusuk lengan pada garis pepaduan. Semat dengan peniti, jahit jelujur dan jahit mesin.

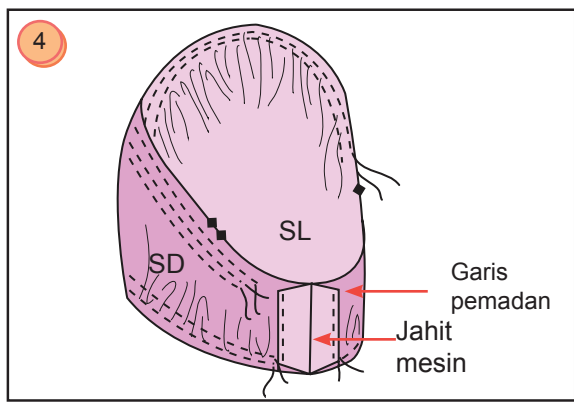
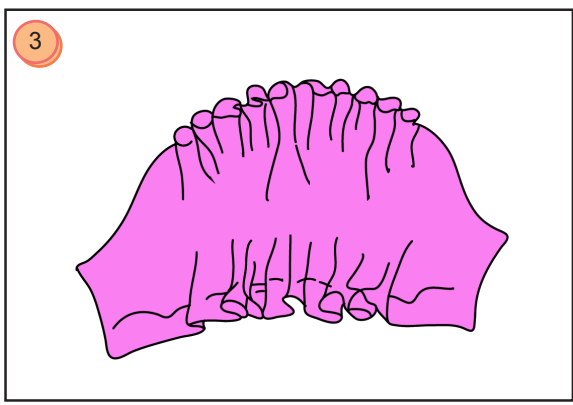
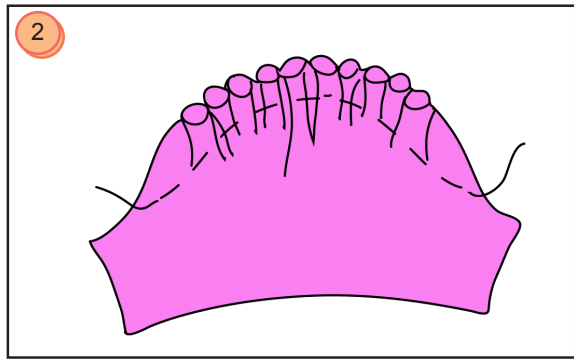
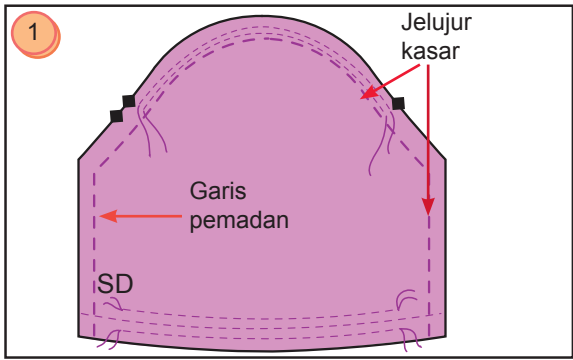

Rajah Kerja



Langkah

Langkah 12

Menjahit kaf.

- (a) Sediakan kaf. Tekan lapik dalam nipis pada fabrik sebelah dalam ira menegak.
- (b) Lipatkan garis pemadan ke sebelah dalam lapik dalam nipis. Jahit jelujur.
- (c) Cantumkan kaf.
- (d) Lipatkan pada garis lipatan.
- (e) Cantumkan kaf pada kedutan di hujung lengan.
 - Peniti dan tindih mesin.

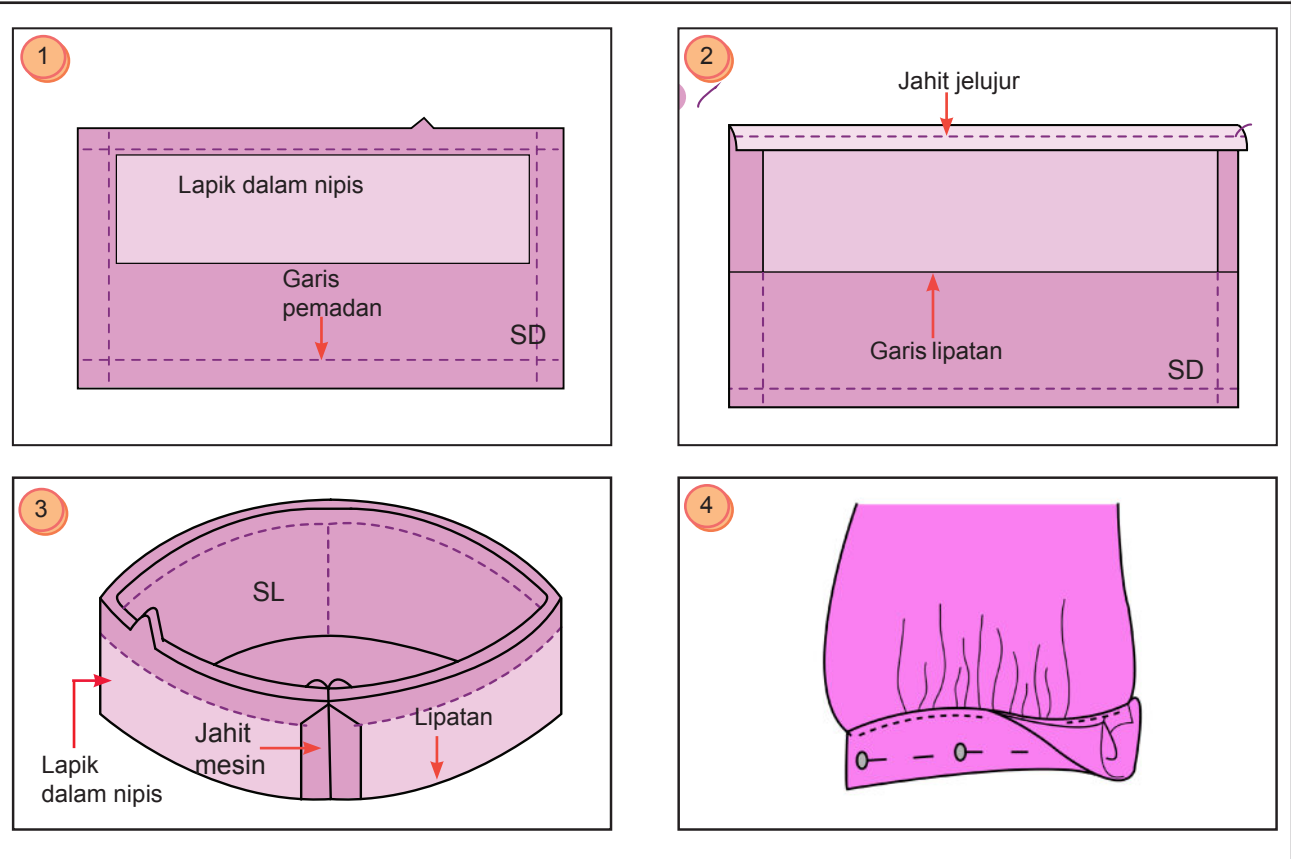

Rajah Kerja

Langkah

Langkah 13

Cantum lengan ke lubang lengan.

- (a) Temukan tanda GTL sebelah dalam lengan dengan tanda garisan bahu sebelah dalam badan.
- (b) Semat peniti, jahit jelujur dan jahit mesin .

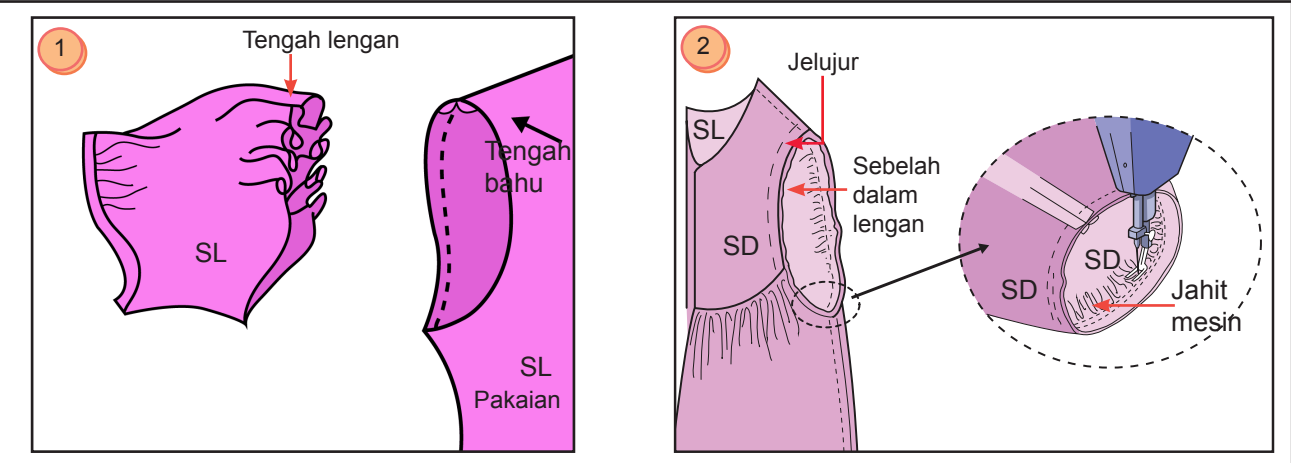

Rajah Kerja

Langkah 14**Jahit kelepak gaun.**

- (a) Semat dengan peniti, jahit jelujur kelepak bawah baju. Jahit kelepak dengan jahitan mesin.
- Letak renda pada SL kelepak bawah baju. Jahit mesin sekeliling 0.5 cm.
- (b) Trim 0.5 cm garisan pepaduan.
- (c) Halakan renda ke bawah dan jahit tindih renda bagi mengukuhkan kedudukan renda.

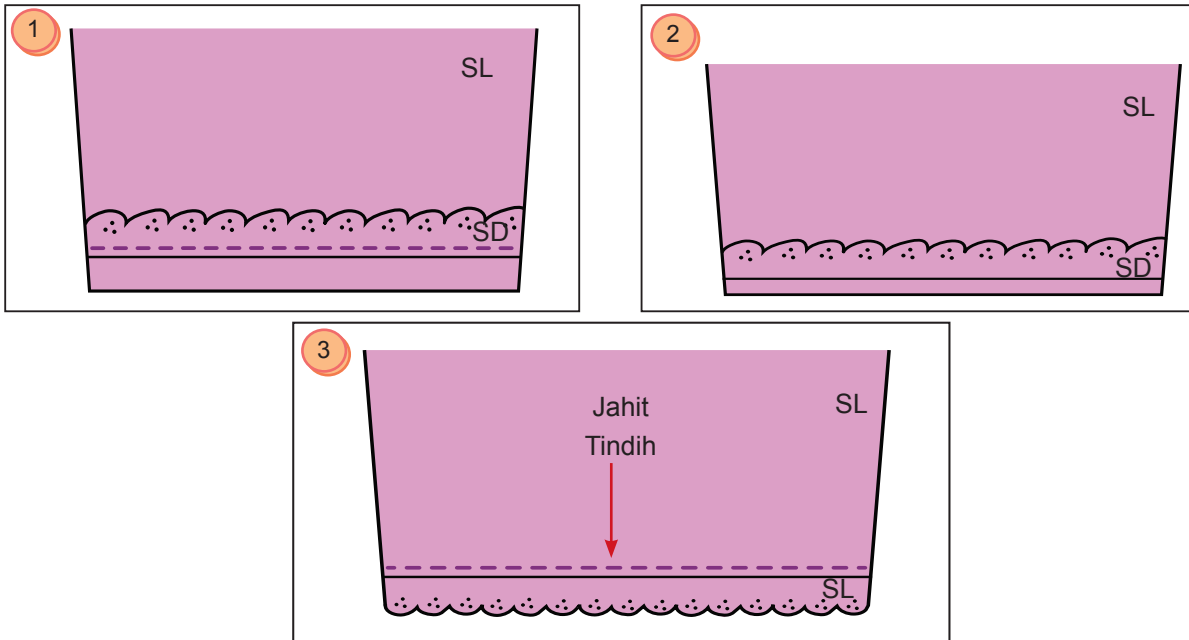

Rajah Kerja

Langkah 15**Jahit butang dan lubang butang.**

- (a) Tanda kedudukan lubang butang.
- Menjahit lubang butang menggunakan mesin.
 - Tebuk lubang butang menggunakan gunting sulam atau penetas.
- (b) Jahit butang blaus. (Rujuk sampel jahitan pada Modul 4)

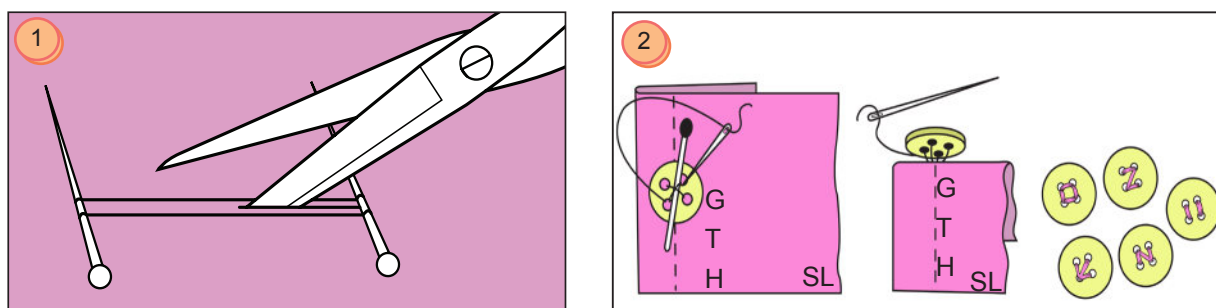

Rajah Kerja

Langkah 16**Menekan pakaian.**

- (a) Buka semua jahitan jelujur pada pakaian.
- (b) Tekan setiap proses jahitan.

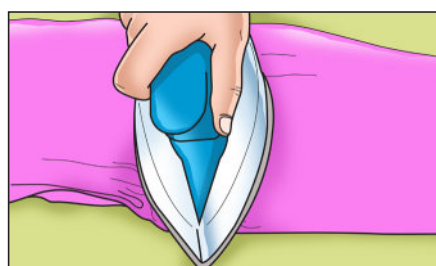

Rajah Kerja



9.1.6 Kemasan dan Hiasan untuk Gaun Kanak-kanak

Bagi menghasilkan gaun kanak-kanak yang lebih menarik, terdapat pelbagai kemasan dan hiasan yang boleh digunakan seperti manik, renda, reben dan sebagainya. Kemasan dan hiasan haruslah tidak terlalu sarat tetapi ringkas dan nampak selesa untuk dipakai oleh kanak-kanak.



Foto 9.2 Contoh kemasan dan hiasan gaun kanak-kanak



Rumusan

Pakaian kanak-kanak perlulah dihasilkan dengan fesyen, fabrik dan corak yang sesuai untuk dipakai oleh kanak-kanak. Elakkan menggunakan fabrik yang tebal, tidak menyerap peluh dan penuh dengan hiasan.

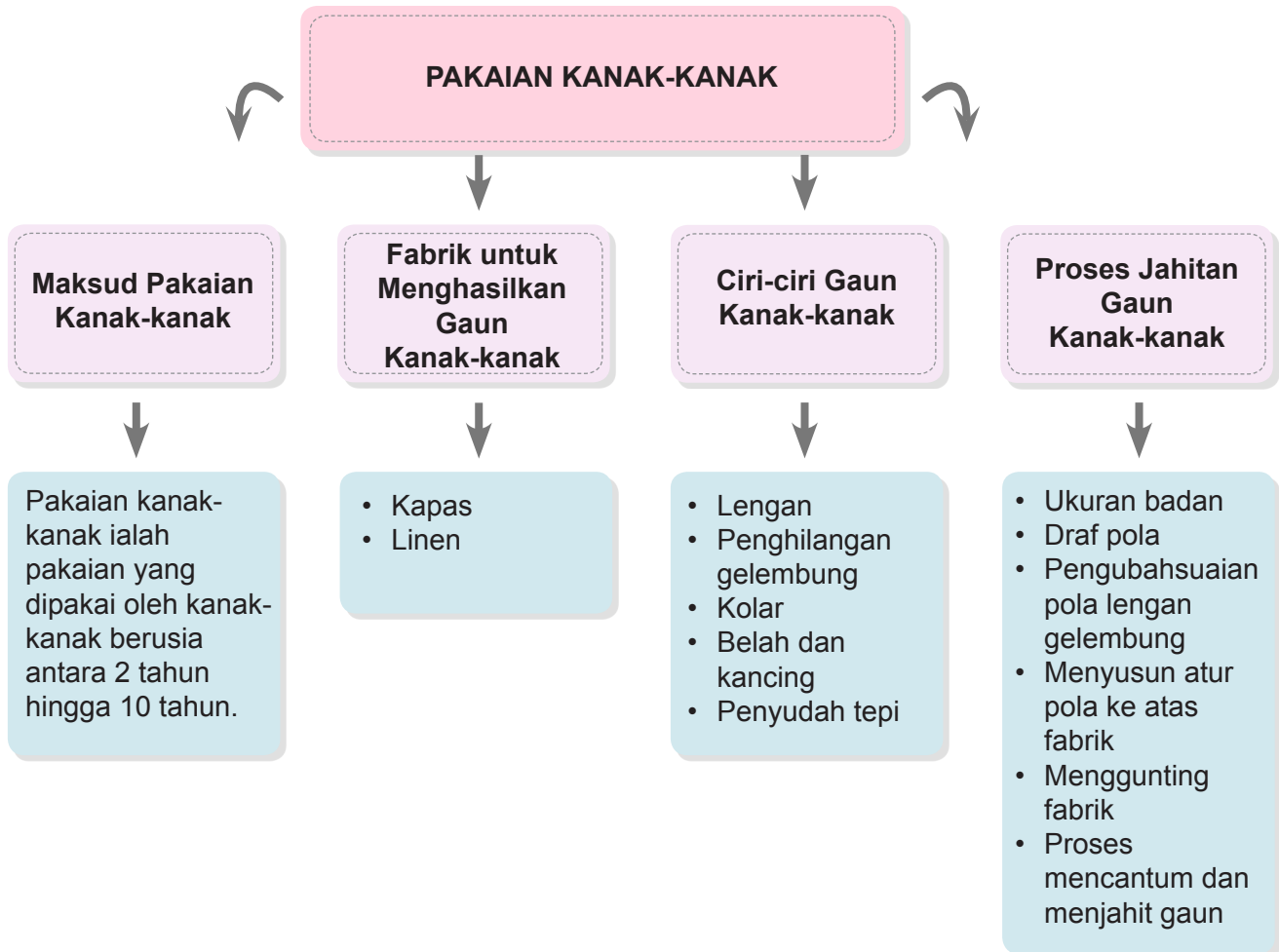





Refleksi Kendiri

Tandakan (✓) pada ruangan yang sesuai.

Di akhir pembelajaran ini, saya dapat memahami:

| Perkara | |  Faham |  Kurang Faham |  Sukar |
|---------|--|---|---|--|
| 1. | Maksud pakaian kanak-kanak. | | | |
| 2. | Ciri-ciri gaun kanak-kanak. | | | |
| 3. | Lakaran stail gaun kanak-kanak. | | | |
| 4. | Tafsiran fabrik yang sesuai untuk menghasilkan gaun kanak-kanak. | | | |
| 5. | Penghasilan gaun kanak-kanak mengikut proses jahitan. | | | |
| 6. | Cadangan kemasan dan hiasan yang sesuai pada gaun kanak-kanak. | | | |



Latihan Pengukuhan

Jawab semua soalan berikut.

1. Nyatakan tiga ciri-ciri pakaian kanak-kanak.
 - (a) _____
 - (b) _____
 - (c) _____
2. Gaun merupakan pakaian yang sesuai untuk _____
3. Mengapakah jahitan kedut lepas sesuai dijahit untuk baju kanak-kanak?
 - A. Stail terkini
 - B. Untuk kemasan dan hiasan
 - C. Kelonggaran dan keselesaan
 - D. Untuk pembesaran badan kanak-kanak
4. Apakah fungsi tali hiasan pada gaun kanak-kanak?
 - A. Sebagai stail rekaan
 - B. Sebagai hiasan sahaja
 - C. Untuk mengemas gaun yang longgar
 - D. Wajib untuk mengikat pinggang kanak-kanak
5. Selain kolar Peter Pan, berikan satu idea kolar yang sesuai untuk pakaian kanak-kanak. Lakarkan idea anda pada ruangan di bawah.

MODUL 10

REKAAN FESYEN PAKAIAN

Reka bentuk fesyen ialah seni yang menerapkan elemen reka bentuk, estetika dan kecantikan semula jadi untuk pakaian dan aksesori. Rekaan fesyen juga dipengaruhi oleh sikap budaya dan sosial dan sering berubah mengikut masa dan tempat. Pereka fesyen perlu sentiasa bersikap kreatif dan mengikuti perkembangan semasa. Selain mereka fesyen pakaian, seorang pereka fesyen juga mencipta pakaian dan aksesori yang terkini di pasaran mengikut kehendak orang ramai.





Standard Kandungan

10.1 Penghasilan rekaan fesyen pakaian

Standard Pembelajaran

10.1.1 Mengenal pasti kategori fesyen iaitu:

- (i) *Haute couture*
- (ii) Kasual
- (iii) Elegan
- (iv) Klasik

10.1.2 Melakar stail pakaian berdasarkan kehendak pelanggan.

10.1.3 Memilih fabrik dan kemasan yang sesuai dengan stail pakaian yang dilakar.

10.1.4 Menghasilkan ilustrasi rekaan fesyen pelanggan menggunakan media yang berbeza.

10.1.5 Menghasilkan pakaian rekaan mengikut proses jahitan.

10.1.6 Mentaksir pengiraan kos pengeluaran berdasarkan hasil rekaan fesyen pakaian.

10.1.7 Mempersembahkan ilustrasi rekaan fesyen dan hasil rekaan pakaian menggunakan pelbagai media komunikasi.





UNIT 10.1 PENGHASILAN REKAAN FESYEN PAKAIAN

10.1.1 Kategori Fesyen

Berikut merupakan kategori fesyen berserta gambarnya:

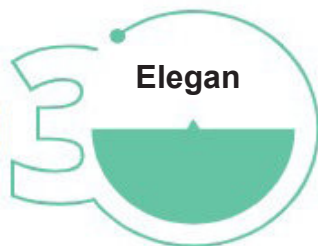

10.1.2 Melakar Stail Pakaian Berdasarkan Kehendak Pelanggan

Sebelum lakaran dibuat beberapa faktor yang perlu diperhatikan iaitu:

1. Mengenal pasti bentuk badan.
2. Tentukan stail pakaian yang sesuai dengan mengambil kira elemen dan prinsip rekaan fesyen.
3. Pertimbangan kesesuaian dan tujuan pakaian itu dibuat.
4. Pilih warna, corak dan tekstur fabrik yang sesuai dengan bentuk badan dan stail pakaian.
5. Tentukan hiasan tambahan dan aksesori yang sesuai dengan stail pakaian.



INFO

Stail pakaian juga merujuk kepada elemen dan prinsip asas seni rekaan.



UJI MINDA



1. Senaraikan kategori fesyen yang telah dipelajari.
2. Berikan satu contoh pakaian bagi setiap kategori tersebut.



Foto 10.1 Contoh perincian fesyen

AKTIVITI

Tajuk: Lakaran Rekaan Pakaian

Objektif: Melakar stail pakaian mengikut kehendak pelanggan.

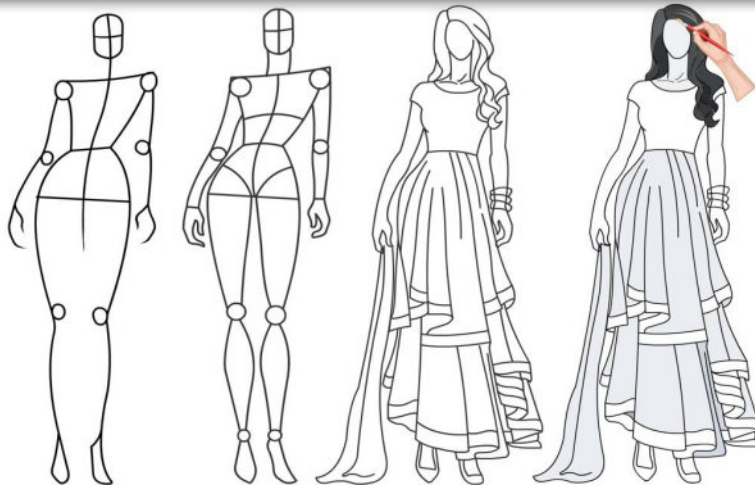
Arahan:

Linda Hassan merupakan seorang selebriti yang sedang meningkat naik. Beliau berusia sekitar pertengahan 20-an. Beliau mempunyai tubuh badan yang tinggi, langsing dan berbentuk jam pasir. Beliau akan menghadiri satu majlis anugerah berprestij di Kuala Lumpur yang bertemakan elegan dan klasik. Berdasarkan kriteria tersebut, lakarkan satu rekaan pakaian mengikut tema yang bersesuaian dengan penampilan beliau.



Foto 10.2 Contoh rekaan pakaian elegan

Senarai Semak Aktiviti

| Bil | Hasil kerja | Ada | Tiada |
|-----|--|-----|-------|
| 1 | Bentuk badan | | |
| 2 | Tema dan konsep | | |
| 3 | Elemen dan prinsip yang dicadangkan dalam rekaan | | |
| 4 | Hiasan tambahan | | |
| 5 | Fabrik | | |



Borang Lakaran

| | |
|---------|----------|
| | |
| Hadapan | Belakang |

10.1.3 Memilih Fabrik dan Kemasan yang Sesuai dengan Stail Pakaian



AKTIVITI

Tajuk: Pemilihan Fabrik dan Kemasan

Objektif: Menyenaraikan beberapa jenis fabrik dan stail bahan hiasan yang sesuai dengan rekaan.

Arahan:

- Berdasarkan daripada aktiviti lakaran 10.1.2, cadangkan fabrik dan kemasan hiasan yang bersesuaian untuk pakaian Linda Hassan. Antara contoh kemasan hiasan yang bersesuaian ialah renda, kun, manik dan lain-lain lagi.
- Labelkan fabrik dan cadangan kemasan hiasan pada lakaran tersebut.

Senarai Semak Aktiviti

| Bil | Hasil kerja | Ada | Tiada |
|-----|--|-----|-------|
| 1 | Bentuk badan | | |
| 2 | Tema dan konsep | | |
| 3 | Elemen dan prinsip yang dicadangkan dalam rekaan | | |
| 4 | Hiasan tambahan | | |
| 5 | Fabrik | | |

10.1.4 Menghasilkan Ilustrasi Rekaan Fesyen Menggunakan Media yang Berbeza

Berikut merupakan media untuk menghasilkan ilustrasi iaitu:

1. Warna air
2. Warna pastel
3. Pen teknikal
4. Warna pensel



INFO

Ilustrasi bermaksud seni yang menggambarkan idea rekaan.

Teknik menghasilkan ilustrasi:



Lukisan pensel



Lukisan pensel warna



Kolaj

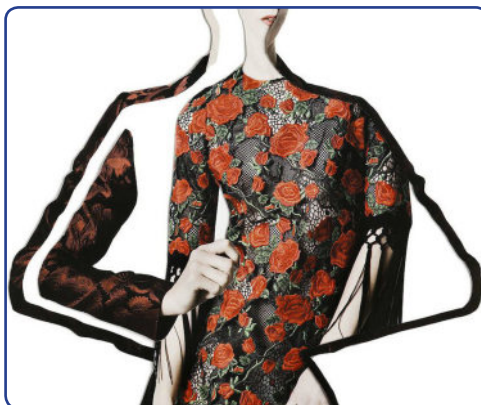

Teknik warna pastel

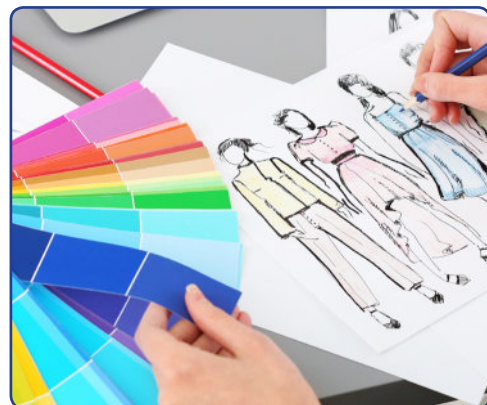

Teknik warna air



Teknik pen teknikal

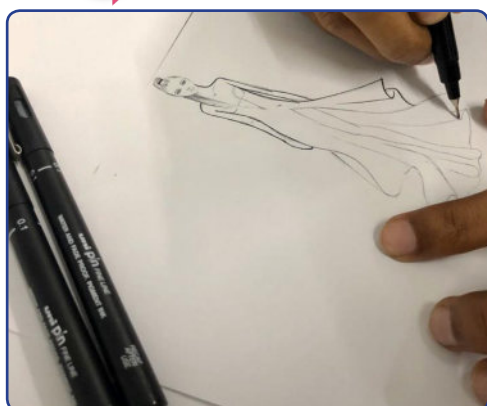

AKTIVITI

Tajuk: Ilustrasi Rekaan Fesyen

Objektif: Menghasilkan ilustrasi rekaan fesyen menggunakan media yang berbeza.

Arahan:

1. Berdasarkan lakaran di aktiviti 10.1.2, lakarkan semula rekaan tersebut di atas kertas lukisan yang sesuai saiznya.
2. Gunakan gabungan dua atau tiga teknik membuat ilustrasi pada lakaran tersebut supaya menjadi satu bahan yang sesuai.
3. Ilustrasi yang dihasilkan boleh dipamerkan mengikut kreativiti murid.
4. Aktiviti ini boleh dijadikan pertandingan atau pameran pada Minggu Akademik Sekolah.



Foto 10.3 Contoh aktiviti membuat ilustrasi

Senarai Semak Aktiviti

| Bil | Hasil kerja | Ada | Tiada |
|-----|----------------------|-----|-------|
| 1 | Lakaran fesyen | | |
| 2 | Lukisan pensel | | |
| 3 | Lukisan pensel warna | | |
| 4 | Kolaj | | |
| 5 | Teknik warna pastel | | |
| 6 | Teknik warna air | | |
| 7 | Teknik pen teknikal | | |

INFO

Antara contoh bahan yang boleh digunakan ialah *mounting board* dan kad manila.

10.1.5 Menghasilkan Pakaian Rekaan Mengikut Proses Jahitan



AKTIVITI

Tajuk: Jahitan Rekaan Pakaian

Objektif: Menghasilkan rekaan pakaian menggunakan proses menjahit yang betul.

Arahan:

Dengan merujuk kepada lakaran pada aktiviti 10.1.2, 10.1.3 dan ilustrasi di 10.1.4, hasilkan sepasang pakaian berdasarkan rekaan tersebut.

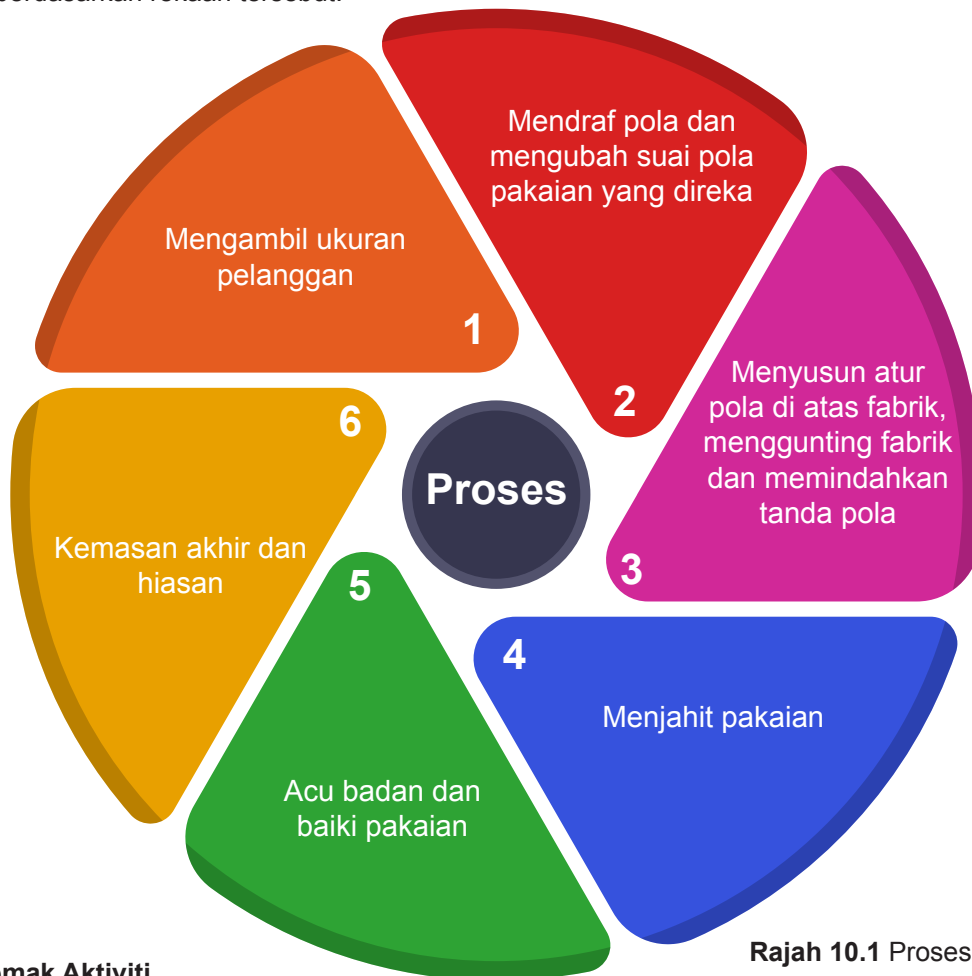

Rajah 10.1 Proses menjahit

Senarai Semak Aktiviti

| Bil | Hasil kerja | Ada | Tiada |
|-----|--|-----|-------|
| 1 | Rekaan pakaian | | |
| 2 | Mengambil ukuran pelanggan | | |
| 3 | Mendraf pola dan mengubah suai pola pakaian yang direka | | |
| 4 | Menyusun atur pola di atas fabrik, menggunting fabrik dan memindahkan tanda pola | | |
| 5 | Menjahit pakaian | | |
| 6 | Acu badan dan baiki pakaian | | |
| 7 | Kemasan akhir dan hiasan | | |

10.1.6 Pengiraan Kos Pengeluaran Berdasarkan Hasil Rekaan Fesyen Pakaian



AKTIVITI

Tajuk: Pengiraan Kos Pengeluaran Hasil Rekaan Fesyen Pakaian.

Objektif: Mentaksir pengiraan kos pengeluaran dengan betul dan tepat.

Pengiraan kos bagi sepasang pakaian:

a. Kos Bahan

| Bil. | Bahan | Kuantiti yang digunakan | Kos seunit (RM) | Kos (RM) |
|--------|-------|-------------------------|-----------------|----------|
| | | | | |
| | | | | |
| Jumlah | | | | |

b. Kos Upah

$$\text{Kos Upah} = \text{_____ orang} \times \text{_____ jam} \times \text{RM _____}$$

$$= \text{RM _____}$$

c. Kos Sampingan

- i. Elektrik = RM _____
- ii. _____ = RM _____
- iii. _____ = RM _____
- Jumlah = RM _____

d. Kos Pengeluaran = Kos Bahan + Kos Upah + Kos Sampingan

$$= \text{RM _____} + \text{RM _____} + \text{RM _____}$$

$$= \text{RM _____}$$

e. Harga Jualan = Kos Projek + % Keuntungan

$$= \text{RM _____} \times \text{_____}$$

$$= \text{RM _____ (keuntungan)}$$

Borang Tempahan Pelanggan



A-04-18 PPR DESA PETALING,
JALAN 3/125C TAMAN DESA PETALING,
57100 KUALA LUMPUR.
TEL: 0173967369
E-MEL: OLDBOUTIQUE16@GMAIL.COM
LAMAM SESAWANG: WWW.OLDBOUTIQUE.COM.MY

BORANG TEMPAHAN PELANGGAN

Nama Pelanggan : _____ No Resit : _____
No Telefon : _____ Tarikh : _____

| UKURAN | | | | | | LAKARAN PAKAIAN |
|---------------------------------|---------------------------|--------|-----|-----|-----|-----------------|
| BIL | BAHAGIAN | UKURAN | 1/2 | 1/4 | 1/6 | |
| BAJU | | | | | | |
| 1 | Bahu | | | | | |
| 2 | Labuh lengan | | | | | |
| 3 | Keliling hujung lengan | | | | | |
| 4 | Keliling pangkal lengan | | | | | |
| 5 | Bahu ke mercu | | | | | |
| 6 | Mercu ke mercu | | | | | |
| 7 | Jarak pinggang ke pinggul | | | | | |
| 8 | Dada | | | | | |
| 9 | Pinggang | | | | | |
| 10 | Pinggul | | | | | |
| 11 | Labuh tengah belakang | | | | | |
| 12 | Labuh baju | | | | | |
| 13 | Bidang hadapan | | | | | |
| 14 | Bidang belakang | | | | | |
| 15 | Keliling leher | | | | | |
| -SKIRT / SARUNG / SELUAR | | | | | | |
| 1 | Pinggang | | | | | |
| 2 | Pinggul | | | | | |
| 3 | Jarak pinggang ke pinggul | | | | | |
| 4 | Labuh | | | | | |
| 5 | Keliling hujung kaki | | | | | |
| 6 | Keliling lutut | | | | | |
| 7 | Keliling paha | | | | | |
| 8 | Kelanggang | | | | | |

Bayaran:

Tarikh siap : _____ Deposit : _____
Jumlah : _____ Baki : _____

10.1.7 Mempersembahkan Ilustrasi Rekaan Fesyen dan Hasil Rekaan Pakaian Menggunakan Pelbagai Media Komunikasi



AKTIVITI

Tajuk: Persembahan Ilustrasi Rekaan Fesyen dan Hasil Rekaan Pakaian.

Objektif: Mempersembahkan ilustrasi rekaan fesyen dan hasil rekaan pakaian.

Arahan:

1. Persembahkan hasil kerja ilustrasi rekaan fesyen dan hasil rekaan pakaian anda dengan menggunakan sebarang bentuk media komunikasi mengikut kreativiti anda.
2. Buat satu kertas kerja dan perbincangan mengenai aktiviti.
3. Membuat persiapan pameran dan pertunjukan fesyen.
4. Mengadakan pameran dan peragaan fesyen kepada umum.
5. Membuat refleksi selepas aktiviti .

Cadangan:

1. Pameran Karnival Bakat Muda Rekaan dan Jahitan Pakaian.
2. Pameran dan pertandingan ilustrasi fesyen.
3. Pertandingan peragaan fesyen.
4. Mengedarkan risalah aktiviti dalam kalangan warga sekolah.
5. Jemputan media sosial seperti kru majalah.
6. Promosi aktiviti di laman media sosial.



Foto 10.4 Contoh media komunikasi

Senarai Semak Aktiviti

| Bil | Hasil kerja | Ada | Tiada |
|-----|---|-----|-------|
| 1 | Tajuk persembahan yang menarik | | |
| 2 | Maklumat yang disampaikan ringkas dan jelas | | |
| 3 | Persembahan yang menarik dan kreatif | | |

Rumusan

Rekaan fesyen pakaian menerapkan pelbagai elemen untuk menghasilkan pakaian yang bermutu. Pastikan rekaan fesyen yang direka sentiasa kelihatan selesa, cantik dan menawan apabila dipakai oleh pelanggan.

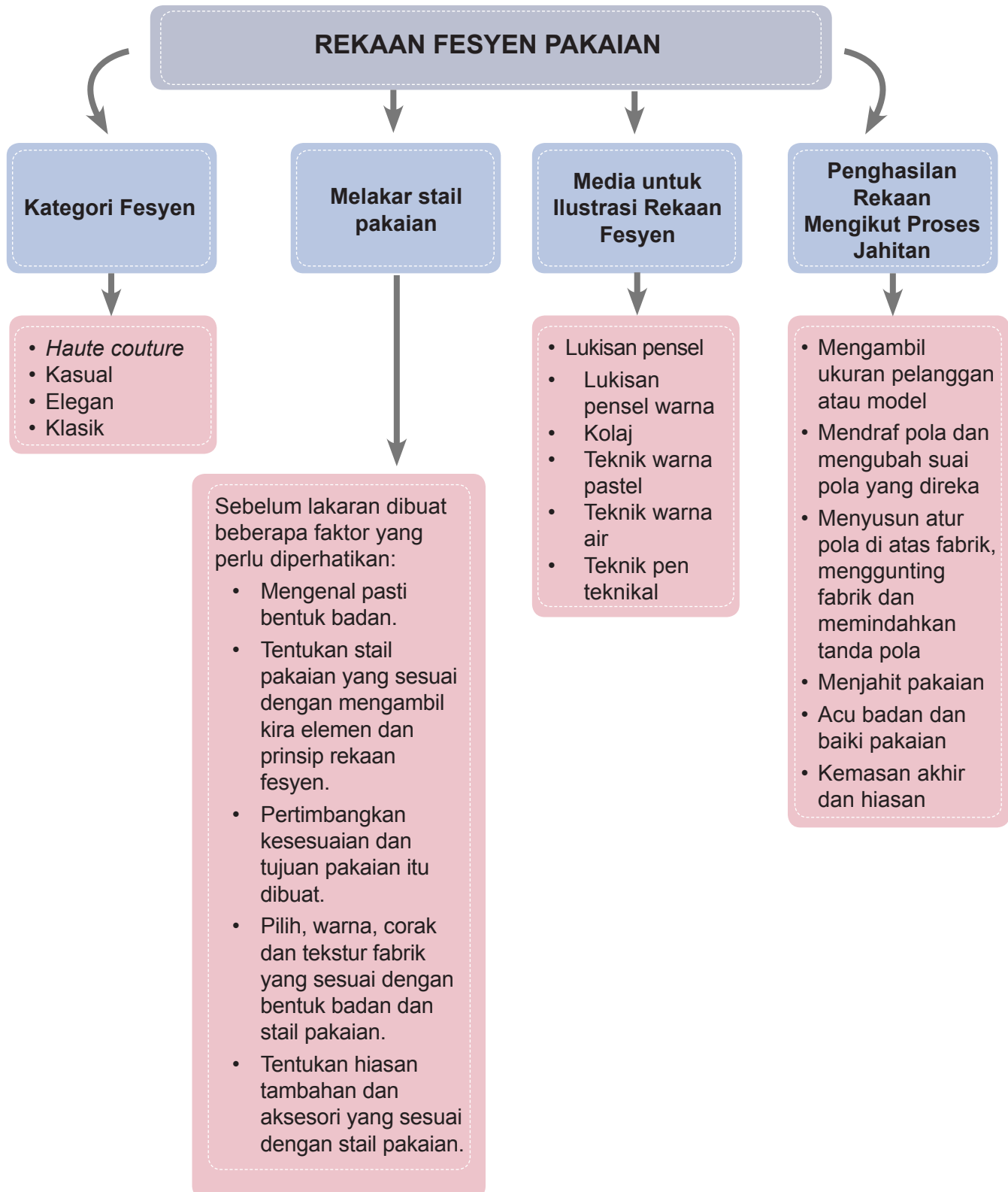



Refleksi Kendiri

Tandakan (✓) pada ruangan yang sesuai.

Di akhir pembelajaran ini, saya dapat memahami:

| Perkara | |  Faham |  Kurang Faham |  Sukar |
|---------|---|---|---|--|
| 1. | Kategori fesyen iaitu: (i) <i>Haute couture</i> (ii) Kasual (iii) Elegan (iv) Klasik | | | |
| 2. | Lakaran stail pakaian berdasarkan kehendak pelanggan. | | | |
| 3. | Pemilihan fabrik dan kemasan yang sesuai dengan stail pakaian yang dilakar. | | | |
| 4. | Penghasilan ilustrasi rekaan fesyen pelanggan menggunakan media yang berbeza. | | | |
| 5. | Penghasilan pakaian rekaan mengikut proses jahitan. | | | |
| 6. | Taksiran pengiraan kos pengeluaran berdasarkan hasil rekaan fesyen pakaian. | | | |
| 7. | Persembahan ilustrasi rekaan fesyen dan hasil rekaan pakaian menggunakan pelbagai media komunikasi. | | | |



Latihan Pengukuhan

Jawab semua soalan berikut.

1. Tandakan (✓) pada jawapan yang betul.

Berikut adalah antara kategori fesyen iaitu:

- (a) *Haute couture*
- (b) Pakaian tradisional
- (c) Kasual
- (d) Elegan
- (e) Pakaian uniform
- (f) Klasik

| |
|--|
| |
| |
| |
| |
| |
| |

2. Nyatakan proses menjahit yang betul mengikut urutan.

- (a) _____
- (b) _____
- (c) _____
- (d) _____
- (e) _____
- (f) _____

3. Anitha ingin menghadiri majlis makan malam yang dianjurkan oleh syarikat tempatnya bekerja. Dia mempunyai masalah untuk memilih pakaian yang bersesuaian kerana bentuk badannya seperti segi tiga. Tema majlis tersebut ialah "Glamor dan Elegan". Sediakan satu lakaran stail pakaian menggunakan media yang sesuai untuk Anitha.

MODUL 11

KEUSAHAWANAN

Dalam pembangunan sesebuah negara, aspek keusahawanan merupakan elemen utama yang patut diperluaskan. Kini, bidang rekaan dan jahitan fesyen dilihat sebagai salah satu tunjang dalam bidang keusahawanan. Pelbagai butik, kedai pakaian dan pereka fesyen dilihat berkembang seiring dengan peredaran masa. Dalam bab ini, murid akan diperkenalkan dengan projek keusahawanan dan jenis-jenis perniagaan.





Standard Kandungan

11.1 Pengenalan Keusahawanan.

Standard Pembelajaran

- 11.1.1 Menyatakan maksud peniaga, perniagaan, usahawan dan keusahawanan.
- 11.1.2 Mengenal pasti ciri milikan tunggal, perkongsian dan syarikat berhad menurut syer.
- 11.1.3 Menerangkan keperluan bagi usahawan untuk memulakan perniagaan.
- 11.1.4 Menentukan agensi yang berperanan untuk membantu pembangunan usahawan.
- 11.1.5 Menghuraikan prosedur pendaftaran perniagaan.

Standard Kandungan

11.2 Pemasaran

Standard Pembelajaran

- 11.2.1 Menyatakan maksud dan tujuan pemasaran.
- 11.2.2 Menerangkan konsep pemasaran.
- 11.2.3 Mencadangkan strategi pemasaran perkhidmatan atau produk secara atas talian dan luar talian.
- 11.2.4 Menghasilkan bahan promosi menggunakan TMK.

Standard Kandungan

11.3 Pengiraan kos dalam perniagaan.

Standard Pembelajaran

- 11.3.1 Mengetahui kepentingan pengiraan kos dalam perniagaan.
- 11.3.2 Menerangkan pengiraan kos berdasarkan:
 - (i) Kos pengeluaran
 - (ii) Margin keuntungan
 - (iii) Harga jualan
- 11.3.3 Mentaksir pengiraan kos berdasarkan sepasang pakaian.
- 11.3.4 Merancang pengiraan kos pakaian dan harga jualan bagi satu projek keusahawanan.

Standard Kandungan

11.4 Rancangan perniagaan.

Standard Pembelajaran

- 11.4.1 Menyatakan maksud rancangan perniagaan.
- 11.4.2 Menerangkan perkara yang terkandung dalam rancangan perniagaan.
- 11.4.3 Menghasilkan rancangan perniagaan bagi perkhidmatan atau produk dalam bidang rekaan fesyen dan pembuatan pakaian.

Standard Kandungan

11.5 Projek keusahawanan.

Standard Pembelajaran

- 11.5.1 Mengenal pasti projek keusahawanan yang dirancang.
- 11.5.2 Melaksanakan analisis keperluan berdasarkan perkhidmatan atau produk mengikut kehendak pelanggan.
- 11.5.3 Menghasilkan carta alir pengendalian perkhidmatan atau produk yang dipilih.
- 11.5.4 Mempersiapkan projek keusahawanan berkaitan perkhidmatan atau produk yang ditawarkan.

UNIT 11.1 PENGENALAN KEUSAHAWANAN

11.1.1 Definisi Peniaga, Perniagaan, Usahawan dan Keusahawanan

Aktiviti keusahawanan telah lama dilakukan oleh masyarakat di Malaysia sejak zaman primitif lagi. Tahukah anda, pada zaman kerajaan Melayu Melaka, orang yang menjalankan perniagaan dipanggil sebagai pedagang? Berikut ialah definisi bagi peniaga, perniagaan, usahawan dan keusahawanan.

Peniaga didefinisikan sebagai individu yang melakukan aktiviti jual beli atau mengendalikan sesebuah perniagaan miliknya sendiri dengan tujuan untuk mendapatkan keuntungan.

Perniagaan ialah aktiviti jual beli barangan untuk mencari keuntungan bagi memenuhi keperluan dan kehendak manusia.

Usahawan ialah seseorang yang meneroka sesebuah perniagaan, memajukan dan membangunkan perniagaan tersebut serta mengambil risiko pelaburan perniagaan yang diceburi.

Keusahawanan bermaksud suatu proses pengwujudan dan pengembangan perniagaan secara berterusan yang menyumbang kepada proses pembangunan ekonomi sesebuah negara.

11.1.2 Ciri Milikan Tunggal, Perkongsian dan Syarikat Berhad Menurut Syer

Terdapat tiga bentuk perniagaan yang utama iaitu milikan tunggal, perkongsian dan syarikat berhad menurut syer. Bentuk perniagaan yang berbeza menyediakan alternatif kepada usahawan dan peniaga untuk memulakan perniagaan dan memenuhi perniagaan mengikut keperluan pelanggan.

| Ciri | Milikan Tunggal | Perkongsian | Syarikat Berhad Menurut Syer |
|---------------------------|--|---|--|
| Pemilikan | Dimiliki oleh seorang pemilik. | Dimiliki oleh dua hingga 20 orang pemilik. | i. Minimum seorang dan maksimum 50 orang (Syarikat Persendirian). ii. Minimum seorang dan maksimum tiada had (Syarikat Awam). |
| Modal | Diperoleh daripada wang simpanan sendiri dan pinjaman daripada ahli keluarga, saudara-mara atau bank. | Diperoleh daripada rakan kongsi. | Diperoleh daripada pemegang saham. |
| Pengurusan | Pengurusan dan kawalan sendiri dengan bantuan ahli keluarga. | iii. Diuruskan oleh rakan kongsi. iv. Rakan kongsi berhad hanya boleh memeriksa segala rekod dan akaun perniagaan serta memberikan pendapat. | i. Pengurusan oleh ahli lembaga pengarah yang dilantik oleh pemegang saham. ii. Lembaga pengarah akan membentuk polisi syarikat dan melantik pihak pengurusan untuk mengendalikan syarikat. |
| Penubuhan | Mendaftar kepada pendaftar perniagaan, Suruhanjaya Syarikat Malaysia. | Mendaftar kepada pendaftar. | Mendaftar kepada Pendaftar Syarikat. |
| Liabiliti | i. Milikan tunggal boleh menarik balik modal. ii. Liabiliti firma terhadap pemiutang adalah terhad. | Rakan kongsi boleh menarik balik modal tetapi liabiliti mereka bagi hutang firma terhadap pemiutang adalah terhad. | Tanggungan setiap ahli syarikat terhad kepada jumpe syer yang dimiliki. Jika berlaku pembubaran syarikat, pemegang syer tidak menanggung hutang perniagaan melebihi daripada jumlah syer yang dimilikinya. |
| Agihan untung rugi | Tidak terhad iaitu kerugian ditanggung dengan harta persendirian pemilik. | Keuntungan dibahagi kepada rakan kongsi mengikut syarat yang dipersetujui. | Keuntungan syarikat dibahagikan kepada pemilik saham dalam bentuk dividen. |

11.1.3 Keperluan Bagi Usahawan untuk Memulakan Perniagaan

Sebelum memulakan sesuatu perniagaan, beberapa aspek yang perlu dititikberatkan. Antaranya ialah:

1. Mengenal pasti keperluan dan kehendak pelanggan.

- a. Kehendak dan keperluan manusia adalah terhad dan pelbagai.
- b. Peka terhadap perubahan-perubahan yang berlaku dalam keperluan dan kehendak bagi mengenal pasti peluang-peluang perniagaan yang wujud.

2. Menganalisis persekitaran, penilaian diri dan nilai masyarakat.

- a. Struktur penduduk, pendapatan dan cita rasa.
 - i. Perubahan struktur penduduk, peningkatan pendapatan dan perubahan cita rasa masyarakat boleh membuka peluang-peluang perniagaan.
 - ii. Peningkatan pendapatan akan meninggikan kuasa membeli dan kemampuan pengguna membuka peluang dalam pelbagai bidang perniagaan sesuai dengan taraf pendapatan masyarakat setempat.
- b. Meneliti peluang perniagaan melalui akhbar, majalah tempatan dan luar negara.
- c. Penilaian diri dengan melihat dan meneliti peluang-peluang perniagaan supaya seimbang dengan mengambil kira faktor-faktor:
 - i. Pengalaman
Pengalaman kerjaya contohnya pernah bekerja di butik dan ingin mengusahakan perniagaan jualan pakaian sendiri.
 - ii. Pengetahuan dan kemahiran
Pengetahuan dan kemahiran mempunyai kaitan dengan pengalaman yang dimiliki. Ini dapat menjadikan seseorang itu lebih berkeyakinan dan tidak mudah ditipu.
 - iii. Kewangan atau Modal
Faktor yang penting kerana sumber kewangan yang mencukupi sama ada dalam bentuk wang tunai atau aset tetap akan menjadi penentu kepada jenis perniagaan dan saiz pelaburan yang terlibat dalam sesuatu perniagaan yang dipilih.
 - iv. Minat
Bidang perniagaan yang hendak dipilih mestilah berdasarkan minat. Minat dapat memberikan keyakinan dan rasa tanggungjawab yang lebih ke atas perniagaan yang akan dilaksanakan.
 - v. Nilai masyarakat
Penting agar perniagaan yang bakal dilaksanakan tidak bertentangan dengan nilai masyarakat setempat. Contohnya penduduk terdiri daripada pelbagai kaum, tetapi memilih perniagaan yang berfokus kepada satu kaum sahaja.

3. Menilai peluang perniagaan melalui perkara-perkara berikut:

- a. Sah daripada segi undang-undang.
- b. Kuasa monopoli dan tahap persaingan.
- c. Keperluan modal.

d. Risiko

- i. Risiko kewangan tahap kecairan
Jika tahap kecairan perniagaan adalah rendah (kurang cair) ada kemungkinan perniagaan akan menghadapi masalah menyelesaikan hutang.
- ii. Pinjaman
Setiap pinjaman ada risiko yang mendatang. Jumlah bayaran baki pinjaman adalah tetap tapi hasilnya berubah-ubah.
- iii. Kredit
Syarikat yang memberi kredit kepada pelanggan menghadapi risiko untuk mendapatkan pulangan kredit tersebut.
- iv. Tukaran wang asing
Perniagaan yang melibatkan pertukaran mata wang asing boleh menyebabkan usahawan terpaksa menanggung risiko yang berkaitan dengan turun atau naik nilai mata wang yang diurus niagakan.

4. Membuat pilihan berdasarkan peluang perniagaan dan merangka rancangan perniagaan.

- a. Menganalisis dan menilai peluang perniagaan bagi memulakan perniagaan sama ada jenis persendirian, perkongsian atau syarikat berhad.
- b. Rancangan perniagaan dibuat supaya dapat:
 - i. menyakinkan pihak tertentu seperti bank bagi memperoleh sumber perniagaan.
 - ii. membuat dan menilai sesuatu perniagaan.
 - iii. mengkaji dan menilai potensi perniagaan.
 - iv. mengagihkan sumber dengan baik.





11.1.4 Agensi yang Berperanan untuk Membantu Pembangunan Usahawan

Agensi-agensi ditubuhkan bagi memberi bantuan dan sokongan kepada pembangunan keusahawanan. Agensi ini ditubuhkan untuk membantu dari aspek:

- a. Latihan dan pengurusan
- b. Pembiayaan
- c. Infrastruktur dan ruang niaga
- d. Pemasaran
- e. Penyelidikan dan pembangunan

Berikut merupakan antara agensi kerajaan dan bukan kerajaan yang berperanan untuk membantu pembangunan usahawan iaitu:

| Agensi | Peranan |
|---|---|
| <p>1.</p>  <p>INSKEN (Institut Keusahawanan Negara)</p> | <p>Memberikan latihan keusahawanan dan kebolehpasaran bagi membentuk dan membimbing para belia dengan kerjasama pakar industri.</p> |

| Agensi | Peranan |
|--|--|
| <p>1.</p>  <p>MARA (Majlis Amanah Rakyat)</p> | <p>a. Membangunkan perniagaan kaum Bumiputera. b. Memberikan pinjaman modal sama ada untuk memulakan atau mengembangkan perniagaan. c. Menyediakan kemudahan ruang niaga, gerai, tapak kilang dan arked.</p> |
| <p>3.</p>  <p>SME Bank (Small Medium Enterprise Development Bank Malaysia Berhad)</p> | <p>a. Memberikan kemudahan pinjaman kewangan untuk memulakan atau memajukan perniagaan sedia ada. b. Menyediakan infrastruktur untuk disewa oleh usahawan Perusahaan Kecil dan Sederhana (PKS).</p> |
| <p>4.</p>  <p>UDA HOLDINGS BERHAD</p> <p>UDA (Perbadanan Pembangunan Bandar)</p> | <p>a. Membantu usahawan industri kecil dan sederhana mendapatkan kemudahan infrastruktur dan ruang niaga pada kadar sewa yang berpatutan.</p> |
| <p>5.</p>  <p>MATRADE (Malaysia External Trade Development Corporation)</p> | <p>Membantu mempromosikan eksport Malaysia ke pasaran yang lebih tinggi terutamanya pasaran antarabangsa.</p> |
| <p>6.</p>  <p>SIRIM (Standard and Industrial Research Institute of Malaysia)</p> | <p>Mengkaji tentang pembangunan produk, pemasaran, daya maju perniagaan, pembangunan mesin dan peralatan yang bersesuaian dengan keperluan teknologi.</p> |

11.1.5 Prosedur Pendaftaran Perniagaan

Sesebuah penubuhan perniagaan mestilah mendaftar kepada Pendaftaran Perniagaan, Suruhanjaya Syarikat Malaysia. Prosedur menubuhkan perniagaan adalah seperti berikut:

Langkah 1: Mengisi Borang Carian Nama

Peniaga perlu mengisi borang PNA 42 untuk memohon kelulusan nama perniagaan yang hendak didaftarkan. Pemohon boleh mencadangkan nama yang bersesuaian dengan perniagaan. Nama yang menggunakan perkataan Nasional, ASEAN dan Diraja tidak dibenarkan. Untuk proses carian nama tiada yuran dikenakan.

Langkah 2: Mendaftarkan Perniagaan

Pemohon dikehendaki mengisi borang A (kaedah 3) yang boleh diperolehi di Suruhanjaya Syarikat Malaysia.

Yuran Pendaftaran Perniagaan

1. Perniagaan pemilikan tunggal akan menggunakan nama sendiri seperti di kad pengenalan- RM30.00.
2. Perniagaan pemilikan tunggal atau perniagaan perkongsian menggunakan nama tred- RM60.00.
3. Pendaftaran cawangan- RM5.00 setiap cawangan.

Sijil Pendaftaran

Sijil Perakuan Pendaftaran Perniagaan (borang D) dikeluarkan kepada pemilik perniagaan dalam tempoh tiga hari selepas permohonan dibuat. Sijil ini mestilah dipamerkan di premis perniagaan. Kegagalan mempamerkan sijil tersebut boleh didenda sehingga RM200.00. Sijil ini perlu diperbaharui setiap tahun.



Foto 11.1 Logo SSM dan contoh sijil pendaftaran perniagaan



IMBAS DI SINI



Layari laman sesawang berikut untuk mengetahui cara pendaftaran perniagaan di Suruhanjaya Syarikat Malaysia (SSM) di <http://arasmega.com/qr-link/cara-pendaftaran-perniagaan/>

UNIT 11.2 PEMASARAN

11.2.1 Pemasaran

Pemasaran ialah proses mencipta, berkomunikasi, menyampaikan dan membuat pertukaran produk yang membolehkan keperluan dan kehendak pengguna dipenuhi serta membantu pengeluar untuk mencapai objektif organisasi.

Tujuan Pemasaran

Berikut merupakan antara tujuan pemasaran iaitu:



11.2.2 Konsep Pemasaran

Konsep pemasaran ialah strategi oleh sesebuah organisasi yang digunakan untuk memenuhi keperluan pelanggan, meningkatkan jualan, menambahkan keuntungan dan untuk bersaing dengan pesaing. Antara konsep pemasaran ialah:

1

Keperluan

Manusia mempunyai keperluan yang sangat kompleks termasuk keperluan yang asas seperti makanan, pakaian, keselamatan dan kasih sayang. Apabila keperluan tidak dapat dipenuhi, seseorang akan berusaha untuk mendapatkan keperluan tersebut.

2

Kehendak

Kehendak manusia bergantung kepada persekitaran budaya, personaliti seseorang dan terhasil daripada keperluan asas.

3

Permintaan

Apabila kehendak disokong oleh kemampuan untuk memiliki, kehendak ini dapat ditukarkan kepada permintaan.

4

Pertukaran

Mempunyai aktiviti di mana satu barang atau perkhidmatan yang diperlukan oleh satu pihak akan ditawarkan untuk penukaran oleh satu pihak yang lain.

5

Urus niaga

Apabila wujud pertukaran dua barangan antara dua pihak, satu urus niaga akan berlaku.

11.2.3 Strategi Pemasaran Secara Atas Talian dan Luar Talian

(1) Secara Atas Talian

Pemasaran atas talian bermaksud menggunakan laman sesawang untuk kaedah pemasaran sama ada untuk jualan atau penjenamaan. Kaedah ini berasaskan Internet seperti media sosial, e-mel atau kedai dalam talian.

Kelebihan

- Lebih berkesan daripada segi penjimatan kos.
- Hasil jualan boleh diukur berdasarkan penjualan.
- Jangkauan yang luas kerana Internet boleh diakses secara global.
- Pemasaran dan pengiklanan yang meluas.



(2) Secara Luar Talian

Pemasaran secara luar talian adalah merangkumi:

Harga diskaun

Jualan pelbagai barangan dan perkhidmatan dijalankan dengan menyediakan kupon, iklan di surat khabar, risalah dan lain-lain. Pemasaran ini kebiasaannya dilakukan secara runcit atau borong.

Program kesetiaan

Kerjasama di antara dua syarikat berbeza sebagai langkah promosi sebagai contoh, syarikat tambang murah yang menawarkan diskaun bagi pakej penginapan hotel.

Mel langsung

Langkah untuk menarik pelanggan bagi pengenalan barangan dengan menghantar brosur dan borang pesanan dari rumah ke rumah.



11.2.4 Menghasilkan Bahan Promosi Menggunakan TMK

Strategi pemasaran yang berkesan amat penting bagi sesuatu perniagaan. Penggunaan teknologi dan juga bahan promosi memainkan peranan dalam usaha mewujudkan pemasaran yang berkesan.



AKTIVITI

Tajuk: Bahan Promosi Menggunakan TMK

Objektif: Menghasilkan bahan promosi menggunakan TMK untuk tujuan pemasaran.

Arahan:

1. Murid diminta untuk menghasilkan bahan promosi berdasarkan kajian kes berikut.

Kajian Kes

Zaleha mempunyai kemahiran dalam mereka cipta dan menghasilkan barangan kraf berasaskan batik. Keluarga Zaleha telah menjalankan perusahaan batik secara tradisional secara turun temurun. Disebabkan kegawatan ekonomi, perusahaan batik milik keluarga Zaleha mengalami kerugian. Terdapat pelbagai jenis fabrik batik yang masih elok dalam simpanan keluarga Zaleha. Zaleha bercadang untuk memasarkan batik milik keluarganya dalam pelbagai bentuk hasil kraf. Di samping itu, Zaleha ingin membuka kembali perusahaan batik milik keluarganya.

- i. Berdasarkan kes di atas, hasilkan bahan promosi yang boleh digunakan untuk Zaleha memasarkan hasil kerjanya.

- ii. Murid hendaklah menghasilkan satu idea yang kreatif dan inovatif sama ada dalam bentuk brosur atau laman sesawang.

Senarai Semak Aktiviti

| Bil | Hasil kerja | Ada | Tiada |
|-----|---|-----|-------|
| 1 | Tajuk bahan promosi yang menarik | | |
| 2 | Bahan promosi yang kreatif dan inovatif | | |
| 3 | Bahan promosi yang menarik | | |

UNIT 11.3 PENGIRAAN KOS DALAM PERNIAGAAN

11.3.1 Kepentingan Pengiraan Kos dalam Perniagaan

Kawalan kos

- Membolehkan setiap bahagian dalam organisasi bekerja dengan cekap untuk mencapai objektif.
- Mengelakkan pembaziran dan kerugian.

Membuat keputusan

- Pengurusan yang betul dapat mengawal prestasi kewangan perniagaan sama ada selepas jangka masa pendek ataupun jangka masa panjang.

Membuat perancangan

- Membantu dalam membuat perancangan yang lebih baik dan mengenal pasti maklumat serta aktiviti kos.

Menentukan anggaran harga

- Merupakan faktor yang penting di samping beberapa faktor yang lain seperti pasaran, persaingan dan lain-lain.
- Data-data kes daripada pengiraan kos membolehkan kos sesuatu barangan dikira bagi tujuan menetapkan harga sebelum produk dijual.

11.3.2 Pengiraan Kos

Terdapat tiga pengiraan kos yang akan dipelajari iaitu:

i. Kos Pengeluaran

- Kos yang dikeluarkan untuk menilai bahan (kos bahan)
- Kos yang dikeluarkan untuk membayar upah (kos upah)
- Kos yang digunakan untuk membayar penggunaan elektrik dan air (kos sampingan)

Kos Bahan:

Formula Pengiraan Kos Bahan

Jenis Bahan × Kuantiti × Kos Seunit = Jumlah Kos Bahan



INFO

KB - Duit yang digunakan untuk membeli bahan projek.

KU - Duit yang digunakan untuk membayar upah pekerja.

KO - Duit yang digunakan untuk membayar elektrik dan air.

Kos bahan sehelai baju kurung:

| BAHAN | KUANTITI | KOS SEUNIT | JUMLAH |
|--------------------|----------|------------|---------|
| Fabrik | 4 meter | RM5.00 | RM20.00 |
| Pita elastik | 1 meter | RM1.00 | RM1.00 |
| Benang | 1 buku | RM1.00 | RM1.00 |
| Cangkuk dan palang | 1 pasang | RM0.50 | RM0.50 |
| Jumlah | | | RM22.50 |

Kos upah:**Formula Pengiraan Kos Upah**

Kos Upah = Bilangan Pekerja × Bilangan Hari ×
Bilangan Jam Bekerja × Kadar Upah

| BIL. PEKERJA | JAM BEKERJA | BIL. HARI | KADAR SEJAM |
|---------------|-------------|-----------|-------------|
| 1 | 8 | 5 | RM5.00 |
| Jumlah | | | RM200.00 |

Kos Sampingan:**Formula Pengiraan Kos Sampingan**

Jumlah penggunaan elektrik + Jumlah penggunaan air
= Kos Sampingan

| | |
|-----------------|----------|
| Elektrik | RM100.00 |
| Air | RM50.00 |
| Jumlah | RM150.00 |

Kos Pengeluaran:**Formula Pengiraan Kos Pengeluaran**

Kos Pengeluaran = RM22.50 (Kos Bahan) + RM200.00 (Kos
Upah) + RM150.00 (Kos Sampingan)
Jumlah Kos = RM373.50

| | KUANTITI | KOS SEUNIT | JUMLAH |
|------------------------|----------|------------|----------|
| | RM22.50 | RM200.00 | RM150.00 |
| KOS PENGELUARAN | RM373.50 | | |

ii. Margin keuntungan

Margin keuntungan adalah nisbah keuntungan syarikat yang dibahagikan dengan pendapatannya. Kebiasaannya, margin keuntungan dinyatakan dalam bentuk peratusan. Nisbah yang lebih tinggi memberi makna syarikat menjana banyak keuntungan.

Formula Pengiraan Margin Keuntungan

$$\text{Margin keuntungan} = \frac{\text{Jumlah hasil} - \text{jumlah kos}}{\text{harga} \times \text{kuantiti}}$$

Margin keuntungan ini penting untuk ekonomi pasaran bebas yang didorong oleh kapitalisme.

iii. Harga jualan

Harga jualan dapat mempengaruhi sama ada barangan yang akan dijual laku atau tidak. Harga jualan dapat:

- a. Menentukan harga pokok.
- b. Sesuaikan dengan keadaan pasaran.
- c. Memantau harga pesaing.
- d. Mengenakan harga yang lebih rendah.
- e. Mempunyai sasaran.

Formula Pengiraan Harga Jualan

$$\text{Harga Seunit} \times \% \text{Keuntungan} = \text{Harga Jualan}$$

11.3.3 Mentaksir Pengiraan Kos Berdasarkan Sepasang Pakaian



Puan Swee Tan telah mengambil tempahan 20 helaian pakaian kebaya moden sempena majlis makan malam Persatuan WANITA. Kos sampingan ialah sebanyak RM300 manakala bayaran upah bagi tiga orang pekerjaanya per jam ialah RM20. Berikut merupakan jadual bahan yang digunakan.

| BAHAN | KUANTITI | KOS SEUNIT |
|--------------------|------------|------------|
| Fabrik kosong | 40 meter | RM10.00 |
| Fabrik bercorak | 40 meter | RM15.00 |
| Benang | 40 buku | RM1.00 |
| Cangkuk palang | 20 pasang | RM0.20 |
| Lapis dalam kanvas | 20 meter | RM1.00 |
| Butang katup | 140 pasang | RM0.20 |

Berdasarkan jadual di atas, murid dikehendaki membuat pengiraan kos bagi sepasang pakaian yang telah dihasilkan.

11.3.4 Merancang Pengiraan Kos Pakaian dan Harga Jualan Bagi Satu Projek Keusahawanan



Setelah murid membuat pengiraan bahan bagi pakaian yang ditempah, murid dikehendaki untuk:

- (a) Membuat rancangan pengiraan kos pengeluaran bagi sehelai pakaian tersebut.
- (b) Sekiranya pakaian tersebut ditempah sebanyak 50 pasang, berapakah harga jualan bagi satu pasang pakaian tersebut?



UNIT 11.4 RANCANGAN PERNIAGAAN

11.4.1 Maksud Rancangan Perniagaan

Rancangan perniagaan ialah suatu dokumen bertulis yang menerangkan tentang perniagaan atau projek cadangan yang bakal dijalankan oleh seseorang usahawan. Rancangan perniagaan juga dikenali sebagai kertas kerja, kertas projek atau cadangan perniagaan.

11.4.2 Perkara yang Terkandung dalam Rancangan Perniagaan

Surat iringan

Surat yang mengiringi dokumen rancangan perniagaan yang dialamatkan kepada pihak yang akan menilai dan meneliti rancangan tersebut seperti institusi kewangan yang memberi pinjaman atau pelabur yang berpotensi.

Isi kandungan

Muka surat isi kandungan perlu menyenaraikan bahagian-bahagian utama dalam Rancangan Perniagaan (RP) dan senarai lampiran serta bilangan muka surat yang berkaitan.

Kesimpulan

Menyatakan justifikasi daya maju sesuatu perniagaan atau projek yang dijalankan.

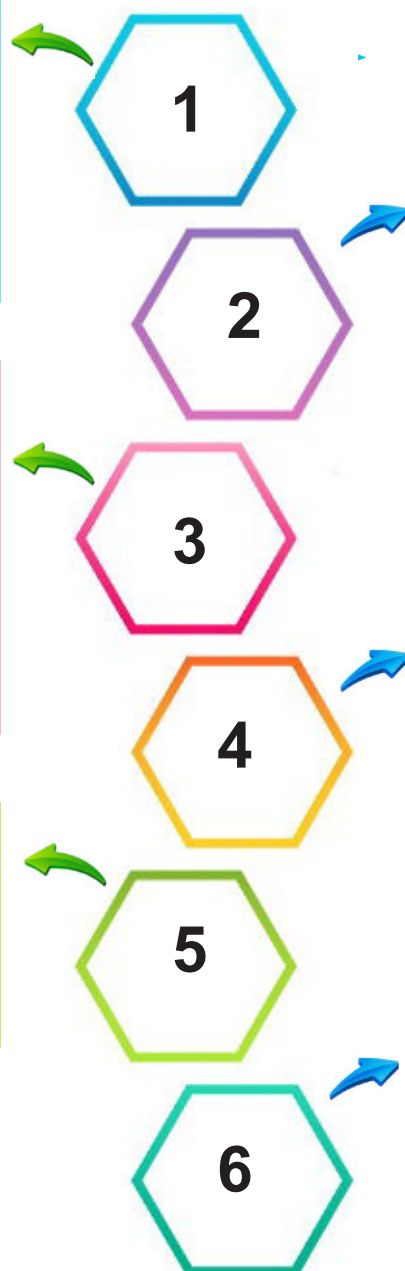

Muka hadapan

Muka kulit rancangan perniagaan mengandungi perkara-perkara berikut:

- Tajuk rancangan perniagaan.
- Nama dan alamat perniagaan.
- Nama usahawan.
- Tarikh rancangan perniagaan diserahkan kepada penilai.

Unsur Rancangan Perniagaan

Unsur-unsur rancangan perniagaan merangkumi perkara berikut:

- i. Ringkasan eksekutif dan objektif rancangan perniagaan.
- ii. Latar belakang perniagaan:
 - Pendahuluan
 - Maklumat perniagaan
 - Maklumat usahawan dan rakan kongsi
 - Lokasi perniagaan

Lampiran

Bahagian lampiran merupakan suatu ruangan yang memuatkan dokumen-dokumen sokongan. Dokumen-dokumen sokongan adalah seperti berikut:

- i. Surat sebut harga
- ii. Sijil kursus
- iii. Surat sokongan pihak tertentu
- iv. Surat dapat tender
- v. Sijil pendaftaran syarikat
- vi. Salinan permit/lesen
- vii. Surat-surat kepujian
- viii. Bukti modal sendiri
- ix. Salinan cagar

11.4.3 Rancangan Perniagaan dalam Bidang Rekaan Fesyen dan Pembuatan Pakaian

Berikut ialah contoh rancangan perniagaan bagi perniagaan butik pakaian iaitu:



Pengenalan

Butik Sarah *On The Go* memulakan perniagaan dengan mendaftar di bawah Suruhanjaya Syarikat Malaysia. Butik Sarah *On The Go* merupakan sebuah butik yang menerima tempahan baju secara mobil. Butik Sarah telah memulakan perniagaan pada 11 Januari 2020. Perniagaan ini bermula di Taman Adda, Johor Bahru dan juga secara atas talian. Kos modal pada awalnya ialah RM50,000.



Visi, Misi dan Objektif

Visi: Memberi khidmat dan peluang kepada pelanggan untuk menempah pakaian dengan mudah.

Misi: Perkhidmatan tempahan pakaian mobil yang cepat dan efisien untuk kepuasan pelanggan.

Objektif: Sedia berkhidmat untuk kepuasan pelanggan.



Latar Belakang Syarikat

| | |
|------------------------|---|
| Nama Syarikat | : Butik Sarah <i>On The Go</i> |
| Alamat Syarikat | : No. 1, Taman Adda, 81000 Johor Bahru, Johor |
| No. Telefon | : 07-4245869 |
| Alamat E-mel | : sarahonthego@gmail.com |
| Bentuk Perniagaan | : Milikan Tunggal |
| Kegiatan utama | : Perkhidmatan Tempahan Jahitan secara Mobil |
| Tarikh Pendaftaran | : 11 Januari 2020 |
| Modal permulaan | : RM50,000 |
| Nama Bank | : Bank Serbaguna |
| Jenis Akaun Perniagaan | : Akaun Semasa |
| No. Akaun Syarikat | : 2118214787609061 |



Latar Belakang Pemilik

| | |
|--------------------|---|
| Nama | : Butik Sarah <i>On The Go</i> |
| No. Kad Pengenalan | : 950103-01-5555 |
| Umur | : 25 Tahun |
| Tarikh Lahir | : 3 Januari 1995 |
| Taraf Perkahwinan | : Bujang |
| Warganegara | : Malaysia |
| Alamat Sekarang | : No. 1, Taman Adda, 81000 Johor Bahru, Johor |
| Alamat Tetap | : No. 1, Taman Adda, 81000 Johor Bahru, Johor |
| Telefon | : 07-4245866 |
| Faks | : 07-4245867 |



Latar Belakang Projek

Alamat : No. 1, Taman Adda, 81000 Johor Bahru, Johor



Strategi Organisasi

Strategi jangka pendek:

- Memberikan kepuasan yang maksimum untuk pelanggan
- Memaksimumkan keuntungan
- Memberi layanan dan perkhidmatan yang terbaik untuk pelanggan
- Memperluaskan pasaran
- Mempelbagaikan reka fesyen

Strategi jangka panjang:

- Mengekalkan harga standard
- Memaksimumkan kepuasan pelanggan
- Meluaskan pasaran dengan membuka cawangan di setiap negeri untuk di dalam negara dan di luar negara.



Carta Organisasi

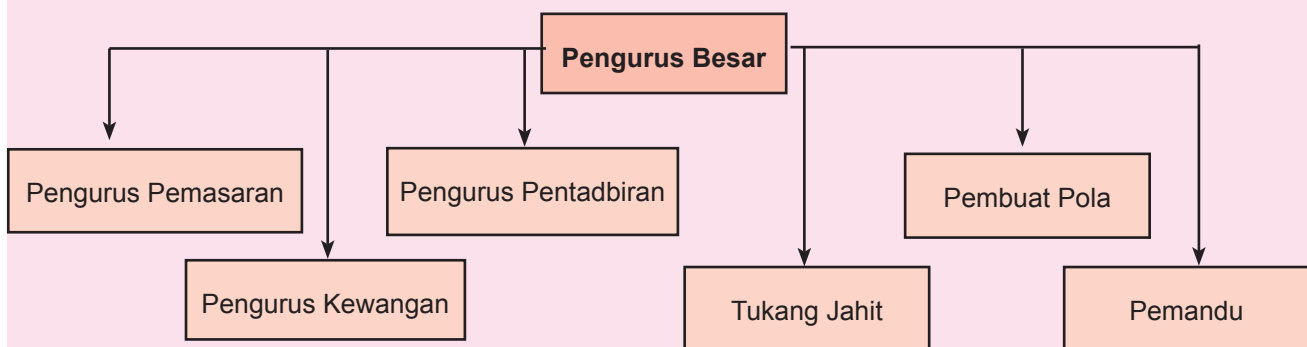

Rancangan Pemasaran

Pelanggan:

- Semua lapisan masyarakat.

Saiz pasaran:

- Terdapat lebih kurang 5 ribu penduduk sekitar kawasan Taman Adda, Johor Bahru.

Produk:

- Butik Sarah *On The Go* ini menyediakan perkhidmatan menerima tempahan atas talian dan secara mobil dan seterusnya menerima tempahan pelbagai jenis pakaian dan rekaan.

Harga:

- Harga bagi setiap tempahan bergantung kepada jenis rekaan dan kain bermula daripada RM80.
- Bagi servis atas mobil adalah bergantung kepada kawasan.

Promosi:

- Promosi yang digunakan ialah iklan daripada segi media dan lisan.
- Belanjawan yang digunakan untuk promosi adalah sebanyak RM10, 000.
- Promosi paling banyak digunakan ialah melalui e-dagang, media sosial, Internet, poster, gegantung dan risalah.



Rancangan Pengeluaran atau Operasi

Senarai bahan mentah yang diperlukan (bulanan):

| Bil | Bahan | Kuantiti | Harga (RM) | Jumlah (RM) |
|-----|---------------|-----------|------------|-------------|
| 1. | Kain (Import) | 100 Meter | 30/M | 4,000 |
| 2. | Kain tempatan | 200 Meter | 15/M | 4,000 |
| 3. | Benang | 45 Gelung | 50/Gelung | 3,000 |
| 4. | Hiasan | 30 Kotak | 40/Kotak | 2,000 |
| 5. | Span | 10 Meter | 15/M | 400 |
| 6. | Kain Manik | 150 Meter | 45/M | 7,000 |
| | | | Jumlah | 20,400 |

Perabot dan kelengkapan pejabat:

Pejabat dilengkapi dengan beberapa bilik kakitangan di butik. Selain itu, pejabat juga mempunyai sebuah stor sebagai tempat penyimpanan barang. Peralatan menjahit akan diletakkan di dalam bengkel menjahit. Pejabat dilengkapi dengan alat penghawa dingin pada setiap bilik termasuk bilik tetamu, ruang hadapan dan bilik menjahit. Kami juga memiliki sebuah van yang digunakan untuk mengambil tempahan daripada pelanggan dan juga untuk membeli barangan keperluan untuk menjahit.



Rancangan Kewangan

Kos projek:

| Bil | Perkara | Unit | Status | Nilai (RM) |
|-----|-------------------------------|------|-------------------------|-------------|
| 1. | Kedai | 1 | Sewa | 3,000/bulan |
| 2. | Peralatan pejabat dan bengkel | 8 | Belian tunai | 4,000 |
| 3. | Mesin jahit | 5 | Belian tunai | 9,000 |
| 4. | Perabot dan almari | 9 | Belian tunai | 8,000 |
| 5. | Komputer riba | 5 | Belian tunai | 10,000 |
| 6. | Van | 1 | Belian tunai dan kredit | 60,000 |
| | | | Jumlah | 94,000 |



Kesimpulan

Berdasarkan perancangan yang telah dihasilkan, Butik Sarah *On The Go* mampu untuk melangkah lebih jauh lagi dalam bidang perniagaan ini dan mampu bersaing secara sihat dengan butik-butik lain kerana keistimewaan tema perniagaannya iaitu secara atas talian dan secara mobil. Dengan modal yang mencukupi dan kesungguhan yang ada pada setiap kakitangan, Butik Sarah *On The Go* akan berkembang dengan perniagaan yang diceburi. Strategi pemasaran yang telah dirancang mampu untuk memperkenalkan Butik Sarah *On The Go* ke seluruh Malaysia. Butik Sarah *On The Go* menggunakan mesin jahit industri yang tahan lasak dengan tenaga pekerja yang mahir. Butik Sarah *On The Go* juga berupaya untuk mengeluarkan baju dan rekaan yang berkualiti serta memenuhi cita rasa pelanggan. Butik Sarah *On The Go* yakin bahawa perniagaan ini akan terus berkembang dengan meluas di pasaran antarabangsa pada masa hadapan.

UNIT 11.5 PROJEK KEUSAHAWANAN

11.5.1 Projek Keusahawanan yang Dirancang

Butik Sarah Aliyah merupakan sebuah butik pakaian tempah siap yang sudah beroperasi sekitar tahun 2016. Butik ini dimiliki oleh Puan Sarah Aliyah yang mempunyai kelulusan Ijazah Sarjana Muda Seni Reka Fesyen, Universiti Teknologi MARA serta mempunyai Diploma Kemahiran Malaysia dalam bidang pembuatan pakaian wanita. Beliau pernah menyertai pelbagai pertandingan rekaan fesyen dan pernah memenangi Anugerah Benang Emas peringkat kebangsaan. Beliau turut berpengalaman dalam mereka cipta pakaian di sekitar Kuala Lumpur.

Walaupun demikian, kerana semangat cintanya kepada tempat sendiri, Puan Sarah telah mengambil risiko untuk memulakan perniagaan di Taman Adda, Johor Bahru. Pada permulaannya, hasil jualan dan tempahan kurang memberangsangkan. Pelbagai usaha telah diambil oleh beliau dengan menambah beberapa produk dan perkhidmatan.

Puan Sarah telah menawarkan satu perkhidmatan baharu iaitu perkhidmatan tempahan baju secara mobil. Perkhidmatan mobil yang dijalankan oleh Puan Sarah bukan sahaja perhidmatan mengambil tempahan, akan tetapi Puan Sarah turut menjual pelbagai bahan jahitan yang diambil daripada tempahan atas talian.

Perkhidmatan Sarah Aliyah Mobil ini telah mula berkembang dengan baik kerana perkhidmatannya cepat dan efisien. Perniagaannya telah berkembang ke sekitar taman berhampiran dan beliau bercadang untuk meluaskan lagi pasaran perniagaannya. Pekerja-pekerja Puan Sarah adalah terdiri daripada suri rumah yang melakukan aktiviti menjahit di rumah masing-masing. Setiap tempahan dan aktiviti direkod di dalam diari.

Berdasarkan petikan di atas jawab soalan berikut:

- Kenal pasti apakah kaedah pemasaran yang lebih berkesan yang boleh digunakan untuk membantu mengembangkan lagi perniagaan Puan Sarah?
- Cadangkan strategi yang dapat dilakukan oleh Puan Sarah untuk menarik lebih ramai pelanggan.

11.5.2 Analisis Keperluan Projek

Sebelum perkhidmatan atau produk dijalankan, seseorang itu perlulah melakukan pelbagai kaji selidik mengenai keperluan dan kehendak di sesuatu kawasan. Hal ini boleh dilakukan dengan menggunakan borang kaji selidik atau borang analisis. Contohnya adalah seperti yang berikut:

| BIL | PERKHIDMATAN | PENGGUNAAN | ANALISIS PERKHIDMATAN |
|-----|--|------------|---|
| 1. | Tempah siap (fabrik sendiri) | | Pakaian dijahit dalam masa 72 jam mengikut jenis fabrik sedia ada dan dihantar ke rumah. |
| 2. | Tempah siap (fabrik disediakan) | | Pakaian dijahit dalam tempoh 48 jam. Pemilihan fabrik melalui katalog yang disediakan dan dihantar ke rumah. |
| 3. | Baik pulih pakaian (<i>alteration</i>) | | Khidmat membaiki, mengecil dan membesarkan pakaian pelanggan. |
| 4. | Jualan bahan atau peralatan aksesori jahitan | | Bahan yang dijual berdasarkan pra pembelian dan dihantar terus kepada pelanggan dalam masa 24 jam bergantung kepada permintaan. |

BORANG SOAL SELIDIK KEPERLUAN PROJEK

Borang soal selidik ini berguna untuk mengenal pasti perkhidmatan berkaitan rekaan dan pembuatan pakaian yang diperlukan di kawasan anda. Kerjasama anda amat diperlukan untuk memberi maklum balas dengan mengisi ruang di bawah.

Sila tandakan (✓) pada ruangan yang sesuai.

BAHAGIAN A

(1) Jantina

Lelaki

Perempuan

(2) Umur

18 Tahun ke bawah

19-25 Tahun

26-30 Tahun

30 dan ke atas

(3) Bangsa

Melayu

India

Cina

Lain-lain

(4) Pekerjaan

Kakitangan Kerajaan

Pekerja Swasta

Pelajar

Lain-lain

BAHAGIAN B

(1) Adakah anda masih menempah pakaian untuk dijahit? Ya Tidak

(2) Adakah anda mahukan perkhidmatan menempah pakaian datang

Ya

Tidak ke tempat anda?

(3) Apakah jenis perkhidmatan menempah pakaian yang anda mahu?

Tempah siap (fabrik sendiri)

Baik pulih pakaian (*alteration*)

Tempah siap (fabrik disediakan)

Cadangan penambahbaikan: _____

Terima kasih atas kerjasama anda.

11.5.3 Carta Alir Pengendalian Perkhidmatan atau Produk yang Dipilih

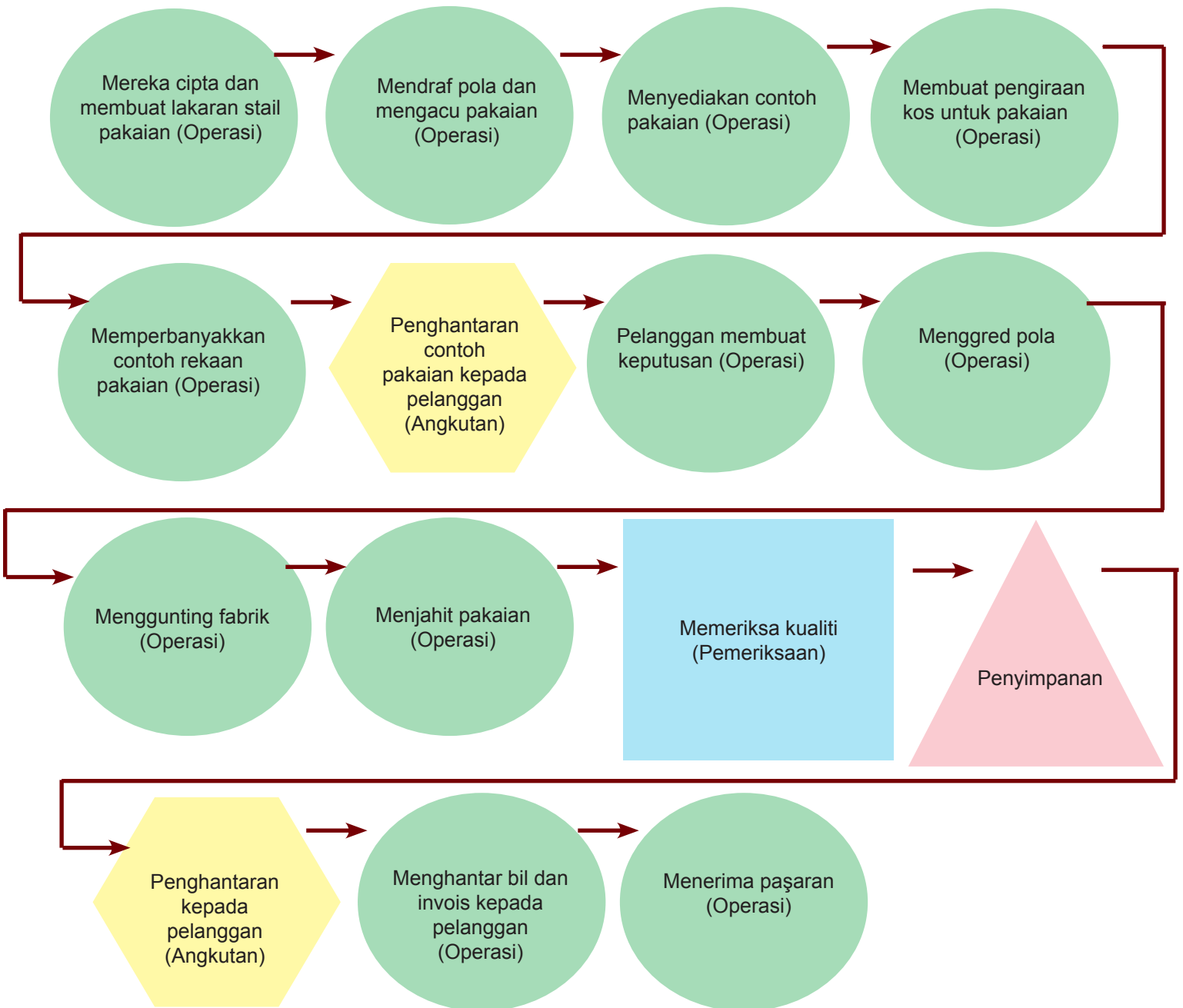

11.5.4 Projek Keusahawanan yang Ditawarkan



AKTIVITI

Bincangkan dalam kumpulan projek keusahawanan berdasarkan perkhidmatan atau produk yang ditawarkan. Perkara yang perlu dibincangkan adalah seperti yang berikut:

- Mengenal pasti produk atau perkhidmatan yang akan ditawarkan.
- Kenal pasti sasaran pasaran projek keusahawanan yang dirancang.
- Buat ramalan jualan 12 bulan pertama.
- Lukiskan carta aliran proses perkhidmatan atau pengeluaran produk yang ingin diusahakan.
- Kenal pasti perbelanjaan yang wujud dalam rancangan pemasaran, pengeluaran dan organisasi. Wujudkan kos pelaksanaan projek keusahawanan anda dan rancangkan sumber-sumber kewangan untuk membiayai kos pelaksanaan projek tersebut.

Rumusan

Projek keusahawanan penting untuk dilaksanakan bagi mendidik murid supaya dapat menjalankan perniagaan dan menjadikannya sebagai kerjaya pada masa hadapan. Lakukan perancangan dengan teliti supaya projek yang dilakukan berhasil.

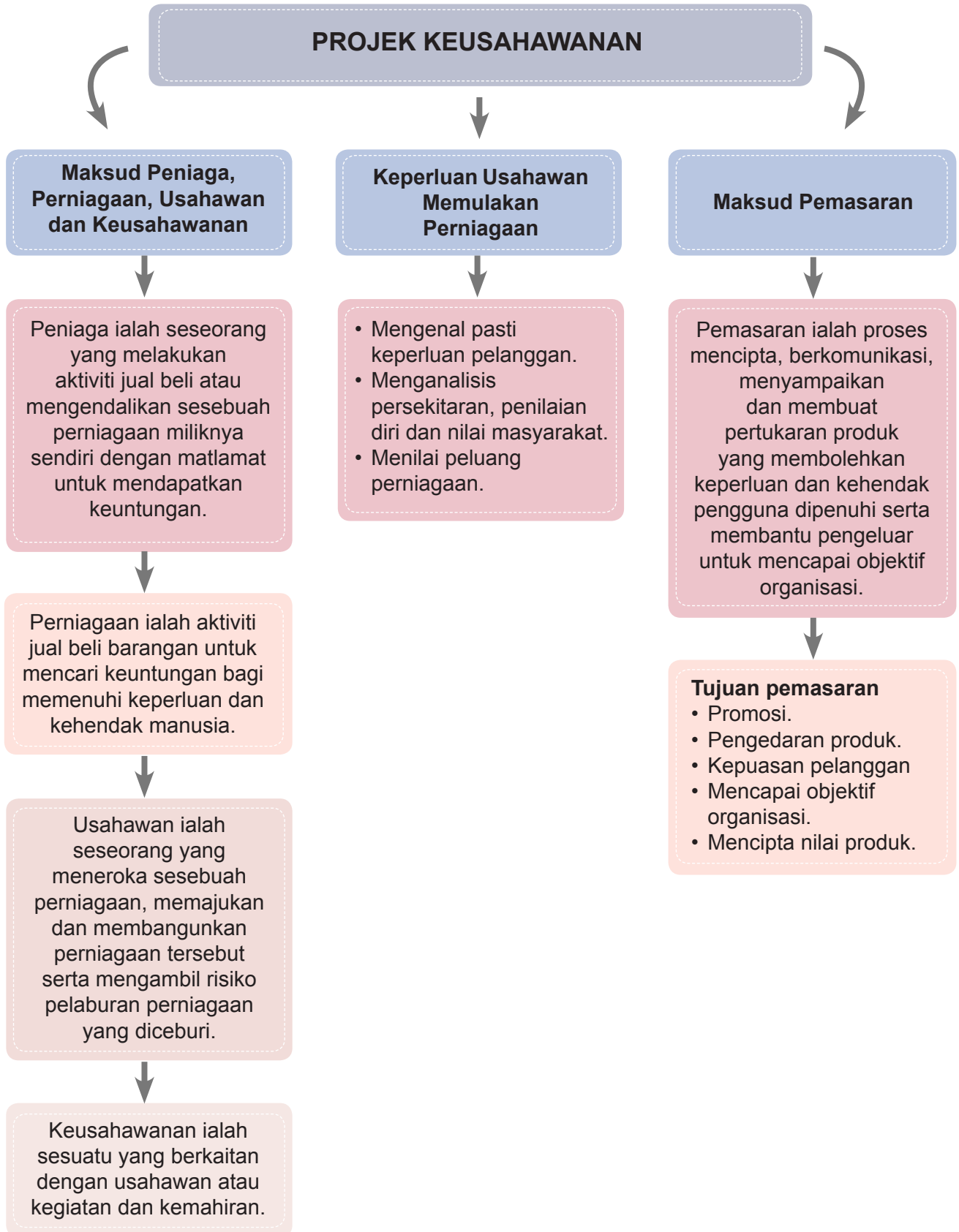





Refleksi Kendiri

Tandakan (✓) pada ruangan yang sesuai.

Di akhir pembelajaran ini, saya dapat memahami:

| Perkara | |  Faham |  Kurang Faham |  Sukar |
|---------|--|--|---|--|
| 1. | Maksud peniaga, perniagaan, usahawan dan keusahawanan. | | | |
| 2. | Ciri-ciri milikan tunggal, perkongsian dan syarikat berhad. | | | |
| 3. | Keperluan bagi usahawan untuk memulakan perniagaan. | | | |
| 4. | Agensi yang berperanan untuk membantu pembangunan usahawan. | | | |
| 5. | Prosedur pendaftaran perniagaan. | | | |
| 6. | Maksud dan tujuan pemasaran. | | | |
| 7. | Konsep pemasaran. | | | |
| 8. | Strategi pemasaran perkhidmatan atau produk secara atas talian dan luar talian. | | | |
| 9. | Bahan promosi menggunakan TMK. | | | |
| 10. | Kepentingan pengiraan kos dalam perniagaan. | | | |
| 11. | Pengiraan kos berdasarkan: (i) kos pengeluaran (ii) margin keuntungan (iii) harga jualan | | | |
| 12. | Pengiraan kos berdasarkan sepasang pakaian. | | | |
| 13. | Pengiraan kos pakaian dan harga jualan bagi satu projek keusahawanan. | | | |
| 14. | Maksud rancangan perniagaan. | | | |
| 15. | Perkara yang terkandung dalam rancangan perniagaan. | | | |
| 16. | Rancangan perniagaan bagi perkhidmatan atau produk dalam bidang rekaan fesyen dan pembuatan pakaian. | | | |



Latihan Pengukuhan

Jawab semua soalan berikut.

1. Nyatakan maksud berikut:

- i. Peniaga: _____

- ii. Perniagaan: _____

- iii. Usahawan: _____

- iv. Keusahawanan: _____

5. Berdasarkan gambar yang berikut, kenal pasti dan huraikan ciri-ciri perniagaan yang terlibat.



6. Huraikan maksud dan tujuan pemasaran.

- (i) Maksud pemasaran: _____

- (ii) Tujuan pemasaran: _____

4. Swee Tan sangat meminati bidang jahitan. Dia juga memiliki sijil kemahiran pembuatan pakaian daripada institusi terkenal di Kedah. Dia bercadang untuk membuka perniagaan berkaitan rekaan dan jahitan pakaian. Setelah melakukan kaji selidik, dia mendapati bahawa sudah terdapat perniagaan yang telah dijalankan di pekan tempat tinggalnya.

Berdasarkan masalah di atas, jawab soalan berikut:

- (a) Cadangkan perniagaan yang sesuai dilakukan oleh Swee Tan.
- (b) Apakah kelemahan dan kekuatan perniagaan tersebut kepada Swee Tan?
- (c) Secara berkumpulan, buat satu rancangan perniagaan untuk Swee Tan.

RUJUKAN

- Azmawati, Zaitun Zakiah & Lamah. (2005). *Bahan Sumber Pembelajaran Pengajian Pakaian Tingkatan 4*. Putrajaya: Bahagian Buku Teks, Kementerian Pendidikan Malaysia.
- Abdul Hisham & Siti Farahliza. (2017). *Sains Rumah Tangga Tingkatan 5*. Selangor: Aras Mega (M) Sdn Bhd.
- Hasnah Daud Asas. (2000). *Menjahit Khas Untuk Wanita*. Kuala Lumpur: Pustaka Aman Press DS Sdn. Bhd.
- Lamah dan Azmawati. (1999). *Pola Pakaian Tingkatan 4 & 5*. Kuala Lumpur: Dewan Bahasa dan Pustaka.
- Noor Habibiah, Faudziah & Zahrah. (2010). *Bahan Sumber Pembelajaran Pengajian Pakaian Tingkatan 5*. Putrajaya: Bahagian Buku Teks, Kementerian Pendidikan Malaysia.
- _____. (2015). *Istilah Berilustrasi: Seni Reka Fesyen*. Kuala Lumpur: Dewan Bahasa dan Pustaka.
- _____. (2008). *Istilah Teknik dan Vokasional: Ekonomi Rumah Tangga*. Kuala Lumpur: Dewan Bahasa dan Pustaka.
- _____. (2005). *Modul Pembelajaran Rekaan dan Jahitan Pakaian Tingkatan 4 (Edisi Percubaan), Pusat Perkumbangan Kurikulum*. Putrajaya: Kementerian Pendidikan Malaysia.
- _____. (2005). *Modul Pembelajaran Rekaan dan Jahitan Pakaian Tingkatan 5 (Edisi Percubaan), Pusat Perkumbangan Kurikulum*. Putrajaya: Kementerian Pendidikan Malaysia.
- Pauline Gan Siew Eng. (2002). *Panduan Menjahit*. Kuala Lumpur: Syarkat S. Abdul Majeed.
- _____. (2006). *Penerapan Identiti Malaysia (Pakaian Tradisi Malaysia)*. Kuala Lumpur: Kementerian Kebudayaan, Kesenian dan Pelancongan Malaysia.
- Raja Fudziah Ismail. (2004). *Asas Menjahit*. Kuala Lumpur: R.A.N Publiser Sdn Bhd.
- Rosita Jaafar. (2004). *Sewing Technique Malay Tradisional Attire*. Perak: FTIM Designing Centre.
- Rosita Jaafar. (2009). *Teknik Menjahit Pakaian Kanak-kanak*. Perak: FTIM Designing Centre.
- Rosita Jaafar. (2002). *Variasi Teknik Menjahit (Baju Kurung, Kebaya, Blaus, Jaket, Hiasan Manik)*. Selangor: Alaf 21 Sendirian Berhad.
- Rusnah haji Yusof. (2003). *Panduan Asas Menjahit Pakaian Wanita & Kanak-Kanak*. Selangor: Al Kafilah Enterprise.
- Salikin Sidek . (2001). *Variasi Kebaya Kontemporari Seniwati Melayu*. Selangor: Alaf 21 Sendirian Berhad.
- Siti Zarina & Nasihah. (2001). *Sains Rumah Tangga Tingkatan 4*. Kuala Lumpur: Utusan Publications & Distributors Sdn. Bhd.
- Titiana Vidi & Norhanis. (2009). *Tatacara Jahitan Blaus yang Menawan*. Selangor: Synergy Media.
- Zaliha Arifin. (2002). *A-Z Menjahit Baju Kurung*. Kuala Lumpur: Utusan Publications & Distributors Sdn. Bhd.

INDEKS

A

acu 11, 200, 289
alam sekitar 15
alatan 26, 27, 40

B

bahan jahitan 27, 39
bahan pencuci 74
benang 34, 52, 62
bentuk badan 137
borang 144, 145, 314
brosur 7, 27
busana 11, 12, 24, 25

C

carta alir 309
croquis 265

D

draf 165

E

elegan 11, 293
elemen 114, 135
etika profesional 201

F

fabrik 27, 76, 98, 139
fesyen 8, 16, 130

G

gaun 262, 263, 264
gentian 61, 65
gunting 41, 152

H

haute couture 5, 278
hiasan 85, 101, 286

I

industri 9, 118, 301

J

jahitan 11, 26, 27, 78
jelujur 49, 80
justifikasi 67, 309

K

kanak-kanak 262
kancing 37, 39
kasual 14, 39
kelim 47, 87, 88, 104
kemasan 50, 59, 69
keselamatan 27, 28, 271
klasik 255
kocek 105, 106
kolar 35, 108, 178
kos 159, 290

L

Label Jagaan Tekstil Antarabangsa 59
lakaran 119, 127, 131
lengan 16, 79, 102
lestari 15
luka 31, 56

M

media komunikasi 119, 283
melecur 32
mencantum 213, 217
menjahit 30, 32, 48
mesin jahit 42, 48, 49
mewah 11, 25, 78

P

pakaian 10, 13, 14, 19, 91
pemasaran 303
pembuatan 12, 19, 312
pendaftaran 54, 302

penghilangan gelembung 79
penjagaan 47, 76
penyenggaraan 48, 55, 56
penyudah tepi 108, 117
peraturan 28, 30, 115
pola 18, 19, 138
prinsip 20, 23, 134
produk 15, 297, 301
proses 10, 15, 23

R

rancangan perniagaan 300
rekaan 5, 8, 11
renjatan 32

S

sampel 80, 86
seni reka 135, 137, 313
stail 27, 90

T

tafsiran 280
teknik 35, 131, 139, 154
tradisional 203, 204, 222
trimin 38, 55

U

ukuran 21, 99, 140, 144, 165

Dengan ini **SAYA BERJANJI** akan menjaga buku ini dengan baiknya dan bertanggungjawab atas kehilangannya, serta mengembalikannya kepada pihak sekolah pada tarikh yang ditetapkan

Skim Pinjaman Buku Teks

Sekolah _____

| Tahun | Tingkatan | Nama Penerima | Tarikh Terima |
|-------|-----------|---------------|---------------|
| | | | |
| | | | |
| | | | |
| | | | |
| | | | |
| | | | |

Nombor Perolehan: _____

Tarikh Penerimaan: _____

BUKU INI TIDAK BOLEH DIJUAL

eISBN 978-967-2448-55-6



9 789672 448556

XXXXXXXX

