



KEMENTERIAN PENDIDIKAN MALAYSIA

中五华文

BAHASA CINA

TINGKATAN 5





RUKUN NEGARA

Bahawasanya Negara Kita Malaysia

mendukung cita-cita hendak;

Mencapai perpaduan yang lebih erat dalam kalangan
seluruh masyarakatnya;

Memelihara satu cara hidup demokrasi;

Mencipta satu masyarakat yang adil di mana kemakmuran negara
akan dapat dinikmati bersama secara adil dan saksama;

Menjamin satu cara yang liberal terhadap
tradisi-tradisi kebudayaannya yang kaya dan pelbagai corak;

Membina satu masyarakat progresif yang akan menggunakan
sains dan teknologi moden;

MAKA KAMI, rakyat Malaysia,
berikrar akan menumpukan
seluruh tenaga dan usaha kami untuk mencapai cita-cita tersebut
berdasarkan prinsip-prinsip yang berikut:

**KEPERCAYAAN KEPADA TUHAN
KESETIAAN KEPADA RAJA DAN NEGARA
KELUHURAN PERLEMBAGAAN
KEDAULATAN UNDANG-UNDANG
KESOPANAN DAN KESUSILAAN**

(Sumber: Jabatan Penerangan, Kementerian Komunikasi dan Multimedia Malaysia)

KURIKULUM STANDARD SEKOLAH MENENGAH

中五华文

BAHASA CINA

TINGKATAN 5



作者

曾俊萍
郑奕标
张宝云

Penulis

Chen Chun Ping
Chang Yee Piyan
Chang Pou Yun

编辑

赖可红
贺慧萍
谢增英

Editor

Lai Gao Horng
Foh Hui Ping
Chia Chen Eng

版面设计师

郑淑芳

Pereka Grafik

Ching Sook Fong

美术员

俞德业

Ilustrator

Yee Teck Nyiap



The Malaya Press Sdn. Bhd.
2020



KEMENTERIAN PENDIDIKAN MALAYSIA

No Siri Buku : 0093

KPM2020 ISBN 978-967-2407-61-4

Cetakan Pertama 2020

© Kementerian Pendidikan Malaysia

Hak Cipta Terpelihara. Mana-mana bahan dalam buku ini tidak dibenarkan diterbitkan semula, disimpan dalam cara yang boleh dipergunakan lagi, ataupun dipindahkan dalam sebarang bentuk atau cara, baik dengan cara bahan elektronik, mekanik, penggambaran semula mahupun dengan cara perakaman tanpa kebenaran terlebih dahulu daripada Ketua Pengarah Pelajaran Malaysia, Kementerian Pendidikan Malaysia. Perundingan tertakluk kepada perkiraan royalti atau honorarium.

Diterbitkan untuk Kementerian Pendidikan Malaysia oleh:

The Malaya Press Sdn. Bhd. (3379-P)

I, Jalan TSB 10,

Taman Perindustrian Sg. Buloh,

47000 Sg. Buloh, Selangor, Malaysia.

Tel: 03-6157 3158 Faks: 03-6157 3957

E-mel: tmp@tmpsb.com

Laman Web: <http://www.malayapress.com.my>

Reka Letak dan Atur Huruf:

The Malaya Press Sdn. Bhd.

Muka Taip Teks: Kai Shu

Saiz Taip Teks: 20 ji / 14 poin

Dicetak oleh:

Vivar Printing Sdn. Bhd. (125107-D)

Lot 25, Rawang Integrated Industrial Park,

Mukim Rawang, Jalan Batu Arang

48000 Rawang, Selangor.

Tel: 03-6092 7818 Fax: 03-6092 8230

PENGHARGAAN

Penerbitan buku teks ini melibatkan kerjasama banyak pihak. Sekalung penghargaan dan terima kasih ditujukan kepada semua pihak yang terlibat:

- Jawatankuasa Penambahbaikan Prof Muka Surat, Bahagian Sumber dan Teknologi Pendidikan, Kementerian Pendidikan Malaysia.
- Jawatankuasa Penyemakan Pembetulan Prof Muka Surat, Bahagian Sumber dan Teknologi Pendidikan, Kementerian Pendidikan Malaysia.
- Jawatankuasa Penyemakan Naskhah Sedia Kamera, Bahagian Sumber dan Teknologi Pendidikan, Kementerian Pendidikan Malaysia.
- Pegawai-pegawai Bahagian Sumber dan Teknologi Pendidikan, Kementerian Pendidikan Malaysia.

目录

前言 v

中五华文课标、跨课程元素、高层次思维、思维导图
和活动分布表 vii

第一单元 亲情歌吟

- 一、我们看菊花去 2
- 二、给母亲梳头发 12
- 三、祖父、后园、我（节选） 17
- 四、你是人间的四月天——
一句爱的赞颂 26

好文共赏

回家 28

古韵文推荐阅读

苏幕遮·燎沉香 30

第二单元 生活乐章

- 一、湖心亭看雪 32
- 二、理想的下午 35
- 三、游戏者 40
- 四、脚印 45

好文共赏

花草生长（有改动） 53

古韵文推荐阅读

将进酒 56

第三单元 借景抒怀

- 一、始得西山宴游记 58
- 二、柔佛古庙 61
- 三、古晋海唇街 63
- 四、急雨即事 67

好文共赏

麻河三章 72

古韵文推荐阅读

使至塞上 74

第四单元 素描人物

- 一、五柳先生传 76
- 二、木兰诗（节选） 79
- 三、忆父亲（节选） 82
- 四、子夜昙花 87

好文共赏

武侯祠前的沉思 91

古韵文推荐阅读

蜀相 94

第五单元 智者言说

- 一、庖丁解牛·····96
- 二、定风波·莫听穿林打叶声
·····99
- 三、传习录·萧惠问死生之道
·····101
- 四、菜根谭·气象要高旷·····103

好文共赏

- 孤独的情趣·····106

古韵文推荐阅读

- 酬乐天扬州初逢席上见赠·····108

第六单元 真情挚爱

- 一、更漏子·玉炉香·····110
- 二、声声慢·····112
- 三、行行重行行·····114
- 四、当你老了·····116

好文共赏

- 教我如何不想她·····118

古韵文推荐阅读

- 国风·王风·采葛·····120

第七单元 艺术维度

- 一、虾趣(节选)·····122
- 二、撑伞的人·····127
- 三、盆栽盆景一席谈·····131
- 四、瑶公特(节选)·····135

好文共赏

- 图章·····143

古韵文推荐阅读

- 滕王阁·····146

第八单元 修身明理

- 一、邹忌讽齐王纳谏·····148
- 二、月，阙也·····150
- 三、神奇的丝瓜·····154
- 四、没有一棵小草自惭形秽(节选)
·····158

好文共赏

- 落花·····162

古韵文推荐阅读

- 题乌江亭·····164

第九单元 书香盈袖

- 一、送东阳马生序·····166
- 二、劝学(节选)·····170
- 三、读书的艺术(有改动)·····173
- 四、学问与智慧(节选)·····183

好文共赏

- 书的征服(节选)·····190

古韵文推荐阅读

- 观书有感·····192

第十单元 生命礼赞

- 一、西北有高楼·····194
- 二、一朵午荷(有改动)·····196
- 三、这个世界的音乐·····202
- 四、一蓑烟雨任平生·····210

好文共赏

- 红楼梦
(第二十六至第二十八回·节选)
·····216

古韵文推荐阅读

- 短歌行·····223

- 参考书目·····224

前言

本教材是根据教育部于2019年颁布的《中五华文课程与评价标准》和教育资源与技术司所颁布的《中五华文课本编写指南》编写，教材的编写原则和教材编排如下：

一、教材的编写原则

本教材致力于提高学生的语文素养，编写时着重以下几点：

- ① 不采用单一文选的编排体系，改用单元形式，以构建全新的实践语文能力系统。每个单元由四篇课文组成，第一和第二篇为精读课文，第三和第四篇则为略读课文。本教材全书共十个单元，收录了精读课文二十篇和略读课文二十篇，题材和体裁多样化，涵盖了散文、小说、新诗、说明文、古韵文等。
- ② 关注学生学习过程中的兴趣和方法，并强调培养阅读能力，在内容安排和练习设计上，力求由易至难，由浅至深，并以多元化的形式激发学生的逻辑分析力和想象力。
- ③ 力求便教利学，循序渐进地强化学生的语文素养，每个单元都有引言和单元学习目标、阅读指引、作者简介、题解、研讨与拓展或探究与练习栏目。此外，亦有课文资料夹、阅读走廊、词句品味·积累、临摹楷书（临摹赵孟頫的书法字帖）、好文共赏、古韵文推荐阅读等栏目。

二、教材编排

全书共有十个单元，每个单元四篇课文，辅以“阅读指引”栏目，意在实践便教利学之余，也让学生能够自行阅读和理解，从而激发学生的阅读兴趣，培养阅读品味。

- ① **精读课文** 每个单元的第一和第二篇为精读课文，是阅读教学中的重要部分，可培养学生听、说、读、写的能力。这是一个“感知语言文字——理解思想内容——揣摩、吸收语言文字”的过程。本教材注重导、读结合，除了辅以“阅读指引”栏目，也设置了“研讨与拓展”，方便教师有层次和启发性地指导学生，学生能在教师的指导下主动阅读、理解、探究、讨论和练习。
- ② **略读课文** 每个单元的第三和第四篇为略读课文。略读课文的教学目的在于训练学生的阅读能力，因此不要求咬文嚼字，只要求“粗知课文大意”，以激发学生的阅读兴趣，间接培养学生独立阅读的能力。基于这个目的，略读部分除了“阅读指引”栏目外，也设置了“探究与练习”，通过提出问题的形式，引导学生自行读懂课文，在实践中掌握读书方法。
- ③ **语文知识** 语文知识随文带出，旨在摆脱“为教而教”的形式。

- 4 **习作** 中五课程习作包括“记叙文”“说明文”“议论文”等。这些习作平均分布于不同的单元，旨在通过不同主题的习作训练，提高学生的写作能力，并加深对文本的领悟。
- 5 **临摹书法** 书法是中华文化的精髓，设置“临摹楷书”的目的在于通过以毛笔摹写名家楷体字帖，提高学生的文化修养，让学生有机会在生活中更贴近我们的文化。
- 6 **课文知识** 大多数的单元设置了“课文资料夹”和“阅读走廊”，目的在于让学生吸收有关课文的额外知识，提高学生的知识水平，以及介绍学生额外读物。
- 7 **词语品味·积累** 大多数的单元设置了“词语品味·积累”，目的在于通过赏析单元课文的优美语句，提高学生的语感，让学生打下写作的基础。
- 8 **古韵文推荐阅读** 古代的诗词曲意境深远、文字精炼，推荐诗词曲阅读的目的在于提高学生的文化水平、涵养乃至鉴赏文学作品的的能力，并非为了考试而设。
- 9 **高层次思维** 大多数单元的“研讨与拓展”“探究与练习”题型都有高层次思维题型，以  为这类题型的标示。

- 10 **好文共赏** 每个单元设置了“好文共赏”的栏目，介绍本地与外国名家的作品，还有附加“悦读书房”“阅读阶梯”或“知识宝库”，让学生多了解与作品有关的知识。
- 11 **电子课件** 此课本配有一个教学应用程序：“中五华文课本”。这个应用程序可以启动附加在课本中的多媒体辅助教学课件。以下为启动教学应用程序的步骤：

(a) 用手机扫描以下二维码，下载和安装应用程序“中五华文课本”：



- (b) 当课本中的页面出现  图标，表示需要用到应用程序。
- (c) 启动“中五华文课本”应用程序，进入扫描模式。
- (d) 扫描当页，以运行教学课件。课件包括了音频、视频、网址链接、文言文的译文等。

注 运行“中五华文课本”的最低配置需求：2GB RAM、1.5 GHz Processor, CPU (Central Processing Unit) 和 Android 4.4 或 IOS 7.0。

- 12 **封面二维码** 中五华文课本的作者简介。

简言之，本教材的编写兼顾阅读理解、语言积累、实践运用和情感陶冶，并辅以科技运用，便教助学之余，也能激发学生的求知欲，培养自行学习的能力。

中五华文课标、跨课程元素、高层次思维、思维导图和活动分布表

单元	课标	跨课程元素	高层次思维	思维导图	活动
一、亲情歌吟	1.2.1	—	评价	—	探究与练习
	1.3.1	道德价值	评价、创造	—	研讨与拓展、探究与练习
	2.1.1	全球可持续性发展	分析	—	研讨与拓展、探究与练习
	3.2.2	—	创造	—	探究与练习
	4.2.1	—	—	—	好文共赏
	5.5.1	—	—	—	研讨与拓展、探究与练习
二、生活乐章	1.3.1	—	评价	—	探究与练习
	2.1.1	—	—	流程图	研讨与拓展、探究与练习
	2.2.1	—	—	—	研讨与拓展
	3.1.1	—	—	—	临摹楷书
	3.2.2	—	应用、创造	—	研讨与拓展、探究与练习
	3.2.3	—	创造	—	探究与练习
	4.1.1	—	—	树型图	文化万花筒：茶艺
	4.2.1	全球可持续性发展	—	—	好文共赏
	5.3.1	—	应用	—	研讨与拓展、探究与练习
5.5.1	—	—	—	研讨与拓展、探究与练习	
三、借景抒怀	1.1.1	全球可持续性发展	创造	—	研讨与拓展
	2.1.1	—	分析	—	研讨与拓展、探究与练习
	2.2.1	—	—	—	研讨与拓展
	3.2.1	—	创造	—	公文：公函
	3.2.2	—	创造	—	探究与练习
	4.1.2	—	—	—	文化万花筒：中国传统舞蹈
	4.2.1	—	—	—	好文共赏
	5.3.1	—	分析、创造	—	研讨与拓展、探究与练习
	5.5.1	—	—	—	探究与练习
四、素描人物	1.3.1	道德价值	分析	—	研讨与拓展
	2.1.1	道德价值	分析、评价	—	探究与练习
	2.2.1	道德价值	创造	—	研讨与拓展
	2.3.1	—	分析、评价	流程图	研讨与拓展
	3.2.2	—	创造	—	探究与练习
	4.2.1	—	—	—	好文共赏
	4.3.1	—	—	—	礼仪文书：慰问信
	5.3.1	—	—	—	研讨与拓展
五、智者言说	1.2.1	道德价值	分析、评价	—	探究与练习
	1.3.1	道德价值	分析	—	研讨与拓展、探究与练习
	2.2.1	道德价值	分析	—	研讨与拓展、探究与练习
	2.3.1	—	—	树型图	研讨与拓展
	3.2.3	—	分析、创造	—	探究与练习
	4.1.2	—	—	—	文化万花筒：影视文学
	4.2.1	—	—	—	好文共赏
	5.1.1	—	—	—	中国书法
	5.5.1	—	—	—	研讨与拓展

单元	课标	跨课程元素	高层次思维	思维导图	活动
六、真情挚爱	1.2.1	—	分析	—	探究与练习
	2.1.1	—	分析	—	探究与练习
	2.3.1	—	分析	—	研讨与拓展、探究与练习
	3.1.1	—	—	—	临摹楷书
	3.2.2	—	创造	—	研讨与拓展、探究与练习
	4.2.1	—	—	—	好文共赏
	5.3.1	—	—	—	研讨与拓展、探究与练习
	5.5.1	—	—	—	研讨与拓展
七、艺术维度	1.3.1	—	评价	—	探究与练习
	2.1.1	道德价值	分析、评价	树型图	研讨与拓展、探究与练习
	3.2.2	—	创造	—	研讨与拓展
	4.1.1	—	—	—	文化万花筒：中国传统绘画
	4.2.1	—	—	—	好文共赏
	5.3.1	—	分析	—	研讨与拓展
	5.4.1	—	分析、应用	—	研讨与拓展、探究与练习
	5.5.1	—	分析	—	研讨与拓展、探究与练习
八、修身明理	1.2.1	—	分析	—	研讨与拓展
	2.1.1	道德价值	分析	流程图	研讨与拓展、探究与练习
	2.2.1	—	—	—	研讨与拓展
	3.2.2	—	创造	—	探究与练习
	4.2.1	—	—	—	好文共赏
	5.3.1	—	分析	—	探究与练习
	5.4.1	—	分析、创造	—	探究与练习
	5.5.1	—	分析	—	研讨与拓展
九、书香盈袖	1.3.1	道德价值	分析	—	研讨与拓展
	2.1.1	—	分析	—	探究与练习
	2.2.1	道德价值	分析	—	研讨与拓展
	3.1.1	—	—	—	临摹楷书
	3.2.3	—	创造	—	探究与练习
	3.2.4	道德价值	创造	—	研讨与拓展
	4.2.1	—	—	—	好文共赏
	4.3.1	—	—	—	礼仪文书：感谢信
	5.3.1	—	—	—	研讨与拓展
	5.4.1	—	分析、创造	—	探究与练习
5.5.1	—	—	—	研讨与拓展、探究与练习	
十、生命礼赞	1.2.1	—	分析	—	研讨与拓展、探究与练习
	1.3.1	—	分析	—	探究与练习
	2.1.1	—	分析、评价	树型图	研讨与拓展、探究与练习
	2.3.1	—	分析	—	研讨与拓展
	3.1.1	—	—	—	临摹楷书
	3.2.2	—	创造	—	研讨与拓展、探究与练习
	3.2.3	—	创造	—	探究与练习
	4.1.2	—	—	—	文化万花筒：诗歌朗诵
	4.2.1	—	—	—	好文共赏
	5.3.1	—	分析、应用	—	探究与练习
	5.5.1	—	应用	—	探究与练习

第一单元

亲情 歌吟

家庭应该是爱、欢乐和笑的殿堂。

—— 木村久一
《早期教育和天才》



亲情是温暖的朝阳，亲情是关爱与呵护，亲情是坚不可摧的爱，亲情是不求回报的付出，亲情也是一辈子的牵挂。

通过这个单元，我们可以学习透过笔端表达对家人的爱与关怀，体会亲情带来的甜美滋养，感受幸福的滋味。



课前热身

你的家人中，谁与你感情最好？谈谈你和他相处的情景或趣事。

① 我们看菊花去

（白先勇）

阅读指引

—

早上有点阴寒，从被窝里伸出手来觉得冰浸的；纱窗外朦朦胧胧，是一片暗灰色，乍看起来晨光还早得很。我打了一个翻身，刚想闭上眼睛养会儿神，爸爸已经来叫我了。他说姐姐的住院手续全部办妥，林大夫跟他约好了十点钟在台大医院见面，但是他临时有个会要开，恐怕赶不回来，所以叫我先送姐姐去，他随后把姐姐的衣服送去。爸爸临出门的时候对我再三嘱咐，叫我送姐姐去的时候千万要小心。

我到姐姐房中时，妈一个人正在低着头替姐姐收拾衣服用具；她看见我走进来便问我道：

“爸爸跟你讲过了吧？”

“讲过了，妈。”

妈仍旧低下头继续收拾东西，我坐在床边没有说话，默默地看着她把姐姐的衣服一件一件从柜子里拿出来，然后叠得平平的放进姐姐的小皮箱中。房里很静，只有妈抖衣服的窸窣声。我偷偷地端详了妈的脸一下，她的脸色苍白，眼皮似乎还有些儿浮肿似的。妈一向就有失眠症，早上总是起不早的，可是今天天刚亮我就仿佛听到她在隔壁房里讲话了。

“妈，你今天起得那么早，这下子该有点累了，去歇歇好吧？”我看妈弯着腰的样子很疲倦，站起来想去代她叠衣服。妈朝我摆了摆手，仍然没有抬起头来；可是我却看见她手中拿着的那件红毛衣角上闪着两颗大大的泪珠。

开头以“阴寒”“暗灰色”描写环境来垫下伤感的、晦涩的情感色调。

不透露“姐姐”的病情实况，埋下伏笔，引发读者的好奇。

妈妈不想让儿子瞧见她的伤心与不舍。

“妈，你要不要再见姐姐一面？”我看妈快要收拾完毕时便问她道，妈的嘴皮动了几下想说什么话又吞了下去，过了半晌^①终于答道：

“好的，你去带你姐姐来罢，”可是我刚踏出房门，妈忽然哭出声来制止我：“不——不——现在不要，我现在不能见她。”

二

我们院子里本来就寒伧，这十月天愈更萧条；几株扶桑枝条上东一个西一个尽挂着虫茧，有几朵花苞才伸头就给毛虫咬死了，紫浆都淌了出来，好像伤兵流的淤血。原来小径的两旁刚种了两排杜鹃^②，那晓得上月一阵台风，全倒了——萎缩得如同发育不全的老姑娘，明年也未必能开花。姐姐坐在小径尽头的石头堆上，怀中抱着她那头胖猫咪，她的脸偎着猫咪的头，叽叽咕咕不知对猫咪讲些什么。当她看见我走过去的时候，瞪着眼睛向我凝视了一会儿，忽然咧开嘴笑得像个小孩似的：

“嘻嘻，弟弟，我才和咪咪说，叫它乖些，我等一下给它弄条鱼吃，喔！弟弟，昨晚好冷，吓得我要死！我把咪咪放到被窝里来了，被窝里好暖和的，地板冷，咪咪要冻坏，嘻嘻——嘻嘻——咪咪不听话，在被窝里乱舔我的脸，后来又溜了出来。你看，咪咪，你打喷嚏了吧？听话，噢！等一下我给你鱼吃——”姐姐在猫咪的鼻尖上吻了一下，猫咪耸了一耸毛，舒舒服服的打了一个呼噜^③。

妈妈想见“姐姐”却又不敢见的复杂心情。

以秋天的萧瑟景色映衬姐姐的命运多舛，与开头相呼应。

本文中“那”“的”的用法均依据原文，因其显示了该时代的文字使用习惯。



杜鹃

① 半晌(shǎng)：半天。

② 杜鹃：常绿或落叶灌木，叶子椭圆形，花多为红色。供观赏。

③ 呼噜：拟声词，形容打鼾或吸食流质食物等发出的声音。

姐姐的大衣钮子扣错了，身上东扯西拉的，显得愈更臃肿，身上的肉箍^④得一节一节挤了出来；袖子也没有扯好，里面的毛衣袖口伸出一半来。头上的发夹忘记取下来了，有两三个吊在耳根子后面，一讲话就甩呀甩的，头发也是乱蓬蓬一束一束绞缠在一起。

通过姐姐的外貌及装扮的描述，反映姐姐与常人不同的状况。

“弟弟，咪咪好刁的，昨晚没得鱼，它连饭都不要吃了，把我气得要死——”姐姐讲到这，猫咪呜呜的叫了两下，姐姐连忙吻它一下好像生怕得罪它似的，“哦，哦，你不要怕，噢，我又没骂你，又没有打你，你乖我就不说你了，弟弟，你看，你看，咪咪好可怜巴巴的样子。”

三轮车已经在门外等了很久了，我心中一直盘算着如何使姐姐下车而不起疑心，我忽然想到新公园这两天有菊花展览，新公园在台大医院对面——对了！

“菊花展览？呃——呃——想是想去，不过咪咪还没吃饭，我想我还是不去罢。”

“不要紧，姐姐，我们一会就回来，回来给咪咪买两条鱼吃，好不好？”

“真的？弟弟，”姐姐喜得抓住我的衣角笑起来，“你答应了的啵，弟弟，两条鱼！咪咪，你听到没有？”姐姐在猫咪的鼻尖上吻了好几下。

我帮姐姐把衣服头发整了一下，才挽着她上车，姐姐本来想把猫咪一块儿带走的，我坚持不肯，姐姐很难过的样子放下猫咪对我说：

“不要这样嘛，弟弟，咪咪好可怜的，它没有我它要哭了的，你看，弟弟，它真的想哭了——咪咪，噢，我马上就回来，买鱼回来给你吃。”

车子走了，我看见妈站在大门背后，嘴上捂着一条手帕。

通过动作描写，反映妈妈的不舍。

④ 箍(gū)：用竹篾或金属条勒紧；用带子之类勒住。这里指大衣箍着身子。



三

姐姐紧紧地挽着我，我握着姐姐胖胖的手臂，十分暖和，姐姐很久没有上街了，看见街上热闹的情形非常兴奋，睁大眼睛像个刚进城的小孩一般。

“弟弟，你记得以前我们在桂林上小学时也是坐三轮车去的，”姐姐对于小时候的事情记得最清楚。

“弟弟，你那时——呃，八岁吧？”

“七岁，姐。”

“哦，现在呢？”

“十七了。”

“喔！嘻嘻，弟弟，那时我们爱一道荡秋千，有一天，你跌了下来——”

“把下巴跌肿了，是不是，姐？”

“对啦！吓得我要死，你想哭——”

“你叫我不要哭，你说男孩子哭不得的是吗？”

“对啦！那时立立跟见见还在，他们也是两姐弟，噢。”

“嗯，”

“见见是给车压扁了，立立后来是怎么着——”

“是生肺炎死的，姐。”

“对啦，我哭了好久呢，后来我们帮他们在岩洞口挖了两个坟，还竖了碑的呢！从那时候起我再也不养狗了。”

通过姐弟间的对话，带出姐弟情深。



姐姐想到立立与见见，脸上有点悲惨，沉默了一会，她又想到别的事情去了！

“弟弟，那时我们爱种南瓜，天天放学到别人家马棚里去偷马粪回来浇肥，噢，那一年我们的南瓜有一个好大好大，多少斤，弟？”

“三十多斤呢，姐。”

“喔，我记得，我们把那个大南瓜拿到乡下给奶奶时，奶奶笑得合不拢嘴来，赏了我们好多山楂饼和荸荠^⑤呢，奶奶最爱叫我什么来着，弟弟，你还记得不？”

我怎么不记得？奶奶最爱叫姐姐“苹果妹”了，姐姐从小就长得周身浑圆，胖嘟嘟的两团腮红透了，两只眼睛活像小玩具熊的一样圆得俏皮，奶奶一看见她就揪住她的胖腮帮子吻个半天。

“哈哈，弟弟，‘一二三、一二三、左转弯来右转弯——’”姐姐高兴得忘了形，忽然大声唱起我们小时候在学校里爱唱的歌来了，这时三轮车夫回头很古怪的朝姐姐看了一眼，我知道他的想法，我的脸发热起来了，姐姐没有觉得，她仍旧天真得跟小时候一样，所不同的是她以前那张红得透熟的苹果脸现在已经变得蜡黄了，好像给虫蛀过一样，有点浮肿，一戳就要瘪了下去一样；眼睛也变了，凝滞无光，像死了四五天的金鱼眼。

“一二三、一二三——”

“嘘！姐，别那么大声，人家要笑话你了。”

“哦、哦、‘一二三——’，哈，弟弟，奶奶后来怎么着了？我好像很久很久没有看见她了，呃——”愈是后来的事情姐姐的记忆愈是模糊了。

“奇怪！弟，奶奶后来到底怎么了？”

“奶奶不是老早过世了吗？姐。”这个问题她已经问过我好多次了。



荸荠

姐姐小时候的可爱与现在的模样形成强烈的对比。

⑤ 荸荠(bí qí)：有些地区叫马蹄。多年生草本植物，通常栽培在水田里，地下茎扁圆形，皮红褐色或黑褐色，肉白色，可以吃，也可制淀粉。

“奶奶过世了？喔！什么时候过世的？我怎么不知道？”

“那时你还在外国念书，姐。”

姐姐的脸色突然变了，好像有什么东西刺了她一下，眼睛里显得有点惶恐，嘴唇颤动了一会儿，嗫嚅^⑥说道：

“弟——我怕，一个人在漆黑的宿舍里头，我溜了出来，后来——后来跌到沟里去，又给他们抓了回去，他们把我关到一个小房间里，说我是疯子，我说我不是疯子，他们不信，他们要关我，我怕极了，弟，我想你们得很，我没有办法，我只会哭——我天天要吵着回来，回家——我说家里不会关我的——”姐姐挽得我更紧了，好像非常依赖我似的。

我的脸又热了起来，手心有点发汗。

不愉快的往事触动了姐姐内心的痛楚，心情突然跌入谷底。

四

早上十点钟是台大医院最热闹的当儿，门口停满了三轮车，求诊的、出院的，进出不停，有的人头上裹了绷带，有的脚上缠着纱布，还有些什么也没有扎，却是愁眉苦脸，让别人搀着哼唧唧的扶进去。当车子停在医院门口时，姐姐悄悄的问我：

“弟弟，我们不是去看菊花吗？来这里——”姐姐瞪着我，往医院里指了一指，我马上接着说道：

⑥ 嗫嚅(niè rú)：形容想说话而又吞吞吐吐不敢说出来的样子。



“哦，是的，姐姐，我们先去看一位朋友马上就去看菊花，噢。”

姐姐点了一点头没有做声，挽着我走了进去。里面比外面暖多了，有点煖^⑦闷，一股冲鼻的气味刺得人不太舒服，像是消毒品的药味，又似乎是痰盂^⑧里发出来的腥臭；小孩打针的哭声，急诊室里的呻吟，以及走廊架床上阵阵的颤抖，营营嗡嗡，在这个博物院似的大建筑物里互相交织着。走廊及候诊室全排满了病人，一个挨着一个在等待自己的号码，有的低头看报，有的瞪着眼睛发怔，一有人走过跟前，大家就不约而同的扫上一眼，并不是想要探究什么，只是因为闲得没有事可干。我挽着姐姐走过这些走廊时恨不得三步当两步跨过去，因为每一道目光捷过来时，我就得低一下头；可是姐姐的步子却愈来愈迟缓了，她没有说什么，我从她的眼神却看出了她心中渐生的恐惧。外科诊室外病人特别多，把过道塞住了，要过去就得把人群挤开，正当我急急忙忙用手拨路时，姐姐忽然紧紧抓住我的手臂停了下来。

“弟弟，我想我们还是回去罢。”

“为什么？姐。”我的心怦然一跳。

“弟，这个地方不好，这些人——呃，我要回去了。”

我连忙放低了声音温和的对姐姐说：

“姐，你不是要去看菊花吗？我们去看看朋友然后马上就——”

“不！我要回去了。”姐姐咬住下唇执拗的说，这种情形姐姐小时候有时也会发生的，那时我总迁就她，可是今天我却不能了。姐姐要往回走，我紧紧的挽着她不让她走。

“我要回去嘛！”姐姐忽然提高了声音，立刻所有的病人一齐朝我们看过来，几十道目光逼得我十分尴尬。

描绘医院种种令人感觉不舒服的情景。



痰盂

别人的目光让“我”觉得别扭。

⑦ 煖(yù): 暖、热。

⑧ 痰盂(yú): 盛痰用的器皿。

“姐——”我乞求地叫着她，姐姐不管，仍旧往回里挣扎，我愈用力拖住她，她愈挣得厉害，她胖胖的身躯左一扭右一扭，我几乎不能抓牢她了。走廊上的人全都围了过来，有几个人嘻嘻哈哈笑出了声音，有两个小孩跑到姐姐背后指指点点，其中一个对另外一个讲：“你看，这个女人一定是疯的！”我的脸如同烧铁烙下，突然热得有点发疼：

“我”在意他人看姐姐的眼光。

“姐姐——请你——姐——”姐姐猛一拉，我脚下没有站稳，整个人扑到她身上去了，即刻四周爆起了一阵哈哈，几乎就在同一刻，我急得不知怎的在姐姐的臂上狠劲捏了一把，姐姐痛苦的叫了一声“哎哟！”就停止了挣扎，渐渐恢复了平静与温顺，可是她圆肿的脸上却扭曲得厉害。

“怎么啦，姐——”我啜啜的问她。

“弟——你把我捏痛了。”姐姐捞起袖子，圆圆的臂上露出了一块紫红的伤斑。

五

到林大夫的诊室要走很长一节路，约莫转三四个弯才看到一条与先前不同的过道，这条过道比较狭窄而且是往地下渐渐斜下去的，所以光线阴暗，大概很少人来这里面，地板上的积尘也较厚些，道口有一扇大铁栅，和监狱里的一样，地上全是一条条栏杆的阴影。守栅的人让我们进去以后马上又把栅架上了铁锁。我一面走一面装着十分轻松的样子，与姐姐谈些我们小时的趣事，她慢慢地又开心来了，后来她想起了家里的猫咪，还跟我说：“弟，你答应了的啵，我们看完菊花买两条鱼回去给咪咪吃，咪咪好可怜的，我怕它要哭了。”过道的尽头另外又有一道铁栅，铁栅的上面有块牌子，写着“神经科”三个大字，里面是一连串病房，林大夫的诊室就在铁栅门口。

精神科治疗室的环境让人感觉与外界隔绝，好像走进去就不容易再出来。



林大夫见我们来了，很和蔼的跟我们打了招呼说了几句话，姐姐笑嘻嘻地说道：“弟弟要带我来看看菊花。”一会儿姐姐背后来了两个护士，我知道这是我们分手的时候了，我挽着姐姐走向里面那扇铁栅，两个护士跟在我们后面，姐姐挽得我紧紧的，脸上露着一丝微笑——就如同我们小时候放学手挽着手回家那样，姐姐的微笑总是那么温柔的。走到铁栅门口时，两个护士便上来把姐姐接了过去，姐姐喃喃的叫了我一声“弟弟”还没来得及讲别的话，铁栅已经“克察”一声上了锁，把姐姐和我隔开了两边，姐姐这时才忽然明白了什么似的，马上转身一只手紧抓着铁栅，一只手伸出栏杆外想来挽我，同时还放声哭了起来。

“弟——带我回去，我不要在这里，弟——我怕——他们——他们又要来关我了，我要回去，你说带我来看菊花的，怎么——弟——”

六

紫衣、飞仙、醉月，大白菊——唔，好香，我凑近那朵沾满了露水的大白菊猛吸了一口，一缕冷香，浸凉浸凉的，闻了心里头舒服多了，外面下雨了，新公园里的游人零零落落剩下了几个，我心中想：要是——要是姐姐此刻能够和我一道来看看这些碗大一朵的菊花，她不知该乐成什么样儿。我有点怕回去了——我怕姐姐的咪咪真的会哭起来。

愧对姐姐，心里不好过。

作者简介

白先勇（1937—），中国广西桂林人。作家、评论家。他深受西方文学现代派的影响，又具有深厚的中国传统文学底蕴，因此他的大部分作品融中国古典小说与西方小说的技巧于一体，形成细腻深沉、含蓄典雅的艺术风格。作品有长篇小说《孽子》；短篇小说集《寂寞的十七岁》《台北人》《纽约客》；散文集《树犹如此》等。近年来致力于昆曲的复兴与古典名著《红楼梦》的解读与推广，并重新整理了明代汤显祖戏曲《牡丹亭》和高濂《玉簪记》等。

题解



《我们看菊花去》发表于1959年的《文学杂志》，后收录于小说集《寂寞的十七岁》。这是篇自传性的写实小说，记载了白先勇把自小与自己感情最好的三姐白先明骗进精神病院的过程。作者通过小说抒发了对患病姐姐的同情，以及对姐姐患病被关的无奈与感伤，体现浓厚的姐弟情。

研讨与拓展

① 小说中的“我”与“姐姐”的感情如何？举例说明。 [2.1.1]

② 小说中三次描写“我”的脸发热的情节。分析“我”的脸三度发热的原因及作者描写这些情节的用意。 [2.1.1]

③ 在“我”的眼里，“姐姐”是个精神病病人吗？为何“我”要把“姐姐”骗到医院精神科去？ [2.1.1]

④ 如果你是作者，你会把“姐姐”骗到医院吗？为什么？ [1.3.1][2.1.1]

② 给母亲梳头发

(林文月)

阅读指引

以梳子作为文章线索，引出与梳子相关的下文。

通过周边环境的描写，说明地点，也带出作者愉悦的心情。

这一把用了多年的旧梳子，滑润无比，上面还深染着属于母亲的独特发香。我用它小心翼翼地给坐在前面的母亲梳头；小心谨慎，尽量让头发少掉落。

天气十分晴朗，阳光从七层楼的病房玻璃窗直射到床边的小几上。母亲的头顶上也耀着这初夏的阳光。她背对我坐着，花白的每一茎发根都清清楚楚可见。

唉，曾经多么乌黑丰饶^①的长发，如今却变得如此稀薄，只余小小一握在我的左手掌心里。

记得小时候最喜欢早晨睁眼时看到母亲梳理头发。那一头从未遭遇过剪刀的头发，几乎长可及地，所以她总是站在梳妆台前梳理，没法子坐着。一把梳子从头顶往下缓缓地梳，还得用她的左手分段把捉着才能梳通。母亲性子急，家里又有许多事情等着她亲自料理，所以常常会听见她边梳边咕哝^②：“讨厌死啦！这么长又这么多。”有时她甚至会使劲梳扯，好像故意要拉掉一些发丝似的。全部梳通之后，就在后脑勺用一条黑丝线来回地扎，扎得牢牢的，再将一根比毛线针稍细的钢针穿过，然后便把垂在背后的一把乌亮的长发在那钢针上左右盘缠，梳出一个均衡而标致的髻子；接着，套上一枚黑色的细网，再用四支长夹子从上下左右固定形状；最后，拔去那钢针，插上一只金色的耳挖子，或者戴上有翠饰^③的簪子。这时，母亲才舒一口气，轻轻捶几下举酸了的双臂；然后，着手收拾摊开在梳妆台上的各种梳栳^④用具。有时，她从镜子里瞥见我在床上静静偷看她，就会催促：“看什么呀，



翠饰的簪子

① 丰饶：这里指头发茂密。

② 咕哝(gū nong)：小声说话（多指自言自语，并带不满的情绪）。

③ 翠饰：翡翠或碧玉的装饰。

④ 梳栳(zhì)：梳理头发。

醒了还不快起床。”也不知道是什么缘故，对于母亲梳头的动作，我真是百觑不厌^⑤。心里好羡慕那一头长发，觉得她那熟练的一举一动也很动人。

我曾经问过母亲，为什么一辈子都不剪一次头发呢？她只是回答说：“呸^⑥，就因为小时候你阿公不许剪；现在你们爸爸又不准。”自己的头发竟由不得自己作主，这难道是“三从四德^⑦”的遗迹吗？我有些可怜她；但是另一方面却又庆幸她没有把这样美丽的头发剪掉，否则我就看不到她早晨梳发的模样儿了。跟母亲那一头丰饶的黑发相比，我的短发又薄又黄，大概是得自父亲遗传吧！这真令人嫉妒，也有些儿教人自卑。

母亲是一位典型的老式贤妻良母。虽然她自己曾受过良好的教育，可是自从我有记忆以来，她似乎是把全副精神都放在家事上。她伺候父亲的生活起居，无微不至，使得在事业方面颇有成就的父亲回到家里就变成一个完全无助的男人；她对于子女们也十分费心照顾，虽然家里一直都雇有女佣打杂做粗活儿，但她向来都是亲自上市场选购食物，全家人所用的毛巾手绢等，也都得由她亲手漂洗。我们的皮鞋是她每天擦亮的，她甚至还要在周末给我们洗晒球鞋。所以星期天上午，那些大大小小的，黑色的白色的球鞋经常齐放在阳台的栏杆上。我那时极厌恶母亲这样子做，深恐偶然有同学或熟人走过门前看见；然而，我却忽略了自己脚上那双干净的鞋子是怎么来的。

揭示母亲那个年代“男尊女卑”的观念很重。



⑤ 百觑(qù)不厌：即“百看不厌”。觑，看。

⑥ 呸(náo)：原指“喧哗”，这里作叹词。

⑦ 三从四德：古代妇女的三种道德规范和四种德行。三从指的是“未嫁从父，即嫁从夫，夫死从子”。四德指的是“妇德、妇言、妇容、妇功”，是从品德、辞令、仪态、女红等四方面对女性作出要求。

母亲当然也很关心子女的读书情形。她不一定查阅或指导每一个人的功课；只是尽量替我们减轻做功课的负荷。说来惭愧，直到上高中以前，我自己从未削过一支铅笔。我们房间里有一个专放文具用品的五斗柜，下面各层抽屉中存放着各式各样的笔记本和稿纸类，最上面的两个抽屉里，左边放着削尖的许多粗细铅笔，右边则是写过磨损的铅笔。我们兄弟姊妹放学后，每个人只要把铅笔盒中写钝了的铅笔放进右边小抽屉，再从左边抽屉取出削好的，便可各自去写功课了。从前并没有电动的削铅笔机，好像连手摇的都很少看到；每一支铅笔都是母亲用那把锐利的“士林刀^⑧”削妥的。现在回想起来，母亲未免太过宠爱我们；然而当时却视此为理所当然而不知感激。有一回，我放学较迟，削尖的铅笔已被别人拿光，竟为此与母亲斗过气。家中琐琐碎碎的事情那么多，我真想象不出母亲是什么时候做这些额外的工作呢？

岁月流逝，子女们都先后长大成人，而母亲却在我们忙于成长的喜悦之中不知不觉地衰老。她姣好的面庞有皱纹出现，她的一头美发也花白而逐渐稀薄了。这些年来，我一心一意照料自己的小家庭，也忙着养育自己的儿女，更能体会往日母亲的爱心。我不再能天天与母亲相处，也看不到她在晨曦梳理头发的样子，只是惊觉于那显著变小的发髻。她仍然梳着相同样式的髻子，但是，从前堆满后颈上的乌发，如今所余且不及四分之一的份量了。

近年来，母亲的身体已大不如往昔，由于心脏机能衰退，不得不为她施行外科手术，将一个火柴盒大小的干电池装入她左胸口的表皮下。这是她有生以来首次接受过的开刀手术。她自己十分害怕，而我们大家更是忧虑不已。幸而，一切顺利，经过一夜安眠之后，母亲终于度过了难关。



五斗柜



士林刀

侧面描写母亲年轻时是美人胚子。

⑧ 士林刀：一种产于台湾八芝兰（后改名为“士林”）的小刀。

数日后，医生已准许母亲下床活动，以促进伤口愈合并恢复体力。可是，母亲忽然变得十分软弱，不再像是从前翼护着我们的那位大无畏的妇人了。她需要关怀，需要依赖，尤其颇不习惯装入体内的那个干电池，甚至不敢碰触也不敢正视它。好洁成癖的她，竟因而拒绝特别护士为她沐浴。最后，只得由我出面说服，每隔一日，亲自为她拭洗身体。起初，我们两个人都有些忸怩^⑨不自在。母亲一直嘀咕着：“怎么好意思让女儿洗澡呐！”我用不顶熟练的手，小心为她拭擦身子；没想到，她竟然逐渐放松，终于柔顺地任由我照料。我的手指遂不自觉地带着一种母性的慈祥和温柔，爱怜地为母亲洗澡。我相信当我幼小的时候，母亲一定也是这样慈祥温柔地替我沐浴过的。于是，我突然分辨不出亲情的方向，仿佛眼前这位衰老的母亲是我娇爱的婴儿。我的心里弥漫了高贵的母性之爱。

母亲放下心中的障碍，与女儿对换角色，让女儿服侍自己。

洗完澡后，换穿一身干净的衣服，母亲觉得舒畅无比，更要求我为她梳理因久卧病床而致蓬乱的头发。我们拉了一把椅子到窗边。从这里可以眺望马路对面的楼房，楼房之后有一排半被白云遮掩的青山，青山之上是蔚蓝的天空。从阴凉的冷气房间观览初夏的外景是相当宜人的，尤其对刚刚沐浴过的身体，恐怕更有无限爽快的感觉吧。

起初，我们互相闲聊着一些无关紧要的话题。不多久以后，却变成了我一个人的轻声絮聒。母亲是背对着我坐的，所以看不见她的脸。许是已经困着了吧？我想她大概是舒服地困着了，像婴儿沐浴后那样……

嘘，轻一点。我轻轻柔柔地替她梳理头发，依照幼时记忆中的那一套过程。不要惊动她，不要惊动她，好让她就这样坐着，舒舒服服地打一个盹儿吧。

⑨ 忸怩(niǔ ní)：形容不好意思的样子。

作者简介

林文月（1933—），台湾彰化县人。作家、学者、翻译家。她的散文创作风格温雅疏淡。早期作品充满思想性，后期具抒情性和记叙性。著有《遥远》《饮膳札记》《蒙娜丽莎微笑的嘴角》等；译作有《源氏物语》《枕草子》《和泉式部日记》等。

题解



课文选自《遥远》。作者通过为母亲梳头发一事，回忆起母亲往日梳头发的情景，感叹母亲为照顾丈夫子女而献出青春，对母亲心生怜爱，并以行动回馈母亲的付出。

研讨与拓展

- 1 写出本文的主旨。[2.1.1]
- 2 作者在上文第四段中采用插叙叙述手法的用意是什么？[2.1.1]
- 3 完成下表，写出句子中的修辞手法及其作用。[5.5.1]

	例句	修辞手法	作用
(a)	我想她大概是舒服地困着了，像婴儿沐浴后那样……		
(b)	不要惊动她，不要惊动她，好让她就这样坐着，舒舒服服地打一个盹儿吧。		

- 4 母亲未免太过宠爱我们；然而当时却视此为理所当然而不知感激。

你是否也与作者年少时一样，把父母的疼爱当作是理所当然呢？试说出你会以什么行动回馈你父母亲的付出。[1.3.1]

③ 祖父、后园、我（节选）（萧红）

阅读指引

一

呼兰河这小城里边住着我的祖父。

我生的时候，祖父已经六十多岁了，我长到四五岁，祖父就快七十了。

我家有一个大花园，这花园里蜂子、蝴蝶、蜻蜓、蚂蚱^①，样样都有。蝴蝶有白蝴蝶、黄蝴蝶。这种蝴蝶极小，不太好看。好看的是大红蝴蝶，满身带着金粉。

蜻蜓是金的，蚂蚱是绿的，蜂子则嗡嗡的飞着，满身绒毛，落到一朵花上，胖圆圆就和一个小毛球似的不动了。

花园里边明晃晃^②的，红的红，绿的绿，新鲜漂亮。

据说这花园，从前是一个果园。祖母喜欢吃果子就种了果园。祖母又喜欢养羊，羊就把果树给啃了。果树于是都死了。到我有记忆的时候，园子里就只有一棵樱桃树，一棵李子树，因为樱桃和李子都不大结果子，所以觉得他们是并不存在的。小的时候，只觉得园子里边就有一棵大榆树。

这榆树在园子的西北角上，来了风，这榆树先啸，来了雨，大榆树先就冒烟了。太阳一出来，大榆树的叶子就发光了，它们闪烁得和沙滩上的蚌壳一样了。

祖父一天都在后园里边，我也跟着祖父在后园里边。祖父戴一个大草帽，我戴一个小草帽，祖父栽花，我就栽花；祖父拔草，我就拔草。当祖父下种种小白菜的时候，我就跟在后边，把那下了种的土窝，用脚一个一个的溜平，那里会溜得准，东一脚的，西一脚的瞎闹。有的把菜种不单没被土盖上，反而把菜子踢飞了。

第三段到第七段是环境描写，动中有静，静中带动，具体刻画后园生机盎然的景观，予人闲适自在的欢愉感。

本文中“的”“那”的用法均依据原文，因其显示了该时代的文字使用习惯。



蚂蚱

① 蚂蚱(mà zha)：即蝗虫。

② 明晃晃：即指明晃晃。

小白菜长得非常之快，没有几天就冒了芽了。一转眼就可以拔下来吃了。

祖父铲地，我也铲地，因为我太小，拿不动那锄头杆，祖父就把锄头杆拔下来，让我单拿着那个锄头的“头”来铲。其实那里是铲，也不过爬在地上，用锄头乱勾一阵就是了。也认不得那个是苗，那个是草。往往把韭菜当做野草一起的割掉，把狗尾草当做谷穗留着。

等祖父发现我铲的那块满留着狗尾草的一片，他就问我：“这是什么？”

我说：“谷子。”

祖父大笑起来，笑得够了，把草摘下来问我：“你每天吃的就是这个吗？”

我说：“是的。”

我看着祖父还在笑，我就说：“你不信，我到屋里拿来你看。”

我跑到屋里拿了鸟笼上的一头谷穗，远远的就抛给祖父了。说：“这不是一样的吗？”

祖父慢慢的把我叫过去，讲给我听，说谷子是有芒针的。狗尾草则没有，只是毛嘟嘟的真像狗尾巴。

祖父虽然教我，我看了也并不细看，也不过马马虎虎承认下来就是了。一抬头看见了一个黄瓜长大了，跑过去摘下来，我又去吃黄瓜去了。

黄瓜也许没有吃完，又看见了一个大蜻蜓从旁飞过，于是丢了黄瓜又去追蜻蜓去了。蜻蜓飞得多么快，那里会追得上。好者一开初也没有存心一定追上，所以站起来，跟了蜻蜓跑了几步就又去做别的去了。

采一个矮瓜花心，捉一个大绿豆青蚂蚱，把蚂蚱腿用线绑上，绑了一会，也许把蚂蚱腿就绑掉，线头上只拴了一只腿，而不见蚂蚱了。



狗尾草

从琐碎的小事儿和简单的对话来看，“我”和爷爷的相处很欢乐，也很有趣。



谷穗

玩腻了，又跑到祖父那里去乱闹一阵，祖父浇菜，我也抢过来浇，奇怪的就是并不往菜上浇，而是拿着水瓢，拼尽了力气，把水往天空里一扬，大喊着：“下雨了，下雨了。”

太阳在园子里是特大的，天空是特别高的，太阳的光芒四射，亮得使人睁不开眼睛，亮得蚯蚓不敢钻出地面来，蝙蝠不敢从什么黑暗的地方飞出来。是凡在太阳下的，都是健康的、漂亮的，拍一拍连大树都会发响的，叫一叫就是站在对面的土墙都会回答似的。

花开了，就像花睡醒了似的。鸟飞了，就像鸟上天了似的。虫子叫了，就像虫子在说话似的，一切都活了。都有无限的本领，要做什么，就做什么，要怎么样，就怎么样，都是自由的。矮瓜愿意爬上架就爬上架，愿意爬上房就爬上房。黄瓜愿意开一个谎花^③，就开一个谎花，愿意结一个黄瓜就结一个黄瓜。若都不愿意，就是一个黄瓜也不结，一朵花也不开，也没有人问它似的。玉米愿意长多高就长多高，他若愿意长上天去，也没有人管。蝴蝶随意的飞，一会从墙头上飞来一对黄蝴蝶，一会又从墙头上飞走了一个白蝴蝶。它们是从谁家来的，又飞到谁家去？太阳也不知道这个。

只是天空蓝悠悠的，又高又远。

可是白云一来时的时候，那大团的白云，好像洒了花的白银似的，从祖父的头上经过，好像要压到了祖父的草帽那么低。

我玩累了，就在房子底下找个阴凉的地方睡着了。不用枕头，不用席子，就把草帽遮在脸上就睡了。

突显童年的无忧无虑与“我”的随性率真。

③ 谎花：不结果实的花，如南瓜、西瓜等的雄花。

二

祖父的眼睛是笑盈盈的，祖父的笑，常常笑成和孩子似的。

祖父是个长得很高的人，身体很健康，手里喜欢拿着个手杖。嘴上则不住的抽着旱烟管，遇到了小孩子，每每喜欢开个玩笑，说：“你看天空飞个家雀。”

趁那孩子往天空一看，就伸出手去把那孩子的帽给取下来了，有的时候放在长衫的下边，有的时候放在袖口里头。他说：“家雀叼走了你的帽啦。”

孩子们都知道了祖父的这一手了，并不以为奇，就抱住他的大腿，向他要帽子，摸着他的袖管，撕着他的衣襟，一直到找出帽子来为止。

祖父常常这样做，也总是把帽放在同一的地方，总是放在袖口和衣襟下。那些搜索他的孩子没有一次不是在他衣襟下把帽子拿出来的，好像他和孩子们约定了似的：“我就放在这块，你来找吧！”

这样的不知做过了多少次，就像老太太永久讲着“上山打老虎”这一个故事给孩子们听似的，那怕是已经听过了五百遍，也还是在那里回回拍手，回回叫好。

每当祖父这样做一次的时候，祖父和孩子们都一齐的笑得不得了。好像这戏还像第一次演似的。

别人看了祖父这样做，也有笑的，可不是笑祖父的手法好，而是笑他天天使用一种方法抓掉了孩子的帽子，这未免可笑。

祖父不怎样会理财，一切家务都由祖母管理。祖父只是自由自在的一天闲着，我想，幸好我长大了，我三岁了，不然祖父该多寂寞。我会走了，我会跑了。我走不动的时候，祖父就抱着我，我走动了，祖父就拉着我。一天到晚，门里门外，寸步不离，而祖父多半是在后园里，于是我也在后园里。



旱烟管

通过描述祖父与小孩子的互动，塑造祖父慈祥可亲且有童心的形象。

我小的时候，没有什么同伴，我是我母亲的第一个孩子。

我记事很早，在我三岁的时候，我记得我的祖母用针刺过我的手指，所以我很不喜欢她。我家的窗子，都是四边糊纸，当中嵌着玻璃，祖母是有洁癖的，以她屋的窗纸最白净。别人抱着把我一放在祖母的炕^④边上，我不加思索的就要往炕里边跑，跑到窗子那里，就伸出手去，把那白白透着花窗棂^⑤的纸窗给捅了几个洞，若不加阻止，就必得挨着排给捅破，若有人招呼^⑥着我，我也得加速的抢着多捅几个才能停止。手指一触到窗上，那纸窗像小鼓似的，嘭嘭的就破了。破得越多，自己越得意。祖母若来追我的时候，我就越得意了，笑得拍着手，跳着脚的。

有一天祖母看我来了，她拿了一个大针就到窗子外边去等我去。我刚一伸出手去，手指就痛得厉害。我就叫起来了。那就是祖母用针刺了我。

从此，我就记住了，我不喜她。

虽然她也给我糖吃，她咳嗽时吃猪腰烧川贝母，也分给我猪腰，但是我吃了猪腰还是不喜欢她。

在她临死之前，病重的时候，我还曾吓了她一跳。有一次她自己一个人坐在炕上熬药，药壶是坐在炭火盆上，因为屋里特别的寂静，听得见那药壶骨碌骨碌的响。祖母住着两间房子，是里外屋，恰巧外屋也没有人，里屋也没人，就是她自己。我把门一开，祖母并没有看见我，于是我就用拳头在板隔壁上，咚咚的打了两拳。我听到祖母“哟”的一声，铁火剪子就掉了地上了。

我再探头一望，祖母就骂起我来。她好像就要下地来追我似的。我就一边笑着，一边跑了。

转写“我”和祖母之间的情谊不似“我”和祖父般相处融洽且感情深厚，为下文做铺垫。



炕



窗棂

④ 炕(kàng)：北方一些地区用土坯或砖砌成的睡觉用的长方台，上面铺席，下面有孔道，跟烟囱相通，可以烧火取暖。

⑤ 窗棂(líng)：窗格子。也叫“窗棍子”。

⑥ 招呼：这里解作“呼唤”。

我这样的吓唬祖母，也并不是向她报仇，那时我才五岁，是不晓得什么的。也许觉得这样好玩。

祖父一天到晚是闲着的，祖母什么工作也不分配给他。只有一件事，就是祖母的地橛^⑦上的摆设，有一套锡器，却总是祖父擦的。这可不知道是祖母派给他的，还是他自动的愿意工作，每当祖父一擦的时候，我就不高兴，一方面是不能领着我到后园里去玩了，另一方面祖父因此常常挨骂，祖母骂他懒，骂他擦的不干净。祖母一骂祖父的时候，就常常不知为什么连我也骂上。

祖母一骂祖父，我就拉着祖父的手往外边走，一边说：“我们后园里去吧。”

也许因此祖母也骂了我。

她骂祖父是“死脑瓜骨”，骂我是“小死脑瓜骨”。

我拉着祖父就到后园里去了，一到了后园里，立刻就另是一个世界了。决不是那房子里的狭窄的世界，而是宽广的，人和天地在一起，天地是多么大，多么远，用手摸不到天空。而土地上所长的又是那么繁华，一眼看上去，是看不完的，只觉得眼前鲜绿的一片。

一到后园里，我就没有对象的奔了出去，好像我是看准了什么而奔去了似的，好像有什么在那儿等着我似的。其实我是什么目的也没有。只觉得这园子里边无论什么东西都是活的，好像我的腿也非跳不可了。

若不是把全身的力量跳尽了，祖父怕我累了想招呼住我，那是不可能的，反而他越招呼，我越不听话。

等到自己实在跑不动了，才坐下来休息，那休息也是很快的，也不过随便在秧子上摘下一个黄瓜来，吃了也就好了。

后园是“我”幼稚时期的避风港，是“我”和祖父二人的秘密基地，也是承载了“我”的快乐、自由、美好与无限希望的地方。

⑦ 地橛(chèn)：这里指的是一种置于地上的木柜，里面放东西，上面做一般用途。

休息好了又是跑。

樱桃树，明是没有结樱桃，就偏跑到树上去找樱桃。李子树是半死的样子了，本不结李子的，就偏去找李子。一边在找还一边大声的喊，在问着祖父：“爷爷，樱桃树为什么不结樱桃？”

祖父老远的回答着：“因为没有开花，就不结樱桃。”

再问：“为什么樱桃树不开花？”

祖父说：“因为你嘴馋，它就不开花。”

我一听了这话，明明是嘲笑我的话，于是就飞奔着跑到祖父那里，似乎是很生气的样子。等祖父把眼睛一抬，他用了完全没有恶意的眼睛一看我，我立刻就笑了。而且是笑了半天的工夫才能够止住，不知那里来了那许多么高兴。把后园一时都让我搅乱了，我笑的声音不知有多大，自己都感到震耳了。

后园中有一棵玫瑰。一到五月就开花的。一直开到六月。花朵和酱油碟那么大。开得很茂盛，满树都是，因为花香，招来了很多的蜂子，嗡嗡的在玫瑰树那儿闹着。

别的一切都玩厌了的时候，我就想起来去摘玫瑰花，摘了一大堆把草帽脱下来用帽兜子盛着。在摘那花的时候，有两种恐惧，一种是怕蜂子的勾刺人，另一种是怕玫瑰的刺刺手。好不容易摘了一大堆，摘完了可又不知道做什么了。忽然异想天开，这花若给祖父戴起来该多好看。

祖父蹲在地上拔草，我就给他戴花。祖父只知道我是在捉弄他的帽子，而不知道我到底是在干什么。我把他的草帽给他插了一圈的花，红通通的二三十朵。我一边插着一边笑，当我听到祖父说：“今年春天雨水大，咱们这棵玫瑰开得这么香。二里路也怕闻得到的。”





就把我笑得哆嗦起来。我几乎没有支持的能力再插上去。等我插完了，祖父还是安然的不晓得。他还照样地拔着垄上的草。我跑得很远的站着，我不敢往祖父那边看，一看就想笑。所以我借机进屋去找一点吃的来，还没有等我回到园中，祖父也进屋来了。

那满头红通通的花朵，一进来祖母就看见了。她看见什么也没说，就大笑了起来。父亲母亲也笑了起来，而以我笑得最厉害，我在炕上打着滚笑。

祖父把帽子摘下来一看，原来那玫瑰的香并不是因为今年春天雨水大的缘故，而是那花就顶在他的头上。

他把帽子放下，他笑了十多分钟还停不住，过一会想起来，又笑了。

祖父刚有点忘记了，我就在旁边提着说：“爷爷……今年春天雨水大呀……”

一提起，祖父的笑就来了。于是我也在炕上打起滚来。

就这样一天一天的，祖父，后园，我，这三样是一样也不可缺少的了。

刮了风，下了雨，祖父不知怎样，在我却是非常寂寞的了。去没有去处，玩没有玩的，觉得这一天不知有多少日子那么长。

作者简介

萧红（1911—1942），原名张迺莹。中国黑龙江省哈尔滨市呼兰人。作家。萧红的创作，情感细腻却不失率真，语言稚拙而质朴，叙述则游离于小说、诗歌和散文之间，独具魅力。1935年，在鲁迅支持下，萧红发表成名作《生死场》，后被誉为“20世纪30年代的文学洛神”。作品有《呼兰河传》《生死场》《马伯乐》等。

题解



课文节选自《呼兰河传》第三章，叙述了她在家乡东北农村呼兰河畔乡镇的童年趣事。《祖父、后园、我》是编者拟的篇名。《呼兰河传》是作者于1940年，在香港所创作的一部回忆性小说，全书共十章，勾勒了封闭的呼兰河城的风土人情与民俗习惯。

探究与练习

① 祖父虽然教我，我看了也并不细看，也不过马马虎虎承认下来就是了。

为什么“我”的态度“马马虎虎”？ [2.1.1]

② 别人看了祖父这样做，也有笑的，可不是笑祖父的手法好，而是笑他天天使用一种方法抓掉了孩子的帽子，这未免可笑。

为什么祖父天天使用一种方法抓掉孩子的帽子？ [2.1.1]

③ 一到了后园里，立刻就另是一个世界了。

“另是一个世界了”在小说中象征着怎样的世界？ [2.1.1]

④ 写一篇题为“童年”的文章，字数不少过450字。 [3.2.2]



④ 你是人间的四月天

——一句爱的赞颂

(林徽因)

阅读指引

我说你是人间的四月天；
 笑响点亮了四面风；轻灵
 在春的光艳中交舞着变。

你是四月早天里的云烟，
 黄昏吹着风的软，星子在
 无意中闪，细雨点洒在花前。

那轻，那娉婷^①，你是，鲜妍^②
 百花的冠冕(miǎn)你戴着，你是
 天真，庄严，你是夜夜的月圆。

雪化后那片鹅黄，你像；新鲜
 初放芽的绿，你是；柔嫩喜悦
 水光浮动着你梦期待中白莲。

你是一树一树的花开，是燕
 在梁间呢喃，——你是爱，是暖，
 是希望^③，你是人间的四月天！

以轻灵的笑声结合春意盎然的季节开篇，奠下诗歌欢快的氛围。

第二至第四节：运用比喻修辞手法，把四月天中各种自然景物，如烟、轻风、星子、细雨、百花、圆月、白莲等美好的景物比作“你”，突显“你”的珍贵纯净以及诗人的眷恋和深情。

深化诗人心中的“爱”“暖”和“希望”。

作者简介

林徽因(1904—1955)，原名徽音。中国福建闽侯人。建筑师、作家、新月派诗人之一。林徽因的诗温暖而轻柔，极富女性的细腻与深情。她一生著述甚多，其中包括散文、诗歌、小说、剧本、译文等作品，代表作为现代诗《你是人间的四月天》；小说《九十九度中》等。出版的诗集有《林徽因诗集》等。

- ① 娉婷(pīng tíng)：女子容貌姿态娇好的样子。
- ② 鲜妍：光彩美艳的样子。
- ③ 是希望：作者后来将“是希望”改作“是诗的一篇”。

题解

此诗创作于1934年，发表于同年5月份的《学文》一卷一期。林徽因与梁思成于1928年结婚，1932年诞下长子梁从诫。这是诗人为表达长子出生所带来的喜悦而作；亦有说是为悼念徐志摩而作。

探究与练习

- 1 聆听和欣赏《你是人间的四月天》诗歌朗诵。以准确的语音语调，有感情地朗诵上述诗歌，然后说出你对这首诗的感受。同时，同学也可以给予意见。[1.2.1]
- 2 诗歌除了表达诗人对孩子无比的喜爱之情，诗人也从孩子的身上看到什么？[2.1.1]
- 3 为什么诗人以“人间的四月天”来表达美好的情感？你觉得贴切吗？试说明之。[2.1.1]
- 4 诗中采用重重叠叠的比喻，有什么效果？[5.5.1]

词句品味·积累

- 1 从这里可以眺望马路对面的楼房，楼房之后有一排半被白云遮掩的青山，青山之上是蔚蓝的天空。《给母亲梳头发》
词句品味：运用顶真修辞手法来状物叙事，条理清晰，语气贯通，突出事物之间的环环相扣。
- 2 蜻蜓是金的，蚂蚱是绿的，蜂子则嗡嗡的飞着，满身绒毛，落到一朵花上，胖乎乎的就和一个小毛球似的不动了。《祖父、后园、我》
词句品味：作者以颜色来分辨蜻蜓和蚂蚱，把蜜蜂比喻成小毛球，手法新颖。

好文共赏 [4.2.1]

回家 (龙应台)

三个兄弟，都是五十多岁的人了，这回摆下了所有手边的事情，在清明节带妈妈回乡。红磡火车站大厅里，人潮涌动，大多是背着背包、拎着皮包、推着带滚轮的庞大行李箱、扶老携幼的，准备搭九广铁路北上。就在这川流不息的滚滚红尘里，妈妈突然停住了脚。

她皱着眉头说：“这，是什么地方？”

哥哥原来就一路牵着她的手，这时不得不停下来，说：“这是香港。我们要去搭火车。”

妈妈露出惶惑的神情，“我不认得这里，”她说：“我要回家。”

我在一旁小声提醒哥哥，“快走，火车要开了，而且还要过海关。”

身为医生的弟弟本来像个主治医师一样背着两只手走在后面，就差身上没穿白袍，这时一大步跨前，对妈妈说：“这就是带你回家的路，没有错。快走吧，不然你回不了家了。”说话时，脸上不带表情，看不出任何一点情绪或情感，口气却习惯性地带着权威。三十年的职业训练使他在父亲临终的病床前都深藏不露。

妈妈也不看他，眼睛盯着磨石地面，半妥协、半威胁地回答：

“好，那就马上带我回家。”她开步走了。从后面看她，身躯那样瘦弱，背有点儿驼，手被两个儿子两边牵着，她的步履细碎，一小步接着一小步往前走。

陪她在乡下散步的时候，看见她踩着碎步窸窣窸窣低头走路，我说：“妈，不要像老鼠一样走路，来，马路很平，我牵你手，不会跌倒的。试试看把脚步打开，你看——”我把脚伸前，做出笨士兵踢正步的架式，“你看，脚大大地跨出去，路是平的，不要怕。”她真的把脚跨大出去，但是没走几步，又窸窣窸窣低头走起碎步来。

从她的眼睛看出去，地是凹凸不平的吗？从她的眼睛看出去，每一步都可能踏空吗？弟弟在电话里解释，“脑的萎缩，或者用药，都会造成对空间的不确定感。”

散步散到太阳落到了大武山后头，粉红色的云霞乍时喷涌上天，在油画似的黄昏光彩里我们回到她的卧房。她在卧房里四处张望，仓皇地说：“这，是什么地方？”我指着墙上一整排学士照博士照，说：“都是你儿女的照片，那当然是你家喽。”

她走近墙边，抬头看照片，从左到右一张一张看过去。半晌，回过头来看着我，眼里说不出是悲伤还是空洞——我仿佛听见窗外有一只细小的蟋蟀低低在叫，下沉的夕阳碰到大武山的稜线、喷出满天红霞的那一刻，森林里的小动物是否也有声音发出？

还没开灯，她就立在那白墙边，像一个黑色的影子，幽幽地说：“……不认得了。”大武山上最后一道微光，越过渺茫从窗帘的缝里射进来，刚好映出了她灰白的头发。

火车滑开了，窗外的世界迅急往后退，仿佛有人没打招呼就按下了电影胶卷“快速倒带”，不知是快速倒往过去还是快速转向未来，只见它一幕一幕从眼前飞快逝去。

因为是晚班车，大半旅者一坐下就仰头假寐，陷入沉静，让火车往前行驶的轰隆巨响决定了一切。妈妈手抓着前座的椅背，颤巍巍站了起来。她看看前方，一纵列座位伸向模糊的远处；她转过身来看往后方，列车的门紧紧关着，看不见门后头的深浅。她看向车厢两侧窗外，布帘都已拉上，只有动荡不安的光，忽明忽灭、时强时弱，随着火车奔驰的速度像闪电一样打击进来。她紧紧抓着椅背，维持身体的平衡，然后，她开始往前走。我紧跟着亦步亦趋，一只手搭着她的肩膀，防她跌倒，却见她用力地拨开我的手，转身说：“你放我走，我要回家。天黑了我要回家！”她的眼睛蓄满了泪光，声音凄恻。

我把她抱进怀里，把她的头按在我胸口，紧紧地拥抱她，也许我身体的暖度可以让她稍稍安心。我在她耳边说：“这班火车就是要带你回家的，只是还没到，马上就要到家了，真的。”

弟弟踱了过来，我们默默对望；是的，我们都知道了：妈妈要回的“家”，不是任何一个有邮递区号、邮差找得到的家。她要回的“家”，不是空间，而是一段时光，在那个时光的笼罩里，年幼的孩子正在追逐笑闹、厨房里正传来煎鱼的滋滋香气、丈夫正从她身后捂着她的双眼要她猜是谁、门外有人高喊“限时挂号拿印章来”……

妈妈是那个搭了“时光机器”来到这里但是再也找不到回程车的旅人。

知识宝库



本文取自龙应台的《目送》。龙应台年轻时以笔锋尖锐著称，针砭时弊，一语中的。《野火集》在当时的台湾社会引起极大的回响。为人母之后，她开始展现柔情的一面，以温柔婉转的文字叙述亲情、友情故事，感悟人生中的生离死别。龙应台其他作品有《百年思索》《孩子你慢慢来》《亲爱的安德烈》等。

苏幕遮·燎¹沈香²

〔宋〕周邦彦

这首词以仲夏作为背景，以雨后荷花为中心，引出久客异乡的思乡情绪。

上片写词人一觉醒来，通过感官——嗅觉（沉香弥漫）、听觉（鸟雀呼晴）和视觉（窗外荷花）描述情景。首四句写季节（暑夏）与时间（拂晓）的特点，颇具匠心，用笔不苟。下片写思乡之情。词人想起远方的故乡，勾起他浓烈的怀乡之情。

燎沈香，消溽暑³。鸟雀呼晴⁴，侵晓⁵窥檐语。
叶上初阳干宿雨⁶，水面清圆，一一风荷举⁷。
故乡遥，何日去？家住吴门⁸，久作长安⁹旅¹⁰。
五月渔郎¹¹相忆否？小楫轻舟，梦入芙蓉浦¹²。

① 燎(liáo)：小火煨炙。

② 沈香：沈，现写作沉。沈（沉）香，一种名贵香料，能沉于水，又名沉水，熏烧时可驱湿消暑。

③ 溽(rù)暑：夏天湿热的暑气。词出沈约《休沐寄怀》：“临池清溽暑，开幌望高秋。”溽，湿润潮湿。

④ 呼晴：唤晴。旧有鸟鸣可占晴雨之说。

⑤ 侵晓：拂晓。侵，渐近。

⑥ 宿雨：昨夜雨。

⑦ 举：挺出水面。

⑧ 吴门：古吴县城亦称吴门，即今之中国江苏苏州，这里泛指吴越之地，包括词人的家乡钱塘。

⑨ 长安：原为汉、唐都城，这里借指北宋的都城汴京（今中国河南开封）。

⑩ 旅：客居。

⑪ 渔郎：对过去一同嬉水捕鱼的年轻伙伴的称呼。

⑫ 芙蓉浦：有溪涧可通的荷花塘。词中指中国杭州西湖。语出唐张昌宗《太平公主山亭侍宴》诗：“折桂芙蓉浦，吹萧明月湾。”浦，原指水湾、河流，这里指流动的浅水。

第二单元

生活乐章

一壶酒，一竿身，快活如依
有几人。

——李煜《渔父·
浪花有意千里雪》



生活像一本书，挥写着人生的哲理；生活像一张画，描绘着旖旎的风光；生活像一首歌，谱写着绚丽的乐章。只要用心聆听世界，生活处处都是和谐乐章。

通过本单元，我们可以学习从各种角度思考所读的内容，并体味理解文章内在含义与情感。

课前热身

与同学分享一次难忘的旅游。

一 湖心亭看雪



[张岱 (Dài)]

阅读指引

开头便开门见山点出作者观雪的时间、地点和大雪三天后西湖的景观。

作者观雪时，先描绘了一个天云山水一白的白茫茫世界，再在上面着几点淡墨，成就了一幅画。

崇祯五年十二月，余住西湖。大雪三日，湖中人鸟声俱绝^①。是日更定^②矣，余挈^③一小舟，拥毳衣^④炉火，独往湖心亭看雪。雾凇沆砀^⑤，天与云、与山、与水，上下一白，湖上影子，惟长堤^⑥一痕、湖心亭一点、与余舟一芥^⑦、



① 绝：消失。

② 更(gēng)定：已经初更了。更，古时夜间记时单位，一夜分为五更，一更为两小时。初更，指晚上七点到九点。

③ 挈(ná)：牵引、划动。这里指乘坐。

④ 毳(cuì)衣：用细毛制成的衣服，裘氅(chǎng)。毳，鸟兽的细毛。

⑤ 雾凇(sōng)沆砀(hàng dàng)：形容雪夜雾气弥漫。沆砀，白茫茫一片。

⑥ 长堤：西湖中的苏堤。

⑦ 一芥：一棵小草。芥，小草，比喻细小的东西。

舟中人两三粒而已。到亭上，有两人铺毡对坐，一童子烧酒炉正沸。见余大喜曰：“湖中焉得更有此人！”拉余同饮。余强^⑧饮三大白^⑨而别。问其姓氏，是金陵^⑩人，客^⑪此。及下船，舟子喃喃曰：“莫说相公痴，更有痴似相公者。”

湖心亭遇赏雪之人，点出人生知己的可遇而不可求。

最后，作者以船工的喃喃之语，以相公之“痴”与“痴似相公者”相比较，反衬自己不随流俗的避世心情，也体现出痴迷于山水之乐的感情。

- ⑧ 强(qiǎng)：尽力、竭力、勉力。
 ⑨ 大白：大酒杯。
 ⑩ 金陵：古时南京（今中国南京市）之别称。
 ⑪ 客：用作动词，客居。

作者简介

张岱（1597—1679），字宗子，又字石公，号陶庵，别号蝶庵居士，明末清初山阴（今中国浙江绍兴）人。寓居杭州。他的小品散文题材很广，有风景名胜、世情风俗、戏曲技艺、古董玩具等等，无所不记。这些作品不但记录了他实际的生活经历，同时也反映了明末清初的现实生活。他的作品颇丰，今存有《琅嬛文集》《陶庵梦忆》《西湖梦寻》《石匱书》等。

题解



这则小品取自《陶庵梦忆》卷三，写于明王朝灭亡之后。明亡后，作者移居到浙江剡溪山中，在那儿专注于写作。《陶庵梦忆》里写的是作者对故国的思念之情和沧桑之感。他通过文字纪念昔日的繁华，回忆前尘往事。本文叙述了作者在雪夜里搭船到西湖湖心亭赏雪的过程。他在湖心亭看雪遇到知音，写出了自己不随波逐流的品格，且痴迷于天人合一的山水之乐。

研讨与拓展

1 大雪三日，湖中人鸟声俱绝。

以上句子写出了什么意境？此句在全文结构上有何作用？ [2.2.1]

2 你如何理解“独往湖心亭看雪”中的“独”字？ [2.2.1] [5.3.1]

3 作者的文字简练朴素，不加渲染，作者运用了什么写作手法？ [2.2.1]

4 为什么作者和在湖心亭赏雪的人相遇时，对方喜出望外？ [2.2.1]

5 将以下句子翻译成现代汉语。 [2.2.1]

(a) 是日更定矣，余拏一小舟，拥毳衣炉火，独往湖心亭看雪。

(b) 湖上影子，惟长堤一痕、湖心亭一点、与余舟一芥、舟中人两三粒而已。

㉒ 理想的下午

(舒国治)

阅读指引

理想的下午，当消使^①在理想的地方，通常这地方是在城市。

幽静田村，风景美极，空气水质好极，却是清晨夜晚都好，下午难免苦长。

理想的下午，有赖理想的下午人。这类人乐意享受外间。乐意暂且搁下手边工作，乐意走出舒适的厅房、关掉柔美的音乐、合上津津有味的书籍，套上鞋往外而去。

也只是漫无目的的走，看看市景，听听人声。穿过马路，登上台阶，时而进入公园，看一眼花草，瞧一眼池鱼。拣一方大石或铁椅坐下，不时侧听邻客高谈时政，嗅着飘来的香烟味，置之一笑。有时翻阅小报，悄然困去。醒来只觉前景物的色调略呈灰蓝，像套了滤色镜，不似先前那么光灿了，竟如同众人散场多时只遗自己一个的那股辰光向晚寂寂。然一看表，只过了十五分钟。

理想的城市最好有理想的河岸，令步行者视野清澈；巴黎的塞纳河恁是得天独厚。法国人最懂在河的两岸构建壮观楼宇，供人几百年来远眺景仰叹赞指认，这或许没有一个城市及得上它。塞纳河洵^②是巴黎最富流畅最显神奇的动脉。即河上的一座座桥梁亦足教人伫足依依。纽约的东河、赫德逊河，柏林的史普利河，台北的淡水河等皆非宜于悦目散步的岸滨。

然而理想的下午，也常发生在未必理想的城区。不是每个城市皆如巴黎。便在喧腾杂沓的自家鄙陋城市，能闹中取静，乱中得幽，亦足弥珍了。

作者认为只有乐意享受生活的人才会有颗闲适宁静的心。

本文中“的”的用法均依据原文。

大略地描述“理想的下午”的生活，表现出作者悠闲自在，怡然自得的生活态度。

文字的穿透力强，让人感觉像是跟着作者的步伐环游世界般。

塞纳河

① 消使：消遣；度过。消，享受。使，支配；使用。

② 洵(xún)：诚然；实在。

理想的下午，要有理想的街树。这也是城市与田村之不同处。田村若有树，必是成林的作物，已难供人徜徉其间。再怎么壁垒雄奇的古城，也需有扶疏^③掩映^④的街树，以柔缓人的眼界，以渐次遮藏它枝叶后的另一股轩昂^⑤器宇^⑥，予人那份“不尽”之感。然而街树成荫的城市，举世实也不多。旧金山先天是一沙丘，仅公园里有树，路上及人家皆养不出什么树来。高度发展的城市，如纽约、伦敦、东京，则早倾向于权宜^⑦之投机，把树集中在大型公园里，美其名为都市之“肺”。倒是开发不那么急切的纽奥良、斯德哥尔摩等中型城市，树景颇佳。

理想的下午，宜于泛看泛听，浅浅而尝，漫漫而走。不断的更换场景，不断的移动。蜿蜒的胡同、窄深的里巷、商店的橱窗，就像牌楼一样，穿过便是，不须多作停留。博物馆有新的展览，如手杖展、明代桌椅展这类小型展出，或可轻快一看。

遣词造句文白相间，增添古雅趣味。

作者对某个城市或某个事物延伸出自己与众不同的见解。

生活再忙碌，也可走马看花，毫无压力地观察生活，也可以从中发现生活之美。



- ③ 扶疏：枝叶茂盛，高低疏密有致。
 ④ 掩映：彼此遮掩而互相衬托。
 ⑤ 轩昂：精神饱满，气度不凡。
 ⑥ 器宇：人的外表；风度。
 ⑦ 权宜：暂时适宜；变通的。

“相陪”为理想的下午
更添人情味。

走逛一阵，若想凝神专思片刻，见有旧书店，也可进入浏览。一家逛完，再进一家。有时店东正泡茶，相陪一杯，也是甚好。进店看书，则博览群籍，不宜专守一书盯着研读。譬似看人，也宜车上、路旁、亭下、河畔，放眼杂观：如此方可世事洞明而不尽知也。

山野农村所见不着者，正是城市之佳处。却又不宜死眼注看，以免势利狭窄也。两车在路口吵架，情侣在咖啡店斗气，皆目如垂帘隐约见之即可。

理想的下午，要有理想的街头点心。以使这下午不纯是太过清逸。纽约的披萨、热狗显然不够可口；一杯 Egg Cream（巧克力牛奶冰苏打）倒是解渴沁脾。罗马、翡冷翠的甜点蛋糕，鲜润振人心神，口齿留香。台北的葱油饼，员林的肉圆，王功的米糕冰棒，草屯的蚵嗲，北京的烤红薯，也是好的。最要者，是能边走边吃。

有时在广场或车站，见有人群围拢，正在欣赏卖唱的或杂耍的，伫足欣赏，常有惊喜。巴赫的《上帝是全人类的愉悦》以电吉他铿锵流出音符，竟是如此的振你心弦，一波推着一波，教人神往好一片时。流动的卖艺者，一如你我，也是期待一个佳良的下午，一个未知的喜悦。

理想的下午，常这一厢那一厢飘荡着那属于下午的声响；人家墙内的麻将声，划过巷子的“大饼—馒头—豆沙包”叫卖声，修理皮鞋雨伞的“报君知”铁击声等，微微的骚拨午睡人的欲醒又欲依偎，替这缓缓悠悠难作数落的冤家午后不知怎么将息。声响，一如窗外投进的斜光，永远留给下午最深浓的气味。多年后仍旧留存着。声响及光线，也竟然将平白的下午能以时代划分浓淡韵味；四十年前那个时代似就比今天浑郁。



音乐，岂不亦有下午的音乐？沙替（Erik Satie, 1866—1925）的《我要你》（Je te veux）像是对美好下午最雀跃的礼赞。

理想的下午，要有理想的阵雨。霎时雷电交加，雨点倾落，人竟然措手不及，不知所是。然理想的阵雨，要有理想的遮棚，可在其下避上一阵。最好是茶棚，趁机喝碗热茶，驱一驱浮汗，抹一抹鼻尖浮油。就近有咖啡馆也好，咖啡上撒些肉桂粉，吃一片橘皮丝蛋糕，催宣身上的潮腻。俄顷雨停，一洗天青，人从檐下走出，何其美好的感觉。若这是自三十年代北京中山公园的“来今雨轩”走出来，定然是最潇洒的一刻下午。

理想的下午，常伴随着理想的黄昏；是时晚霞泛天，袭人欲醉，似要替这光亮下午渐次的收拢夜幕；这无疑教人不舍。然下午所以理想，或在于其短暂。

一个世故丰蕴的城市，它的下午定然呈现这一刻或彼一刻悠然怡悦的气氛，即使它原本充塞着急急忙忙的工作者与匆匆促促的车阵。

为了无数个这样的下午，你我一径留在城市。然在随时可见的下午却未必见得着太多正在享用的人。

遇到雷阵雨原本不是开心的事，但经作者一写，这些事反而变得有趣，使生活更精彩。

作者对城市人无暇享受理想生活感到可惜。

作者简介

舒国治（1952-），生于台湾台北，祖籍中国浙江。早年从事电影工作，之后转而投入写作，文体自成一格，文白相间，简淡中深富雅韵。作品以散文、游记、短篇小说为主。作品有《理想的下午》《门外汉的京都》《流浪集》《台北小吃札记》《穷中谈吃》等。

题解



本文选自散文集《理想的下午》。本文讲述作者如何享受下午的时光，以脱俗又独到的眼光看待周围的人事物。他认为再忙也不应该忘了享受生活，以美丽的心情，欣赏下午时光的情景，打造理想的下午。文章的语言自然淡雅，清新简单，但却富有韵味，耐人寻味。

研讨与拓展

- ① 阅读课文，依序填写作者描述的“理想的下午”的生活场景。[2.1.1]

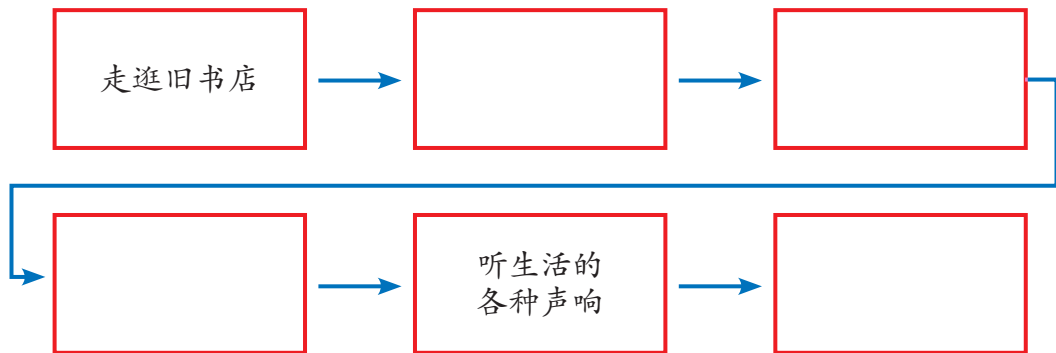

- ② 理想的下午，宜于泛看泛听，浅浅而尝，漫漫而走。
以上句子表达了作者怎样的心境？[2.1.1]
- ③ 文中运用了哪些修辞手法？举例说明并分析其作用。[5.5.1]
- ④ 熟读课文，模仿作者的写作手法，写一篇记叙文，字数不少于450字。[3.2.2]

③ 游戏者

(心岱)

阅读指引

厚厚的脂粉，抹在老妇皱纹的脸上，旁人看来有点不正经。但她带着这张面具，在人生的舞台，足足流浪了半个世纪。

十三岁上台的她，就把一生交给了观众。那描成凤眼的瞳孔，再亮不出青春的光华，然而借着粉墨^①，她依然拥有多彩的富足。

“那是我的两个女儿，我早做了曾祖母啦。你看，这是我的戏班未来的明星。”

老妇搂抱着她孙媳妇的婴孩，无限宽慰地说。她的儿孙辈都是戏团的小生台柱^②，正忙着戏服外的披披挂挂。

隔着布景的后台，这是一个家族。没有人知道他们这种承传衣钵的结构，如何在这一方篷布下，历尽人间的喜怒哀乐。

开门见山叙述老妇的年纪实在不宜再涂脂抹粉，登台唱戏。

语义双关，她以唱戏为乐，唱戏丰富了她的一生。



① 粉墨：搽脸用的白色香粉和画眉用的黑色黛墨。这里指传统戏剧演员的浓妆艳抹。

② 小生台柱：小生，戏曲角色名，通常扮演戏中的男主角。台柱，一个团体的重要成员。

这些民间艺人，像游牧民族，栖宿在随拆随搭的布篷下。他们的家园建筑在睡梦中。他们仿佛浪迹天涯海角的候鸟，却又没有固定的迁移路线。为了逃避戏散的寂寞，明日的奔波成了唯一的期待。

“很小的时候，我那两个女儿，跟她们父亲去夜市卖膏药，也没人教，就啾啾呀呀唱了起来，比我还有天才。这就是戏子^③命哪！”

老妇老早倒了嗓^④，她现在只能跑龙套^⑤，有时客串锣鼓阵^⑥。但她很少提起当年的英雄史，只是逢人喜欢夸赞她调教的后辈。她那两个已是半老徐娘的女儿，在“忠孝节义”的剧本中长大，专攻小生、须生^⑦，偶尔戏班缺少马旦^⑧、花旦^⑨，她们换妆立刻能应急。这样看来似乎没什么规矩。也许扮演过太多角色，会教她们难以分辨自己到底是谁吧。然而，就那常在乡间庙口广场搭设的野台^⑩上，她们举手投足的分寸，可是掌握得颇具信心，一如在人生的位置里，

“睡梦中”借喻戏班子“虚幻”的家居生活。

浪迹天涯到处唱戏，是戏班子的宿命。

在传统观念里，表演工作并非高尚的行业，表演者也得不到应有的社会尊重。

暗示戏班子也有道德观念。

③ 戏子：戏曲演员。含有贬义。

④ 倒了嗓：指演员喉咙失音而不能演唱。

⑤ 跑龙套：指在戏曲中扮演不重要的人物。

⑥ 锣鼓阵：指戏班的文武场。即伴奏的乐队。



⑦ 须生：戏曲中旦角的一种。又称老生。通常挂须扮演老年男子。



⑧ 马旦：戏曲中旦角的一种。即刀马旦。通常扮演勇武妇女。



⑨ 花旦：戏曲中旦角的一种。通常扮演活泼或轻浮的年轻女子。

⑩ 野台：露天搭建的戏台。

她们适应得如此庄严。台步¹¹、身段¹²、唱作¹³，丝毫不乱的角色认知，是以从未犹豫过的毕生抉择换取的学问；除非你是戏台下的观众，谁也无可置评。而往往，她们的观众是司执¹⁴着神明的喜乐来捧场的，无论是稀稀落落的掌声，或是满堂采¹⁵，对行走在戏中人生的她们，同样代表着最丰盈的报偿；于是有关戏外真正的悲欢离合，这些艺人能如此百无禁忌，奇迹式地用彩墨掩盖岁月残蚀的痕迹，把一切生活的梦，混合于荒谬的、即兴的、尽情挥洒的古来历代的生灵故事。那衣冠楚楚下的肉身，难道没有忧愁，没有无奈，没有苦痛吗？归于凡俗的浮生时，她们究竟把自己安顿在怎样的角色？

“今天下午演《岳飞传》，晚上才是金光戏¹⁶，她们都要上台，我比较闲，孩子就由我抱。走吧，我们去台下玩，看妈妈、阿婆唱歌仔¹⁷。你要好好地听，牢牢地记。未来的天下，就靠你啰！”

老妇身着睡衣，拖着木屐，一张彩绘的脸低低靠着怀里的女婴。那甫三个月大的孩子，无惧而渴望的伸出小手。她们祖孙就这样紧紧依偎地步下危危颤颤的竹梯，趑¹⁸出了后台，向着戏台前的一株榕树走去。

突出戏班子对歌仔戏的认真、执着，使得他们演什么像什么。

描写戏班子借着化身剧中人，实现自己的梦想。

返回现实生活后，不知道她们如何演活自己。

本文中“的”的用法均依据原文。

暗示歌仔戏文化有传承的人。

象征老妇对歌仔戏无悔的执着。

¹¹ 台步：戏曲演员在台上的步法。

¹² 身段：戏曲演员在戏台上的身形姿态。

¹³ 唱作：唱工和做工。指戏曲演员的歌唱技艺和表情动作。

¹⁴ 司执：抱持。

¹⁵ 满堂采：全场大声叫好。采，喝采，大声叫好。

¹⁶ 金光戏：台语。指运用声光科技，制造热闹有趣的效果，而偏离传统剧情和表演方式的戏曲。

¹⁷ 歌仔：指歌仔戏中的曲子。

¹⁸ 趑：转身。

作者简介

心岱（1949-），本名李碧慧，台湾彰化人。作家、记者、编辑。1978年起，她投入报导文学行列，致力于人文及自然生态两大系列的报导，作品色彩浓烈、情感深厚。作品有小说《母亲的画像》《花事》；散文集《宠物与我》《走过的缘》；报导文学集《大地反扑》《天堂自己造》等。

题解

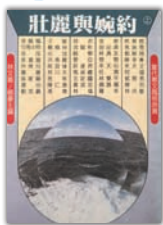

本文刊于《散文季刊》第三期，后收录于《壮丽与婉约》，是一篇报导文学。作者叙述老妇与她的儿孙辈都是歌仔戏班艺人，她们对戏曲表演十分执着。作者把戏班子比喻为“游戏者”，记叙老妇一家子戏里戏外的角色扮演，台上台下自在的人生态度。

课文资料夹

报导文学

作为报导文学的提倡者——杨逵，对报导文学下了一个较为宽松的定义：第一，极为重视读者；第二，以事实的报导为基础；第三，笔者对应该报导的事实，必须热心以主观的见解向人传达。

报导文学的体式，一般是以散文呈现，但也可以用日记体、书信、论文体、报告剧、议论体等。

报导文学务必排除虚构，不像小说创作能出入虚构与纪实，可以为了作者的想法而虚构事件、典型化人物、改写现实世界，且在情节与氛围的渲染上富有煽动性。但报导文学通过了书写者的思索和文字的表现，应当向小说家借用刻画人物、描写环境以及渲染气氛的手法，必要时也可对事实做适度的处理与取舍，以想象力进行合理的推论与想象，但是不能背离真实。

（资料来源：向阳、须文蔚主编《台湾现代文学教程：报导文学读本》）



探究与练习

- 1 运用工具书，查找下列词语的意思，并用这些词语各造一个句子。

[5.3.1]

(a) 悲欢离合

(b) 百无禁忌

(c) 衣冠楚楚

- 2 本文以什么为线索贯穿全文？ [2.1.1]

- 3 作者在文中前四段叙写了老妇的哪些事？这些事引发作者怎样的感慨？ [2.1.1]

第一段：

第二段：

第三段：

第四段：



- 4 写出句子中“亮”字的表达效果。 [2.1.1]

那描成凤眼的瞳孔，再亮不出青春的光华，然而借着粉墨，她依然拥有多彩的富足。

- 5 这些艺人能如此百无禁忌，奇迹式地用彩墨掩盖岁月残蚀的痕迹……

你如何理解这句话？ [2.1.1]

- 6 找出以下句子的修辞手法及其作用。 [5.5.1]

这些民间艺人，像游牧民族，栖宿在随拆随搭的布篷下。

- 7 写一篇说明文，介绍一份职业，以及这个职业带给社会的贡献。字数不少过450字。 [3.2.3]

④ 脚印

(王鼎钧)

阅读指引

乡愁是美学，不是经济学。思乡不需要奖赏，也用不着和别人竞赛。我的乡愁是浪漫而略近颓废的，带着像感冒一样的温柔。

你该还记得那个传说，人死了，他的鬼魂要把生前留下的脚印一个一个都捡起来。为了做这件事，他的鬼魂要把生平经过的路再走一遍。车中船中，桥上路上，街头巷尾，脚印永远不灭。纵然桥已坍^①了，船已沉了，路已翻修铺上柏油，河岸已变成水坝，一旦鬼魂重到，他的脚印自会一个一个浮上来。

想想看，有朝一日，我们要在密密的树林里，在黄叶底下，拾起自己的脚印，如同当年捡拾坚果。花市灯如昼，长街万头攒动^②，我们去分开密密的人腿捡起脚印，一如当年拾起挤掉的鞋子。想想那个湖！有一天，我们得砸破镜面，撕裂天光云影，到水底去收拾脚印，一如当年采集鹅卵石。在那个供人歌舞跳跃的广场上，你的脚印并不完整，大半只有脚尖或只有脚跟。在你家门外窗外后院的墙外，你的灯影所及，你家梧桐的阴影所及，我的脚印是一层铺上一层，春夏秋冬千层万层，一旦全部涌出，恐怕高过你家的房顶。

开篇提出“乡愁是美学”的观点，把乡愁比喻为美学来表明自己对乡愁的理解，比喻奇特。

从脚印传说写起，切入角度特别，增添文章的奇幻色彩。

拾脚印的传说引发作者重返往昔岁月的期盼。脚印成了乡愁最好的象征。

① 坍(tān)：倒塌。

② 攒动：拥挤着移动。

有时候，我一想起这个传说就激动，有时候，我也一想起这个传说就怀疑。我固然不必担心我的一肩一背能负载多少脚印，一如无须追问一根针尖上能站多少天使，可是这个传说跟别的传说怎样调和呢？末日大限将到的时候，牛头马面不是拿着令牌和锁链在旁等候出窍的灵魂吗？以后是审判，是刑罚，他那有时间去捡脚印；以后是喝孟婆汤，是投胎转世，他那有能力去捡脚印。鬼魂怎能如此潇洒、如此淡泊、如此个人主义？好，古圣先贤创设神话，今圣后贤修正神话，我们只有拆开那个森严的故事结构，容纳新的传奇。

我想，捡脚印的情节恐怕很复杂，超出众所周知。像我，如果可能，我要连你的脚印一并收拾妥当。如果捡脚印只是一个人最末一次余兴，或有许多人自动放弃，如果事属必要，或将出现一种行业，一家代捡脚印的公司。至于我，我要捡回来的不止是脚印。那些歌，在我们唱歌的地方，四处有抛掷的音符，歌声冻在原处，等我去吹一口气，再响起来。那些泪，在我流过泪的地方，热泪化为铁浆，倒流入腔，凝成铁心钢肠，旧地重临，钢铁还原成浆还原成泪，老泪如陈年旧酿。人散落，泪散落，歌声散落，脚印散落，我一一仔细收拾，如同向夜光杯中仔细斟满葡萄美酒。

也许，重要的事情应该在生前办理，死后太无凭，太渺茫难期。也许捡脚印的故事只是提醒游子在垂暮之年^③作一次回顾式的旅行，镜花水月，回首都有真在。若把平生行程再走一遍，这旅程的终点，当然就是故乡。

把脚印收拾妥当隐喻成把乡愁藏在心里。

以捡脚印联想到故乡，有虚实结合的效果。

③ 垂暮之年：指晚年。

人老了，能再年轻一次吗？似乎不能，所有的方士⁴都试验过，失败了。但是我想有个秘方可以再试，就是这名为捡脚印的旅行。这种旅行和当年逆向，可以在程序上倒过来实施，所以年光也仿佛倒流。以我而论，我若站在江头江尾想当年名士过江成鲫，我觉得我20岁。我若坐在水穷处、云起时看虹，看上帝在秦岭为中国人立的约，看虹怎样照着皇宫的颜色给山化妆，我15岁。如果我赤足站在当初看蚂蚁打架看鸡上树的地方让泥地由脚心到头顶感动我，我只有六岁。

当然，这只是感觉，并非事实。事实在海关关员的眼中，在护照上。事实是访旧半为鬼，笑问客从何处来。但是人有时追求感觉，忘记事实，感觉误我，衣带渐宽终不悔。我感觉我是一个字，被批判家删掉，被修辞学家又放回去。我觉得紧身马甲扯成碎片，舒服，也冷。我觉得香肠切到最后一刀，希望是一盘好菜。我有脚印留下吗？我怎么觉得少年十五二十时腾云驾雾，从未脚踏实地？古人说，读书要有被一棒打昏的感觉，我觉得“还乡”也是，40岁万籁无声，忽然满耳都是还乡，还乡，还乡——你还记得吗？乡间父老讲故事，说是两个旅行的人住在旅店里，认识了，闲谈中互相夸耀自己的家乡有高楼。一个说，我们家乡有座楼，楼顶上有个麻雀窝，窝里有几个麻雀蛋。有一天，不知怎么，窝破了，这些蛋在半空中孵化，幼雀破壳而出，还没等落到地上，新生的麻雀就翅膀硬了、可以飞了。

运用设问修辞手法强调人不能再年轻一次。



鲫

以批判家的现实主义，表明远在他乡的“我”被故乡抛弃，被残酷的现实阻碍，不可能回乡；以修辞学家的浪漫与感性，“我”又能幻想自己回到故乡，心灵也得到慰藉。

以赞誉自己的故乡，表达对故乡的爱与自豪。

⁴ 方士：古代称从事求仙、炼丹等活动的人。

所以那些麻雀一个也没摔死，都贴地飞行，然后一飞冲天。你想那座高楼有多高？愿你还记得这个故事。你已经遗忘了太多的东西。忘了故事，忘了歌，忘了许多人名地名。怎么可能呢？那些故事，那些歌，那些人名地名，应该与我们的灵魂同在，与我们的人格同在。你究竟是怎样使用你的记忆呢。

……那旅客说：你想我家乡的楼有多高？另一个旅客笑一笑，不温不火，我们家乡也有一座高楼，有一次，有个小女孩从楼顶上掉下来了，到了地面上，她已长成一个老太太。我们这座楼比你们那一座，怎么样？

当年悠然神往，一心想奔过去看那样高的楼，千山万水不辞远。现在呢，我想高楼不在远方，它就是故乡。我一旦回到故乡，会恍然觉得当年从楼顶跳下来，落地变成了老翁。真快，真简单，真干净！种种成长的痛苦，萎缩的痛苦，种种期许种种幻灭，生命中那些长跑长考长歌长年煎熬长夜痛哭，根本没有时间也没有机会发生，“昨日今我一瞬间”，间不容庸人自扰⁵。这岂不是大解脱，大轻松，这是大割大舍大离大弃，也是大结束大开始。我想躺在地上打个滚儿恐怕也不能够，空气会把我浮起来。

运用夸张修辞手法将“从高楼坠落”的过程喻为“短促的人生”，引发作者对人生意义的深思和探讨。

“落地”表示“回乡”。

提醒我们要珍惜生命。

“在地上打个滚”指想回乡，但却不能如愿，道出回乡不成的无可奈何。



⁵ 庸人自扰：语出《新唐书·陆象先传》：“天下本无事，庸人扰之为烦耳。”今泛指本来没有问题而自己瞎着急或自找麻烦。

作者简介

王鼎钧（1925—），中国山东省临沂市兰陵县（今属中国临沂市兰陵县）人。当代散文作家，曾用笔名方以直。创作以散文为主，其他还有诗、小说、剧本及评论。现旅居美国纽约市，专事写作。现有《昨天的云》《开放的人生》《山里山外》《古文观止化读》等。

题解



本文选自《左心房漩涡》。作者把无形的乡愁形象化为脚印。对于一个离乡背井，又难以重返家园的游子来说，归乡的愿望只有像传说的那样，借助捡脚印来完成。作者以《脚印》为题抒写怀乡之情，手法独特新颖，还饱含作者不能重返故乡的哀伤。

探究与练习

- ① 你如何诠释“我的乡愁是浪漫而略近颓废的，带着像感冒一样的温柔”？ [2.1.1] [5.5.1]
- ② 拾脚印的传说勾起作者的哪些回忆与联想？ [2.1.1]
- ③ 当年悠然神往，一心想奔过去看那样高的楼，千山万水不辞远。句中的“高楼”指的是什么？ [2.1.1]
- ④ 如果把题目《脚印》改为《乡愁》，你认为合适吗？说说你的看法。 [1.3.1]
- ⑤ 试以“足印”为题，发挥你的联想，写一篇不少于450字的文章。 [3.2.2]



词句品味·积累

- ① 声响，一如窗外投进的斜光，永远留给下午最深浓的气味。《理想的下午》

词句品味：运用了感官，让听觉与视觉、嗅觉相通，表达各种声响给作者留下深刻的印象。

- ② 人散落，泪散落，歌声散落，脚印散落，我一一仔细收拾，如同向夜光杯中仔细斟满葡萄美酒。《脚印》

词句品味：连用了排比、反复、比喻的修辞手法，叙述了作者对人生苦与乐的回忆，也抒发了作者对故乡的眷恋。

临摹楷书 [3.1.1]

以毛笔临摹赵孟頫的字帖。注意运笔和构字的方法。

独体字

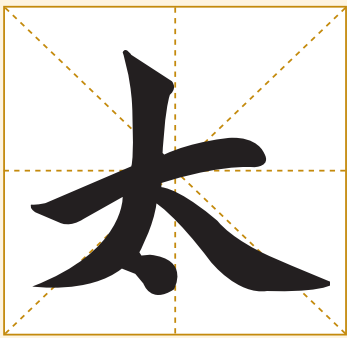

“太”字是左低右高型。一般情况下，有撇和捺笔画的独体字，撇的前段较直，不宜转折太快。

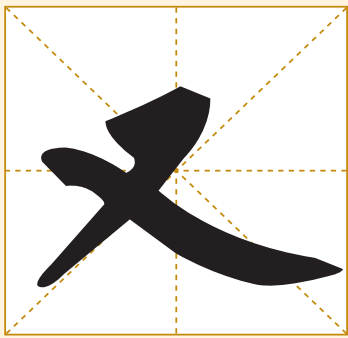

“又”字的上部分较密，捺笔要舒展，使上下部分形成疏密对比。

茶艺



茶艺是起源于中国的文化，与中华文化的各个层面都有着密不可分的关系，形成了具有浓厚民族特色的中国茶文化。茶艺，在唐朝萌芽，宋朝发扬，明朝改革，并在清朝盛行，可谓历史源远流长。

茶艺是把日常喝茶的习惯，根据茶道的规则，通过艺术加工，向喝茶人展现茶的冲、泡、饮的技巧，把日常的喝茶习惯引向艺术的殿堂，提升了品茶的境界。

古人常将“茶”字意为“人在草木中”，暗示人和草木相生相依的关系。茶艺所讲求的清、静、和、美与中华传统文化完全契合，处处流露出东方文化的神韵。

茶的分类

中国茶类的划分有多种方法，公认的是根据制作方法和茶多酚氧化（发酵）程度的不同，可分为六大类：



茶具艺术

所谓器为茶之父，品茶少不了茶具。茶具通常是指茶壶、茶杯、茶碗、茶盘、茶盅、茶托等饮茶用具。



茶壶

用以冲泡茶叶，一般为小容积壶，常用的有瓷壶、紫砂壶、玻璃壶等，冲泡不同茶叶用不同材质的壶。



茶杯

用来品尝茶汤，款式很多，应为半个乒乓球大小，有半圆形、斗笠形等，多数为瓷质，也有少量为内施白釉的紫砂杯。



公道杯

也称茶盅、茶海，用来盛放、均匀泡好的茶汤，使茶汤浓淡一致。泡茶时，为了避免茶叶长时间闷在壶内，茶汤太苦太浓，将泡好的茶汤倒入公道杯内，随时分饮。



茶盘

也称茶船、茶洗等，用来放置泡茶用具和承接废水。有单层和双层茶盘两种，多数是竹、木制作，也有少量陶瓷、紫砂、玉石等材质茶盘可供选用。



茶道具

也称茶道六用，以茶筒、茶夹、茶漏、茶匙、茶则、茶针组成，通常以竹、木制作，也有不锈钢单品茶夹。

茶艺是一种人生艺术。人生如茶，在忙碌紧张的生活之中，泡一壶好茶，细细品尝，以茶修身，以茶为媒，以茶交友。

（资料来源：良品《茶艺》；郑春英《中华茶艺》；李洪编著《轻松认识茶和茶具》）





[4.2.1]

花草生长（有改动）（靳以）

撒在土地中的一颗种子，它不会腐烂，它要生出繁茂的枝叶，开出美丽的花朵！还要结出累累的果实。全靠了这丰腴的生长的力量，我们才一代一代地活下来。

对于自身的生长，反是觉得茫然无所知，但是谁不曾为了他物的生长而鼓舞呢？一只小猫，砖墙缝中的一株小草，大都足以感动我们，使我们更觉得生之伟大的意味吧！

记得是从入了春就想起来，到了“清明”也许忘了，那就是在我们小小的庭院中种植花草的事。种子早就收集好了，有的是往年结下来的，有的是从友人那里讨来的。不再吹北风了，一冬冻着的土地也柔软些，当着万里晴空阳光大好的时节，也看得出从土面上蒸出来的氤氲^①的地气，便记在心中：“不要忘了清明呵！”

“清明”前后是下种的好时期，仿佛从很小的时候便知道了。虽然我只是一个不知稼穡的城里的孩子，大概种花种草的事，母亲或是祖母也曾爱好过的。所以当着我自己有了一个小小的院落，我就不会任它荒废。

一直是记着的，到了“清明”已来真的就忘了。还是仆人问起来为什么还不下种，才恍然地像醒了一场梦，急急地要他掘松泥土，他用的是一柄铁铲，我却用了手，生怕误了似地忙着。也许不只是我一个人，还有两个过路的友人住在我那里，便三个人一齐忙碌起来。淌着汗了，不能用污泥的手，便扬起衣袖揩拭。

谁能相信那像细沙一样大小的种子能生出些什么来呢？有的又是干枯了，一阵风就能随之飘舞。有了这样的存心，我们便更多地把种子埋在土中，很怕什么也不能长出来似的。

一下午的工作使得腰腿都酸了，以先还记得什么样的种子，什么样的花，该种在什么地方，到后来只是任意地埋到这里那里，时时会想到“一月后不过也是一片平地而已！”

① 氤氲(yīn yūn)：形容烟或云气浓郁。也作烟缊、烟煜。

这一天的浇水只好由仆人来了，要一桶一桶地从井口汲出来，倒在地上。十桶八桶好像也不能润遍，我们就坐到房里，一任仆人自己去操作。到后来可不是这样，每天近晚，都是我们自己到井边去汲水，像有着一点快乐，正如同一个母亲把乳汁喂她的孩子。

最大的喜悦还是当我们看到了一茎两茎细细的嫩芽钻出了地面，几乎是跳着了，立刻叫出别人也来看。这里一根，那里又一根，每一根都像长在我们的心上。若是春雨濛濛，便是撑了伞也要在院子里走来走去。可是两番三番春雨，冒出地面的小生物就渐渐多起来了。终于看得出来这边是繁密的一堆，那边还一无所有。

“早知道该仔细一点。”到这样埋怨着自己的时候，已经是没有一点用处了。像是懂得更多些的仆人就告诉着，当还小的时候，不妨加以移植整理。

我们就又忙碌起来，那么细小可爱的生物，我们怎能放心交给别人去弄呢？它们都是那么细小，就是自己的手碰到了的时节也生怕伤害了，而繁密处，又常是连手指也插不下去，天上也许是淋着雨，若不是任它落湿了衣发手脸，便要一面工作着，一面架了一柄大油纸伞。——遮了雨，也加了麻烦。但是我们都很快活，看到茁长的嫩芽，仿佛自己也该分得一份欣悦。而且在那里，不尽只是些惹人怜爱的细芽，也有那强壮如小儿手臂的，顶开了泥土，头还埋在土中，等待一扬起，便要突长了许多。我们尽心地把它们放到最适宜的地方，要使它们能在这世上灿烂地开一朵花。

为了培刨泥土，被瓦砾割伤了手指的事也有过，而每日近晚时分，汲引井水来浇灌，也总要流许多汗的。曾经为了要一面篱笆的牵牛花、美国豆，便三个人忙碌到半夜三点钟的事也有过，但是终于为夏天的狂风暴雨所吹倒，把一架的红花白花都委之泥土。



几株桃南瓜，还是一个朋友辛苦地从城外带来的，便种在窗下，只草草地用几根绳引着瓜蔓攀上来。只是叶子还没有什么，到了开花结瓜，就使我们十分惊异了，再过些时则使我们忧心，因为早生的渐渐大了，新生的东也是西也是，细绳显然要禁不起这个负担，费许多心，才又加了几条铅绳，到秋日摘取的时节，像样点的都为友人刻了字，预定相赠，留下的都是不成材的，也不到三五个。

可是我们并不气恼，把花朵和果实都为人取去我们也不会伤心，我们是得着生长的朝气。一想到在这院落里，每一刻它们都向上生长，心中自然就充满喜悦。所以每个早晨，穿了木屐在院落中散步，看看这边，看看那边，有新的枝叶新的花朵新的果实长出来了，便会像孩子一样地跳着叫：“来看呀，又长了许多，真好呵！”

而今住在这样的一个城里，看不见泥土，闻不见在空中飘来的花香。花草只生长在小小的盆里，在暖室和精舍中，作为一点点缀。成为我每日梦想的仍是一个院落，我要忙碌自己，由自己的手培植些花草草，要它们到这世界上来，要这世界为这充塞着的生长的力量所改易。要投下去的每颗种子，都能生芽开花，结出美丽硕大的果子。



知识宝库



本文选自郝勇编著的《名家咏物100篇》。作者写在小小的庭院中种植花草的事。作者叙述自己撒下花草种子后的期盼，看到嫩芽钻出了地面的喜悦，嫩芽茁长、开花、结出硕大果实的欣喜，并从中领悟万物的生长都靠顽强的力量。

将(qiāng)进酒

〔唐〕李白

《将进酒》本是汉乐府劝酒歌曲。诗人写这首诗，一为侑酒助兴，一为抒发诗人的情感。开篇即是滔滔黄河扑面而来，这绝非酒席上所能见之情景，诗人却想落九天之外；写朝暮之间已有青丝白发之隔，这绝非霎时间所能有之情形，诗人却悲歌激荡胸间。诗人再以“千金”“三百杯”“斗酒十千”“千金裘”来显示他的豪情，和着酒席上激昂的气氛，夹杂着诗人悲愁的情怀，将此诗写得愤激狂放。

君不见黄河之水天上来，奔流到海不复回。
君不见高堂明镜悲白发，朝如青丝^①暮成雪。
人生得意须尽欢，莫使金樽空对月。
天生我材必有用，千金散尽还复来。
烹羊宰牛且为乐，会须^②一饮三百杯。
岑夫子^③，丹丘生^④，将进酒，君^⑤莫停。
与君歌一曲，请君为我侧耳听。
钟鼓^⑥饕玉^⑦不足贵，但愿长醉不愿醒。
古来圣贤皆寂寞，惟有饮者留其名。
陈王^⑧昔时宴平乐^⑨，斗酒十千恣欢谑，
主人何为言少钱，径须沽取对君酌。
五花马^⑩，千金裘^⑪，呼儿将出^⑫换美酒，与尔同销万古愁。

① 青丝：形容黑发。

② 会须：应该。

③ 岑夫子：岑勋，南阳人，李白的友人。

④ 丹丘生：即元丹丘，李白的友人。

⑤ 君：一作“杯”。

⑥ 钟鼓：指豪门贵戚之家的音乐。

⑦ 饕(zhuàn)玉：食物精美如玉。

⑧ 陈王：指曹植，太和六年封陈王。

⑨ 平乐：宫观名，在洛阳。

⑩ 五花马：唐人喜将骏马鬃毛修剪成瓣以为饰，分成五瓣者，称五花马。

⑪ 千金裘：极名贵的皮裘。

⑫ 将出：拿出。

第三单元

借景 抒怀

昔人论诗词，有景语、情语之别，不知一切景语，皆情语也。
——王国维《人间词话》



一篇文章如果纯粹写景，不能表现出作者观景赏景的情怀；若是纯粹写情，感情又无所寄托。要是能够寓情于景，借景抒怀，就能大大提高文章层次。

通过本单元，我们可以学习借景抒怀、借景言志、寓情于景，品味优美文句。



课前热身

你理想的居住环境是怎样的？找一张相关的照片，与同学分享。

① 始得西山¹宴游记

（柳宗元）

阅读指引

自余为僇人²，居是州，恒惴栗³。其隙⁴也，则施施⁵而行，漫漫⁶而游，日与其徒⁷上高山，入深林，穷回溪⁸，幽泉怪石，无远不到。到，则披⁹草而坐，倾壶而醉；醉，则更相¹⁰枕¹¹以卧，卧而梦。意有所极，梦亦同趣。觉而起，起而归。以为凡是州之山水有异态者，皆我有也，而未始知西山之怪特。

以简洁的自我介绍开篇，并简述游山的原因、当时的心情及日常游山的习惯。

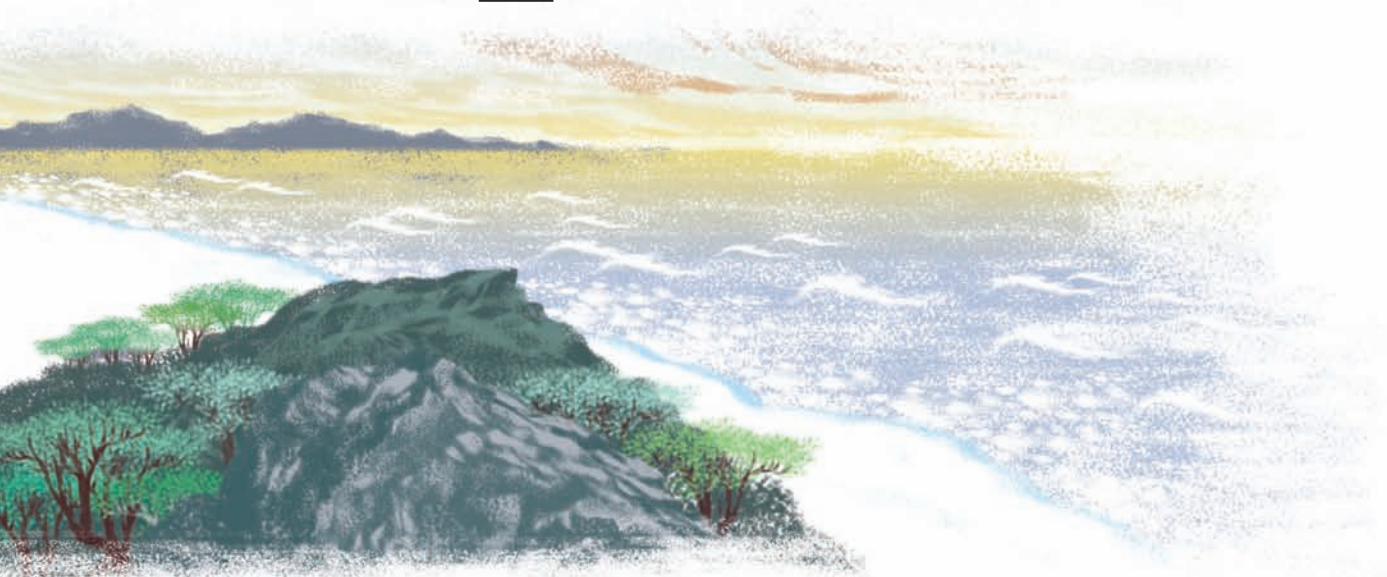

- ① **西山**：今中国湖南省零陵县西乡江外二里，位处湖南和广东、广西的交界处。
- ② **僇人**：当加刑罚或受过刑罚的人，泛指罪人。也作“戮人”。柳宗元因王叔文案被贬谪到永州，故自称僇人。
- ③ **惴栗**：恐惧战栗。
- ④ **隙**：空闲。
- ⑤ **施施**：行走舒缓的样子。

- ⑥ **漫漫**：随意。
- ⑦ **徒**：随从。
- ⑧ **穷回溪**：一直走到曲折溪流的尽头。穷，尽，这里作动词用，走到尽头。回溪，曲折的溪流。
- ⑨ **披**：拨开。
- ⑩ **更相**：互相。
- ⑪ **枕**：作动词用，以物垫头。

今年九月二十八日，因坐法华西亭¹²，望西山，始指异之。遂命仆过湘江，缘染溪¹³，斫榛莽¹⁴，焚茅茷¹⁵，穷山之高而止。

攀援而登，箕踞¹⁶而遨。则凡数州之土壤，皆在衽¹⁷席之下。其高下之势，岌然¹⁸，洼然¹⁹，若垤²⁰，若穴。尺寸千里，攒蹙²¹累积，莫得遁隐²²。萦青，缭白²³，外与天际，四望如一。然后知是山之特出，不与培塿²⁴为类，悠悠²⁵乎与灏气²⁶俱，而莫得其涯；洋洋²⁷乎与造物者游，而不知其所穷。引觞²⁸满酌，颓然就醉，不知日之入。苍然暮色，自远而至。至无所见，而犹不欲归。心凝，形释²⁹，与万化³⁰冥合³¹。然后知吾向之未始游，游于是乎始。

故为之文以志。是岁元和四年也。

点明游西山的缘起及游山过程。从“命”“缘”“斫”“焚”到“攀援而登”“箕踞而遨”，一连串的动词，清楚交代登山过程，一气呵成。

12 **法华西亭**：法华寺的西亭，为柳宗元所建。法华寺，在永州市城内东山之上。

13 **染溪**：一名冉溪，柳宗元改名为愚溪。

14 **斫榛(zhēn)莽**：砍去杂乱丛生的草木。斫，砍伐。榛莽，丛生的草木。

15 **茷**：草叶盛多。也指茂盛的草叶。

16 **箕踞**：坐时两腿前伸，形如箕，是一种倨傲无礼的表现。这里指放任自适的姿态。

17 **衽(rèn)**：席子。

18 **岌(xiā)然**：深邃的样子。这里指山势隆起的样子。

19 **洼然**：洼，深池。这里指溪谷凹陷的样子。

20 **垤(dié)**：土堆、小丘。

21 **攒蹙**：密集。

22 **遁(dùn)隐**：隐藏。

23 **萦青，缭白**：青山环抱，白云围绕。萦、缭，都是缠绕的意思。青，指青山。白，指白云。

24 **培塿(pǒu lǒu)**：小山丘。

25 **悠悠**：遥远的样子。

26 **灏气**：弥漫于天际之间的大气。

27 **洋洋**：宽广的样子。

28 **觞(shāng)**：盛满酒的酒杯。

29 **心凝，形释**：心凝，指精神专一。形释，外物（身体）解脱束缚。这里指心灵专注于西山的高大长远，忘怀个人荣辱得失。

30 **万化**：万事万物、大自然。

31 **冥合**：暗中匹配。这里指不知不觉。

作者简介

柳宗元（773—819），字子厚，河东解（今中国山西运城县解州镇）人，世称柳河东。唐文学家。曾参与王叔文集团的政治革新活动，任吏部员外郎。失败后，被贬为永州司马，又任柳州刺史。他的文笔犀利，文章说理性强。

题解



本文取自《柳宗元文》，为“永州八记”之一，写于元和四年（809年），柳宗元因政治改革失败后，被贬为永州司马，造成他的心情郁闷。本文叙述柳宗元借游观山水，以排遣其谪居生活的孤苦、寂寞、忧郁的心情。柳宗元心里的苦闷苍凉的心境，却与眼前的西山美景胜地，形成强烈的对比。

研讨与拓展

① 查找以下字词的读音，然后以正确读音朗读课文。

(a) 僇

(b) 喘

(c) 斫

(d) 箕踞

(e) 攢蹙

② 为什么作者说“然后知吾向之未始游，游于是乎始”？[2.2.1]

③ 写出作者从不同角度观察到西山的“怪特”之处。[2.2.1]

角度	西山的“怪特”之处
(a) 远望	
(b) 俯览	
(c) 环视	

④ 作者游西山前和登西山后的心境有什么不同？[2.2.1]

⑤ 将以下句子翻译成现代汉语。[2.2.1]

(a) 以为凡是州之山水有异态者，皆我有也。

(b) 是山之特出，不与培塿为类。

② 柔佛古庙

(黄远雄)

阅读指引

到底蒙尘的横匾想说些什么
 到底积弱的竖柱想说些什么
 到底百年来北望频仍
 烟瘴积深而呛咳不止的窗槛
 想说些什么？徙迁南移
 迄今仍无尽缀网捕捉岁月
 匿身在一隅阴暗的
 老蜘蛛想说些什么
 什么也没听见
 什么也没听见
 只见两面夹攻从后包抄而来的打桩机
 此起彼落
 日夕辗转难寝

不知谁在庙宇内膜拜
 风起云涌的烟熏
 刺激而按掩不住的灶炉
 连声打喷嚏
 清彻回响
 惊动了四周守护的猓(yín)犬
 风声传开
 倒是栖息在与古庙同龄的老树上的
 鸟雀有话要说；终年拥众喧闹
 平日连大门都不曾多瞧一眼的
 繁华与喋喋的趺足
 亦有话说

连用三个“到底”和四个“想说些什么”连珠炮式的追问，带出诗人心中的疑惑和忧虑。

诗人以打桩机象征城市的经济发展和建设那强而有力的步伐，导致象征传统文化的古庙受到威胁。

第二节描写古庙内外的实景，也隐喻客观环境的“风起云涌”，致使“鸟雀”和“趺足”都“有话要说”。



作者简介

黄远雄（1950—），笔名左手人、圆心鹞等。吉兰丹州哥打峇鲁人，祖籍中国海南文昌。曾在柔佛州古来和新山谋生，从事二手建筑工程承包工作。作品以诗为主，包括《左手人诗辑》《致时间书》《等待一棵无花果的树》。

题解



拥有超过百年历史的柔佛古庙座落于柔佛新山直律街，里头供奉着五位神明，是早期新山华社力量凝聚的核心。鉴于柔佛古庙的历史价值，新山中华公会于1981年倡议修复古庙，其时因古庙土地征用一事，引发争议，当地华社对柔佛古庙的关注因此超越了民间信仰的层次。直到1990年，柔佛古庙修复工作得以正式开始，并于1995年底竣工。柔佛古庙每年农历正月廿日起连续三日的众神出巡盛会，成为新马华社关注的新山民俗活动。

研讨与拓展

- ① 从诗中找到两个事物，说明其象征意义。[2.1.1]

	事物	象征意义
例	横匾	这座庙建成已久，在年代久远之下，横匾疏于擦拭而“蒙尘”，又或是被烟熏得蒙尘，表示庙宇有悠久的历史，又表示信众有所疏忽。
(a)		
(b)		

- ② 到底百年来北望频仍 / ……徙迁南移

诗中的“北望”“南移”指的是什么？[2.1.1]

- ③ 你认为“老蜘蛛”和“鸟雀”要说的话一样吗？为什么？[2.1.1]

- ④ 平日连大门都不曾多瞧一眼的 / 繁华与喋喋的蹉足 / 亦有话说

你如何诠释以上诗句中的“繁华”与“蹉足”？[2.1.1][5.3.1]

- ⑤ 在班上举行辩论会，辩题为“经济发展比保护文化古迹更重要”。

[1.1.1]

③ 古晋海唇街

(田思)

阅读指引

古晋的海唇街建立于19世纪，1864年时还只是一排临河的木板店屋，有一条牛车路。1872年改建成三层砖屋的店铺，也是古晋最早有“五脚基”（店前走廊）的店铺。但由于店屋分几期完成，逐渐才连结起来，形成五脚基高低不平，走起路来一脚高一脚低的，成了这条街一大特色。

一百多年以来，海唇街一直是华族商人与公会活动荟萃的中心。1884年，古晋发生一场大火，几乎烧毁了全镇大部分店铺，只有海唇街因为是砖屋，火势又因风转向，才得以幸免。老一辈的古晋人爱讲述这么一个传说：当大火在邻近的友海街肆虐时，有几个人看见一位穿着红肚兜的小孩，挥动着一面令旗，站在亚答屋顶上作营救状；不久天就下起倾盆大雨，把大火浇熄。据说这位幼神就是郭圣王。在友海街与花香街交界处的“广泽尊王庙”，就是为祭拜祂而建立的。

当年海唇街与毗邻的几条街道形成古晋最热闹的区域。亚答街曾是一条河，河中停泊着卸货的小船。三角坡一带的花香街，凌晨五时就响起了咯咯咯的木屐声，许多小贩一早就出来贩卖糕点和蔬菜，挑夫挑着木炭叫卖，清洁工人开始清理粪便，街坊互道早安的声音清晰可闻。海唇街上沿的甘蜜街，印度人正开始摆卖甘蜜与各种香料，香味弥漫空间。而河岸那边的鱼、肉巴刹，挽着菜篮和用“猪肉叶”包着肉类的妇女更是络绎不绝，摩肩接踵。这种热闹的情景一直持续着，到了近午，穿着纱笼的马来妇女们从对面江搭舢舨过来，上街购买日常用品，五脚基上喧腾着人潮。



海唇街的店铺



广泽尊王庙，现名凤山寺





海唇街的下沿尽头，当年是陈文甸码头的所在地，这里的景观最为独特，背山面河，那俗称慕娘山的山丘，为慕娘公司（Borneo Company）原址，其前身即为英国人在远东扩展商业利益的东印度公司。山脚下是沿河公路，文甸油站就建在码头上，不时有川行海口区的货船与渔船在这里添油。童年时我家住在海口区，到入学年龄才与外祖母在古晋租房而居；每当假期就与外祖母乘搭摩托船回去海口区父亲的杂货店。

从海口区到文甸码头要坐船三个钟头以上，沿岸景色单调，只有来到码头附近时，看到岭上大伯公庙所插的龙柱香，以及骑脚踏车晃过河栏的中华中学学生们白衣掠影，才使我精神一振，烙印在童年的心版上。

如今时过境迁，大伯公庙依旧香火鼎盛，但沿河公路已扩建，慕娘山被铲除了，它昔日的荣耀随着殖民地宗主国的撤离而结束。文甸油站也不复存在，旧码头成了河滨公园的转角处。据说，当年站在码头遥望海唇街，是一个极佳的观景角度。特别在黄昏时候，渔船的桅杆上缩着绚烂的晚霞，满街的檐角与电线上都啾啾（zhōu jiū）着成群的褐雨燕，而马当山却从砂拉越河的上流方向露出湛蓝的面影。

流水悠悠，河中摆渡两岸载客的舢舨已不知换了第几代人。附近矗立起几座跨国公司的豪华旅馆，“希尔顿”那笔直尖削的高墙，像一把劈空利斧，仿佛威胁着大伯公庙上袅袅香火。



1950年前后
甘蜜街的菜市场



现今的甘蜜街菜市场



大伯公庙（19-20世纪）



现今的大伯公庙

运用比较说明法，说明以前和现在的地貌差异。

由于周围是钢筋水泥的森林，车流滚滚，空气污染，黄昏时的褐雨燕已逐渐绝迹。昔日卖鱼卖肉的巴刹已被移走，濒河的中华总商会那座古老的单层建筑物已成了华人文物馆，一座耗资七千万元的现代化河滨公园沿着一公里长的河岸建造起来，成了古晋人新的骄傲。那一排五脚基高低不平的店铺，不知从什么时候起，已变成了迎合游客口味的土产、古董与土著手工艺品的专卖店。当年曾是各行业辐辏^①的兴旺街市，在城市转型的过程中，只好让位给旅游业的新宠了。

历史悠久的老街，总和先民热心兴办教育与庙宇的义举脱不了关系。最早在古晋创立华文小学的福建公会（1912年创立福建义务学校），其会馆即在大伯公庙毗邻。这条街附近散布着四座最多乡属子民崇拜的古老庙宇，除了1856年建立的、受各籍贯人士共同膜拜的大伯公庙以外，还有后街（亚答街）海南籍人士所膜拜的天后宫与潮州人膜拜的上帝庙，以及福建人崇拜的广泽尊王庙（又名凤山寺）。河边的华人文物馆似乎少人问津，而曾一度借用福建会馆作为会址的古晋三马拉汉省华人社团总会，也是时代潮流冲激下的产物，它以促进华人大团结、争取华裔权益为宗旨。它将把华人带到一个怎样的方向？海唇街，这条曾阅尽人事递嬗^②，与早期发迹的华社领袖息息相关的老街，似乎睁着老态龙钟的眼睛，在默默地注视着。

详写当年情景，叙述过去的景色比现在更令人欣赏，也暗示作者的怀旧之情。

新时代发展替换了旧时事物，是正常的，也是无法阻止的无奈的变化过程。

结尾借老街的眼睛提醒现代人，不要在发展的洪流中迷失方向。

① 辐辏(còu)：人或物像车辐集中于车毂一样聚集。

② 嬗(shàn)：演变。

作者简介

田思（1948—），原名陈立同（应桐），砂拉越古晋人。60年代末开始创作，作品以诗为主，兼及散文、小说及文学评论。作品包括诗集《赤道放歌》《犀鸟乡之歌》《我们不是候鸟》；散文集《长屋里的魔术师》《掬一辑多采的人生》《田思小品》；评论《沙贝的回响》《六弦琴上谱新章》《找一条共同的芯》。

题解



本文取自田思的散文集《心田思絮》第四辑“一往情深”。作者介绍古晋海唇街的历史演变、街道特色、周围环境等，并借此传达作者对于时代更迭，人事变迁的慨叹之情。

探究与练习

- 古晋海唇街有什么特色？[2.1.1]
- 老一辈的古晋人爱讲述这么一个传说……
为什么作者在文中第二段引用传说？[2.1.1][5.5.1]
- 根据文章第三段，写下各街道的特征。[2.1.1]

	街道	特征
(a)	亚答街	
(b)	花香街	
(c)	甘蜜街	

- 历史悠久的老街，总和先民热心兴办教育与庙宇的义举脱不了关系。
针对以上话题，书写字数不少于450字的作文。[3.2.2]

④ 急雨即事^①

(周梦蝶)

阅读指引

谁说雨不识字，
未解^②说法？

首两句即提出疑问，引发读者的好奇心，吸引他们进入诗的意境中。

燠热的午后。好一阵急雨！
也不知打谁的手里眼里来
一时高处高平低处低平^③
一时所有的沟洫^④皆满
所有的稻麦皆回黄转绿
而分植于梦里故园庭院两侧
红白二石榴，久久断无消息的
一时灼灼^⑤，也豁^⑥破了双眸……

作者描写他看到的雨中景致。“一时高处高平低处低平”写雨景，说明雨对万物的平等待遇。

稻麦从枯萎的黄色转为绿色，代表希望的重临。

信知^⑦一滴之湿，可解
百千亿劫^⑧之苦之热。谁说
谁说雨不识字，
未解说法？

重复两个“谁说”，分成两行，稍作停顿，营造思索和回味的空间。

开头和结尾重复同样的反问句，但是意思却不尽相同：前者的提问意味比较重；后者的强调意味比较明显，带出“雨既识字，也解说法”的意涵。这样的重复，营造了循环回味的阅读效果。

① 即事：一种诗歌分类。就某件事或情景发表议论或抒发感慨。

② 解：佛教用语。解悟、悟达。指深刻体悟。

③ 高处高平低处低平：佛教用语。出自唐代禅师与徒弟的对话。意思是一切法是平等的，所以高低地位一样，不应该以世俗的眼光分别看待高和低。

④ 洫(xù)：田间的水道。

⑤ 灼灼：出自《诗经》中的诗句：“桃之夭夭，灼灼其华。”表示花开鲜艳的样子。

⑥ 豁：开阔、开通、通达。

⑦ 信知：深知。

⑧ 劫：佛教用语。梵语 kalpa 的译音。

作者简介

周梦蝶（1921—2014），本名周起述，祖籍中国河南，台湾诗人。1952年开始发表诗作，从此笔耕不断。现有诗集《孤独国》《还魂草》《十三朵白菊花》《约会》《有一种鸟或人》。另有诗选集《刹那》《周梦蝶世纪诗选》；散文集《不负如来不负卿——〈石头记〉百二十回初探》；尺牘集《风耳楼坠简》等。

题解

本诗是诗人自1962年开始习禅后所作。诗作引经据典，表面上写雨景，字里行间也巧妙地带出“万物皆有灵性，禅机每每都在、处处皆是”的道理。作者因故与家人分别48年，回乡时才发现母亲与儿子都早已逝世。这首诗也婉转地流露作者对亲人的深深思念。

探究与练习

① 而分植于梦里故园庭院两侧 / 红白二石榴

你如何理解上面诗句的意思？ [2.1.1]

② 一时灼灼，也豁破了双眸……

结合上下句诗意，说明为什么作者会“豁破了双眸”？ [2.1.1]

③ 作者欲以“急雨”表达什么？ [2.1.1]

词句品味·积累

① 渔船的桅杆上缩着绚烂的晚霞，满街的檐角与电线上都啁啾着成群的褐雨燕，而马当山却从砂拉越河的上流方向露出湛蓝的面影。《古晋海唇街》

词句品味：作者把近景的“桅杆”和远景的“晚霞”放在平面“缩”起，衬以“檐角”“电线”“褐雨燕”，营造画面感。

② 海唇街，这条曾阅尽人事递嬗，与早期发迹的华社领袖息息相关的老街，似乎睁着老态龙钟的眼睛，在默默地注视着。《古晋海唇街》

词句品味：作者抓住海唇街的“老”，将它拟人化，比拟为“老态龙钟”的眼睛，形象生动。



[3.2.1]

公函

范例

试以修齐中学华文学会会刊主编林治平的名义，致函某商家请求刊登广告。

修齐中学华文学会会刊编委会 10, Jalan Duta, 50480 Kuala Lumpur.	发函团体、单位的名称和地址
卫青文具店经理 林子明先生 6-8, Jalan SL1/13, Bandar Sungai Long, 43000 Kajang.	收信人的单位名称和职衔、姓名（加尊称）和地址
2021年3月18日	日期
林先生：	称呼
<u>请求刊登广告</u>	标题
为了激发会员的写作兴趣，本会将于2021年9月28日推出《华·卅叁》。由于印刷费逐年提高，本编委会决定要求商家刊登广告以筹募经费。	正文
2 素闻贵公司热心文化教育，希望能于本会刊中刊登广告。	
3 随函附上广告费的详细资料。盼贵公司能捎来佳音。谨此致谢。	
修齐中学华文学会会刊主编 林治平 启	发函者的职衔、署名

练习

- (一) 试以修齐中学校长林治平的名义，函请国泰百货公司经理陈永浩，赞助商品以供义卖，筹募建校基金。
- (二) 试以修齐中学华文学会主席林治平的名义，致函建国中学华文学会主席陈永浩，请求派员参加华语辩论比赛。



中国传统舞蹈

根据艺术史学家的考证，人类最早产生的艺术就是舞蹈。在远古，人类尚未有语言之前，人们用动作、姿态来表情达意，产生语言后，才产生诗歌和音乐。中国传统文化和艺术源远流长，从上古时代的图腾舞蹈，到现代的新舞蹈，五千多年来经历不同朝代的演变，衍生各有特色的多种舞蹈，包括：《雉舞》《盘鼓舞》《胡旋舞》《霓裳舞》《观音舞》等。

《盘鼓舞》是汉代著名的俗乐舞蹈，以盘、鼓为舞具。汉代《盘鼓舞》，又称《盘舞》《七盘舞》。在舞蹈开始前，舞者会先将盘、鼓覆盖着放在地上。盘、鼓的数目按表演者技艺高低做调整。舞者有男有女，在盘、鼓上高纵低蹶，浮腾累跪，踏舞出有节奏的音响。

在《文选·舞赋》中，李善对《盘鼓舞》的注解如下：“盘鼓之舞，载籍无文，以诸赋言之，似舞人更递蹈之而为舞。”这种舞蹈大多使用七盘，因此，也称为《七盘舞》。《盘鼓舞》的起源已不可考，楚国的《祠神乐舞》特点是用鼓，而汉代的《乐舞》受楚国的影响很深，因此，一些人推测《盘鼓舞》是从楚国的《祠神乐舞》里演变而来。

我们可以从汉代画像砖石上的画面清楚看到《盘鼓舞》的形象，有的飞舞长袖，有的踩鼓下腰，有的按鼓倒立，有的身俯鼓面，手、膝、脚都触及鼓面拍击，有的单腿立在鼓上，还有的从鼓上纵身跳下。《盘鼓舞》舞者的舞姿各异，但都身姿优美矫健。



下面举一个例子。根据河南新野县后岗村西汉墓出土的双人《盘鼓舞》画像砖，画面可见地下置放了七盘一鼓，一名细腰女子头挽发髻，上身着长袖紧身连衣长裙，下穿喇叭筒长裤，上体前倾，张臂扬袖，左腿向前跨出，欲登上地面所置“鼓”面作舞。对面一男子头戴圆帽，着紧身上衣，下穿喇叭筒裤，右臂向前伸出，左臂弯曲向后拉开，前腿弓曲，后腿跪地，仪态端庄，干练麻利，抬头挺胸，面向女子，四目传情，妩媚动人。二者之间形成了强烈的呼应与对比效应。另外，该画也展示了两汉盛行的《盘鼓舞》和《七盘舞》的组合方式、舞具的排布方式；同时也展示了《盘鼓舞》和《长袖舞》巧妙融合，更生动逼真地展现了汉代舞蹈艺术的魅力。



河南新野后岗《盘鼓舞》汉画像砖

从汉代画像石砖、壁画的《盘鼓舞》图像看，《盘鼓舞》舞具的使用有三种情况：第一种是盘、鼓并用；第二种是有鼓无盘；第三种是有盘无鼓。在这三种情况当中，以第一、二种数量最多。鼓、盘使用数量可能依舞蹈的动作、舞人的要求而定，少至仅用一鼓，多至八盘一鼓或七盘二鼓的都有。盘基本都是复扣在地上，盘、鼓的布局也没有一定的格式，但布局各有不同，可以灵活掌握。

至于舞者的装束，《三国志·魏志·杨阜传》、傅毅《舞赋》、张衡《舞赋》等文献都记载了“罗衣”或“罗縠之衣”，显示舞者穿的是轻薄的纱衣。另外，舞者大多下穿长袴，舞步轻快，脚着带有彩色纹饰的舞鞋。

《盘鼓舞》将舞蹈与杂技巧妙地结合，体现了中国传统舞蹈的特殊风格。这种舞蹈传到后世，表演形式也随时代改变有所变化。在马来西亚，经过几代人的揣摩、再创作之下，人们将中国传统舞蹈融入本地色彩，称为马来西亚华族舞蹈，当中比较常见的包括：《扇子舞》《水袖舞》《腰鼓舞》等。

（资料来源：冯志远主编《学生音乐舞蹈学习手册：学生舞蹈学习手册》；李荣有《中国音乐图像学概论》）

好文共赏 [4.2.1]

麻河三章 (白垚)

河诗

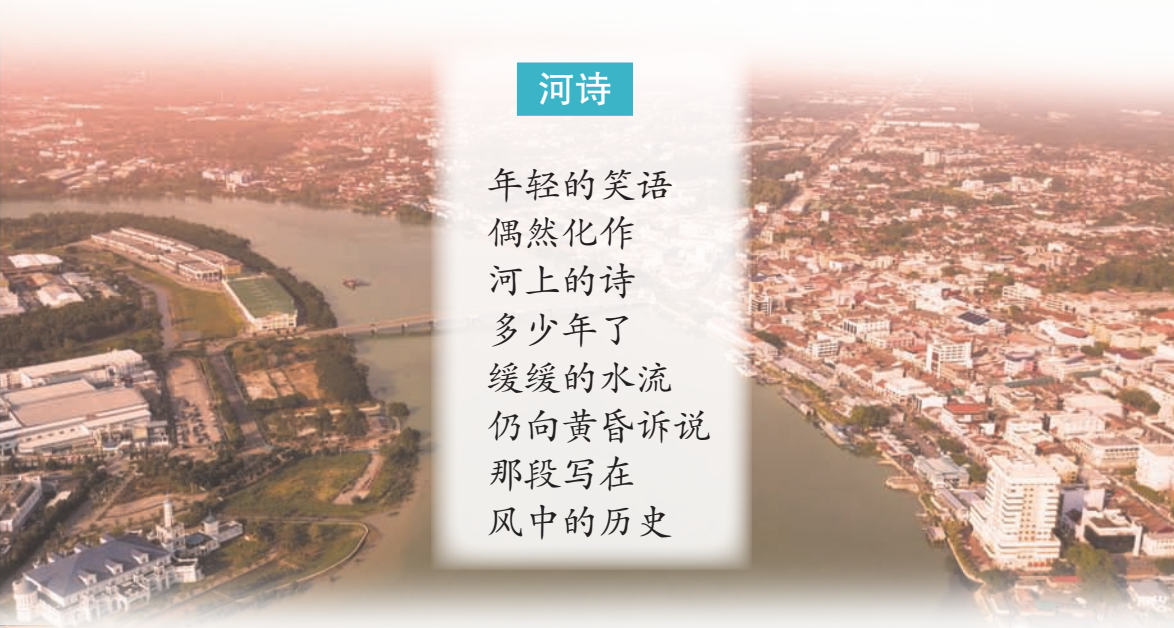

年轻的笑语
偶然化作
河上的诗
多少年了
缓缓的水流
仍向黄昏诉说
那段写在
风中的历史

河雾



早晨的渡口
河潮寂寂
船声渐近
浓雾中
依稀看到
在舷边
挥动的手巾

河心

年华逝水
 流不去河心
 星月的多娇
 沿堤十里
 只有风知道
 浅深几许
 几许的
 潮去与潮来

二零零二年十一月十二日



悦读书房

《缕云起于绿草》为白垚（原名刘国坚）的唯一著作。这是一部五百多页，三十余万字的巨著，辑了他五十余年来的散文、诗和剧本创作。全书分成三个部分。

第一部分的散文总篇名为《海路花雨》，记述了白垚在1957年从广州，经香港前来我国，参与文化播种的新启蒙运动，并执编《蕉风》和《学生周报》；继而叙述马新现代诗的起步及与旧雨新知的情谊。

第二部分是诗歌，总篇名为《麻河静立》。《麻河静立》之名取自他发表于1959年的诗歌。该诗被认为是马华文学最早的现代诗歌之一。

第三部分是歌剧《史诗三部》，写尽人世间天涯漂泊离散。曾多次代表马来西亚巡回亚洲国家演出的舞台剧《汉丽宝》，就是根据白垚的同名歌剧改编。他另一部依据沙巴名山命名的歌剧《中国寡妇山》也曾多次在马来西亚上演。全书绚丽恢宏，情辞并茂，文才斐然，堪称划时代巨著。

古韵文推荐阅读

使至塞上 

〔唐〕王维

这首诗作于诗人当监察御史时、赴河西的路途中。开元二十五年（737年），王维奉命到边塞察看情形、慰问将士，但是唐玄宗其实是想把王维排挤出朝廷。王维带着复杂的心情将途中所见所感作了这首纪行诗。诗人以沙漠中典型的景物来描绘塞外奇特又壮美的风光，更自比归雁，借景抒怀。

单车^①欲问^②边，属国^③过居延^④。
征蓬^⑤出汉塞^⑥，归雁入胡天^⑦。
大漠孤烟直，长河落日圆。
萧关^⑧逢候吏^⑨，都护^⑩在燕然^⑪。



- ① 单车：指轻装简便而行。
② 问：了解、视察。
③ 属国：附属国。
④ 居延：城名，在今中国内蒙古西北部额济纳旗境内。
⑤ 征蓬：远飞的蓬草。
⑥ 汉塞：中国的边塞，即国境。

- ⑦ 胡天：塞外的地方属胡人所居住，意指胡地的天空。
⑧ 萧关：即陇山关，在今中国宁夏回族自治区固源县东南。
⑨ 候吏：骑马的侦察兵。
⑩ 都(dū)护：官名，汉宣帝时设置西域都护。
⑪ 燕(Yān)然：山名，即今中国蒙古人民共和国的杭爱山。这里指作战的前线。

第四单元

素描人物

忧愁的面容要用悲哀的词句配合，盛怒要配威吓的词句，戏谑配嬉笑，庄重的词句配严肃的表情——神说话，英雄说话，经验丰富的老人说话，青春热情的少年说话——其间大不相同。

——贺拉斯《诗艺》



我们每天都会在生活中与不同的人接触。每一个人都有各自的着装风格、体态、样貌、姿势等。我们要怎样生动传神地描写特定的人物？怎样的面容要用怎样的词句描述？

学习本单元，我们要注意作家勾勒、塑造人物形象，借助人物神态等突出文章主题中心，设置精彩结尾等的写作手法。



课前热身

每人各自选定一个同学，把他的样貌、神情、身体形态、风度等写在小纸条上，交给老师，然后由老师选出一张纸条，并念出内容，让同学确认所描述的是哪位同学。

① 五柳先生传

(陶渊明)

阅读指引

先生不知何许人也，亦不详其姓字。宅边有五柳树，因以为号焉。闲静少言，不慕荣利。好读书，不求甚解；每有会意^①，便欣然忘食。性嗜酒，家贫不能常得。亲旧^②知其如此，或置酒而招之。造^③饮辄尽，期^④在必醉；既醉而退，曾^⑤不吝情^⑥去留^⑦。环堵^⑧萧然^⑨，不蔽风日，短褐穿^⑩结^⑪，箠瓢屡空，晏如^⑫也。常著文章自娱，颇示己志。忘怀得失，以此自终^⑬。

开篇即说明先生名字的由来。在讲究门第的晋代，却“不详其姓字”，暗示五柳先生是隐姓埋名的出世者。

接着写五柳先生的性格与爱好，以及生活情状。

- ① 会意：指对书中的意义有所领会。意，书中的旨意。
- ② 亲旧：亲戚朋友。亲，亲戚。旧，这里指旧交、旧友、老朋友。
- ③ 造：往、到，到……去。
- ④ 期：期望、希望。
- ⑤ 曾：竟，用在“不”前，加强否定语气。
- ⑥ 吝情：舍不得。

- ⑦ 去留：离开。
- ⑧ 环堵：周围都是土墙，形容居室简陋。
- ⑨ 萧然：冷落、破败的样子。
- ⑩ 穿：洞。
- ⑪ 结：补丁。
- ⑫ 晏如：安然自乐的样子。
- ⑬ 自终：自己过完一生。终，终于，结束。

赞¹⁴曰：黔娄¹⁵有言：“不戚戚¹⁶于贫贱，不汲汲¹⁷于富贵。”其言兹若人¹⁸之侔¹⁹乎？衔²⁰觞赋诗，以乐其志，无怀氏²¹之民欤？葛天氏²²之民欤？

照应上文的“不慕荣利”，以“赞”词刻画五柳先生安贫乐道，醉心于以诗酒自娱的洒脱情态。

14 赞：古人常用于传记体文章的结尾处，表示作传人对传主的评论，译为“赞言中说”或不译。

15 黔娄(Qián Lóu)：春秋时齐国人，无意仕进，屡次辞去诸侯聘请。他死后，曾子前去吊丧，黔娄的妻子称赞黔娄“甘天下之淡味，安天下之卑位，不戚戚于贫贱，不汲汲于富贵。求仁而得仁，求义而得义”。

16 戚戚：忧虑、忧愁的样子。

17 汲(jí)汲：心情急切，热衷追求的样子。

18 若人：这样的人。

19 侔(chóu)：辈，同类。

20 衔：指饮酒作乐。

21 无怀氏：传说中的上古帝王。

22 葛天氏：同**21**。

作者简介



陶渊明(365-427)，又名潜，字元亮，世称“靖节先生”。浔阳柴桑(今中国江西九江西南)人。东晋末至南朝宋初期诗人、辞赋家。他在41岁弃官归田，在农村过躬耕隐居的生活。他擅长诗文辞赋，诗风淡雅自然，散文感情真挚，语言质朴自然。现存《陶渊明集》。

题解



本文选自《陶渊明集笺注》。这篇文章是陶渊明托名“五柳先生”而作的一篇自传。陶渊明藉由五柳先生这一假想人物，抒发了自己的志趣。陶渊明的祖父与父亲都曾经在朝廷当官。年轻时，陶渊明曾有过建功立业的大志，也曾做过几任小官。后来因为“不为五斗米折腰”而辞官归隐。他通过对居住环境和生活细节的描写，塑造出有着“不慕荣利”“忘怀得失”“安贫乐道”形象的五柳先生。全文不足200字，语言洗练，于平淡之中表现深刻内容。

课文资料夹

古代文学中的“传记体”

传记，或单称“传”，是古代文学中一种记载人物事迹的文体。一般上传记体皆由他人代为记叙，亦有自述生平的，这类作品被称为“自传”。此外，传记体基本可分成两类：一类归属史学范围，即“史传”，内容严谨真实，对人物资料进行全面的征信；一类归属文学范围，即“传记文学”，内容上以史实为根据，辅以形象化的记述以及合理的虚构和想象，一般为散文，也有诗体。传记文学源自各民族早期的历史著作。中国汉代司马迁《史记》、班固《汉书》中不少篇章就是优秀的传记文学作品。

研讨与拓展

① 朗读课文，读准字音，然后填写下表，理解词语的含义。[5.3.1]

(a) 古今异义词

例句	词语	古义	今义
先生不知何许人也	许		
每有会意	会意		
亲旧知其如此	旧		

(b) 一词多义

例句	词语	词性与含义
因以为号焉	以	
以此自终	以	
或置酒而招之	之	
葛天氏之民欤	之	

② 从第一段中找出表现五柳先生性格特征、志趣爱好的语句。[2.2.1]



③ 联系全文，可以看出五柳先生是个怎样的人？[2.2.1]

④ 将下面句子翻译成现代汉语。[2.2.1]

不戚戚于贫贱，不汲汲于富贵。

二 木兰诗（节选）

阅读指引



唧唧^①复唧唧，木兰当户^②织。不闻机杼声^③，唯闻女叹息。问女何所思，问女何所忆。女亦无所思，女亦无所忆。昨夜见军帖^④，可汗^⑤大点兵。军书十二卷^⑥，卷卷有爷^⑦名。阿爷无大儿，木兰无长兄。愿为市^⑧鞍马^⑨，从此替爷征。东市买骏马，西市买鞍鞞^⑩，南市买辔头^⑪，北市买长鞭。旦辞爷娘去，暮宿黄河边。不闻爷娘唤女声，但闻黄河流水鸣溅溅^⑫。旦辞黄河去，暮至黑山头。不闻爷娘唤女声，但闻燕山胡骑^⑬鸣啾啾^⑭。万里赴戎机^⑮，关山度^⑯若飞。朔气^⑰传金柝^⑱，寒光^⑲照铁衣^⑳。将军百战死，壮士十年归。归来见天子^㉑，天子坐明堂^㉒。

以古代女子日常生活场景开篇，接着用问答形式带出木兰从军的缘由，侧面点出其孝顺的形象。

运用排比修辞手法，简要地以四句描写木兰从军前忙碌准备的情景。

以反复修辞手法写“旦”与“暮”，以表示征途遥远，军情紧急，木兰风尘仆仆，以“不闻”与“但闻”表达离家愈远，思亲之情愈切。

用对偶修辞手法，铺陈十年的征战生活以及战场上的激烈悲壮，侧面烘托木兰的英勇。

① 唧(jī)唧：纺织机的声音。

② 当户：对着门。

③ 机杼(zhù)声：织布机发出的声音。机，指织布机。杼，织布的梭子。

④ 军帖：征兵的文书。

⑤ 可汗(kè hán)：古代西北地区民族对君主的称呼。

⑥ 军书十二卷：征兵的名册很多卷。十二，表示很多，不是确指。下文的“十二转”“十二年”，用法与此相同。

⑦ 爷：和下文的“阿爷”一样，都指父亲。

⑧ 市：买。

⑨ 鞍马：泛指马和马具。

⑩ 鞞(jiān)：马鞍下的垫子。

⑪ 辔(pèi)头：驾驭牲口用的嚼子、笼头和缰绳。

⑫ 溅(jiān)溅：水流激射的声音。

⑬ 胡骑：胡人的战马。

⑭ 啾(jiū)啾：马叫的声音。

⑮ 戎机：指战争。

⑯ 度：越过。

⑰ 朔(shuò)气：北方的寒气。朔，北方。

⑱ 金柝(tuò)：即刁斗。古代军中用的一种铁锅，白天用来做饭，晚上用来报更。

⑲ 寒光：这里指冰冷的月光。

⑳ 铁衣：铠甲。

㉑ 天子：即前面所说的“可汗”。

㉒ 明堂：明亮的厅堂，此处指宫殿。

策勋²³十二转²⁴，赏赐百千强²⁵。可汗问所欲，
“木兰不用²⁶尚书郎²⁷，愿驰千里足²⁸，送儿还故乡”。爷娘闻女来，出郭²⁹相扶将。阿姊闻妹来，当户理红妆³⁰。小弟闻姊来，磨刀霍霍³¹向猪羊。开我东阁门，坐我西间床。脱我战时袍，著³²我旧时裳。当窗理云鬓³³，挂镜帖花黄³⁴。出门看火³⁵伴，火伴皆惊惶：“同行十二年，不知木兰是女郎。”雄兔脚扑朔³⁶，雌兔眼迷离³⁷。双兔傍地走³⁸，安能辨我是雄雌？

以天子厚赏从侧面衬托木兰的卓越功勋。木兰不要官职，只要千里马，表现了木兰归家情切。

通过描写木兰归家的喜庆场景，及伙伴对其女性身份的惊讶，营造圆满的喜剧色彩。

最后以兔子雌雄难辨来比喻木兰谨慎机敏。



²³ 策勋：记功。

²⁴ 十二转(zhuǎn)：不是确数，形容功劳极高。转，勋级每升一级叫一转，十二转为最高的勋级。

²⁵ 强(qiáng)：有余。

²⁶ 不用：不愿意做。

²⁷ 尚书郎：尚书省的官。尚书省是古代朝廷中管理国家政事的机关。

²⁸ 千里足：千里马。

²⁹ 郭：外城。

³⁰ 红妆：指女子的艳丽装束。

³¹ 霍(huò)霍：模拟磨刀的声音。

³² 著(zhuó)：通假字，通“着”，穿。

³³ 云鬓(bìn)：像云那样的鬓发，形容好看的头发。

³⁴ 帖花黄：帖，通假字，通“贴”。花黄，古代妇女的一种面部装饰物。

³⁵ 火：通“伙”。古时一起打仗的人用同一个锅吃饭，后意译为同行的人。

³⁶ 扑朔：兔跑足缩之神貌。

³⁷ 迷离：眯着眼。

³⁸ 傍(bàng)地走：贴着地面并排跑。

出处



本文取自宋朝郭茂倩编著的《乐府诗集》。《乐府诗集》收录上古至唐五代的乐章和歌谣，其中主要有汉魏至隋唐的乐府诗。全集共有一百卷。《乐府诗集》里的乐曲风格豪放，反映广泛的社会面，《木兰诗》是其中一首优秀的作品。

题解

《木兰诗》是北朝民歌中的长篇叙事诗，记叙少女乔装为男性，代父从军的故事。作者塑造了一位善良、勇敢、机智、刚毅、淳朴的奇女子形象，并赞扬她的爱国精神。全诗风格清新刚健，善用动作描写，结构严谨，剪裁巧妙，描写细腻，故事情节跌宕起伏，运用了多种修辞手法，语言自然朴素。

研讨与拓展

- ① 反复诵读课文，感受诗歌的韵律美。[2.3.1]
- ② 完成以下流程图，然后以简洁的语言复述故事情节。[2.3.1]

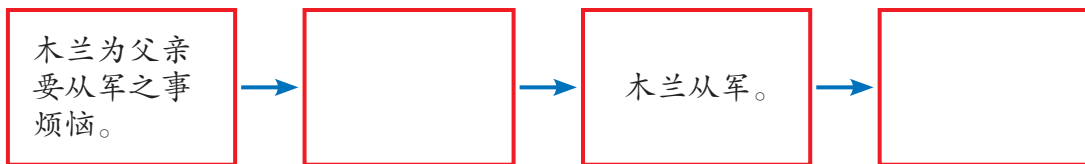

- ③ 为什么木兰的形象流传千年，至今依然令人印象深刻？[2.3.1]
- ④ 木兰女扮男装代父从军是极度冒险的行为，你认为她这样的做法正确吗？为什么？[1.3.1]

③ 忆父亲（节选）

（林太乙）

阅读指引

他一生遇到的挑战很多，我祖父是个乡下的穷牧师，却充满梦想，要儿子到上海去上大学，到外国去留学。祖父是向人借钱才能送父亲到上海圣约翰大学读书的。父母亲结婚之后到美国，父亲在哈佛大学攻读硕士学位时，因为母亲生病两次入医院动手术，把他们的钱花完了，有一个星期，父亲只有钱买一罐老人牌麦片吃，而不得不低头向外祖父借钱维持生活，他才能够继续读书。

即便境况艰苦，也不曾放弃梦想，展现父亲不畏困境，为梦想勇往直前的热忱。

对父亲来说，哈佛大学就是拥有几百万本书的卫德诺图书馆（Widener Library）。他比喻自己在图书馆求知的经过，像一只猴子在森林里寻找坚果。他告诉我们，他在图书馆里一天可以跑几里路，如果在一本书里找不到他要的知识，他就在另外一本书里找。

运用比喻修辞手法将自己的求知若渴形象化。

他鼓励我写作，也同样的起劲和认真。小时候他就鼓励我写日记，他说，想到什么就写什么，但千万不要像小学生作文，写假话给先生看，例如“天天玩耍，不顾学业，浪费光阴，岂不可惜？”那是他在一本学生尺牍里读到的句子，使他捧腹大笑。他说，无论写什么东西，最要紧的是个“真”字。

父亲的书房叫做“有不为斋”，朋友问他，那是什么意思？他的答案部分是：

- 我始终背不来总理^①遗嘱，在三分钟静默的时候不免东想西想。
- 我从未说过一句讨好人的话。
- 我不会今天说月亮是方的，一个礼拜之后说月亮是圆的，因为我的记性很不错。

① 总理：指孙中山（1866—1925），名文，号逸仙，广东香山（今中国广东中山）人。

这些话是父亲在三十年代说的，而他一直到老都没有改变，这也许是他写作成功的原因。他写的文章都是“真”的，他不怕把他的感情和思想坦率地表露出来，从不顾别人对他有怎样的想法。

父亲的人生观，简单地可以这么说，“我认为合情理的精神是人类文化的最高理想，而合情理的人也就是最有教养的人。一个合情理的革命家并不是一把新扫帚，把整个宇宙扫得一尘不染，却总宁愿留下一点尘垢。如果一个人发现了伟大的科学真理，却失去了人性，又有什么好处呢？大智能在于不要对人性太苛求。”

这也许是他幽默感的出发点，他能够看出做人的矛盾，而宽恕一个人。

父亲在压力之下，也能保持他的幽默感。1954年他出任南洋大学^②校长之后，左派人士便想办法把他弄下台，新加坡的许多报纸都攻击他，小报更加凶恶，有一家小报竟然刊登了一个人的照片，加以说明是“林语堂的兄弟，是一个吸毒的挖坟墓的人”。我看了十分生气，对父亲说，“他们怎么可以这样胡闹？”父亲把报纸拿过来一看，微笑道，“面貌倒有点像我。”

父亲自从二十三岁起就梦想发明一架人人无须受训练就会打的中文打字机。关键在于重新把汉字分类——不用康熙字典部首——进而发明一个便利的键盘。1931年，父亲三十六岁时，他以为已经把这个问题解决了。他从上海到美国去和工程师研究打字机的设计，回国的時候钱用光了，口袋里只有三毛钱。他没有制造模型的本钱，但是他念念不忘这个梦想。

详写父亲的人生观，深化父亲言行一致，豁达率真的智者形象。

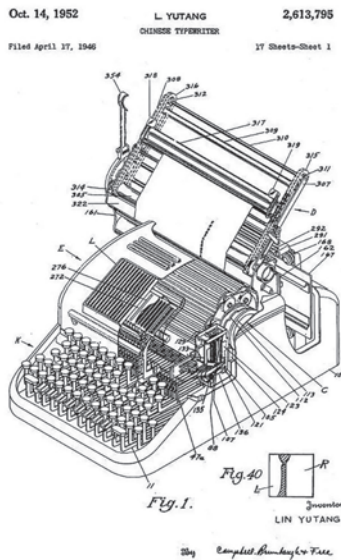

林语堂发明的
明快中文打字机

^② 南洋大学：指新加坡的南洋大学。该校于1956年成立，于1980年与新加坡大学合并，成为新加坡国立大学。

1947年，由于他写了好几本畅销书，有了几万美元的积蓄，他以为足够制造打字机的模型，于是便开始积极进行。

问题层出不穷，每个零件都需请工程师绘图，以人工制造，开销越来越大，远超出他的估计，但是既然已经投资这么多钱，实在不能半途而废。

模型造好之后，由我练习打，按照父亲发明的“上下形检字法^③”，只需按三个键便可以打出一个字，比起当时商务印书馆的笨重难打的打字机，实在方便得多。

父亲开记者招待会，各大报以大篇幅刊出“林语堂发明中文打字机”的消息，我们家并且一连开放三天，欢迎各界人士来参观。语言学家赵元任^④说，“这是个了不起的发明。”适在纽约访问的外交部长王世杰说，“我对这部打字机的简易打法非常惊奇，这是极有价值的发明。”这类的赞许不胜枚举。



林语堂所发明的
明快打字机问世。



林语堂在美国
与友人一起。

林语堂、林太乙与明快打字机。

③ 上下形检字法：即取字之左旁最高笔形及右旁最低笔形为原则，放弃笔顺，只看位置高低。

④ 赵元任(1892-1982)：中国江苏常州人，语言学家，先后在美国几所著名大学任教。



林语堂爱弹琴。



林语堂与他发明的中文打字机。

1948年，美国默根索拉排字公司（Mergenthaler Linotype Company）和父亲签约付了父亲两万美元，取得独家研发中文打字机的权利，但是由于中国内战，没有进行制造。父亲发明打字机背的一身债要许多年以后才能还清。他从不抱怨，从不后悔。“人要有梦想，才会有进步。”他说。

三十年后⁵，电脑时代开始，父亲研发的“上下形检字法”和键盘，被台湾神通公司采用为电脑输入法，父亲的梦想终于实现了。

但对父亲来说，人生最重要的，是做人。他说，“孔子所谓行有余力，则以学文。可见行为的重要在文字之上。文章做不好没有关系，人却不能做不好。我觉得看一个文化，就要看在这个文化里长大的人是变成怎么样的丈夫和妻子、父亲和母亲。比较之下，所有其他的成就——艺术、哲学、文学和物质生活——都变得毫不重要了。”

父亲一直到老，心里都充满梦想，觉得世界是美好的。对我来说，他是最好的父亲。

⁵ 三十年后：1985年，林语堂的女儿授权台湾神通公司使用“上下形检字法”。

作者简介

林太乙（1926—2003），本名林玉如，后改名无双、太乙。中国北京人，祖籍中国福建龙溪。文学大师林语堂次女。她中英文造诣俱深，著有多部英文小说，均被译成多种不同语文。她的文笔流畅，感情真挚，笔调幽默乐观，作品中往往透着清淡飘逸的处世哲学。中文著作包括自传体散文《女王与我》；小说《金盘街》《春雷春雨》《明月几时有》；传记《林语堂传》《林家次女》；编撰《语堂文选》《语堂幽默文学》等，并译有多部翻译作品。

题解



本文选自林太乙散文集《女王与我》。《女王与我》是作者逝世后，由其夫黎明整理出版，全书分成六辑，本文选自第六辑《孺慕·寻根》。本文借助几件事描述父亲充满梦想的个性特点，流露作者对父亲敬仰及深切的思念之情。全文用词简洁有条理，如行云流水，感情真挚。

探究与练习

- ① 作者在文中叙述了父亲的哪些事？这些事突显父亲怎样的形象？ [2.1.1]
- ② 为什么作者要大篇幅叙述父亲发明打字机的过程？ [2.1.1]
- ③ 作者在叙述父亲发明打字机的过程中，透露了自己哪些心理？举例说明。 [2.1.1]
- ④ 大智慧在于不要对人性太苛求。
你如何理解这句话？ [2.1.1]
- ⑤ 写一篇记叙文，描写对你的成长影响至大的人。字数不少于450字。 [3.2.2]

④ 子夜¹昙花²

(张错)

阅读指引

开篇交代昙花的来历和作者对恩师的思念。

用“花魂鸟魄”为下文昙花带给作者的意义作铺垫。

恩师过世。其子邀我去拿些物品，留作永久的纪念。于是，我去他家搬回一株昙花。

也许是对老师的感情难以割舍吧，总觉得世间万物，包括花魂鸟魄，冥冥中可以沉默交流。人离开了，见不到了，但他在我心中，于是便存在。

昙花搬回来，静静紧靠屋檐下数月。自春入夏，人花无语，岁月无声，只有偶然翠绿，显示出它对环境的适应语言。新叶缓慢自旧叶中长出，黑斑渐褪，花树重新有着雍容气度，一如恩师的寡言性格，在低调行事风格中，始终带着浓郁而清晰的自信。我对花树没有期待，它存在，我已心满意足。

就在寻常一天，竟意外发觉昙花已垂首含苞了。

何等募然而来的惊喜！不是花开花落，而是花的讯息。像久别的人，传来心花怒放的约会，直教人朝夕亟待³。

久闻昙花只开一夕，是最初一夜，也是最后一夜，充满生命奋发与无常的哲理，便决心迎接它来临的启迪。

那几乎是即时降临，一旦发觉满蕾的翌夜，便有如忍俊不禁的笑容，迫不及待地绽开。黑暗夜晚，洁白花朵，如冬天雪夜，没有月光，星星也暗淡。它的来临使人震撼，也使人惊惶。有一种漫步而来的绰约，以缓慢节奏，进入生命最灿烂点，也是最颓废点，没有一丝保留，像爱与死！

即便生命周期短暂易逝，也坚持绽放属于自己最夺目的光彩。

① 子夜：半夜。

② 昙(tán)花：常绿灌木，主枝圆筒形，分枝扁平呈叶状，绿色，没有叶片，花大，白色，生在分枝边缘上，多在夜间开放，开花的时间极短。供欣赏。原产墨西哥。

③ 朝夕亟(jí)待：形容时刻急切地等待。

犹如一张昂首的脸，花容就是一世青春。然而此花与众不同，它的才情志业极端隐秘，因而选择了寂静无人之夜，不屑在白日与红尘争艳。

它的步伐和黑夜一致。因而看花人必须有一颗聆听的心，才会听得到夜，及花开的声音。

它极端美丽。尤其在孤独时，要在众芳国里遗世独居，又是何等勇毅果决？花开之夕，遂自有清雅幽香。香随夜转浓，弥漫四周，有如昭告天下：在这一夜，全世界只有一种花香，为一个人。为了此夜，必须是另一朵花，另一种香。永远没有重复，像一段情，或一个名字。

它的性格极其刚烈。它幽雅绝俗，不只有意逃避四周繁华，甚至鄙弃热闹，喜欢冷清。

它一夜尽情绽开无悔。花期虽短，绽放姿态却极为狂放，有一种壮士舍身之悲壮。但每年花季有如转世，无悔依然。

我随即发觉，即使在短暂漆黑夜里，它的笑容已日渐难以为继，并带着英雄疲惫。本来雪白如银的花瓣，光芒四溅，几可灼伤人目；而后却慢慢苍白如纸，只隐约露出些许其原来风骨神韵。这一张脸，我想我最熟悉，最会为之伤心垂泪。那不只是物伤其类，更是命运中许多注定的无法回转与挽留。

生命的确如此！许多灿烂时光，犹如昙花一现。花开刹那，如幻如梦，花不知自己在盛开，梦中人更不觉自己在幻梦。惟有梦醒花凋，方悉前尘过往。我知道今夜花会尽情怒放，正如黎明一定会来临。

辞世恩师如此幻过，今日我也如此梦过，将来我的学生还会如此幻梦下去，最终我们便会一走入夜里。留下一生的记录，其实不过是花与夜的争辉。



昙花怒放吐香给人的感受各有不同。作者由昙花联想到恩师，借花抒情，寓意恩师活在自己心中。

由昙花引发对生命的感叹。生命如此短暂，许多美好的事物，犹如昙花一现。花开之时，我们不曾留意。花凋之时，生命已然流逝，前尘皆惘然。



作者简介

张错（1943—），原名张振翱，笔名翱翱。出生于澳门，祖籍中国广东惠阳。他擅长写诗与散文，诗歌语言朴素凝炼，意象新颖生动；散文感情真挚，语言优美富有诗意。著有诗集《过渡》《死亡的触角》《鸟叫》《翱翱自选集》《洛城草》《错误十四行》《双玉环怨》《飘泊者》《春夜无声》；散文集《从木栅到西雅图》《那些欢乐与悲伤的》；诗论集《当代美国诗风貌》等。

题解



本文选自《山居小札》，是一篇托物抒情的散文。文章主要叙述作者恩师过世后，他将恩师生前的一株昙花留作纪念，借昙花赞颂恩师，表达对恩师的怀念之情，同时抒发对生命的认识和感悟。作者紧抓昙花“一现”的“美丽”这一特点，点明即使生命短暂，但依然尽情挥洒自己最光辉的一面这一人生哲理。

探究与练习

- ① (a) 我对花树没有期待，它存在，我已心满意足。
(b) 何等暮然而来的惊喜！

你如何理解以上句子的含义？为什么作者会有以上两种不同的心情？ [2.1.1]

- ② 作者在文中赞美了昙花哪些精神品质？各比喻恩师哪些特点？ [2.1.1]

- ③ 你认同本文以《子夜昙花》为题吗？为什么？ [2.1.1]

- ④ 分析最后一段在文中的作用。 [2.1.1]

- ⑤ 作者通过这篇文章传达了什么人生哲理与感悟？ [2.1.1]



[4.3.1]

慰问信

一、什么是慰问信？

慰问信是在三种情况下使用的应用文：

- (a) 当发生天灾或意外等不幸事故，有人丧命、重伤或重病的时候，友好人士、相关组织或友好国家的政府，以写信的方式对于伤者本人、逝者家属或灾黎传达同情或关切之情；
- (b) 某单位发给有特别贡献者或上级要赞扬下级的时候，如：教育部慰问教师；
- (c) 节日时节。

二、注意事项

- ① 慰问信属于正式信函，必须遵守规范的格式要求，写单位名称或人名的时候，要写全称或正式的名称。
- ② 慰问信可以是写给个人的，也可以是给团体的；可以是封闭的，也可以是公开的。
- ③ 慰问信的行文要诚恳、真切，措词要恰当，篇幅要短小。
- ④ 格式：
 - (a) 标题：在第一行正中写“慰问信”三字或“xxx致xxx的慰问信”。
 - (b) 称谓：写称谓以表示尊敬。
 - (c) 正文：发文目的、慰问原因或事项、结尾。
 - (d) 结尾：慰问词、祝福或期望。
 - (e) 落款：署名和日期。

三、范例

慰问信

亲爱的林治平同学：

自从上回聚会至今，我们已经快一年没见面了。我最近从我们的老同学陈泽汉那里听闻你在打篮球时脚踝骨折了。

在此，我寄上我的慰问。

我想你还要在床上待上几个星期，你或许可以看一些书来打发时间。因此，我寄了两本我喜欢的小说给你，希望你也会喜欢。

请你保重，在脚踝痊愈前，千万不要急着下床走动！

祝

早日康复

陈永浩 启
2021年5月11日



[4.2.1]

武侯祠前的沉思 (梁衡)



中国历史上有无数个名人，但没有谁能像诸葛亮这样引起人们长久不衰的怀念；中国大地上有无数座祠堂，但没有哪一座能像成都武侯祠这样，让人生出无限的崇敬、无尽的思考和深深的遗憾。这座带有传奇色彩的建筑，令海内外所有的崇拜者一提起它就产生一种神秘的向往。

武侯祠坐落在成都市区略偏南的闹市。两棵古榕为屏，一对古狮拱卫，当街一座朱红飞檐的庙门。你只要往门口一站，一种尘世暂离而圣地在即的庄严肃穆之感便油然而生。进门是一庭院，满院绿树披道，杂花映目，一条五十米长的甬道直达二门，路两侧各有唐代、明代的古碑一座。这绿荫的清凉和古碑的幽远先叫你有一种感情的准备，我们将去造访一位一千七百年前的哲人。进二门又一座四合庭院，约五十米深，刘备殿飞檐翘角，雄踞正中，左右两廊分别供着二十八位文臣武将。过刘备殿，下十一阶，穿过庭，又一四合院，东西南三面以回廊相通，正北是诸葛亮殿。由诸葛亮殿顺一红墙翠竹夹道就到了祠的西部——惠陵，这是刘备的墓，夕阳抹过古冢老松，叫人想起遥远的汉魏。由诸葛亮殿向东有门通向一片偌大的园林。这些树、殿、陵都被一线红墙环绕，墙外车马喧，墙内柏森森。诸葛亮能在一千七百年后享此祀地，并前配天子庙，右依先帝陵，千多年来香火不绝，这气象也真绝无仅有了。

公元234年，诸葛亮在进行他一生的最后一次对魏作战时病死军中。一时国倾梁柱，民失相父，举国上下莫不痛悲，百姓请建祠庙，但朝廷以礼不合，不许建祠。于是每年清明节，百姓就于野外对天设祭，举国痛呼魂兮归来。这样过了三十年，民心难违，朝廷才允许在诸葛亮殉职的定军山建第一座祠，不想此例一开，全国武侯祠林立。成都最早建祠是在西晋，以后多有变迁。先是武侯祠与刘备庙毗邻，诸葛祠前香火旺，刘备庙前车马稀。明朝初年，帝室之胄朱椿来拜，心中很不是滋味，下令废武侯祠，只在刘备殿旁附带供诸葛亮。不想事与愿违，百姓反把整座庙称武侯祠，香火更甚。到清康熙年间，为解决这个矛盾，干脆改建为君臣合庙，刘备在前，诸葛亮在后，以后朝廷又多次重申，这祠的正名为昭烈庙（刘备谥号昭烈帝），

并在大门上悬以巨匾。但是朝朝代代，人们总是称它为武侯祠，直到今天。“文化大革命”，曾经疯狂地破坏了多少文物古迹，但武侯祠却片瓦未损，至今每年还有二百万人来拜访。这是一处供人感怀、抒情的所在，一个借古证今的地方。

我穿过一座又一座的院落，悄悄地向诸葛亮殿走去。这殿不像一般佛殿那样深暗，它曾为丞相治事之地，殿柱矗立，贯天地正气，殿门前敞，容万民之情。诸葛亮端坐在正中的龕台上，头戴纶巾，手持羽扇，正凝神沉思。往事越千年，历史的风尘不能掩遮他聪慧的目光，墙外车马的喧闹也不能把他从沉思中唤醒。他的左右是其子诸葛瞻，其孙诸葛尚。瞻与尚在诸葛亮死后都为蜀汉政权战死沙场。殿后有铜鼓三面，为丞相当初治军之用，已绿锈斑驳，却余威尚存。我默对良久，隐隐如闻金戈铁马声。殿的左右两壁书着他的两篇名文，左为《隆中对》，条分缕析，预知数十年后天下事；右为《出师表》，慷慨陈词，痛表一颗忧国忧民心。我透过他深沉的目光，努力想从中发现这位东方“思想家”的过去。我看到他在国乱家丧之时，布衣粗茶，耕读山中；我看到他初出茅庐，羽扇轻轻一挥，八十万曹兵灰飞烟灭；我看到他在斩马谡时那一滴难言的浊泪；我看到他在向后主自报家产时那一颗坦然而无私的心。记得小时读《三国》，总希望蜀国能赢，那实在不是为了刘备，而是为了诸葛亮。这样一位才比天高，德昭宇宙的人不赢，真是天理不容。但他还是输了，上帝为中国历史安排了一出最雄壮的悲剧。

假如他生在古周、盛唐，他会成为周公、魏征；假如上天再给他十年时间（活到63岁不算老吧），他也许会再造一个盛汉；假如他少一点愚忠，真按刘备的遗言，将阿斗取而代之，也许会又建一个什么新朝。我胸中四海翻腾作着这许多的“假如”，抬头一看，诸葛亮还是那样安静地坐着，目光更加明净，手中的羽扇像刚刚挥过一下。我不觉可笑自己的胡思乱想。我知道他已经这样静坐默想一千七百年，他知道天命不可违，英雄无法造一个时势。

一千七百年前，诸葛亮输给了曹魏，却赢了从此以后所有人的心。我从大殿上走下，沿着回廊在院中漫步。这个天井式的院落像一个历史的隧道，我们随手可翻检到唐宋遗物，甚至还可驻足廊下与古人、故人聊上几句。杜甫是到这祠里做客次数最多的，他的名句“出师未捷身先死，长使英雄泪满襟”，唱出了这个悲剧的主调。院东有一块唐碑，正面、背面、两侧或文或诗，密密麻麻，都与杜甫作着悲壮的唱酬。唐人的碑文说：“若天假之年，则继大汉之祀，成先生之志，不难矣。”元人的一首诗叹道：“正统不惭传千古，莫将成败论三分。”明人的一首诗简直恨历史不能重写了：“托孤未付先君望，

恨入岷江昼夜流。”南面东西两廊的墙上嵌着岳飞草书的前后《出师表》，笔走龙蛇，倒海翻江，黑底白字在幽暗的廊中如长夜闪电，我默读着“临表涕泣，不知所云”，读着“汉贼不两立，王业不偏安”，看那墨痕如涕如泪，笔锋如枪如戟，我听到了这两位忠臣良将遥九百年的灵魂共鸣。这座天井式的祠院一千七百年来就这样始终为诸葛亮的英气所笼罩，并慢慢积聚而成为一种民族魂。我看到一个个的后来者，他们在这里扼腕叹息、仰天长呼或沉思默想。他们中有诗人，有将军，有朝廷的大臣，有封疆大吏，甚至还有割据巴蜀的草头王。但不管是什么人，不管来自什么出身，负有什么使命，只要在这个天井小院里一站，就受到一种庄严的召唤。人人都为他的凛然正气所感召，都为他的忠义之举而激动，都为他的淡泊之志所净化，都为他的聪明才智所倾倒。人有才不难，历史上如秦桧那样的大奸也有歪才；有德也不难，天下与人为善者不乏其人，难的是德才兼备，有才又肯为天下人兴利，有功又不自傲。

历史早已过去，我们现在追溯旧事，也未必对“曹贼”那样仇恨，但对诸葛亮却更觉亲切。这说明诸葛亮在那场历史斗争中并不单纯地为克曹灭魏，他不过是要实现自己的治国理想，是在实践自己的做人规范，他在试着把聪明才智发挥到极限，蜀、魏、吴之争不过是这三种实验的一个载体。他借此实现了作为一个人，一个历史伟人的价值。史载公元347年，“桓温征蜀，犹见武侯时小吏，年百余岁。温问曰：‘诸葛丞相今谁与比？’答曰：‘诸葛在时，亦不觉异，自公没后，不见其比。’”此事未必可信，但诸葛亮确实实现了超时空的存在。古往今来有两种人，一种人为现在而活，拼命享受，死而后已；一种人为理想而生，鞠躬尽瘁，死而后已。一个人不管他的官位多大，总要还原为人；不管他的寿命多长，总要变为鬼；而只有极少数人才有幸被百姓筛选，历史擢拔为神，享四时之祀，得到永恒。

我在祠中盘桓半日，临别时又在武侯像前伫立一会儿，他还是那样，目光如泉水般的明净，手中的羽扇轻轻启动，一动也不动。

悦读书房



本文选自梁衡的散文集《青山不老》。此书收录了作者的散文作品，分为写人篇、记事篇、抒情篇、说理篇。书中附有作者自注及中国上海复旦大学附属中学教师李郦的解读赏析。

蜀相

〔唐〕杜甫

上元元年（760年），杜甫刚刚弃官来到蜀地，游武侯祠时创作了这首《蜀相》。蜀相指的是东汉建安二十六年（221年），刘备在蜀称帝时的丞相——诸葛亮。诗人通过描写诸葛亮一生的功绩，赞扬他鞠躬尽瘁，死而后已的精神，也借此诗表达自己对诸葛亮的敬仰、惋惜之情。

丞相祠堂何处寻，锦官城^①外柏森森。
映阶碧草自春色^②，隔叶黄鹂空好音。
三顾^③频频^④天下计，两朝^⑤开济^⑥老臣心。
出师未捷^⑦身先死，长使英雄泪满襟。

- ① **锦官城**：即成都。汉时，成都织锦发达，曾设锦官于此，故称。
② **自春色**：呈现出一派春色。
③ **三顾**：三次拜访。指刘备“三顾茅庐”请诸葛亮出山之事。

- ④ **频频**：屡次烦劳，指多次商量，反复计议。
⑤ **两朝**：指刘备、刘禅两代。
⑥ **开济**：开创大业，匡济危时。这里指辅刘备开创大业，又佐刘禅匡济危时。
⑦ **捷**：获胜。

第五单元

智者言说

能够生存下来的物种，并不是那些最强壮的，也不是那些最聪明的，而是那些对变化作出快速反应的。
——达尔文《物种起源》



国家博物馆

古人的故事虽然留在历史的长廊里，但是古人的智慧却融进我们的生活。阅读古典文学有助于我们学习古人的智慧，古人的真知灼见！

通过本单元，我们可以走进古人的世界，并体会文中蕴含的哲理。



课前热身

分享一个蕴含古人智慧的故事。

庖丁^①解牛

(庄子)

阅读指引

作者从形、声两方面，把庖丁的解牛技术写得入神入化。

庖丁为文惠君^②解牛^③，手之所触，肩之所倚，足之所履，膝之所踦^④，砉然^⑤响然，奏刀騞然^⑥，莫不中音；合于《桑林》^⑦之舞，乃中《经首》^⑧之会。文惠君曰：“嘻，善哉！技盖至此乎？”



- ① **庖(páo)丁**：一说名叫丁的厨师。一说掌厨丁役之人。
 ② **文惠君**：有说是梁惠王。
 ③ **解牛**：宰牛。
 ④ **踦(yǐ)**：支撑、接触。这里指用一条腿的膝盖顶牛。

- ⑤ **砉(huò)然**：拟声词，皮骨相离的声音。
 ⑥ **騞(huò)然**：拟声词，用刀割裂东西的声音，其声大于“砉然”。
 ⑦ **《桑林》**：传说中商汤时的乐曲名。
 ⑧ **《经首》**：传说中尧时的乐曲名。

庖丁释刀对曰：“臣之所好者道⁹也，进¹⁰乎技矣。始臣之解牛之时，所见无非全牛者。三年之后，未尝见全牛也。方今之时，臣以神遇¹¹而不以目视，官知¹²止而神欲行。依乎天理¹³，批大郤¹⁴导大窾¹⁵，因¹⁶其固然¹⁷，枝经¹⁸肯綮¹⁹之未尝微碍，而况大辄²⁰乎！良庖岁更刀，割也；族庖月更刀，折²¹也。今臣之刀十九年矣，所解数千牛矣，而刀刃若新发于硎²²。彼节者²³有闲²⁴，而刀刃者无厚；以无厚入有闲，恢恢乎²⁵其于游刃必有余地矣。是以十九年而刀刃若新发于硎。虽然，每至于族²⁶，吾见其难为，怵²⁷然为戒，视为止，行为迟。动刀甚微，謦²⁸然已解，牛不知其死也，如土委地²⁹。提刀而立，为之四顾，为之踌躇满志；善³⁰刀而藏之。”

文惠君曰：“善哉！吾闻庖丁之言，得养生³¹焉。”

叙述庖丁解牛的三个境界。

第一境界：

庖丁学解牛的前三年所见皆全牛，并专注在牛的身上。

第二境界：

三年后，目无全牛，对牛的全身结构完全摸清，懂得规律了。

第三境界：

庖丁一切依牛的生理结构、顺其自然解牛，熟练运用规律，达到游刃有余。

“怵”足见庖丁谨慎。庖丁技艺高超，解牛流畅，但也绝不马虎大意。

透过寄寓在具体的故事中的养生之道，也让文惠君从“枝”的观点进一步了解到“道”的层次。

9 道：指宇宙的本源，世界万物发展变化的共同规律。

10 进：超出，超乎。

11 神遇：用心神与牛体接触。

12 官知：耳眼等感觉器官。

13 天理：指牛天然的生理结构。

14 批大郤(xì)：劈断筋骨间隙。批，劈。郤，原文作“郤”，通“隙”。

15 导大窾(kuǎn)：引刀入骨节空处。导，导引，指引刀而入。

16 因：循，顺着。

17 固然：指牛的自然结构。

18 枝经：支脉和经脉。

19 肯綮(qìng)：筋骨结合的地方。肯，附在骨头上的肉。

20 辄(gū)：指大骨。

21 折：用刀砍骨。

22 硎(xíng)：磨刀石。

23 节者：骨节。

24 闲(jiàn)：通“间”，间隙。

25 恢恢乎：宽绰的样子。

26 族：筋骨交错聚结的地方。

27 怵(chù)：小心谨慎。

28 謦(huò)：骨肉相离的声音。

29 委地：散落到地上。

30 善：通“缮”，擦拭。

31 养生：指养生的道理。

作者简介



庄子（约公元前368—约公元前286），名周，字子休。战国时期宋国蒙（今中国河南商丘附近）人。思想家、哲学家、文学家。他是战国时期道家学派的代表人物，与老子并称为“老庄”。庄子学问渊博，善于辩论，著作辑入《庄子》一书，现存33篇。

题解



本文选自《庄子今注今译》的《养生主》。养生的主旨在于阐明保护、蓄养生命之主要精神，即顺应自然。本文述说庖丁为文惠君肢解牛只，并向文惠君说明解牛的经历，让文惠君从中领悟了养生的道理。庄子是借这个故事来阐述他的养生之道。他认为应该回避矛盾，寻求解说，就像庖丁解牛那样，要找出牛体的规律，方能游刃有余，不受损伤，以保身、养生。

研讨与拓展

① 臣之所好者，道也；进乎枝矣。

上面句子中“道”和“枝”指的是什么意思？[2.2.1]

② 阅读本文后，填写下表。[2.2.1]

	庖丁解牛	情况	原因
例：	始解之时	目见全牛，月更刀	不懂规律
(a)	三年之后		
(b)	方今之时		

③ 你认为庖丁解牛技术高超的原因是什么？[2.2.1]

④ 庖丁的刀如何用了十九年仍然锋利如新？这与“养生”之道有何联系？[2.2.1]

㉒ 定风波^①·莫听穿林打叶声

(苏轼)

阅读指引 

三月七日，沙湖^②道中遇雨。雨具先去，同行皆狼狈^③，余独不觉。已而^④遂晴，故作此词。

莫听穿林打叶声，何妨吟啸^⑤且徐行。
竹杖芒鞋^⑥轻胜马，谁怕？一蓑^⑦烟雨任平生。
料峭^⑧春风吹酒醒，微冷，山头斜照^⑨却相迎。
回首向来^⑩潇洒处，归去，也无风雨也无晴。

用“穿林打叶”渲染雨骤风狂。

“谁怕”二字既与前文的“莫听”“何妨”呼应有致，也更突出了词人坦然无畏的率真性情。

“一蓑烟雨”，词人由眼前的风雨联想到人生旅程中的风雨。

末三句反映出词人不以物喜、不以己悲的人生态度。

① **定风波**：词牌名。

② **沙湖**：地名，在中国湖北、黄冈东南三十里，又名螺蛳店。

③ **狼狈**：这里指进退都感到困难。

④ **已而**：不久。

⑤ **吟啸**：高声吟唱。

⑥ **芒鞋**：草鞋。

⑦ **一蓑(suō)**：蓑衣，用棕制成的雨披。

⑧ **料峭**：形容微寒。

⑨ **斜照**：偏西的阳光。

⑩ **向来**：刚才，前一会儿。

作者简介

苏轼（1037—1101），字子瞻，号东坡居士。眉州眉山（今中国四川眉山）人。北宋文坛豪放派代表人物。他的仕途坎坷，历经数次贬谪，人生曲折复杂。他的文笔豪迈洒脱，创作题材广阔，诗词、散文、书画均甚有造诣，作品有《东坡七集》《东坡易传》《东坡乐府》等。

题解

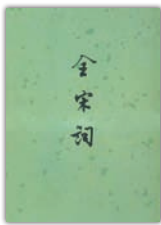

本词选自《全宋词》，是一首记事抒怀之作，写于元丰五年（1082年）。此时苏轼因乌台诗案被贬谪居黄州已近三年。那年春天，苏轼到沙湖看新买的农田，在路上遇雨，因为没有雨具，同行者都狼狈不堪，唯他在雨中从容不迫地行走。《定风波》一词，表现了苏轼任凭雨打，超然自得的人生境界。

研讨与拓展

① 阅读此词后，填写下图。[2.3.1]

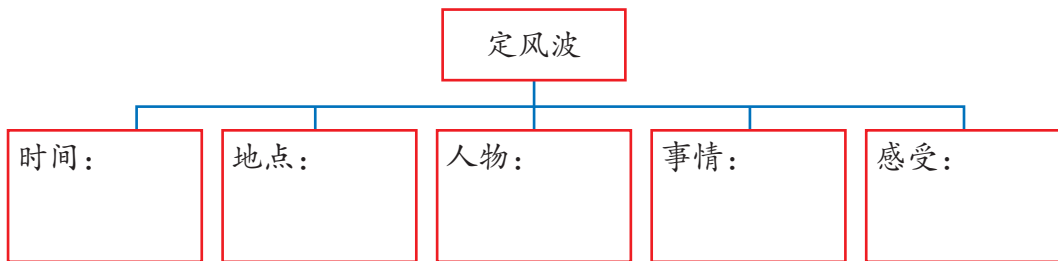

② 莫听穿林打叶声，何妨吟啸且徐行。

面对这突如其来的风雨，词人的心情如何？[2.3.1]

③ 词中的“风雨”可以象征什么？[5.5.1]

④ 词人有哪些值得你学习的胸襟？试分组讨论。[1.3.1]

③ 传习录 · 萧惠问死生之道

(王守仁)

阅读指引

萧惠问死、生之道。

先生曰：“知昼、夜即知死、生。”问昼、夜之道。

曰：“知昼则知夜。”曰：“昼亦有所不知乎？”

先生曰：“汝能知昼？懵懵而兴^①，蠢蠢^②而食，行不著^③，习不察，终日昏昏，只是梦昼。惟息有养，瞬有存^④，此心惺惺明明^⑤，天理无一息间断，才是能知昼。这便是天德，便是通乎昼、夜之道而知^⑥，更有什么死、生！”

首先作者将“生死”引向“昼夜”，阐明生死之道和昼夜之道是相通的，引发萧惠进一步提出疑问。

引用《张子全书》句子表示应时刻保持对天理的明觉洞察。

① 兴：起床。

② 蠢蠢：这里指稀里糊涂。

③ 著：自觉。

④ 息有养，瞬有存：意为存养的功夫一刻都不要间断。语出《张子全书》卷三《正蒙·有德》。

⑤ 惺惺明明：清醒明亮。

⑥ 通乎昼、夜之道而知：意为通晓了昼夜阴阳的变化规律，就会领悟天地宇宙的运动规律。语出《易经·系辞上》：“范围天地之化而不过，曲成万物而不遗，通乎昼、夜之道而知，故神无方而易无体。”

作者简介

王守仁（1472—1529），幼名云，字伯安，号阳明子，谥文成，世称王阳明。浙江绍兴府余姚县（今中国浙江省宁波余姚市）人。王守仁是心学集大成者，与孔子、孟子、朱熹并称为“孔、孟、朱、王”。作品有《王文成公全书》《传习录》《大学问》等。

题解

本文选自《传习录》。萧惠提问死生的问题，王阳明的回答里并没有直接谈论。他认为，人的心要时时都保持灵活清醒，能时刻自我反省，不间断、不退让，那就能清楚何谓“白天”，明白“生”。反之，人的心对天理处于麻木无觉，或者觉而不改，只会浑浑噩噩，即如行尸走肉，这种状态就是“天黑”，就是“死”。在这个“死生”“昼夜”的问题中，萧惠所想的是向外的，他看到白天黑夜，看到出生死亡的现象，而王阳明先生却不断指导他向内，往心里观照。

探究与练习

- ① 萧惠问的死生之道，王阳明如何回答？ [2.2.1]
- ② 你如何理解王阳明所说的“息有养，瞬有存”？ [2.2.1]
- ③ 王阳明的死生之道与孔子的“未知生，焉知死”有何异同？ [1.3.1]
- ④ 对你而言，生命有何价值？写一篇说明文，说说你的看法，字数不少于450字。 [3.2.3]

④ 菜根谭·气象^①要高旷^②（洪应明）

阅读指引

气象要高旷，而不可疏狂^③；心思要缜密，而不可琐屑；趣味要冲淡^④，而不可偏枯^⑤；操守要严明，而不可激烈。

采用转折关系，为了突出表达做人不可疏狂、不可琐屑、不可偏枯、不可激烈。

- ① 气象：即气度。
② 高旷：高远旷达。
③ 疏狂：粗疏狂放。

- ④ 冲淡：这里指高雅清淡。
⑤ 偏枯：单调枯燥。

作者简介

洪应明（1572—1620），字自诚，号还初道人。明朝人。他早年热衷仕途，题书斋名为“述”。现存《菜根谭》《仙佛奇踪》等作品。

题解



本文节选自《菜根谭》（第二卷）。作者以“菜根”为本书命名，意谓“人的才智和修养只有经过艰苦磨炼才能获得”，正所谓“咬得菜根，百事可做”。本文表达凡事要合理适度，过犹不及。所以，我们必须要以中庸的态度处理事情。

探究与练习

① 你认为一个人要如何才能“气象要高旷，而不可疏狂”？[2.2.1]













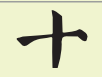

② 在日常生活中，我们如何做到“心思要缜密，而不可琐屑”？举例说明。另外，针对同学的想法作出评论。[1.2.1][1.3.1]

③ 以“凡事要适度”为题，提出你的看法。[1.3.1]

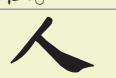
中国书法是一门独特的线条造型艺术，被誉为“无言的诗，无形的舞，无图的画，无声的乐”。一支毛笔，界破虚空，在纸上挥洒出千变万化的线条，能给书写者和观赏者带来莫大的精神享受。

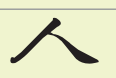
四大楷书的特点比较

楷书自汉末兴起，唐代大盛。后人将这一时期的欧阳询、颜真卿、柳公权与赵孟頫尊称为“楷书四大家”，楷书因此被划分为欧体、颜体、柳体和赵体，均为后人习楷范本，下面为欧体、颜体、柳体、赵体四大楷书的特点比较。

笔画特征	欧体	颜体	柳体	赵体
横画				
	斜上姿态，中段不含弧形。	短横前细后粗，长横中段比较细，略带有弧形。	短横粗壮，长横细瘦。	短横左重右轻，长横中段略有一些细。
竖画				
	悬针竖多为主笔。垂露竖中段略细。	悬针竖坚持中锋用笔，中段挺拔。垂露竖两头比较圆润，之间稍略粗。	悬针竖粗细均匀。垂露竖下垂直行。	多用垂露收笔。若有两笔竖画时，右部一笔一般都是用悬针。
撇画				
	斜撇、短撇爽劲有力，长撇、竖撇细而有劲。	短撇浑厚粗短，长撇劲而有力。	短撇重而锐利有力，长撇细而有劲。	短撇有劲，快捷而利落干散。
捺画				
	斜捺、平捺笔力均送到笔锋。	捺画粗重，浑穆饱满，弧度自然。	波动中出筋露骨，峭拔刚劲。	轻灵畅达，暗含起伏。
结构特征	上下窄长，内紧外松。中宫敛紧，左敛右纵，在险中求稳。	起笔藏头，收笔护尾，强调中锋行笔和圆劲有力，势开张，字撑格，重心稳，形端庄平正。	对于欧颜楷书进行严谨结合。取欧体险劲，颜体宽博大度，因而自成风貌。	结体秀美，笔意连贯，外柔内刚。楷中带行，上下笔势呼应，于严整庄重见潇洒天真的神韵。

(资料来源：杨盛钦《中国书法艺术》；李志平《中国书法艺术》)

影视文学



在电影史上，文学起着不容忽视的作用。许多优秀的影视作品都由文学小说改编而成的。在电影拍摄过程中，电影导演最初接触的文字剧本是由编剧用文学语言创作的。这充分体现了电影的文学性。影片《城南旧事》是根据林海音的同名短篇小说所改编的电影。

《城南旧事》讲述的是亲情与分离的故事。影片并没有让人心魂驰荡的梦幻色彩，而是以趣味横生又平实的镜头，叙述一段城南旧事。导演巧妙地运用了三个不同的角色把影片分成三个部分：一个神志不清的女人、一个弄得满城风雨的小偷、一个跟随多年的佣人。

《城南旧事》以一个六岁小女孩儿——林英子为线索，用她的眼光去看待当时的社会。她是在无法分辨人世间善与恶的情况下审视人性。她用敏感的心，真诚的眼神，为人与人之间搭建了一座心灵的桥梁。影片的每个部分既能独立成篇，又相互影响和呼应，而且能引起观众对社会各现象的思考。

二十年代末，住在北京城南一条小胡同里的英子，在好奇心的驱使下，英子与神志不清的女人建立了深厚的友情，牵引出女人神志不清的原因和她丈夫的死因，以及他的孩子妞儿。英子全家搬家后遇小偷。英子无意间在院子里认识了他，再次牵引出了各家被盗的原因，和他盗窃的原因。他并不是好偷，而是为了生存，为了弟弟的学费。家中的佣人把英子和她的弟弟当亲人般照顾。然而，天有不测风云，佣人悲戚的遭遇让英子伤心，而英子父亲的死更是雪上加霜。

社会的黑暗带给人们更多的是痛苦。导演巧妙地利用小女孩儿的真诚与生活在社会黑暗中的人做了鲜明的对比。在黑暗中与英子对话的那两场戏中，虽然看不清人物，但是在双方的对话中知道，妞儿经常被父亲打，而且打得浑身是伤。雨天的夜里，妞儿受尽家里痛苦和折磨后，跑到英子家。导演正是用英子的家庭生活与妞儿的痛苦遭遇做对比，来展现社会的黑暗与不公，让人们反思。加上弄得满城风雨的小偷再次揭露当时社会的黑暗。他并不是为了偷而偷。在英子与他第二次对话的那场戏中，观众明白了他偷是为了生存，为了他弟弟的学业，是这个社会让他走上了不归路。

（资料来源：吴强《社会背景下的亲情与分离——浅析〈城南旧事〉》）

好文共赏 [4.2.1]

孤独的情趣 (游淑静)

习惯喧哗的人，一旦远离人群，必然寂寞难耐，无所适从。

喜爱孤寂的人不代表不合群，他们只是认知独处之可贵在让人能面对自己，前瞻未来，并思索人生的方向。

记得不知是国中或高中，读到这首唐朝柳宗元的《江雪》，当时我一看就立刻喜欢上它，那种空旷、高远、孤绝的景致，似乎触动了我心灵中一条不为人知的心弦，与我起了共鸣。

当时纯真的脑海还为它画了一幅画——天地间一片银白，万籁俱寂中，却见一个人戴着斗笠、穿着蓑衣，独坐扁舟，垂钓江雪。相信略懂诗意的人都知道，这个人渔翁之意并不在鱼，他是在享受这种无声的孤寂。

记得名作家张爱玲在洛杉矶去世时，许多读者为她身前享有盛名，死时却孤灯一盏、无人陪伴的萧条景象，唏嘘不已。但事后却有一名作家说：常人只知她的寂寞可怜，却无从了解她享受孤独的情趣。

的确，习惯热闹喧哗的人，是很难体会这种境界的，喜欢热闹的人一旦远离人群，就觉无所适从，一时间，天地好像失去他的存在。

我们不知张爱玲的内心世界，到底是何光景，但她晚年独居，甚少与外界联系，可见是可以承受独处的，这是一个人、尤其是一个作家的选择，古代庄子与惠子的“汝非鱼，焉知鱼之乐”之争，就是这个道理。

文学作品中，也有很多这种意境的描写，唐诗中除《江雪》外，譬如：王维五言绝句《辛夷坞》——“木末芙蓉花，山中发红萼；磴户寂无人，纷纷开且落。”也有异曲同工之妙；另外，梭罗的《湖滨散记》，也是远离喧嚣、企图追求心灵自由的描绘；相信有阅读习惯的人，信手拈来，都可找出许多类似例子。

确实，古往今来许多艺术家、哲学家或文学家，都喜欢独处的时刻，虽然有些人或许有些怪癖，离群索居，不问世事；但大多数人并不是不知合群的道理，他们只是不喜欢过分红尘喧嚣，他们期待独处的空间，让自己能暂时摆脱世俗，思考未来，同时面对自己。如此独处获得的心灵解放，无论最后升华为文学、美术、戏剧或音乐，一定能敲击人心，触动深处的心弦。

所以独处不是寂寞，也不可怜，能享受寂寞的好处，勇于面对自己，才是人生的可贵所在。反之，一个时时刻刻都需要借着人群来装饰自己，需要喧哗来烘托自己存在的人，最后反而坠落红尘，失去自己。



悦读书房



本文选自游淑静的《倾听四季》（2001年）。此书以古典诗词做引言，铺陈出一篇篇文句浅白流利，文意深入浅出的散文。作者通过柳宗元的《江雪》，导出她的人生观和价值观，将唐诗赋予现代意义。独处不是寂寞，也不可怜，能享受寂寞的好处，勇于面对自己，才是人生的可贵所在。

酬^①乐天^②扬州初逢席上见赠^③

〔唐〕刘禹锡

此诗是刘禹锡酬答白居易而作的七言律诗。刘禹锡于唐敬宗宝历二年（826年），罢和州刺史后，回洛阳途中经扬州，与白居易相会。当时刘禹锡已度过了23年的贬谪生活。在一次酒会上，白居易作《醉赠刘二十八使君》一诗相赠，为刘禹锡长期被贬的遭遇鸣不平。刘禹锡读后忆起往事，万般感慨，就写了此诗答谢白居易。

巴山楚水^④凄凉地，二十三年弃置身^⑤。

怀旧空吟闻笛赋^⑥，到乡翻似烂柯人^⑦。

沉舟侧畔千帆过，病树前头万木春。

今日听君歌一曲，暂凭杯酒长精神。

① 酬：答谢、酬答，这里指用诗歌赠答的意思。

② 乐天：指白居易，字乐天。

③ 见赠：送给（我）。

④ 巴山楚水：指中国四川、湖南、湖北一带。古时四川东部属于巴国，湖南北部和湖北等地属于楚国。刘禹锡被贬后，一直辗转朗州、连州、夔州等巴山楚水的边远地带。这里用“巴山楚水”泛指这些地方。

⑤ 弃置身：指遭受贬谪的诗人自己。置，放置。弃置，贬谪。

⑥ 闻笛赋：指西晋向秀的《思旧赋》。

⑦ 烂柯人：指晋人王质。《述异记》记载，晋时王质入山伐木，看两个童子下棋，王质停了一会儿，发现斧柄已烂，即刻回家，却人事已非。柯，斧柄。

第六单元

真情挚爱

人生自是有情痴，此恨不关风与月。
—— 欧阳修《玉楼春》



真情是火把，温暖思念的夜晚；真情是明灯，照亮黑暗的远方。

通过这个单元，让我们一起欣赏古今中外的诗人，以生花妙笔写下优美的诗词歌赋，情真意切地表达对爱人或家园等的情感。



课前热身

以一个句子描述“爱”，例：爱是朝阳，给人希望。

① 更漏子¹ · 玉炉²香 (温庭筠)

阅读指引

玉炉香，红蜡泪，偏照画堂³秋思；眉翠薄⁴，鬓云残⁵，夜长衾⁶枕寒。

梧桐树，三更雨，不道⁷离情正苦；一叶叶，一声声，空阶滴到明。

首三句，由室中景，带出室中人的思绪。女主人公“移情于物”，本是她为秋思所扰，却怨蜡烛偏要照画堂。

接着二句描写女主人公的形象。“夜长衾枕寒”反映出女主人公内心的凄凉。

下阕首三句将读者的视线由室内引到室外。

移情于物，嗔怪梧桐夜雨不管人正因离情伤痛，偏偏给人添愁。

① **更漏子**：词牌名。

② **玉炉**：精美的香炉。古时香炉是用很珍贵的材料做成的，有玉制香炉、檀木香炉、铜香炉等。

③ **画堂**：华丽的内室。

④ **薄**：淡。谓眉上画的翠黛色，已淡褪。翠即翠黛色，指青绿色。古代妇女用翠黛色的颜料画眉，故称翠眉、黛眉、绿眉等。

⑤ **鬓云残**：形容鬓发散乱。鬓云，鬓发如云。残，散乱。

⑥ **衾(qīn)**：被子。

⑦ **不道**：不管、不理睬。

作者简介

温庭筠（约812—约866），本名岐（qí），字飞卿，太原祁（qí）（今中国山西省祁县）人。唐代诗人、词人。屡考进士不第。曾任方城尉，官终国子监助教，世称温方城、温助教。他的文思敏捷，每入试，押官韵，八叉手而成八韵，故有“温八叉”“温八吟”之称。辞章律赋擅名一时，与李商隐并称“温李”；又精通音律，能逐弦吹之音，为侧艳之词，为花间词派鼻祖。后人辑有《温飞卿集》及《金奁（lián）集》。

题解



这首词选自《花间集》。温庭筠一共写了六首内容相似的《更漏子》。这首词以秋夜为背景，抒写闺人离情。上阕写秋夜静谧的室内情景及孤寂的思妇；下阕以室外的秋雨梧桐衬离别之情。全词浓淡相间，情与景巧妙地相融一气，含蓄凄婉，生动感人。

研讨与拓展

① 眉翠薄，鬓云残，夜长衾枕寒。

试从此句分析女主人公的形象。[2.3.1]

② 梧桐树，三更雨，不道离情正苦。

分析以上词句的意思和特点。[2.3.1]

③ 一叶叶，一声声，空阶滴到明。

以上词句运用什么表现手法？分析其效果。[2.3.1]

④ 你的生命中有什么人、事或物让你思念不已？书写一篇记叙文，字数不少于450字。[3.2.2]

二 声声慢

(李清照)

阅读指引

寻寻觅觅^①，冷冷清清，凄凄惨惨戚戚。乍暖还寒^②时候，最难将息^③。三杯两盏淡酒，怎敌他、晚来风急。雁过也，正伤心，却是旧时相识。满地黄花堆积。憔悴损^④，如今有谁怏^⑤摘。守着窗儿，独自怎生得黑^⑥。梧桐更兼细雨，到黄昏、点点滴滴。这次第^⑦，怎一个、愁字了得^⑧。

以三个句子、十四个双声叠韵字起句，具体描绘了作者的心情，奠下忧愁、悲惨又凄凉的词调。

写出词人没有心情赏花、摘花，却又不堪花谢的惜花情怀。

- ① 寻寻觅觅：形容内心惘然若失、试图寻找的不安状态。
- ② 乍暖还(huán)寒：天气忽然回暖，一会儿又寒冷起来。
- ③ 将息：休息；调养。
- ④ 憔悴损：这里指词人因忧伤而憔悴瘦损，非指菊花枯萎凋谢。损，这里相当于“煞”“极度”的意思。

- ⑤ 怏(xiān)：高兴；适意。
- ⑥ 怎生得黑：怎么熬到天黑。怎生，怎么。黑，天黑。
- ⑦ 次第：光景、状况。
- ⑧ 了得：意指包含得尽。

作者简介

李清照（1084—1155），号易安居士，齐州济南（今属中国山东济南）人。宋代婉约派代表词人。其词作可分成前后两期：前期多写其悠闲生活，后期则多慨叹身世，情调感伤。她善用白描手法来表现事物，刻画细腻、微妙的心理活动，表达丰富多样的感情体验。词风婉约清新，独树一帜，被称为“易安体”。后人辑有《漱玉词》。

题解



《声声慢》是李清照晚期的名作。靖康二年（1127年），北宋灭亡，她与丈夫赵明诚流寓南方。与丈夫鹣鹣情深的李清照，在丈夫病故后，境遇孤苦。她为排遣苦痛，而写下此词。她通过对凄清秋景的描绘，以情景互衬，细腻委婉地抒发国破家亡、沦落天涯的孤寂落寞心境。这首词在结构上打破了上下片的局限，一气贯注，扣人心弦。全词情真意切，以奇字佳句描绘愁情，哀怨缠绵，富含艺术感染力。

研讨与拓展

① 这首词的主要内容是什么？ [2.3.1]

② 试以一个字来概括这首词，并加以分析。 [2.3.1]

③ 根据词的首句，你认为词人在找什么？ [2.3.1]

④ 雁过也，正伤心，却是旧时相识。

诠释以上词句。 [2.3.1]

⑤ “晚风、淡酒、归雁、黄花、梧桐、细雨”在词中起什么作用？

[2.3.1] [5.3.1]

⑥ 梧桐更兼细雨，到黄昏、点点滴滴。

以上词句表达了词人怎样的心情？ [2.3.1]

③ 行行重^①行行

(《古诗十九首》)

阅读指引

行行重行行，与君生别离。
 相去万余里，各在天一涯。
 道路阻且长，会面安可知？
 胡马^②依^③北风，越鸟^④巢南枝。
 相去日已远，衣带日已缓^⑤。
 浮云蔽白日，游子不顾反^⑥。
 思君令人老^⑦，岁月忽已晚。
 弃捐^⑧勿复道，努力加餐饭^⑨。

首二句写分别时的情景，表现了思妇对丈夫的眷恋。

描述思妇用整个生命在期待着丈夫，生命在期待中逝去，青春在期待中逝去。

思妇自我安慰今后就要洒脱，努力加饭，保重身体。

① 重：重叠、重复。

② 胡马：北方游牧民族所产的马。

③ 依：依恋。

④ 越鸟：指南方所产的鸟。

⑤ 缓：这里指衣带宽松，表示人因为思念，一天比一天消瘦。

⑥ 反：通“返”。

⑦ 老：憔悴之意。

⑧ 弃捐：抛弃。

⑨ 加餐饭：慰劝之辞。指多进饮食，保重身体。

出处



《古诗十九首》出自汉代文人之手，没有留下作者姓名，收录在南朝萧统主持编撰的《昭明文选》中第二十九卷。它代表了汉代五言诗的最高成就，内容主要反映当时人民的思想感情。

题解

《行行重行行》是《古诗十九首》的第一首诗，也是最为人熟知的诗篇。诗歌抒写妻子对长期离家在外的丈夫深切思念之情。诗歌语言精简朴实，一些词语和节奏重叠反复的形式，表现出民间歌谣的特色。

探究与练习

① 为什么诗的开头叠用四个“行”字，仅以一“重”字绾结？
[2.3.1] [5.3.1]

② 诗中出现的两次“相去”分别有什么含义？ [2.3.1] [5.3.1]

③ “万余里”和“天一涯”分别形容什么？ [2.3.1]

④ “胡马依北风，越鸟巢南枝”运用什么表现手法？试分析其效果。
[2.3.1]

⑤ 相去日已远，衣带日已缓。
你如何理解以上诗句？ [2.3.1]

⑥ 本诗运用许多比喻修辞手法，试举例说明。 [5.5.1]

④ 当你老了

(威廉·巴特勒·叶芝)

阅读指引

诗人想象多年以后炉火映着年迈的情人阅读诗集的情景。

当你老了，灰黯，沉沉欲眠，
在火炉边瞌睡，取下这本书，
慢慢读，梦回你眼睛曾经
有过的柔光，以及那深深波影；

多少人恋爱你喜悦雍容的时刻，
恋爱你的美以真以假的爱情，
只有一个人爱你朝山的灵魂^①内心，
爱你变化的面容有那些怔忡^②错愕。

真情经得起时间的考验。

并且俯身闪烁发光的铁栏杆边，
嚅啜，带些许忧伤，爱如何竟已
逸去了并且在头顶的高山踱蹠^③
复将他的脸藏在一群星星中间。

“高山”和“星星”把诗人的爱往纯真的崇高境界升华，成了永恒。

(杨牧 译)

作者简介

威廉·巴特勒·叶芝 (William Butler Yeats, 1856-1939)，爱尔兰诗人，后期象征主义诗人的主要代表。叶芝早年的创作具有浪漫主义的华丽风格，善于营造梦幻般的氛围。进入不惑之年后，在现代主义诗人伊兹拉·庞德等人的影响，尤其是在他参与爱尔兰民族主义政治运动的切身经历后，创作风格发生了激烈的变化，趋近现代主义。主要作品有诗集《奥伊辛漫游记》《后期诗集》等。

① 朝山的灵魂：茅德·冈是20世纪初爱尔兰民族自治运动的领导人之一。这里指她为民族自由奋斗不息的圣洁心灵。

② 怔忡(zhēng chōng)：心悸。

③ 踱蹠(duó dié)：小步走路。这里指流连。

题解

这是诗人于1893年创作的诗歌，献给一见倾心的茅德·冈（Maud Gonne）。茅德·冈不但是美丽的女演员，也是20世纪初爱尔兰民族自治运动的领导人之一。诗人狂热地追求她，但屡遭对方的拒绝。尽管多情的诗人真挚又深情地苦恋了她一生，最终却没有结果。这份感情给诗人带来了源源不绝的创作灵感，为对方写下了一首首幽婉动人的美丽情诗。这首诗韵律齐整，文字朴素，语言简明，感情真挚，意境优美。

探究与练习

- ① 分析“火炉”的意象。[1.2.1][2.1.1]
- ② 诗人的爱情有没有因为时间而消减？为什么？[2.1.1]
- ③ 诗人运用什么手法表达自己与众不同的深情？举例说明。[2.1.1]
- ④ 这首诗有不同版本的翻译。试找出其他版本的译诗，并与本译诗作比较。[2.1.1]

临摹楷书 [3.1.1]

以毛笔临摹赵孟頫的字帖。注意运笔和构字的方法。

合体字 上下结构

“业”字横画比较多，粗细均匀，排列均衡。

“奏”字上紧下松，上细下粗。

“皆”字上宽下窄，上面部分笔画间隔较大，空灵错落，下面的“日”字笔画粗而密，上下对比。

“然”字下面部分穿插在上面部分伸张的笔画里，使整个字紧凑。

好文共赏 [4.2.1]

教我如何不想她（刘半农）

天上飘着些微云，
地上吹着些微风。
啊！
微风吹动了我的头发，
教我如何不想她？

月光恋爱着海洋，
海洋恋爱着月光。
啊！
这般蜜也似的银夜，
教我如何不想她？

水面落花慢慢流，
水底鱼儿慢慢游。
啊！
燕子你说些什么话？
教我如何不想她？

枯树在冷风里摇，
野火在暮色中烧。
啊！
西天还有些儿残霞，
教我如何不想她？



悦读书房



这首诗取自刘半农《扬鞭集》，是刘半农在1920年于英国伦敦大学留学期间所作。诗人创作这首诗是为了排遣思乡之情。诗名开始时叫做《情歌》，后来改为《教我如何不想她》。这首诗音韵和谐，语言流畅，1926年被著名的语言学家赵元任谱成曲，广为传唱。

国风·王风·采葛^①

《诗经》

诗歌叙述主人公对情人的思念。诗人以比喻及夸张修辞手法描述男子思念情人，一日不见，像三个月、三个季节，甚至三年那样长，这当然是物理时间和心理时间的区别所在。这种写法把主人公的相思之情表达得淋漓尽致。第二句以“秋”季比喻，因为秋季落叶萧萧，给人满目皆萧瑟之感，容易引起感慨之情，与全诗意境相吻合。成语“一日三秋”即出自此诗。

彼采葛兮，一日不见，如三月兮。

彼采萧^②兮，一日不见，如三秋^③兮。

彼采艾^④兮，一日不见，如三岁兮。

① 葛：葛藤，一种蔓生植物，块根可食，茎可制纤维。

② 萧：植物名。蒿的一种，即艾蒿。有香气，古时用于祭祀。

③ 三秋：三个秋季。通常一秋为一年，后又有专指秋三月的用法。这里三秋长于三月，短于三年，义同三季，九个月。

④ 艾：多年生草本植物，菊科，茎直生，白色，高四五尺。其叶子供药用，可制艾绒灸病。

第七单元

艺术 维度

鼓舞疲惫的心灵，抒解、
开放僵硬闭锁的心，就是
艺术、文化。

—— 池田大作《宇宙》



国家美术馆

艺术能鼓舞人心。一番景色、一首曲子、一篇文章、一段对话……艺术就在我们的生活中。学习欣赏艺术，能让我们的耳朵听到旋律的美，让我们的眼睛看到色彩的亮丽，让我们的心灵受到美的熏陶与启迪。

通过本单元，我们可以学习用不同的角度鉴赏艺术作品。

课前热身

与同学分享你印象最深刻的艺术作品。

一 虾趣（节选）

（秦牧）

阅读指引

我家的客厅里挂着一幅齐白石^①的水墨虾画，那里面十来只虾，生动极了。一次，有个农妇来倒人粪肥，肩上挑着一担尿桶，一进门来，看到那幅画，竟着了迷，担子没有卸肩，就站在画前欣赏，一面连声啧啧赞叹：“真像呀，就和活的一模一样。”

一个艺术家的作品，能够使一个普通农妇，忘记把尿桶卸下肩来，就站在那儿凝神欣赏，这真是他从人民群众中获得的最崇高的奖赏了。

齐白石画虾之妙，大可以说前无古人，我们从各种画册中看到古代画家的虾蟹之类的绘画，没有一个比得上他。据说齐白石画虾数十年，到了七十岁时赶上了古人的水平，继续努力，进而踏入了更高的境界。这些画里的虾所以栩栩如生，是由于他深刻观察过真正的虾的生活，笔墨变化、写照传神已经到达了极高境界的缘故。

齐白石从少年时代起，就不知道观察过多少的虾了。他对这类小生物兴趣异常强烈。这从他的题画诗和随笔中我们完全可以体会到。他有一首画虾诗道：“塘里无鱼虾自奇，也从荷叶戏东西。写生我懒求形似，不厌声名到老低。”

开篇写农妇看画入迷，
点出赏画的第一个层次“像”。

点出画作栩栩如生的原因——深刻观察生活。



虾趣（1951年）

^① 齐白石（1864—1957）：原名齐纯芝，字渭清，别号寄萍老人、白石山人，中国湖南湘潭人，近代中国水墨画家。齐白石也和张大千并称“南张北齐”。

他的随笔中又有这样的话：“我住在朋友家，门前碧水一泓，其中鱼虾甚多，我偶然取出钓竿来，钓钩上戏缀棉花球一团，原意在钓鱼，钓得与否，非所计也。不料鱼乖不上钩，只有一个愚而贪食的虾，把棉花球当作米饭，被我钓了上来。因口腹而上钩，已属可哀；上钩而误认不可食之物为可食，则可哀孰甚！”从这一类诗文中，我们可以想见他对那些小生物深刻的观察和浓厚的情趣。

齐白石画的虾，所以这样充满了艺术魅力，不仅在于它一只只惟妙惟肖而已，也还由于：这些虾的布局是异常生动的，在素朴中体现了深厚，很耐看，很经得人寻味。

恐怕还不是很多人都知道江河的虾有一些是可以养在玻璃缸里的。实际上它和金鱼、热带鱼、斗鱼一样，也可以养。我曾经把一只虾养活了一个多月，观察过虾的生态。经过那一次之后，对于齐白石的虾画，不期然地提高了一点儿欣赏水平。

虾，随着环境颜色的不同，它甲壳上的颜色是可以发生变化的。江河里淤泥地带的虾，身上颜色黑些；沙底地带的虾，颜色洁白些。

作者仿效齐白石，观察虾的生活，从中得到体悟。



活蹦活跳的虾，身体很透明，在它们将要死的时候，透明程度就减轻了，逐渐转化为奶白色。越是生命力旺盛和食物充足的虾，它头部的那一团黑色的东西越显著。那是它的脏腑和未曾消化完的食物。活蹦活跳的虾，我们完全可以看到它的头壳里器官的搏动。

虾是喜欢嬉戏的，常常两只纠缠在一起，互相用长箝^②箝着玩。

虾在前进游动的时候，伸直了两只箝足，而当它遇险迅速后退的时候，两只长长的箝足就缩起来了。

虾吃食物时很小心，总是先用箝足去试探一下，然后赶紧后退，接着再试、再退，最后，它认定完全没有危险了，就放胆大嚼。吃东西的时候，用脚爪辅助，桡^③足快乐地划动着。有时，它仅仅用两只脚支地，其他的脚和整个身子都斜翘起来了。

.....

观察了虾的生态，我逐渐理解到：齐白石画那十几只虾，是费尽心机的，它们真是个多彩多姿！那画幅上面，既有来自淤泥地带的较黑的虾，也有来自沙底地带的较洁白的虾。它们头壳里那一团黑色的脏腑，都很鲜明，这表现了它们的生命力异常旺盛。它们有正在向前游的，也有正在向后退的，更有正在嬉戏和觅食的。虽然画面上并没有出现藻类、沙石、溪涧、水纹，但是只要看到那些虾的姿态，仿佛这一切都已经有了。不知道这位老画师是观察了多少的活虾，才能够画虾画得这样出神入化的！

② 箝(qián)：同“钳”，钳子，这里指虾钳状的前足。

③ 桡(ráo)：指虾的胸足。



我们试想一想，如果画面上的虾，都是正在向前游的，或者都是正在向后退的，总之，如果都是一个模样儿，那么，它的艺术魅力就没有现在这样深厚了。因此，齐白石的虾画，不但启示我们，在生活中深入观察的重要，也还启示我们，无论是如何“单纯”的东西，里面都必须寓有“深厚”才行。

上面一个道理，是许多人都知道的，后面一个道理，也许知道的人就不是那么普遍了。齐白石的虾画，虾如果减到只有几只的话，那几只，也总是神态各异，极少重复。这些，都足以说明上面的道理。

如果我们从这一点想开去，为什么有些小诗，寥寥二三十个字，就那么世代脍炙人口？有些短文，篇幅极短，却那么震撼人心？扇画小幅，苏州园林，格局很小，却总是那么引人入胜？奥妙之处，不是就由于它们在朴素中寄托了深厚，在单纯中却体现了丰富；如果是诗、文，又总是有较强的思想性和较高的艺术性结合着的缘故吗？

不管你把那叫做含蓄也好，深厚也好，丰富也好，精致也好，反正就是这么一些东西，使那貌似平凡的一件小小的艺术品，变成光辉灿烂了。

作者简介

秦牧（1919—1992），原名林阿书，又名林派光、林觉夫、林顽石。作家、散文家。生于香港，三岁时随父母迁居新加坡，1932年底再回香港。主要作品有散文、小说、诗歌、儿童文学和文学理论等，尤以散文著称。著有散文集《花城》《长河浪花集》等。

题解



本文选自《艺海拾贝》。《虾趣》从齐白石的一幅画展开说明，谋篇布局有条不紊，全文夹叙夹议，文笔优美活泼，内含生活哲思。

研讨与拓展

① 写出下列加点字的拼音。

(a) 门前碧水一泓

(b) 淤泥地带

(c) 脏腑

(d) 溪涧

② 结合文章解释以下词语。 [5.3.1]

(a) 惟妙惟肖

(b) 出神入化

(c) 脍炙人口

③ 根据作者的看法，齐白石的水墨虾画有哪些艺术魅力？ [2.1.1]

 ④ 为什么作者要在第四段引用齐白石的诗和随笔里的话？ [2.1.1][5.5.1]

⑤ 作者主要从哪方面来描写自己对虾的了解？ [2.1.1]

 ⑥ 农妇赏画的段落是否能从文中删除？说出你的看法。 [1.3.1][2.1.1]

 ⑦ 仔细观察生活中某个平凡的事物，书写一篇记叙文，具体描述其“单纯”中的“深厚”之处，字数不少于450字。 [3.2.2]

② 撑伞的人

（洪醒夫）

阅读指引

如果天是蓝的，就不该有云。如果有云，就不该下雨。如果下雨，就不该撑伞。如果撑伞，就不该走在蓝蓝的天空下。

可是我们都撑伞，都走在蓝蓝的天空下。

雨来的时候，天还是蓝的，在乌云之上，一定有蓝蓝的天空。只要你有心一见，你一定可以看见，这片蓝天在你心里，晶莹剔透，蔚成永恒的颜色。虽然双瞳接触的是厚重且逐渐下压的乌云。但你心里自有清明的世界，我们又何必畏缩？何必撑伞？何必屈服于“自然的暴力”？

当雨点在蓝天下聚成气候，其势足以兴风作浪时，便从天而降。有时无声而下，雨丝细细的、斜斜的。有时淅沥而下，声音叮叮的、咚咚的。有时滂沱而下，其势若万马奔腾，沛然莫之能御^①。不管如何下法，无声也好，淅沥也好，滂沱也好，在雨中的山山树树，都会昂头微笑，英姿勃发，只因他们脚踏实地，忠于土地，忠于岗位，忠于苦难而俯仰无愧，风雨装饰了他们坚强的品格，他们也强调了风雨的存在，面对暴力，且能够向暴力微笑，面对苦难而不畏缩，所以风雨成为他们的一部分。

第一段通过描述违反自然的现象，引发读者的好奇。

运用连串反问句，强调心里有清明的世界。

将雨比拟为人，比喻为马，使雨的形象更鲜明，读起来更添趣味。

^① 沛然莫之能御：出自《孟子》：“及其闻一善言，见一善行，若决江河，沛然莫之能御也。”意思是无法阻挡。

可是我们不然。

我们都撑伞，都走在风雨中，都走在蓝蓝的天空下。

我们是唯一需借衣物的伪装来掩蔽羞耻的动物，雨会淋湿我们，我们怕，山山树树不需掩蔽，雨淋不湿他们，他们不怕，他们始终站在那里，点头，微笑，摇曳生姿。

我们怕，我们就去买伞。

于是黑的、黄的、长的、短的，各式各样的伞。就如此这般理直气壮地被撑起来。雨来的时候，大街小巷，只见伞，不见人。每一张人的脸，都在伞的阴影中隐去。在昏黄天色中，那些花花绿绿的伞，愉快的、愤怒的、忧愁的、烦闷的，都随波逐流，逐渐流成一条无岸无涯的大河。

河怎么流，伞就怎么流，愉快、愤怒等七情六欲也就怎么流，从古流到今，从西流到东，从所有的街路流向所有的门户。无休无止，无声无息。

如果有人能够只手遮天，救救这些撑伞的人，不如把伞都拿掉，让他们面对风雨，使他们的灵魂得以历练，得以刚强。

拿人和山、树做对比，认为人没有山树坚强，引人深思。

赋予伞保护人的能力，用伞借喻“掩饰”和“保护”人的势力。

表面写伞，实际写人。

借伞喻人，借伞抒情。

撑一把有形的伞，那是正当的事，因为我们不必在雨中表现异于同类的乖张。但如果撑起一把无形的伞，使我们不去面对风雨，面对苦难，那我们永远无法领略雨过天晴的喜悦。

可是我们都撑伞，撑这把无形的伞。

因为我们不是山的稳重、不是树的踏实，所以一生的故事也只能是撑伞的故事。让我们向山山树树敬礼，并且握住他们宽厚有力的手掌，等有一天我们长成山，长成树，我们就可以把伞拿开，骄傲地站在那里。

最后一段借着呼吁的语气，劝告世人学习要稳重和踏实，要坚强面对苦难，点明本文中心思想。

作者简介

洪醒夫（1941—1982），原名洪妈从，另有笔名司徒门。台湾彰化人，乡土文学作家。他的作品包括诗、散文、报导文学、评论，但最擅长小说创作。他的小说大多以农村为题材，生前只出版过小说集《黑面庆仔》《市井传奇》。他的遗作收录在《怀念那声锣》。另有《洪醒夫作品集》也收录了他的毕生作品。

题解



本文首刊于1975年7月21日的台湾《新生报》，后收录在《怀念那声锣》中。本文以伞为题材，借伞抒情，通过有形的伞、无形的伞，说明人们从物质层面到精神层面的防备伪装，呼吁人们心里要有清明的世界，要像山山树树承受风雨一样，坚强面对苦难。

研讨与拓展

- ① 有感情地诵读文章第九和第十段，感受散文中长句、短句交错的语言节奏美。[2.1.1]

- ② 如果有人能够**只手遮天**，救救这些撑伞的人，不如把伞都拿掉，让他们面对风雨，使他们的心灵得以历练，得以刚强。

上面句子中的“只手遮天”是什么意思？这跟常用的意思有什么不同？[5.3.1]

- ③ 完成下表，写出人和山山树树在面对雨时的态度。[2.1.1]

人的态度	山山树树的态度
远望	

- ④ 但如果撑起一把无形的伞，使我们不去面对风雨，面对苦难，那我们永远无法领略雨过天晴的喜悦。

你认同作者的观点吗？试举生活例子说明。[2.1.1]

- ⑤ 完成下表，写出你生活中某样熟悉的物品所引申的人生哲理。[2.1.1]

	物品	用途	引申出的人生哲理
例：	伞	撑伞：遮挡烈日、暴雨	坚强面对苦难

- ⑥ 如果天是蓝的，就不该有云。如果有云，就不该下雨。如果下雨，就不该撑伞。如果撑伞，就不该走在蓝蓝的天空下。

上面的段落重复了四次“如果……就”。试写出该关联词语在这个段落的作用。[5.4.1]

③ 盆栽盆景一席谈

(周瘦鹃)

阅读指引

开头设置悬念，引发读者联想“我家的花草树木，居然引起广大群众的注意”的原因。

诠释说明法：更清楚地说明盆景、盆栽的特点和差别。

举例说明法：使表达更清楚。

说出作者的盆植、盆栽和水石的数量之多。

这些年来，不知以何因缘，我家的花草树木，居然引起了广大群众的注意，一年四季，来客络绎不绝，识与不识，闻风而来，甚至有十二个国家的国际友人，也先后光临，真使我既觉得荣幸，也觉得惭愧！

一般人对于种在盆子里的花草树木，统称为盆景，其实是有分别的。凡是普通的花草树木，随便地种在盆子里的，例如菊、月季、杜鹃等等，只能称为盆植。如果是盆栽，那就要树干苍老，枝条经过整理，形成了美的姿态，方才合格。至于盆景，那么除了将树木作为主体外，还要配以拳石或石笋和广东石湾制的屋、亭、桥、船、塔与人物等等，作为点缀，大小比例，都要正确，布置得好像一幅画一样。此外还有一种，就是水石，以石为主体，或横峰，或竖峰，用水盘盛了水来供着，也要点缀几件石湾制的小玩意，如能种些小树在适当的地方，那就更好了。我家的园子里和屋子里，便经常陈列着盆植、盆栽、盆景和水石，供人观赏，仿佛一年到头地在开展览会。



周瘦鹃作品
《饮马图》

周瘦鹃作品
《金雀闹春》

我家的盆栽，有好多株是一、二百年的老干和枯干的花木，如一株单瓣白梅、二株柏树、二株榆树，有的枯干长满苔藓，有的干已中空，成了一个大窟窿，来客们见了都啧啧称怪，以为像这样一二百年的老树，怎么能在盆子里活着呢？至于数十年和一二十年的，那是太多了，中如一株会结桃子的桃树、二株满开小白花的李树、二株垂丝海棠、一株紫藤、一株紫薇、二株紫薇、一株蜡梅、二株乌不宿、一株银杏、一株罗汉松、三株三角枫、一株石榴、一株四季桂，都是比较名贵，而为我所喜爱的。还有树干不易粗壮而树龄已在一百年以上的，如一株枝叶纷披结子累累的枸杞，曾参加上海菊展，并且已由科学教育电影制片厂用彩色片收入了镜头。又如一株名叫“雪塔”的山茶，开花时一白如雪。还有一株三千展开的紫杜鹃，这是清代相国潘祖荫^①家的故物，年来每逢暮春时节，开满了上千朵的花，如火如荼，鲜艳夺目，朋友们见了，都欢喜赞叹不置。盆梅中也有不少树龄已达数十年的，如一株半悬崖形的玉蝶梅、一株开花最迟的送春梅、二株老干屈曲的硃砂梅、一株干粗如壮夫双臂的大绿梅、一株干已半枯而欹斜^②作势的单瓣白梅，而最最名贵的，是苏州已故名画家顾鹤逸^③先生手植的一株树龄一百余年枯干虬(qiú)枝的绿萼(è)梅。这许多老干枯干的盆树，都是树木中的“古董”，我把多种多样的旧陶盆栽种着，古色古香，自然脱俗。它是我家的至宝，也是一切盆栽中的至宝；我希望它们老当益壮，一年年地活下去。

我对于盆景，也有特别的爱好，恨不得每天都有一种新作品，因为这与画家作画一样，可以表现自己的艺术性的。我的盆景，一方面是自出心裁的创作，一方面是取法乎上，

以来客的反应烘托盆栽的价值。

大量使用列数字说明法，罗列一系列准确的植物数目与种类，不仅丰富了文章内容，还提高盆栽的价值，增加内容的可信度。

以画家作画比喻创作盆景也是一门艺术。

^① 潘祖荫(1830-1890)：字在钟，小字凤笙，号伯寅，亦号少棠、郑盦(ān)，吴县(今中国江苏苏州)人，大学士潘世恩之孙，内阁侍读潘曾绶之子。清代官员、书法家、藏书家。

^② 欹(qī)斜：倾斜。

^③ 顾鹤逸(1865-1930)：清末著名书画收藏家顾子山的孙子，近代画家，尤其擅长画山水。

仿照古人的名画来做，先后做成的，有明代唐伯虎^④的《蕉石图》、沈石田^⑤的《鹤听琴图》、夏仲昭^⑥的《竹趣图》和《半窗晴翠图》、清代王烟客^⑦的《新浦寿石图》等，这与国画家临摹古画同一意味，而是我所独创的。仿照近人名画来做的，有张大千^⑧的《松岩高士图》，因为这是一个小型的盆景，岩石不大，那一前一后两株悬崖的松，是用草类中的松形半支莲来替代的。自己创作的，有“听松图”“梅月图”“紫竹林”“竹林七贤”“枯木竹石”“田家小景”“孤山放鹤图”“枫林雅集图”“归樵图”“散牧图”“陶渊明松菊犹存”等，这些盆景，除了把各种树与竹作为主体外，再配以广东石湾与佛山制的陶质人物与亭、台、楼、阁、塔、船、桥梁、茅屋等小玩意，大小比例，必须正确，才能算是盆景中的上品。水石有仿宋代大画家范宽的《长江万里图》一角，元代大画家倪云林^⑨的《江干望山图》，自己创作的有“桃花源”“观瀑图”“香雪海”“独秀峰”“赤壁夜游图”“欸乃归舟图”“严子陵钓台”“雁荡大龙湫”等，全用白端石、玛瑙石和砚石、紫砂、白瓷等水盘来装置，并且也与盆景一样，适当地配以小树和石湾制的陶质人物、茅亭、船只、屋宇等等，瞧上去便更觉生动。这一批水石盆供，曾一度展出于拙政园，取毛主席^⑩《沁园春》^⑪名句“江山如此多娇”作为总题，曾博观众不少的好评。



- ④ 唐伯虎(1470-1524)**：唐寅，字伯虎，又字子畏，以字行，号六如居士、桃花庵主、逃禅仙吏等，直隶吴县人，明代著名画家、文学家。吴中四才子之一。
- ⑤ 沈石田(1427-1509)**：沈周，字启南，号石田、白石翁、玉田生、有竹居主人，明代绘画大师，吴门画派的创始人，明四家之一，长洲（今中国江苏苏州）人。
- ⑥ 夏仲昭(1388-1470)**：擅墨竹，承元人传统，师法王绂，功力深厚，尤擅长卷。
- ⑦ 王烟客(1592-1680)**：王时敏，初名贇，字逊之，号烟客，晚号西庐老人，直隶太仓州（今中国江苏太仓市）人，明末清初重要画家。
- ⑧ 张大千(1899-1983)**：原名正权，后改名爰，字季爰，号大千，别号大千居士、下里港人，斋名大风堂，中国四川内江人，中国泼墨画家、书法家。
- ⑨ 倪云林(1301-1374)**：原名倪瓚，初名倪珽，字泰宇，别字元镇，号云林子、荆蛮民、幻霞子，中国江苏无锡人，元末明初画家、诗人。擅画山水和墨竹，师法董源，受赵孟頫影响。
- ⑩ 毛主席(1893-1976)**：毛泽东，中国湖南人。中华人民共和国最高领导人。
- ⑪ 《沁园春》**：词牌名。指毛泽东创作的词《沁园春·雪》。该词借描写壮丽的雪景歌颂当代英雄，抒发豪情壮志。

作者简介

周瘦鹃（1895—1968），原名祖福，字国贤，中国江苏省苏州市人，祖籍安徽歙县。当代作家、文学翻译家、园艺家。现有散文集《行云集》《花草草》《花前琐记》《花前续记》等；小说《亡国奴日记》《祖国之徽》等；译作《欧美名家短篇小说丛刊》《世界名家短篇小说集》、高尔基的《叛徒的母亲》等，另有多篇小说创作。

题解



本文选自周瘦鹃《花草草：周瘦鹃自编小品文集》。本文用语平实朴素，将家中的盆栽、盆景描写得十分具体，说明也详尽细致，脉络有条不紊。

探究与练习

- ① 根据文章第二段，以树型图写出盆植、盆栽和盆景的特点。[2.1.1]
- ② 为什么作者家的花草树木会引起广大群众的注意？[2.1.1]
- ③ 结合上下文，写出下列关联词语的作用，并用这些关联词语造句。
[5.4.1]

- (a) 如果是盆栽，那就要树干苍老，枝条经过整理，形成了美的姿态，方才合格。
- (b) 至于盆景，那么除了将树木作为主体外，还要配以拳石或石笋和广东石湾制的屋、亭、桥、船、塔与人物等等，作为点缀，大小比例，都要正确，布置得好像一幅画一样。
- (c) 我对于盆景，也有特别的爱好，恨不得每天都有一种新作品，因为这与画家作画一样，可以表现自己的艺术性的。

④ 瑶公特（节选）

（傅雷）

阅读指引

开头简明扼要地介绍画作及画家，言简意赅。介绍画中主人公的背景。

《瑶公特》（La Gioconda）这幅画的声名、荣誉及其普遍性，几乎把达·芬奇^①的其他杰作都掩蔽了。画中的主人公原是翡冷翠人焦孔多（Francesco del Giocondo）的妻子蒙娜·丽莎（Mona Lisa）。“瑶公特”则是意大利文艺复兴时期诗人阿里奥斯托^②所作的短篇故事中的主人翁的名字，不知由于怎样的因缘，这名字会变成达·芬奇名画的俗称。

提及达·芬奇的名字，一般人便会联想到他的人物的“妩媚”，有如波提切利^③一样。然而达·芬奇的作品所给予观众的印象，尤其是一种“销魂”的魔力。法国悲剧家高乃依^④有一句名诗：“一种莫名的爱娇，把我摄向着你。”

介绍画家风格。
引资料说明法：引用名人诗句，对“‘销魂’的魔力”说明更具体，也增加读者对文章的印象。



- ① **达·芬奇**：即莱奥纳多·达·芬奇（Leonardo di ser Piero da Vinci，1452—1519），意大利文艺复兴时期人文主义的代表人物，与米开朗基罗和拉斐尔并称文艺复兴三杰。



- ② **阿里奥斯托**：Ludovico Ariosto（1474—1533），意大利文艺复兴时的诗人，代表作有《疯狂的罗兰》（Orlando Furioso）。



- ③ **波提切利**：Sandro Botticelli（1445—1510），原名亚历桑德罗·菲利佩皮（Alessandro Filipepi），是欧洲文艺复兴早期的佛罗伦萨画派艺术家。



- ④ **高乃依**：Pierre Corneille（1606—1684），17世纪上半叶法国古典主义悲剧的代表作家，法国古典主义悲剧的奠基人，与莫里哀、拉辛并称法国古典戏剧三杰。

这超自然的神秘的魔力，的确可以形容达·芬奇的“瑶公特”的神韵。这副脸庞，只要见过一次，便永远离不开我们的记忆。而且“瑶公特”还有一般崇拜者，好似世间的美妇一样。第一当然是莱奥纳多自己，他用了虔诚的爱情作画，在四年的光阴中，他令音乐家、名曲家、喜剧家围绕着模特儿，使她的心魂永远沉浸在温柔的愉悦之中，使她的美貌格外显露出动人心魄的诱惑。1500年左右，莱奥纳多挟了这件稀世之宝到法国，即被法王弗朗西斯一世以12,000里佛（法国古金币）买去。可见此画在当时已博得极大的赞赏。而且，关于这幅画的诠释之多，可说世界上没有一幅画可和它相比。所谓诠释，并不是批评或画面的分析，而是诗人与哲学家的热情的申论。

然而这销魂的魔力，这神秘的爱娇，究竟是从哪里来的？莱奥纳多的目的，原要表达他个人的心境，那么，我们的探讨，自当以追寻这迷人的力量之出处为起点了。

这爱娇的来源，当然是脸容的神秘，其中含有音乐的“摄魂制魄”的力量。一个旋律的片段，两拍子，四音符，可以扰乱我们的心绪以致不得安息。它们会唤醒隐伏在我们心底的意识，一个声音在我们的灵魂上可以连续延长至无穷尽，并可引起我们无数的思想与感觉的颤动。

在音阶中，有些音的性质是很奇特的。完美的和音（accord）给我们以宁静安息之感，但有些音符却恍惚不定，需要别的较为明白确定的音符来做它的后继，以获得一种意义。据音乐家们的说法，它们要求一个结论。不少歌伶利用这点，故意把要求结论的一个音符特别延长，使听众急切等待那答语。所谓“音乐的摄魂制魄的力量”，就在这恍惚不定的音符上，它呼喊着重，等待别个音符的应和。这呼喊即有销魂的魔力与神秘的烦躁。

介绍作画背景。

以列数字、举例子的说明方式来增加内容的可信度。

运用设问句，带领读者对“瑶公特”的神秘一探究竟，由此让文章句式更灵活，提高阅读兴趣。

自然地把手题从画作过渡到音乐，用音乐的原理解析“瑶公特”的传神之处。

穿插艺术知识，丰富文章内容。



某个晚上，许多艺术家聚集在莫扎特家里谈话。其中一位，坐在格拉佛桑（钢琴以前的洋琴）前面任意弹弄。忽然，室中的辩论渐趋热烈，他回过身来，在一个要求结论的音符上停住了。谈话继续着，不久，客人分头散去。莫扎特也上床睡了。可是他睡不熟，一种无名的烦躁与不安侵袭他。他突然起来，在格拉佛桑上弹了结尾的和音。他重新上床，睡熟了，他的精神已经获得满足。

这个故事告诉我们音乐的摄魂动魄的魔力，在一个艺术家的神经上所起的作用是如何强烈，如何持久。莱奥纳多的人物的脸上，就有这种潜在的力量，与飘忽的旋律有同样的神秘性。

这神秘正隐藏在微笑之中，尤其在“瑶公特”的微笑之中！单纯地往两旁抿去的口唇便是指出这微笑还只是将笑未笑的开端。而且是否微笑，还成疑问。口唇的皱痕，是不是她本来面目上就有的？也许她的口唇原来即有这微微地往两旁抿去的线条？这些问题是很难解答的。可是这微笑所引起的疑问还多着呢：假定她真在微笑，那么，微笑的意义是什么？是不是一个和蔼可亲的人的温婉的微笑，或是多愁善感的人的感伤的微笑？这微笑，是一种蕴藏着的快乐的标志呢，还是处女的童贞的表现？这是不容易且也不必解答的。这是一个莫测高深的神秘。

以一连串的疑问，勾起读者的好奇心，让人迫切想知道答案，作下文的铺垫。

然而吸引你的，就是这神秘。因为她的美貌，你永远忘不掉她的面容，于是你就仿佛在听一曲神妙的音乐，对象的表情和含义，完全跟了你的情绪而转移。你悲哀吗？这微笑就变成感伤的，和你一起悲哀了。你快乐吗？她的口角似乎在牵动，笑容在扩大，她面前的世界好像与你的同样光明同样欢乐。

在音乐上，随便举一个例，譬如那通俗的《威尼斯狂欢乐曲》，也同样能和你个人的情操融洽。你痛苦的时候，它是呻吟与呼号；你喜悦的时候，它变成愉快的欢唱。

“瑶公特”的谜样的微笑，其实即因为它能给予我们以最缥缈、最“恍惚”、最捉摸不定的境界之故。在这一点上，达·芬奇的艺术可说和东方艺术的精神相契了。例如中国的诗与画，都具有无穷（infini）与不定（indéfini）两元素，让读者的心神获得一自由体会、自由领略的天地。

当然，“瑶公特”这副面貌，于我们已经是熟识的了。波提切利的若干人像中，也有类似的微笑。然而莱奥纳多的笑容另有一番细腻的、谜样的情调，使我们忘却了波提切利的《春》、维纳斯和圣母。

一切画家在这件作品中看到谨严的构图，全部技巧都用在表明某种特点。他们觉得这副微笑永远保留在他们的脑海里，因为脸上的一切线条中，似乎都有这微笑的余音和回响。莱奥纳多·达·芬奇是发现真切的肉感与皮肤的颤动的第一人。在他之前，画家只注意脸部的轮廓，这可以由达·芬奇与波提切利或吉兰达约等的比较研究而断定。达·芬奇的轮廓是浮动的，沐浴在雾霏^⑤似的空气中，他只有体积；波提切利的轮廓则是以果敢有力的笔致标明的，体积只是略加勾勒罢了。

间接说明艺术的魅力和意义。

比较说明法：用家喻户晓的画作与《瑶公特》作比较，使读者通过比较得到具体而鲜明的印象，突显《瑶公特》的特征。

⑤ 雾霏(fēi)：有雾气。

“瑶公特”的微笑完全含蓄在口缝之间，嘴唇抿着的皱纹一直波及面颊。脸上的高凸与低陷几乎全以表示微笑的皱纹为中心。下眼皮差不多是直线的，因此眼睛觉得扁长了些，这眼睛的倾向，自然也和嘴唇一样，是微笑的标识。

如果我们再回头研究她的口及下巴，更可发现蒙娜·丽莎的微笑还延长并牵动脸庞的下部。鹅蛋形的轮廓，因了嘴唇的微动，在下巴部分稍稍变成不规则的线条。脸部轮廓之稍有棱角者以此。

在这些研究上，可见作者在肖像的颜面上用的是十分轻灵的技巧，各部特征，表现极微晦；好似蒙娜·丽莎的皮肤只是受了轻幽的微风吹拂，所以只是露着极细致的感觉。

至于在表情上最占重要的眼睛，那是一对没有瞳子的全无光彩的眼睛。有些史家因此以为达·芬奇当时并没画完此作，其实不然，无论哪一个平庸的艺术家，永不会在肖像的眼中，忘记加上一点鱼白色的光；这平凡的点睛技巧，也许正是达·芬奇所故意摒弃的。因此这副眼神蒙着一层怅惘的情绪，与她的似笑非笑的脸容正相协调。

她的头发也是那么单纯，从脸旁直垂下来，除了稍微有些卷曲以外，只有一层轻薄的发网作为装饰。她手上没有一件珠宝的饰物，然而是一双何等美丽的手！在人像中，手是很重要的部分，它们能够表露性格。乔尔乔内⁶的《牧歌》中那个奏风琴者的手是如何瘦削如何紧张，指明他在社会上的地位与职业，并表现演奏时的筋肉的姿态。“瑶公特”的手，沉静地，单纯地，安放在膝上。这是作品中神秘气息的遥远的余波。

从整体到局部，按逻辑说明顺序描述“瑶公特”的特征。

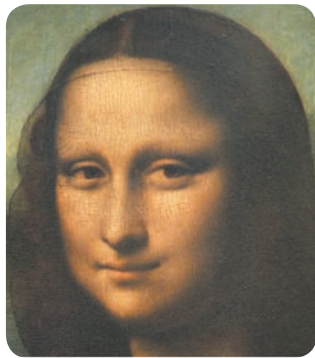

莱奥纳多·达·芬奇的
“瑶公特”



波提切利的“维纳斯”



⁶ 乔尔乔内：Giorgio Barbarelli da Castelfranco（1477—1510），意大利文艺复兴艺术大师，威尼斯画派画家。

这个研究可以一直继续下去。我们可以注意在似烟似雾的青绿色风景中，用了何等的艺术手腕，以黑发与纱网来衬出这苍白的脸色。无数细致的衣褶，正是烘托双手的圆味（即立体感），她的身体更贯注着何等温柔的节奏，使她从侧面旋转头来正视。

我们永不能忘记，莱奥纳多·达·芬奇是历史上最擅思索的一个艺术家。他的作品，其中每根线条，每点颜色，都曾经过长久的寻思。他不但在考虑他正在追求的目标，并也在探讨达到目标的方法。偶然与本能，在一般艺术制作中占着重要的位置，但与达·芬奇全不发生关系。他从没有奇妙的偶发或兴往神来的灵迹。

作者简介

傅雷（1908—1966），字怒安，号怒庵。中国江苏省南汇县人。翻译家、作家、教育家、美术评论家。现存《傅雷译文集》《世界美术名作二十讲》《傅雷家书》《傅雷文集》等书。

题解



本文节选自《世界美术名作二十讲》第四讲《莱奥纳多·达·芬奇（上）》。本文主要鉴赏意大利著名画家达·芬奇的画作《瑶公特》。作者从多个角度、多层面讨论此画作，不仅解析画作，更加上作者本身对画家的看法，说明深入浅出、简明扼要。散文式的表达方式也通俗易懂。

探究与练习

- ① 细读全文，本文的重点是什么？ [2.1.1]
- ② 为什么作者穿插有关音乐的说明和故事？ [2.1.1]
- ③ 对比莱奥纳多的“瑶公特”与波提切利的“维纳斯”之间的绘图差别。 [2.1.1]
- ④ 细读课文第十五至第十九段，整理“瑶公特”的特点，完成下图。 [2.1.1]

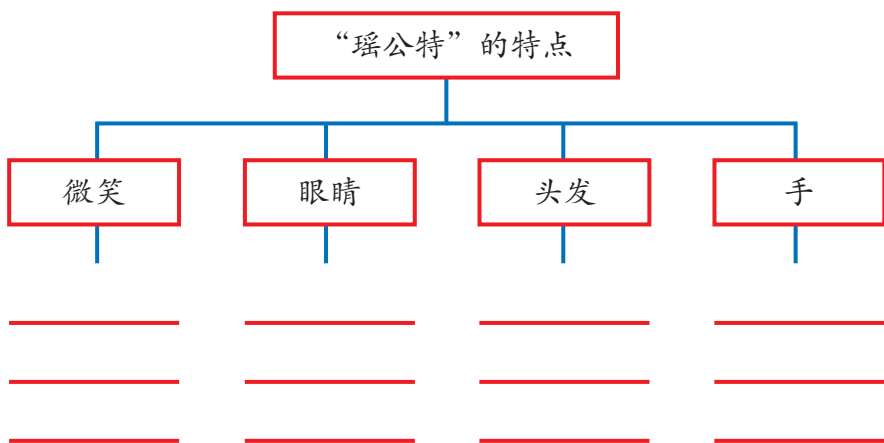

- ⑤ 乔尔乔内的《牧歌》中那个奏风琴者的手是如何瘦削如何紧张，指明他在社会上的地位与职业，并表现演奏时的筋肉的姿态。

作者引用乔尔乔内《牧歌》的情节，有何用意？ [2.1.1] [5.5.1]



词句品味·积累

- ① 虾吃食物时很小心，总是先用箬足去**试探**一下，然后赶紧后退，接着**再试**、**再退**，最后，它认定完全没有危险了，就**放胆大嚼**。吃东西的时候，用**脚爪**辅助，**桡足**快乐地**划动**着。有时，它仅仅用两只脚**支地**，其他的脚和**整个身子**都**斜翘**起来了。《虾趣》

词句品味：运用连续的动作描写，需要有细致的观察，才能描写得惟妙惟肖。从“试探”到“再试”，再到“放胆大嚼”，连串动作一气呵成。“脚爪”“桡足”“整个身子”具体说明身体部位，“划动”“支地”“斜翘”使动作更具体。

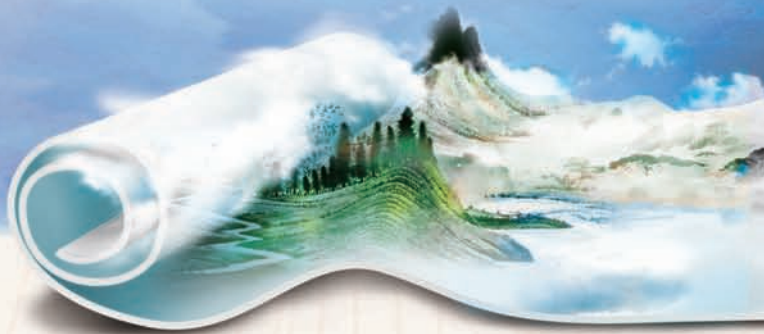

中国传统绘画

绘画艺术，就是人把自己感知到的内涵表现出来。无论东西方，绘画在形式和主题上都有丰富的传统。东方绘画主要是以墨及矿物颜料作画。中国传统绘画，古时称为“丹青”，形式和主题上除了水墨画，还有壁画、锦画、刺绣、重彩、石刻、年画，还有陶瓷上的绘画等。

中国传统绘画历史悠久，传世最早且最完整的作品是顾恺之《女史箴图》的唐朝摹本。一幅完整的画作，除了图画以外，还有诗文和印章。因此，中国传统绘画是诗、书、画、印相结合的艺术。它的艺术成就和民族风格早就受到世界人民的赞誉。

中国传统绘画种类	代表作品
人物画	顾恺之《洛神赋图》卷、韩滉《文苑图》、吴道子《孔子行教像》
山水画	展子虔《游春图》、王维《江干雪霁图》卷、李思训《江帆楼阁图》
花鸟画	韩干《照夜白》、韩滉《五牛图》、郑燮《墨竹图》、朱耷《孔雀竹石图》、齐白石《墨虾》



◀ 韩滉《五牛图》

顾恺之《洛神赋图》卷 ▶



(资料来源：毛三艳、方贤寨《中国传统文化教育读本》)

好文章 [4.2.1]

图章 (梁实秋)

印章篆刻是我们中国特有的一种艺术。从春秋战国时起，到如今有两千多年的历史。最初只是一种凭信的记号，后来则于做凭信记号之外兼为一种艺术。

外国不是没有图章。英国不是也有所谓掌玺大臣么？他们的国王有御玺，有大印，和从前帝王之有玉玺没有两样。秦始皇就有螭(chī)虎纽六玺。不过外国没有我们一套严明的制度，我们旧制是帝王用者曰玺曰宝，官吏曰印，秩卑者曰钤(qián)记，非永久性的机关曰关防，秩序井然。讲到私人印信，则纯然是中国的国粹。外国人只凭签字，没有图章。我们则几乎没有一个人没有图章。签支票、立合同、掣(chè)收据、报户口、填结婚证书、申报所得税，以至于收受挂号信件包裹，无一不需盖章。在许多情况中，凭身份证验明正身都不济事，非盖图章不可。刻一个图章，还不容易？到处有刻字匠，随时可以刻一个。从前我在北平，见过邮局门口常有一个刻字摊，专刻急就章，用硬豆腐干一块，奏刀刻画，顷刻而成，钤盖上去也是朱色烂然，完全符合邮局签字盖章的要求。

我有一位朋友，他很有自知之明，他知道一颗图章早晚有失落之虞，或是收藏太好而忘记收藏之所，所以他坚决不肯使用图章，尤其是在银行开户，他签发支票但凭签字。他的签字式也真别致，很难让人模仿得像。但是天有不测风云，他突然患了帕金森症，浑身到处打哆嗦，尤其是人生最常使用的手指头，拿不住筷子，捧不稳饭碗，摸不着电铃，看不准插头，如何能够执笔在支票上签字？勉强签字如鬼画符，银行核对下来不承认。后来几经交涉，经过好多保证才算把款提了出来，这时候才知道有时候签字不如盖章。



有些外国人颇为羡慕我们中国人的私章，觉得小小的一块石头刻上自己的名姓，或阴或阳，或篆或籀，或铁线或九叠，都怪有趣的。抗战时期，闻一多在昆明，以篆刻图章为副业，当时过境的美军不少，常有人登门造访，请求他的铁笔。他照例先给他起一个中国姓名，讲给他听，

那几个中国字既是谐音，又有吉祥高雅的涵义，他已经乐不可支，然后约期取件，当然是按润例计酬。雕虫小技，却也不轻松，视石之大小软硬而用指力、腕力或臂力，积年累月地捏着一把小刀，伏在案上于方寸之地纵横排纂(ào)，势必至于两眼昏花，肩耸背驼，手指磨损。对于他，篆刻已不复是文人雅事，而是谋生苦事了。

在字画上盖章，能使得一幅以墨色或青绿为主的作品，由于朱色印泥的衬托，而格外生动，有画龙点睛之妙。据说这种做法以酷爱字画之唐太宗为始，他有自书“贞观”二字的联珠印，嗣(sì)后唐代内府所藏的精品就常有“开元”“集贤”等钤记。宋赵孟頫是篆刻的大家，开创了文人篆刻的先河，至元代而达到全盛时期。收藏家或鉴赏家在字画名迹上盖个图章原不是什么坏事，不过一幅完美的作品若是被别人在空白处盖上了密密麻麻的大小印章，却是大煞风景。最讨厌的是清朝的皇帝。动辄于御题之外加盖什么“御览之宝”的大章，好像非如此不足以表示其占有欲的满足。最迂阔的是一些藏书印，如“子孙益之守勿失”“子孙永以为好”“子子子孙永无鬻(yù)”之类，我们只能说其情可悯，其愚不可及。

明清以降，文人雅士篆刻之风大行，流落于市面的所谓闲章常有奇趣，或摘取诗句，或引用典实，或直写胸臆。有时候还可于无意中遇到石质特佳的印章，近似旧坑田黄之类。先君嗜爱金石篆刻，积有印章很多，丧乱中我仅携出数方，除“饱蠹(dù)楼藏书印”之外尽属闲章。有一块长方形寿山石，刻诗一联“鹭拳沙岸雪，蝉翼柳塘风”，不知是谁的句子，也不知何人所镌，我觉得对仗工，意境雅，书法是阳文玉筋小篆尤为佳妙，我就喜欢它，有一角微缺，更增其古朴之趣。还有一块白文“春韭秋菘”，我曾盖在一幅画上，后来这幅画被一外国人收购，要我解释这印章文字的意义，我当时很为难，照字面翻译当然容易，说明典故却费周折。南齐的周颙(yóng)家清贫，“文惠太子问颙：‘菜何味胜？’颙曰：‘春初早韭，秋末晚菘。’”春韭秋菘代表的是清贫之士的人品之清高。早韭嫩，晚菘肥，菜蔬之美岂是吃牛排吃汉堡面包的人所能领略？安贫乐道的精神之可贵更难于用三言两语向唯功利是图的人解释清楚的了。我还有两颗小图章，一个是“读书乐”，一个是“学古人”。生而知之的人，不必读书。英国复辟时代戏剧作家万布鲁(Vanbrugh)有一部喜剧《旧病复发》(The Relapse)，其中的一位花花公子说过一句翻案的名言：“读书即是拿别人绞出的脑汁来自娱。我觉得有身份的人应该以自己的思想为乐。”不读他人的书，自己的见解又将安附？恐怕最知道读书乐的人是困而后学的人。学古人，也不是因为他们古，是因为从古人那里可以看到人性之尊严的写照，恰如波普(Pope)在他的《批评论》所说：

Learn hence for ancient rules a just esteem,
To copy Nature is to copy them.

所以对古人的规律要有一份尊敬，
揣摩古人的规律即是揣摩人性。

这两颗小图章给了我很大的启发，教我读书，教我做人。最近一位朋友送我两颗印章，一是仿汉印，龟纽，文曰“东阳太守”，令我想起杜诗所谓“除道晒(shěn)要章”，太守的要章（佩在身上的腰章）大概就是这个样子了。另一是阳文圆印，文曰“深心托豪素”，这是颜延之的诗，“向秀甘淡薄，深心托豪素”，向秀是晋人，清悟有远识，好老庄之学，与山涛嵇康等善，一代高人。这一颗印，与春韭秋菘有同样淡远的趣味。

一出版家与人诟谑(gòu suì)，对方曰：“汝何人，一书贾耳！”这位出版家大恚(huì)，言于余。我告诉他，可玩味者唯一“耳”字，我并且对他说辞官一身轻的郑板桥当初有一颗图章“七品官耳”，那个“耳”字非常传神。我建议他不必生气，大可刻一个图章“一书贾耳”。当即自告奋勇，为他写好印文，自以为分朱布白，大致尚可，唯不知他有无郑板桥那样的洒脱肯镌刻这样的一个图章，我没敢追问。

阅读阶梯

梁实秋（1903—1987）的创作以散文最多。以下是梁实秋的代表作：



《冬夜草儿评论》
(1922年)

梁实秋与闻一多合作发表的书籍，内容分别是闻一多的《冬夜评论》和梁实秋的《草儿评论》。《冬夜》和《草儿》分别是俞平伯和康白情的新诗集。



《梁实秋札记》
(1983年)

梁实秋的散文集，收录了六十多篇读书札记。内容涉及广博，对名人名著的评论和一些读禅的体会，也选入《译英诗六首》和《书评七则》。



《雅舍小品》
(四集合订本出版于1986年)

梁实秋最具代表性的散文集，收录了143篇小品文。他独特的智慧和敏锐的洞察能力，把生活琐事以幽默风趣的方式表达出来。

古韵文推荐阅读

滕王阁^①

〔唐〕王勃

这首诗附在王勃的骈文《滕王阁序》之后。滕王阁是唐高祖李渊的第二十二子李元婴所建。659年唐朝盛时，滕王阁常被用作歌舞享乐的场所。全诗抚今追昔，抒发好景不常，年华易逝之感，写得气势奔放，格调雄健，没有其他吊古之作的消极悲观情绪。

滕王高阁临江^②渚^③，
佩玉^④鸣鸾^⑤罢歌舞。
画栋^⑥朝飞南浦^⑦云，
珠帘暮卷西山^⑧雨。
闲云潭影日悠悠^⑨，
物换星移^⑩几度秋。
阁中帝子^⑪今何在？
槛外长江空自流。

① **滕王阁**：故址在今中国江西南昌赣（gàn）江之滨，江南三大名楼之一。

② **江**：指赣江。

③ **渚（zhǔ）**：江中小洲。

④ **佩玉**：古代贵族戴在腰间的玉饰，走动时互相撞击会发出声响。

⑤ **鸣鸾（luán）**：系在车架上，车行则摇摆发声的铃，俗称“响铃”。鸾，同“銮”。

⑥ **画栋**：雕镂绘彩的梁栋。形容滕王阁的华丽。

⑦ **南浦**：故址在中国南昌城桥步门外，曾为往来船舶渡口，今重修有“南浦亭”。

⑧ **西山**：中国南昌名胜，一名南昌山、灰原山、洪崖山。

⑨ **日悠悠**：每日无拘无束地游荡。

⑩ **物换星移**：形容时代的变迁、万物的更替。物，四季的景物。

⑪ **帝子**：指滕王李元婴。

第八单元

修身 明理

夫君子之行，静以修身，
俭以养德，非淡泊无以明
志，非宁静无以致远。

—— 诸葛亮《诫子书》



《礼记·大学》提出修身齐家治国平天下的概念，说明个人德行的重要。我们应时刻在日常中反思自己的言行，甚至借鉴他人的经验，沉淀思想，升华德行。

通过这个单元，我们要学习从不同的视角观察和反思，或思索为人道理，或探索生活意蕴，或挖掘事物特点，增进对人、事、物的了解，也让我们明白世事没有完美，要学会欣赏不完美。

课前热身

你认为做事应该追求完美吗？与同学分享你的看法。

邹忌¹讽齐王²纳谏

阅读指引

邹忌修³八尺⁴有馀，而形貌昳丽⁵。朝服衣冠，窥镜，谓其妻曰：“我孰与⁶城北徐公美？”其妻曰：“君美甚，徐公何能及君也！”城北徐公，齐国之美丽者也。忌不自信，而复问其妾曰：“吾孰与徐公美？”妾曰：“徐公何能及君也！”旦日，客从外来，与坐谈。问之：“吾与徐公孰美？”客曰：“徐公不若君之美也！”

明日，徐公来。孰⁷视之，自以为不如。窥镜而自视，又弗如远甚。暮，寝而思之曰：“吾妻之美我者，私⁸我也；妾之美我者，畏我也；客之美我者，欲有求于我也。”

于是入朝见威王，曰：“臣诚知不如徐公美，臣之妻私臣，臣之妾畏臣，臣之客欲有求于臣，皆以⁹美于徐公。今齐地方¹⁰千里，百二十城，宫妇左右，莫不私王；朝廷之臣，莫不畏王；四境之内，莫不有求于王。由此观之，王之蔽¹¹甚矣。”

邹忌并没有因妻、妾、客的赞美而趾高气扬，而是清醒地面对现实，理智地作出判断。

邹忌推己及人，由生活琐事联想到国家政治。邹忌以“忌之蔽”的事例类比“王之蔽”。

① 邹忌：齐威王时为相，号称侯，封于下邳（pī）。

② 齐王：即齐威王。战国初期齐国国君，齐桓（huán）公之子，公元前356至公元前320年在位。实行改革，整顿吏治，奖谏用贤，先后任邹忌、田婴为相，田忌、田盼为将，孙臆为军师，因而使国力富强。

③ 修：长，指身高。

④ 尺：周制一尺约合今23.1厘米。

⑤ 昳(yì)丽：光艳美丽。昳，通“逸”。

⑥ 孰与：与……相比，哪一个……，哪里比得上。孰，谁。

⑦ 孰：通假字，同“熟”，意为仔细。

⑧ 私：偏私，偏爱。

⑨ 以：认为。

⑩ 方：方圆。

⑪ 蔽：蒙蔽。

王曰：“善。”乃下令：“群臣吏民，能面刺¹²寡人之过者，受上赏；上书谏寡人者，受中赏；能谤议¹³于市朝¹⁴，闻寡人之耳者，受下赏。”

突显齐威王开明的形象。

令初下，群臣进谏，门庭若市。数月之后，时时而间¹⁵进。期年¹⁶之后，虽欲言，无可进者。燕、赵、韩、魏闻之，皆朝于齐。此所谓战胜于朝廷。

接受官吏或人民的进谏后，随着时间的推移，进谏的人也逐渐减少了。

¹² 面刺：当面指责。

¹³ 谤议：公开指责。

¹⁴ 市朝：公共场所。

¹⁵ 间(jiàn)：间或、偶尔。

¹⁶ 期(jī)年：一整年。

出处

《战国策》是以记载战国策士的说辞和活动为主要内容的历史著作，叙事年代上接春秋，下至秦灭六国，二百多年间的各诸侯国政治、军事、外交等重要史实。作者已无可查考，最初是战国末年至秦汉之间的策士出于学习和揣摩的需要，杂采各国史料、故事、传说等加以整理、汇编而成的。西汉末年，刘向对这些史料进行系统整理，依国别、按时序编校成书，分为东周、西周、秦、楚、齐、赵、魏、韩、燕、宋、卫、中山十二国策，共33篇，定名为《战国策》。

题解

文章前半部分写邹忌从与徐公比美一事中，受到妻、妾、客三人的奉承蒙蔽，而悟出其中的道理。后半部分写他在有所悟后以“比美”为例，成功规劝齐威王纳谏除弊。齐威王自此从谏如流，广开言路，励精图治，使齐国强盛起来。

研讨与拓展

- ① 齐王接纳邹忌的劝谏后，有什么行动？[2.2.1]
- ② 简述齐王纳谏的结果。[2.2.1]
- ③ 邹忌讽齐王纳谏一事，成功的关键是什么？[2.2.1]



② 月，阙也

(张晓风)

阅读指引

“月，阙也”那是一本两千年前的文学专书^①的解释。阙，就是“缺”的意思。

那解释使我着迷。

曾国藩^②把自己的住所题作“求阙斋”，求缺？为什么？为什么不求完美？

那斋名也使我着迷。

“阙”有什么好呢？“阙”简直有点像古中国性格中的一部分，我渐渐爱上了阙的境界。

我不再爱花好月圆了吗？不是的，我只是开始了解花开是一种偶然，但我同时学会了爱它们月不圆花不开的“常态”。

在中国的传统里，“天残地缺”或“天聋地哑”的说法几乎是毫无疑问地被一般人所接受。也许由于长期的患难困顿，中国神话中对天地的解释常是令人惊讶的。

在《淮南子》^③里，我们发现中国的天空和中国的大地都是曾经受过伤的。女娲^④以其柔和的慈手补缀抚平了一切残破。当时，天穿了，女娲炼五色石补了天。地摇了，女娲折断了神鳌^⑤的脚爪垫稳了四极（多像老祖母叠起报纸垫桌子腿）。她又像一个能干的主妇，扫了一堆芦灰，止住了洪水。

中国人一直相信天地也有其残缺。

开篇先以古文献对月的解释直入主题，以月“缺”为线索。

接着引述曾国藩住所的题名和相关的中国神话传说，为下文阐明“月缺”的哲理做铺垫。

- ① 两千年前的文学专书：**指东汉许慎的《说文解字》。此书成书于公元121年。
- ② 曾国藩（1811-1872）：**清朝时期的军事家、理学家、政治家、文学家，也是晚清散文“湘乡派”的创立人。
- ③ 《淮南子》：**原名《鸿烈》，又称作《淮南鸿烈》《淮南内篇》《淮南王书》《刘安子》，是西汉初年淮南王刘安和他的门客集体编写的一部著作。书中引用了许多神话传说和历史故事，如“女娲补天”“嫦娥奔月”“伯乐相马”“卧薪尝胆”等。
- ④ 女娲：**中国古代神话传说中的一位女神，传说她人首蛇身，用泥浆造出了人类，还制订嫁娶的礼仪，为人类制造了笙簧乐器。
- ⑤ 神鳌（áo）：**传说中的海中大龟或大鳖（biē）。

我非常喜欢中国西南部某些族的神话。他们说，天地是男神女神合造的。当时男神负责造天，女神负责造地。等他们各自分头完成了天地而打算合在一起的时候，可怕的事发生了；女神太勤快，她们把地造得太大，以至于跟天没办法合得起来了。但是，他们终于想到了一个好办法，他们把地折叠了起来，形成高山低谷，然后，天地才虚合起来了。

是不是西南的崇山峻岭给他们灵感，使他们想起这则神话呢？

天地是有缺陷的，但缺陷造成了皱褶^⑥，皱褶造成了奇峰幽谷之美。月亮是不能常圆的，人生不如意事十常八九；当我们心平气和地承认这一切缺陷的时候，我们忽然发觉没有什么是不可以接受的。

在另一则汉民族的神话里，说到大地曾被共工氏撞不周山^⑦时撞歪了——从此“地陷东南”，长江黄河便一路浩浩淼淼^⑧地向东流去，流出几千里地惊心动魄的风景。而天空也在当时被一起撞歪了，不过歪的方向相反，是歪向西北，据说日月星辰因此哗啦一声大部分都倒到那个方向去了。如果某个夏夜我们抬头而看，忽然发现群星灼灼然^⑨的方向，就让我们相信，属于中国的天空是“天倾西北”的吧！

五千年来，汉民族便在这歪倒倾斜的天地之间挺直脊骨生活下去，只因我们相信残缺不但是可以接受的，而且是美丽的。

而月亮，到底曾经真正圆过吗？人生世上其实也没有看过真正圆的东西，一张葱油饼不够圆，一块镍(niè)币也不够圆。即使是圆规画的圆，如果用高度显微镜来看也不可能圆得很完美。

从“天残地缺”的中国神话传说中，领悟人世间并无真正圆满的事物。

⑥ 皱褶：地质学名词，指由于地壳运动，岩层受到压力而形成的连续弯曲的构造形式。

⑦ 共工氏撞不周山：共工氏，是中国古代神话中的水神，掌控洪水。根据中国先秦古书《列子·汤问》中记载，共工素来与颧颛不合，发生惊天动地的大战，最后以共工失败而愤怒地撞上不周山而告终。

⑧ 浩浩淼(mǎo)淼：形容水面十分辽阔。

⑨ 灼灼然：形容明亮的样子。

真正的圆存在于理念之中，而在现实的世界里，我们只能做圆的“复制品”。就现实的操作而言，一截圆规上的铅笔心在画圆的起点和终点时，已经粗细不一样了。

所有的天体远看都呈现球形，但并不是绝对的圆，地球是约略近于椭圆形。

就算我们承认月亮约略的圆光也算圆，它也是“方其圆时，即其缺时”。有如十二点正的钟声，当你听到钟声时，已经不是十二点了。

此外，我们更可以换个角度看。我们说月圆月阙其实是受我们有限的视觉所欺骗。有盈虚变化的是月光，而不是月球本身。月何尝圆，又何尝缺，它只不过像地球一样不增不减地兀自圆着——以它那不十分圆的圆。

花朝月夕，固然是好的，只是真正的看花人哪一刻不能赏花？在初生的绿芽嫩嫩怯怯地探头出土时，花已暗藏在那里。当柔软的枝条试探地在大气中舒手舒脚时，花隐在那里。当蓓蕾悄然结胎时，花在那里。当花瓣怒张时，花在那里。当香销红黯^⑩委地成泥^⑪的时候，花仍在那里，当一场雨后只见满叶绿肥的时候，花还在那里。当果实成熟时，花恒在那里，甚至当果核深埋地下时，花依然在那里……

或见或不见，花总在那里。或盈或缺，月总在那里。不要做一朝的看花人吧！不要做一夕的赏月人吧！人生在世哪一刻不美好完满？哪一刹不该顶礼膜拜^⑫感激欢欣呢？

因为我们爱过圆月，让我们也爱缺月吧——它们原是同一个月亮啊！

笔锋一转，跳脱“天残地缺”的论述，转而写感悟。

指出无论境况如何，事物都隐含美好，只要善于发现，任何时候都能获取美感。

人世间的万物乃至人生旅程的圆满和完美是相对的，且常与缺憾和不顺意相依相伴，若能多一份理解，便能多一份释怀与豁达。

⑩ 香销红黯：指花香消散，花色黯然。

⑪ 委地成泥：落在地上，化为泥土。委，弃。

⑫ 顶礼膜拜：跪地虔诚行礼。

作者简介



张晓风（1941—），原籍中国浙江金华。1949年随父母移居台湾。曾任教东吴大学、阳明大学，现为台湾“抢救国文教育联盟”副召集人。她的文字恬静而清新，能以灼热的情怀，浅易的文字写出对生命的关怀，又不落于说教，深得年轻人的心。主要作品有散文集《地毯的那一端》；小说《白手帕》等。

题解



本文选自《再生缘》。作者赋予“阙月”新的象征意义。阙月不仅仅指月，更指人生的坎坷崎岖，写出了作者对人生、对世界的一种辩证思考。

研讨与拓展

- ① 我只是开始了解花开是一种偶然，但我同时学会了爱它们月不圆花不开的“常态”。

提出你的看法。[1.2.1]

- ② 五千年来，汉民族便在这歪倒倾斜的天地之间挺直脊骨生活下去，只因我们相信残缺不但是可以接受的，而且是美丽的。

试以自己对文章的理解诠释以上句子。[2.1.1]

- ③ 为什么说真正的圆存在于理念之中，而不是现实世界里？[2.1.1]

- ④ 我们说月圆月阙其实是受我们有限的视觉所欺骗。

以上句子要表达些什么？[2.1.1]

- ⑤ 指出以下句子的修辞手法并分析其作用。[5.5.1]

(a) 我不再爱花好月圆了吗？不是的，我只是开始了解花开是一种偶然，但我同时学会了爱它们月不圆花不开的“常态”。

(b) 人生在世哪一刻不美好完满？哪一刹不该顶礼膜拜感激欢欣呢？

③ 神奇的丝瓜¹

(季羨林)

今年春天，孩子们在房前空地上，斩草挖土，开辟出来了一个一丈见方的小花园。周围用竹竿扎了一个篱笆，移来了一棵玉兰花树，栽上了几株月季花，又在竹篱下面随意种上了几棵扁豆和两棵丝瓜。土壤并不肥沃，虽然也铺上了一层河泥，但估计不会起很大的作用，大家不过是玩玩而已。

过了不久，丝瓜竟然长了出来，而且日益茁壮、长大。这当然增加了我们的兴趣，但是我们也并没有过高的期望。我自己每天早晨工作疲倦了，常到屋旁的小土山上走一走，站一站，看看墙外马路上的车水马龙和亚运会招展的彩旗，顾而乐之，只不过顺便看一看丝瓜罢了。

丝瓜是普通的植物，我也并没有想到会有什么神奇之处。可是忽然有一天，我发现丝瓜秧甚至爬出了篱笆，爬上了楼墙。以后，每天看丝瓜，总比前一天向楼上爬了一大段；最后竟从一楼爬上了二楼，又从二楼爬上了三楼。说它每天长出半尺，决非夸大之词。丝瓜的秧不过像细绳一般粗。如不注意，连它的根在什么地方，都找不到。这样细的一根秧竟能在一夜之间输送这样多的水分和养料，供应前方，使得上面的叶子长得又肥又绿，爬在灰白色的墙上，一片浓绿，给土墙增添了无量活力与生机。

阅读指引

“随意”与“顺便”说明丝瓜在作者心中是无关紧要的。

写丝瓜秧的生长情况，以突显丝瓜的旺盛生命力，并刻画作者对丝瓜观感的渐次改变。

¹ 神奇的丝瓜：此篇另名《丝瓜有了思想》。

这当然让我感到很惊奇，我的兴趣随之大大地提高。每天早晨看丝瓜成了我的主要任务，爬小山反而成为次要的了。我往往注视着细细的瓜秧和浓绿的瓜叶，陷入沉思，想得很远，很远……

又过了几天，丝瓜开出了黄花。再过几天，有的黄花就变成了小小的绿色的瓜。瓜越长越长，越长越大，重量当然也越来越增加。最初长出的那一个小瓜竟把瓜秧坠下来了一点，直挺挺地悬垂在空中，随风摇摆。我真是替它担心，生怕它经不住这一份重量，会整个地从楼上坠了下来落到地上。

然而不久就证明了，我这种担心是多余的。最初长出来的瓜不再长大，仿佛得到命令停止了生长。在上面，在三楼一位一百零二岁的老太太的窗外窗台上，却长出来了两个瓜。这两个瓜后来居上，发疯似地猛长，不久就长成了小孩胳膊一般粗了。这两个瓜加起来恐怕有五六斤重，那根细秧怎么能承担得住呢？我又担心起来。没过几天，事实又证明了我是杞人忧天。两个瓜不知从什么时候忽然弯了起来，把躯体放在老太太的窗台上，从下面看上去，活像两个粗大弯曲的绿色牛角。

不知道从哪一天起，我忽然又发现，在两个大瓜的下面，在二三楼之间，在一根细秧的顶端，又长出来了一个瓜，垂直地悬在那里。我又犯了担心病：这个瓜上面够不到窗台，下面也是空空的；总有一天，它越长越大，会把上面的两个大瓜也坠了下来，一起坠到地上，落叶归根，同它的根部聚合在一起。

丝瓜因承受不了重量而停止生长，进而采取牺牲小我，成全大我的策略，不浪费养分，以让处在有利地形的大瓜找到承担重量的地方，继续茁壮成长。

说明丝瓜善于依据地形，调节自我生长的情况，以争取更有利的生存空间。

然而今天早晨，我却看到了奇迹。同往日一样，我习惯地抬头看瓜：下面最小的那一个早已停止生长，孤零零地悬在空中，似乎一点分量都没有；上面老太太窗台上那两个大的，似乎长得更大了，威武雄壮地压在窗台上；中间的那一个却不见了。我看看地上，没有看到掉下来的瓜。等我倒退几步抬头再看时，却看到了那一个我认为失踪了的瓜，平着身子躺在抗震加固时筑上的紧靠楼墙凸出的一个台子上。这真让我大吃一惊。这样一个原来垂直悬在空中的瓜怎么忽然平身躺在那里了呢？这个凸出的台子无论是从上面还是从下面都是无法上去的，决不会有人把丝瓜摆平的。

我百思不得其解，徘徊在丝瓜下面，像达摩^②老祖一样，面壁参禅^③。我仿佛觉得这棵丝瓜有了思想，它能考虑问题，而且还有行动，它能让无法承担重量的瓜停止生长；它能给处在有利地形的大瓜找到承担重量的地方，给这样的瓜特殊待遇，让它们疯狂地长；它能让悬垂的瓜平身躺下。如果不是这样的话，无论如何也无法解释我上面谈到的现象。但是，如果真是这样的话，又实在令人难以置信。丝瓜用什么来思想呢？丝瓜靠什么来指导自己的行动呢？上下数千年，纵横几万里，从来也没有人说过，丝瓜会有思想。我左考虑，右考虑；越考虑越糊涂。我无法同丝瓜对话，这是一个沉默的奇迹。瓜秧仿佛成了一根神秘的绳子，绿叶子照旧浓翠扑人眉宇。我站在丝瓜下面，陷入梦幻；而丝瓜则似乎心中有数，无言静观，它怡然泰然悠然坦然，仿佛含笑面对秋阳。

再次说明丝瓜善于利用地形，改变成长策略，借窗台调节成长状态，将悬垂的身子平躺而下，争取更有利的生存空间。

作者从丝瓜的生长领略到生命的神奇。

② 达摩：菩提达摩（Bodhidharma），南北朝禅僧，略称达摩或达磨，意译为觉法。据《景德传灯录》，民间常称其为达摩祖师，即禅宗的创始人。

③ 参禅：佛教指教徒静坐冥想领会佛理。

作者简介

季羨林（1911—2009），字希逋，又字齐奘（zàng）。中国山东省清平县人。古文字学家、历史学家、翻译家、作家。他的著作已汇编成《季羨林文集》（共24卷），作品包括《清华园日记》《人生絮语》《北京记忆》《留德十年》等。

题解



《神奇的丝瓜》写于1990年，收录在《朗润园随笔》。作者以淳朴清新的文字细腻地按时间顺序描述丝瓜的成长，展现丝瓜生存的智慧，即静默地适应环境，顽强地生长；为顾全大局而牺牲小我的精神以及自我约束的能力。

探究与练习

① 而丝瓜则似乎心中有数，无言静观，它怡然泰然悠然坦然，仿佛含笑面对秋阳。

试辨析上面句子中“怡然”“泰然”“悠然”“坦然”词语的不同。[2.1.1][5.3.1]

② 结合上下文，解释第六段中“杞人忧天”的意思。[5.3.1]

③ 细读文章，并以下图整理作者对丝瓜感情的变化。[2.1.1]



④ 作者认为丝瓜有什么神奇之处？用简洁的语言概述之。[2.1.1]

⑤ 从文中丝瓜成长的过程中，你得到了什么启示？[2.1.1]



④ 没有一棵小草自惭形秽（节选）

（毕淑敏）

阅读指引

被人邀请去看一棵树，一棵古老的树。大约有五千年的历史，已被唐朝的地震弯折了腰，半匍匐着，依然不倒，享受着人们尊敬的注视。

我混在人群中直着脖子虔诚地仰望着古树顶端稀疏的绿叶，一边想，人和树相比是多么地渺小啊。人生出来，肯定是比一粒树种要大很多倍，但人没法长得如树般伟岸。在树小的时候，人是很容易就把树枝包括树干折断，甚至把树连根拔起，树就结束了生命。就算是小树长成了大树，归宿也是被人伐了去，修成各种各样实用的物件。长得好的树，花纹美丽木质出众，也像美女一样，红颜薄命，被人劫掠的可能性更大，于是很多珍贵的树种濒临灭绝。在这一点上，树是不如人的。美女可以人造，树却是不可以人造的。

树比人活得长久，只要假以天年，人是绝对活不过一棵树的。树并不以此傲人，爷爷种下的树，照样以硕硕果实报答那人的孙子或是其他人的后代。

通常情况下，树是绝对不伤人的。即便如前几天报上所载一些村民在树下避雨，遭了雷击致死，那元凶也不是树，而是闪电，树也是受害者。人却是绝对伤树的，地球上森林数量的锐减就是明证，人成了树的天敌。

开篇大笔墨写树，为小草生存提供特定背景，并以大树衬托小草的渺小，作为结尾处议论明旨的铺垫。

树比人坚韧。在人不能居住的地方，树却裸身生长着，不需要炉火或是空调的保护。树会帮助人的，在饥馑的时候，人扒过树的皮以充饥，我们却从未听到过树会扒下人的什么零件的传闻。

很多书籍记载过这棵古树，若是在树群里评选名人的话，这棵古树是一定名列前茅了。很多诗人词人咏颂过这棵古树，如果树把那些词句都当作叶子一般披挂起来，一定不堪重负。唐朝的地震不曾把它压倒，这些赞美会让它扑在地上。

树的寿命是如此的长久，居然看到过妲己^①那个朝代的事情。在我们死后很多年，这棵古树还会枝叶繁茂地生长着。一想到这一点，无边的嫉妒就转成深深的自卑。作为一个人活不了那么久远，伤感让我低下头来，于是我就看到了一棵小草，一棵长在古树之旁的小草。只有细长的两三片叶子，纤细得如同婴儿的睫毛。树叶缝隙的阳光打在草叶的几丝脉络上，再落到地上，阳光变得如绿纱一样飘浮了。

这样一株柔弱的小草，在这样一棵神圣的树底下，一定该俯首称臣毕恭毕敬了吧？我竭力想从小草身上找出低眉顺眼的谦卑，最后以失望告终。这棵不知名的小草，毫无疑问是非常渺小的。就寿命计算，假设一岁一枯荣，老树很可能见过小草五千辈以前的祖先。就体量计算，老树抵得过千百万小草集合而成的大军。就价值来说，人们千里万里路地赶了来，只为瞻仰老树，我敢肯定没有一个人是为了探望小草。

① 妲己(dá jǐ)：纣王的妃子。

既然我作为一个人，都在古树面前自惭形秽了，小草你怎能不顶礼膜拜？我这样想着，就蹲下来看着小草。在这样一棵历史久远声名卓著的古树身边为邻，你岂不要羞愧死了？

小草昂然立着，我向它吐了一口气，它就被吹得蜷曲了身子，但我气息一尽，它就像弹簧般伸展了叶脉，快乐地抖动着。我再吹一口气，它还是在弯曲之后怡然挺立。我悲哀地发现，不停地吹下去，有我气绝倒地的一刻，小草却安然。

草是卑微的，但卑微并非指向羞惭。在庄严的大树身旁，一棵微不足道的小草都可以毫不自惭形秽地生活着，何况我们万物灵长的人类！

运用“昂然”“伸展”“怡然挺立”“安然”等词语，揭示小草虽卑微渺小，却不自卑，具有顽强生命力的内在品质。

不管身处任何环境，地位如何卑微，都没有理由，也不应该自惭形秽，而应向小草一样，泰然、怡然地生长。

作者简介

毕淑敏（1952-），出生于中国新疆伊宁。从事医学工作二十年后，开始专心写作。其散文质朴真诚。代表作品为《昆仑殇》《红处方》等。

题解



本文选自毕淑敏的《愿你与这世界温暖相拥》。文章描述一棵万人敬仰的参天古树下的一棵脆弱的小草。它与大树的岁数、伟岸坚忍等形成对比，但并不因此而自惭形秽。作者对生活及环境观察入微，透过笔尖细腻地描绘世间种种，剖析青少年的心灵；鼓励青少年要学习小草的精神，积极面对生活中的压力与挑战。

探究与练习

① 我混在人群中直着脖子虔诚地仰望着古树顶端稀疏的绿叶……

作者写“直着脖子虔诚地仰望着古树”的用意是什么？[2.1.1]

② 从“仰望”大树到“蹲下来看”小草，作者的情感经历了怎样的变化？[2.1.1]

③ 篇名是小草，为什么作者却用了大篇幅写树？[2.1.1]



④ 小草昂然立着，我向它吐了一口气，它就被吹得蜷曲了身子，但我气息一尽，它就像弹簧般伸展了叶脉，快乐地抖动着。我再吹一口气，它还是在弯曲之后怡然挺立。

阐释以上句子的含义。[2.1.1]

⑤ 在庄严的大树身旁，一棵微不足道的小草都可以毫不自惭形秽地生活着，何况我们万物灵长的人类！

以上句子属于什么复句？写出“何况”一词在句子中的作用。[5.4.1]



⑥ 大自然给你怎样的领悟？写一篇记叙文，题目自拟，字数不少于450字。[3.2.2]



词句品味·积累

① 最初长出的那一个小瓜竟把瓜秧坠下来了一点，直挺挺地悬垂在空中，随风摇摆。《神奇的丝瓜》

词句品味：善用动词，以“坠”“悬垂”“摇摆”，将丝瓜生长的动态情状呈现出来。

② 只有细长的两三片叶子，纤细得如同婴儿的睫毛。树叶缝隙的阳光打在草叶的几丝脉络上，再落到地上，阳光变得如绿纱一样飘浮了。

《没有一棵小草自惭形秽》

词句品味：运用比喻修辞手法来状物叙事，使小草纤细柔韧的形象跃然于纸上。

好文共赏 [4.2.1]

落花 (白辛)

早晨的空气，清清淡淡的，像极夕阳下轻跳过林间深谷的一弯清流。我漫步到那棵树下，一个小孩正摇着竹帚在清扫一地落花。仰头望望，那是棵类似凤凰，但不叫凤凰的树木，叶片儿老得没有一丝新意，却还缀着一树橙黄的繁华，这季节，该是枝头萧索的时候，那繁荣的劲儿，反让人有几分畸形的感觉。

“这树叫什么？”我问那个小孩子。他颊上的红晕给我健康和明朗的感觉。

“我不知道，”摇摇头，他说：“我们都叫它钱树。”

“为什么？”我说：“为什么你们叫它钱树？”

“你看！”他捧一把花瓣给我：“像不像一毛钱？”

我看那些花瓣，虽是凋落了的，却似乎还存在着生命，薄薄的、粉粉的、嫩嫩的，每个形状真都像一个角币；淡黄的、鹅黄的、橙黄的色彩敷着它们，显得明丽异常，一点儿也不使人有凋零的悲哀。

生命原就是这样，有些在成长，有些在凋萎。事实上，成长固然是种喜悦，成熟的凋萎却也未尝不是壮烈，我们往往太过于重视表面的荣华而忽视了实质的意义，以致于有分享繁华绚烂的高雅，却未必能为它们的成熟凋萎付予一份较为踏实的感情。无怪自古以来，落花给人的，多是不尽的哀伤。仔细思量起来，它们未尝不是懂得生命真谛的一群。当生命属于它们的时候，无拘无束，尽情的迸放；当生命宣告不再属于它们的时候，痛痛快快的离去，洒脱、豪放至极，比我们虽然拥有生命之名却无生命之实的人，不知高明几许？过去，当我还不愿深思的那段日子，一片落叶，一朵落花，常使我兴起无限凄伤。看它们无声的萎落，我几疑那是正在失落的年华；而后，我知道为每件事情付予一个确切而肯定的意义，心里才不致那么脆弱、激动得可怜了。



把玩着一捧“钱树”的落花，我突然想起我们乡下最流行用绿豆壳装的枕头，我睡过来的，那松松脆脆，酥酥软软的感觉，着实受用。那年，我离开家乡到台北求学，母亲怕城里人笑我“土”，帮我缝制一个标致的木棉枕头，好则好矣，却害得我一枕上便想家，想那装着绿豆壳的“土”枕头，连忙写信回去要一个。那次到知本旅行，第一次知道菊花可以泡茶，觉得甚是高雅，买了不少；现在，我想，用“钱树”的落瓣缝制枕头，芳香虽然已，尽让它干涩的余味飘满小室，躺着看诗，读散文，够了，再慢慢品尝案几上的半杯菊花茶，神交今士古人，想来也够“风味”的一件事吧？

“每天你把落花扫在一块儿，送给我，好吗？”我跟那孩子说。他两只明亮的眼睛睁大了：

“你要干什么？”

“晒干它们。”

“晒干它们干什么？”他将来可以学经济，他说：“又不是萝卜干？吃得。”

“我要装枕头，懂吧？”

他的头又摇了起来：“这也能装枕头呀？”

“嗯，”我解释说：“世界上最好的。”

他的眼睛一直闪动着，我知道，他已经答应了我的请求。捡几片落瓣夹在书页里，我一再叮咛自己：明天早晨散步的时候，千万别忘了带只小小的篮子。



悦读书房



《落花》选自白辛的散文集《风楼》。白辛本名郭发展。文章表达了作者对生命从成熟到死亡过程的感悟。他认为无论在生命中的哪个阶段，都应该活在当下。花开时固然要尽情地绽放；花谢时也不忘潇洒谢幕。他在文中也为枯萎的落花重新认定存在的价值。他为落花寻找生命实质的意义，让生命能够在不同的地方延续下去。

古韵文推荐阅读

题乌江亭^①



〔唐〕杜牧

《题乌江亭》是唐代诗人杜牧赴任池州刺史时，路过乌江亭所写的咏史诗。首句直言胜败乃兵家常事。次句指出“男子汉”必须勇于面对失败、耻辱。第三、四句假想项羽回江东重整旗鼓，也许可以卷土重来。此诗表达对项羽负气自刎的惋惜，同时传达了“败不馁”的道理，颇有积极意义。

胜败兵家事不期^②，
包羞忍耻^③是男儿。
江东^④子弟多才俊^⑤，
卷土重来未可知。

- ① **乌江亭**：在今中国安徽和县东北的乌江浦，相传为西楚霸王项羽自刎之处。
- ② **事不期**：一作“不可期”。指胜败的事，不能预料。
- ③ **包羞忍耻**：意谓大丈夫能屈能伸，应有忍受屈耻的胸襟气度。
- ④ **江东**：自汉至隋唐称自安徽芜湖以下的长江南岸地区为江东。
- ⑤ **才俊**：才能出众的人。才，一作“豪”。

第九单元

书香盈袖

书卷多情似故人，晨昏忧乐每相亲。

——于谦《观书》



国家图书馆

读万卷书，行万里路。读书是一种学习的过程，一本书一个故事，一个故事一个人，一个人一个世界。读书是一门人生的艺术，因为读书，人生才更精彩。

通过本单元，我们可以学习文人明确提出论点，应用事实为论据，以严密逻辑的论证方式进行议论。

课前热身

与同学分享你最喜欢的一本书。

① 送东阳^①马生^②序

(宋濂)

余幼时即嗜学。家贫，无从致^③书以观，每假借于藏书之家，手自笔录，计日以还。天大寒，砚冰坚，手指不可屈伸，弗之怠^④。录毕，走送之，不敢稍逾约。以是人多以书假余，余因得遍观群书。既加冠^⑤，益慕圣贤之道。又患无硕师^⑥名人与游^⑦，尝趋^⑧百里外，从乡之先达^⑨执经^⑩叩问。先达德隆望尊，门人弟子填其室，未尝稍降辞色^⑪。余立侍左右，援疑质^⑫理，俯身倾耳以请；或遇其叱咄^⑬，色愈恭，礼愈至^⑭，不敢出一言以复^⑮；俟其欣悦，则又请焉。故余虽愚，卒获有所闻。

阅读指引



作者先写得书之难。“嗜学”二字，提挈下文。

“家贫”却为学甚勤，说明了作者学习勤奋。天寒抄书，进一步写为学的刻苦。

作者再写求师之艰。先写求师心切，再写师道尊严，后写自己的虔诚恭敬之态。

- ① **东阳**：现在中国浙江省东阳市，明朝属于金华府。
- ② **马生**：即马君则，当时是国子监太学生。生，是长辈对晚辈读书人的称呼。
- ③ **致**：得到。
- ④ **弗之怠**：即“弗怠之”，否定句代词宾语前置。怠，懈怠。之，代“笔录”。
- ⑤ **加冠**：古人二十岁举行加冠之礼，表示已经成年。
- ⑥ **硕师**：才学渊博有名望的老师。硕，大。
- ⑦ **与游**：同他们交游请教。

- ⑧ **趋**：疾行、跑向。
- ⑨ **先达**：有道德学问的前辈。达，本义“通”，引申为“通晓”，用于指人时，表示道德学问修养高或地位显赫。
- ⑩ **经**：泛指《诗经》《易经》等儒家经典。
- ⑪ **稍降辞色**：指略微把话说得柔和一些，把脸色放温和些。降，降低。
- ⑫ **质**：询问。
- ⑬ **叱咄(chì duō)**：大声训斥呵责。
- ⑭ **至**：极，最，引为周到。
- ⑮ **复**：还言，犹俗语“顶嘴”。

当余之从师也，负篋¹⁶曳屣¹⁷，行深山巨谷中。穷冬¹⁸烈风，大雪深数尺，足肤皲裂¹⁹而不知。至舍，四支²⁰僵劲不能动，媵人²¹持汤沃灌，以衾拥覆²²，久而乃和。寓²³逆旅²⁴主人，日再食²⁵，无鲜肥滋味之享。同舍生皆被²⁶绮绣²⁷，戴朱纓宝饰之帽，腰白玉之环，左佩刀，右备容臭²⁸，烨然²⁹若神人；余则缊袍敝衣³⁰处其间，略无慕艳³¹意，以中有足乐者，不知口体之奉³²不若人也。盖余之勤且艰若此。

以恶劣的天气和艰苦的路程来反衬自己顽强的求学精神。

写饮食之粗淡，并以同舍生服饰华美来映衬自己服饰之简朴。



16 篋(qiè): 小箱子，此指书籍。

17 屣(xì): 鞋子。

18 穷冬: 深冬。

19 皲(jūn)裂: 皮肤因寒冷干燥而破裂。

20 支: 通“肢”。

21 媵(yìng)人: 书馆里的杂役、伙计。

22 拥覆: 覆盖。

23 寓: 寄居。

24 逆旅: 旅店。

25 日再食: 一天吃两顿饭。

26 被(pī): 披，穿在身上。

27 绮绣: 丝质华丽的衣服。

28 容臭(xiù): 香袋。

29 烨(yè)然: 光彩照耀的样子。

30 缊袍敝衣: 缊，旧絮。袍，长袄。敝，坏，引为破。意译为“旧衣破衫”。

31 慕艳: 羡慕欣美。

32 口体之奉: 吃的穿的。奉，供给、供养。

今虽耄³³老，未有所成，犹幸预君子之列，而承天子之宠光，缀³⁴公卿之后，日侍坐备顾问，四海亦谬称³⁵其氏名，况才之过于余者乎？今诸生学于太学³⁶，县官日有廩稍³⁷之供，父母岁有裘葛之遗³⁸，无冻馁之患矣；坐大厦之下，而诵《诗》《书》，无奔走之劳矣；有司业、博士³⁹为之师，未有问而不告，求而不得者也；凡所宜有之书，皆集于此，不必若余之手录，假⁴⁰诸人而后见也。其业有不精，德有不成者，非天质之卑，则心不若余之专耳，岂他人之过哉？

东阳马生君则在太学已二年，流辈甚称其贤。余朝京师⁴¹，生以乡人子谒余。撰长书以为贽⁴²，辞甚畅达。与之论辩，言和而色夷⁴³。自谓少时用心于学甚劳。是可谓善学者矣。其将归见其亲也，余故道为学之难以告之。谓余勉乡人以学者，余之志也；诋我夸际遇之盛而骄乡人者，岂知予者哉！

以太学生的良好学习条件，与自己年轻时的情形对比。

强调学习必须勤奋，专心致志的道理。

点明题意，说明自己的用心。

³³ 耄(mào)：年老。

³⁴ 缀：跟随。

³⁵ 谬称：错误地称道。这是自谦的说法。

³⁶ 太学：设在京都的最高学府。明初名国子学。

³⁷ 廩(lǐn)稍：公家给予的粮食。

³⁸ 遗(wèi)：馈赠，这里指接济。

³⁹ 司业、博士：分别为太学的学官和老师。

⁴⁰ 假：借。

⁴¹ 朝京师：洪武十一年宋濂入京朝见皇帝。

⁴² 贽(zhì)：初见面时为表敬意送的礼物。

⁴³ 夷：和悦。

作者简介

宋濂（1310—1381），字景濂，号潜溪，浙江浦江（今中国浙江义乌）人。明初文学家、政治家、史学家。他的散文从容简洁，善于变化，在当时影响相当大。现存《宋学士文集》。

题解



本文是作者给拜访他的晚辈马君则写的赠序。宋濂以自己艰苦求学的经历，勉励晚辈努力向学。

研讨与拓展

① 作者为何要将自己“缊袍敝衣”和同舍生的“被绮绣”作比较？

[2.2.1] [5.5.1]

② 作者从哪三个方面写了自己学习的经历？ [2.2.1]

③ 作者是个怎样的人？说出你的看法。 [1.3.1] [2.2.1]

④ 你从本文中得到了什么启示？ [2.2.1]

⑤ 将以下句子翻译成现代汉语。 [2.2.1]

- (a) 余幼时即嗜学。
- (b) 录毕，走送之，不敢稍逾约。
- (c) 未尝稍降辞色。
- (d) 盖余之勤且艰若此。

二 劝学（节选）

（荀子）

阅读指引



开篇立论，论学习是永无止境的，强调学习的重要性。

君子曰：学不可以已。青，取之于蓝^①而青于蓝；冰，水为之而寒于水。木直中绳^②，輮^③以为轮，其曲中规^④；虽有槁暴^⑤不复挺者，輮使之然也。故木受绳^⑥则直；金^⑦就砺^⑧则利。君子博学而日参省乎己^⑨，则知明^⑩而行无过矣。故不登高山，不知天之高也；不临深溪，不知地之厚也；不闻先王之遗言，不知学问之大也。干、越、夷、貉^⑪之子生而同声^⑫，长而异俗：教使之然也。

.....

吾尝终日而思矣，不如须臾之所学也。吾尝跂^⑬而望矣，不如登高之博见^⑭也。登高而招，

- ① **青，取之于蓝**：青色的染料是从蓝草中提炼出来的。青，即靛青，染料名。蓝，草名，制靛青的主要原料。
- ② **中(zhòng)绳**：符合直的标准。中，符合。绳，绳墨，木工用来取直的工具。
- ③ **輮(róu)**：通“揉”，使东西弯曲。
- ④ **其曲中规**：车轮的曲度合于圆形的标准。规，圆规。
- ⑤ **槁(gǎo)暴(pù)**：晒干。槁，枯干。暴，通“曝”，日晒。
- ⑥ **受绳**：用墨线丈量过。
- ⑦ **金**：指金属制的刀剑等。
- ⑧ **就砺(lì)**：拿到磨刀石上去磨。就，接近、靠近，这里做磨。砺，磨刀石。

- ⑨ **参(cān)省(xǐng)乎己**：对自己检查、省察。参，检验、检查。省，省察。乎，介词，于。
- ⑩ **知(zhì)明**：智慧清明。知，同“智”。
- ⑪ **干、越、夷、貉(hé)**：泛指中国古代四方边远的民族。干、越，犹言吴、越。吴、干〔本作邗(Hán)〕先为敌国，后干并于吴，吴亦称干。夷，东夷也。貉，东北夷也。
- ⑫ **同声**：指婴孩哭声相同。
- ⑬ **跂(qǐ，又读qì)**：踮起脚后跟站着。
- ⑭ **博见**：看见的范围广，见得广。

臂非加长也，而见者远¹⁵。顺风而呼，声非加疾¹⁶也，而闻者彰。假舆马者，非利足¹⁷也，而致千里。假舟楫者，非能水¹⁸也，而绝¹⁹江河。君子生²⁰非异也，善假于物²¹也。

.....

积土成山，风雨兴焉；积水成渊，蛟龙生焉。积善成德，而神明自得²²，圣心备焉²³。故不积跬步²⁴，无以至千里；不积小流，无以成江海。骐驎²⁵一跃，不能十步；弩马十驾²⁶，功在不舍²⁷。锲而舍之，朽木不折；锲而不舍，金石可镂²⁸。螾²⁹无爪牙之利，筋骨之强，上食埃土，下饮黄泉³⁰，用心一也。蟹六跪³¹而二螯³²，非蛇蟺³³之穴，无可寄托者，用心躁也。

运用五个比喻论述的方法论证学习的重要作用。

运用比喻和对比论证方法论述学习的态度和方法。

作者简介

荀子（约公元前313—公元前238），名况，战国末期赵国人。思想家、文学家，时人尊称为“荀卿”。他是先秦儒家的最后代表人物。其散文说理透彻，气势雄浑，语言质朴，句法简练缜密，多排比，善譬喻。《荀子》一书共32篇，其中26篇为荀子所著，末六篇或为其门人弟子所记。

- 15 而见者远：**意思是远处的人也能看见。而，表转折。
- 16 疾：**强，这里引申为“洪亮”，指声音宏大。
- 17 利足：**脚步快。利，敏捷、快。
- 18 能水：**善于游泳。能，用作动词，会、善于。
- 19 绝：**横渡。
- 20 生(xìng)：**通“性”，指人的禀赋、能力、资质。
- 21 物：**外物，指各种客观条件。
- 22 神明自得：**自然能获得高层次的精神智慧。
- 23 圣心备焉：**圣人的思想就具备了。备，具备。
- 24 跬(kuǐ)步：**半步，即今人所言的一步。跬，同“跬”。古人以举足一次为跬，举足两次为步。
- 25 骐驎(jì)：**骏马。
- 26 弩(nú)马十驾：**劣马拉车连走十天（也能走得很远）。弩马，劣马。驾，马拉车一天所走的路程叫“一驾”。
- 27 功在不舍：**成功在于没有停止。舍，停、止。
- 28 镂(lòu)：**原指在金属上刻，现泛指雕刻。
- 29 螾(yǐn)：**同“蚓”，即蚯蚓。
- 30 黄泉：**地下水。
- 31 六跪：**六条腿。蟹实际上是八条腿。跪，蟹脚。一说，海蟹后面的两条腿只能划水，不能用来走路或自卫，所以不能算在“跪”里。一说这里的“六”应是“八”之误。
- 32 螯(áo)：**蟹钳。蟹的第一对足，形如钳。
- 33 蛇蟺(shàn)：**蛇和鳝鱼。蟺，俗作“鳝”。

题解



本文是《荀子》的首篇。“劝”是勉励的意思；“劝学”则是勉励人们学习。文章论述了学习的重要性和学习必须持久与专一的道理，阐明人的知识是由后天努力学习得来的。作者针对学习所阐述的道理，包含着合理有益的因素，值得后世参考或借鉴。

研讨与拓展

- 1 文中的中心论点是什么？作者如何论证这中心论点？ [2.2.1]
- 2 根据文章的第二段，作者提到学习具有什么重要作用？ [2.2.1]
- 3 文中大量运用比喻修辞手法。写出文中所提及的学习态度和对应的比喻句。 [2.2.1] [5.5.1]

学习的态度	比喻句

- 4 “而”在文章中出现多次，写出它的作用。 [5.3.1]

	原文	作用
例：	青，取之于蓝而青于蓝。	表示转折关系。可译为“但是”。
(a)	则知明而行无过矣。	
(b)	吾尝终日而思矣，不如须臾之所学也。	
(c)	积善成德，而神明自得。	
(d)	锲而舍之，朽木不折。	

- 5 将以下句子翻译成现代汉语。 [2.2.1]

- (a) 青，取之于蓝而青于蓝；冰，水为之而寒于水。
 (b) 故不登高山，不知天之高也；不临深溪，不知地之厚也。
 (c) 故不积跬步，无以至千里；不积小流，无以成江海。

- 6 你认同“学习贵在勤奋”的说法吗？书写一篇议论文，表达你的立场与观点，字数不少于450字。 [3.2.4]

③ 读书的艺术（有改动）（林语堂）

阅读指引

读书是文明生活中人所公认的一种乐趣，极为无福享受此种乐趣的人所羡慕。我们如把一生爱读书的人和一生不知读书的人比较一下，便能了解这一点。凡是没有读书癖好的人，就时间而言，和空间简直是等于幽囚在周遭的环境里边。他的一生完全落于日常例行公事的圈禁中。他只有和少数几个朋友或熟人接触谈天的机会，他只能看见眼前的景物，他没有逃出这所牢狱的法子。但在他拿起一本书时，他已立刻走进了另一个世界。如若所拿的又是一部好书，则他便已得到了一个和一位最善谈者接触的机会。这位善谈者引领他走进另外一个国界，或另外一个时代，或向他倾吐自己胸中的不平，或和他讨论一个他从来不知道的生活问题。一本古书使读者在心灵上和长眠已久的古人如相面对，当他读下去时，他便会想象到这位古作家是怎样的形态和怎样的一种人，孟子和太史家司马迁都表示这个意见。一个人在每天二十四小时中，能有两小时的工夫撇开一切俗世烦扰，而走到另一个世界云游览一番，这种幸福自然是被无形牢狱所拘囚的人们所极羡慕的。这种环境的变更，在心理的效果上，其实等于出门旅行。

作者开篇对比爱读书者和不读书者在生活和精神上的差异，说明他们的生活和修养程度的不同，突出读书的价值。作者引用了孟子和司马迁为例，使论述更具说服力。





但读书的益处还不只这一些。读者常会被携带到一个思考和熟虑的世界里边去。即使是一篇描写实事的文章，但躬亲其事和从书中读到事情的经过，其间也有很大的不同点。因为这种实事一经描写到书中之后便成为一幅景物，而读者便成为一个脱身是非，真正的旁观者了。所以真正有益的读书，便是能引领我们进到这个沉思境界的读书，而不是单单去知道一些事实经过的读书。人们往往耗费许多时间去读新闻纸，我以为这不能算是读书。因为一般的新闻读者，他们的目的不过是要从而得知一些毫无回味价值的事实经过罢了。

据我的意见宋朝苏东坡的好友诗人黄山谷^①所说的话实在是一个读书目标的最佳方式。他说：“三日不读书，便觉语言无味，面目可憎^②。”他的意思当然是人如读书即会有风韵，富风味。这就是读书的唯一目标。唯有抱着这个目标去读书，方可称为知道读书之术。一个人并不是为了要使心智进步而读书，因为读书之时如怀着这个念头，则读书的一切乐趣便完全丧失了。犯这一类毛病的人必在自己的心中说，我必须读莎士比亚^③，我必须读索福克里斯^④，

点明读书的趣味，阅读能够将人带入另一个世界，并拓展一个人的思维。

作者以黄山谷的名言论证读书使人变得更有气质。

- ① **黄山谷**：即黄庭坚（1045—1105），北宋著名诗人，字鲁直，号山谷道人，所以后世称黄山谷。他和苏轼是挚友，在诗坛上也同享盛名，世称“苏、黄”。现有《山谷集》。
- ② **三日不读书，便觉语言无味，面目可憎**：出自《苏轼文集·记黄鲁直语》：“士大夫三日不读书，则义理不交于胸口，对镜觉面目可憎，向人亦语言无味。”
- ③ **莎士比亚**：William Shakespeare（1564—1616），文艺复兴时代英国戏剧家、诗人。他曾做过剧场的杂役、演员和编剧。生平作品很多，其中最著名的如喜剧《威尼斯商人》《仲夏夜之梦》等，悲剧如《罗密欧与朱丽叶》《哈姆雷特》等。
- ④ **索福克里斯**：Sophocles（约前496—406），古希腊三大悲剧家之一，共写了悲剧一百多部，流传的有《俄狄浦斯王》等七部。他的剧作多取材于神话和英雄故事。剧中主角多具有坚强独立的性格，和为正义与幸福而勇往直前的奋斗精神。

我必须读伊里沃博士⁵的全部著作，以便我可以成为一个有学问的人。我以为这个人永远不会成为有学问者。他必在某天的晚上出于勉强的去读莎士比亚的王子汉母勒⁶，放下书时，将好像是从一个恶梦中苏醒的一般。其实呢，他除了可说一声已经读过这本书之外，并未得到什么益处。凡是以出于勉强的态度去读书的人，都是些不懂读书艺术的人。这类抱着求知目标而读书，其实等于一个参议员在发表意见之前的阅读旧案和报告书。这是在搜寻公事上的资料，而不得谓之读书。

因此，必须是意在为培植面目的可爱和语言的有味而读书，照着黄山谷的说法，方可算做真正的读书。这个所谓“面目可爱”，显然须做异于体美的解释。黄山谷所谓“面目可憎”者，并不是相貌的丑恶。所以世有可憎的美面，也有可爱的丑面。我的本国朋友中，有一位头尖如炸弹形一般，但这个人终是悦目的。西方的作家中，我从肖像中看来，相貌最可爱者当属却斯德顿⁷，他的胡须、眼睛、丛眉、眉间的皱纹，团聚在一起是多么的怪异可爱啊！这个形容使人觉得他的前脑中充满着何等丰富的活泼思想，好像随时从他的异常尖锐的双目中爆发出来。这就是黄山谷所谓可爱的面目，不是由花粉胭脂所装成的面目，而是由思想力所华饰的面目。至于怎样可以“语言有味”，这全在他的书是怎样的读法。一个读者如能从书中得到它的味道，他便会在谈吐中显露出来。他的谈吐如有味，则他的著作中便也自然会富有滋味。

本文中“的”的用法均依据原文，因其显示了该时代的文字使用习惯。

这里的读书艺术指的是一种好读书的心态，表明作者的观点。

⁵ 伊里沃博士：查尔斯·威廉·伊里沃（Charles William Eliot，1834—1926），美国学者，1869年出任哈佛大学校长。

⁶ 汉母勒：Hamlet，莎士比亚著名的悲剧之一，也译作《王子复仇记》或《哈姆雷特》。

⁷ 却斯德顿：G.K.Chesterton（1874—1936），英国著名的多产作家，经常不修边幅。他的写作范围很广泛，包括文艺批评、社会、宗教及政治的评论等。

因此，我以为味道乃是读书的关键，而这个味道因此也必然是各有所嗜的，如人对于食物一般。最合卫生的吃食方法终是择其所嗜而吃，方能保证其必然消化。读书也和吃食相同。在我是美味的，也许在别人是毒药。一个教师绝不能强迫他的学生去读他们所不爱好的读物，而做父母的，也不能强迫子女吃他们不喜欢吃的东西。一个读者如对于一种读物并无味口，则他所浪费在读的时间完全是虚耗的，正如袁中郎^⑧所说：“若不惬意，就置之俟他人^⑨。”

所以世上并无一个人所必须读的书，因为我们的智力兴趣是如同树木一般的生长，如同河水一般的流向前去的，只要有汁液，树木必会生长；只要泉源不涸，河水必会长流；当流水碰到石壁时，它自会转弯；当它流到一片可爱的低谷时，它必会暂时停留一下子；当它流到一个深的山池时，它必会觉得满足，而就停在那里；当它流过急湍时，它必会迅速前行。如此，它无需用力，也无需预定目标，自能必然有一天流到海中。世上并没有人人必读的书，但有必须在某一时间，必须在某一地点，必须在某种环境之中，必须在某一时代方可以读的书。我颇以为读书也和婚姻相同，是由姻缘或命运所决定。世上的即使有人人必读的书，但读它必应有一定的时期。当一个人的思想和经验尚没有达到可读一本名著的相当时期时，他即使勉强去读，也必觉得其味甚劣。孔子说，五十读易。他的意思就是说，四十五岁时还不能读。一个人没有到识力成熟的时候，决不能领略《论语》中孔子话语中淡淡的滋味，和他的已熟的智慧。

作者善用排比修辞手法，写出水流的不同形态，极富气势。

引用了孔子的话语，论证了有些书必须有了一些历练之后读才能领悟其中道理。这个引用使文章意涵更为丰富，也使论述更为厚实。

⑧ 袁中郎：即袁宏道，字中郎，又字无学，号石公，又号六休。荆州公安（今属中国湖北公安）人。明代文学家。

⑨ 若不惬意，就置之俟他人：出自袁宏道《复友人》：“故凡遇为契心之书，便当取读数，若不惬意，就置之俟他人或别有深意者自去读，什么要紧。”若不惬意，这里指不必勉强读不喜欢读的书。

再者，一个人在不同的时候读同一部书，可以得到不同的滋味。例如我们在和一位作家谈过一次后或看见过他的面目后，再去读他的著作，必会觉到更多的领略。又如在和一位作家反目之后，再去读他的著作，也会得到另一种的滋味。一个人在四十岁时读《易经》¹⁰所得的滋味，必和在五十岁人生阅历更丰富时读它所得的滋味不同。所以将一本书重读一遍，也是有益的，并也可以从而得到新的乐趣。我在学校时教师命读 Westward Ho 和 Henry Esmond 两书，那时我已能领略 Westward Ho 的滋味，但对于 Henry Esmond 则觉得很乏味，直到后来回想到的时候，方觉得它也是很有滋味的，不过当时未能为我所领略罢了。

所以读书是一件涉及两方面的事情：一在作者，一在读者。作者固然对读者做了不少的贡献，但读者也能借着他自己的悟性和经验，从书中悟会出同量的收获。宋代某大儒在提到《论语》时说，读《论语》的人很多很多。有些人读了之后，一无所得。有些人对其中某一二句略感兴趣，但有些人则会在读了之后，手舞足蹈起来。

我以为一个人能发现他所爱好的作家，实在是他的智力进展里边一件最重要的事情。世上原有所谓性情相近这件事，所以一个人必须从古今中外的作家去找寻和自己的性情相近的人。一个人唯有借着这个方法，才能从读书之中获得益处。他必须不受拘束地去找寻自己的先生。一个人所最喜爱的作家是谁？这句问话，没有人能回答，即在本人也未必能答出来。这好似一见钟情，一个读者不能由旁人指点着去爱好这个或那个作家。但他一旦遇到他所爱好的作家时，

作者举例，论证同一本书，同一读者，在不同时候读，可读出不同的感悟和味道来的观点。

强调读者的见识和经验对于阅读的影响。

¹⁰ 《易经》：中国最古老的文献，卜巫祸福的记录，古典文化的哲学与宇宙观。它以阴阳符号为中心思想，代表天地万物的运行状态。

他的天性必会立刻使他知道的。这类忽然寻到所爱好的作家的例子甚多，世上常有古今异代相距千百年的学者，因思想和感觉的相同，竟会在书页上会面时完全融洽和谐，如面对着自己的肖像一般。在中国语文中，我们称这种精神的融洽为“灵魂的转世”；例如苏东坡乃是庄周或陶渊明转世，袁中郎乃是苏东坡转世之类。苏东坡曾说，当他初次读《庄子》时，他觉得他幼时的思想和见地¹¹正和这书中所论者完全相同。当袁中郎于某夜偶然抽到一本诗集而发现一位同时代的不出名的作家徐文长时，他会不知不觉地从床上跳起来，叫起他的朋友，两人共读共叫，甚至僮仆都被惊醒。乔治·艾略特¹²描摹他的第一次读卢骚，称之为一次触电。聂老齐¹³于初读叔本华¹⁴时也有同样的感觉。但叔本华是一位乖戾的先生，而聂老齐则是一个暴躁的学生，无怪后来这学生就背叛他的先生了。

只有这种读书法，这种自己去找寻所喜爱的作家，方是对读者有益的。这犹如一个人和一个女子一见生情，一切必都美满。他会觉得她的身材高矮正合度，相貌恰到好处，头发的颜色正深浅合度，说话的声音恰高低合度，谈吐和思想也都一切合度。这青年不必经教师的教导，而自会去爱她。读书也是如此，他自会觉得某一个作家恰称自己的爱好。他会觉得这作家的笔法、心胸、见地、思态都是合式的。于是他对这作家的著作即能字字领略，句句理会。并因为两人之间有一种精神上的融洽，所以一切都能融会贯通。



¹¹ 见地：见解。

¹² 乔治·艾略特：George Eliot（1819—1880），英国小说家。著有《佛罗伦斯河畔上的磨坊》《米德尔马契》等。

¹³ 聂老齐：Friedrich Wilhelm Nietzsche（1844—1900），德国语言学家、哲学家、文化评论家、诗人、作曲家。现多译为尼采。

¹⁴ 叔本华：亚瑟·叔本华（Arthur Schopenhauer，1788—1860），德国著名哲学家。

他已中了那作家的魔术，他也愿意中这魔术。不久之后，他的音容笑貌也会变得和那作家的音容笑貌一模一样了。如此，他实已浸沉在深切爱好那作家之中，而能从这类书籍里边得到滋养他的灵魂的资料。不过数年之后，这魔法会渐渐退去，他对这个爱人会渐渐觉得有些厌倦。于是他便会去找寻新的文字爱人，等到他有过三四个这类爱人，把他们的作品完全吞吸之后，他自己便也成为一位作家了。世上有许多读者从来不会和作家相爱，这正如世上有许多男女虽到处戏谑，但始终不会和某一个人发生切近的关系。他们能读一切的作品，但结果终是毫无所得。

如此的读书艺术的概念，显然把以读书为一种责任或义务的概念压了下去。在中国，我们常听到勉人“苦读”的话头。从前一个勤苦的读书人在夜里读书时，每以锥刺股¹⁵，使他不致睡去。还有一个读书人在夜里读书时，命一个女婢在旁边以便在他睡去时警醒他。这种读法太没意思了。一个人在读书的时候，正当那古代的聪明作家对他说话时而忽然睡去，他应当立刻上床去安睡。用锥刺股或用婢叫醒，无论做到什么程度，决不能使他得到什么益处。这种人已完全丧失了读书快乐的感觉。凡是有所成就的读书人决不懂什么叫做“勤研”或“苦读”，他们只知道爱好一本书，而不知其然的读下去。

这个问题解决之后，读书的时间和地点问题也同时得到了答案，即读书用不着相当的地点和时间。一个人觉得想读书时，随时随地可读。一个人倘懂得读书的享受，则不论在学校里边或学校外边都可以读，即在学校里边也不致妨碍他的兴趣。曾国藩在家书中答复他的弟弟想到京师读书以求深造时说：

¹⁵ 锥刺股：语出《战国策·秦策一》：“读书欲睡，引锥自刺其股，血流至足。”比喻一个人发愤读书学习。

苟能发奋自立，则家塾可读书；即旷野之地，热闹之场，亦可读书；负薪牧豕皆可读书。苟不能发奋自立，则家塾不宜读书；即清净之乡，神仙之境皆不能读书。

有些人在将要读书时常想起许多的借口。刚要开始读时，他会憎厌房里太冷，或椅子太硬，或亮光太烈，而说不能读，还有些作家每每憎厌蚊子太多或纸张太劣，或街上太闹，而说无从写作。宋代大儒欧阳修自承最佳的写作时候乃是“三上”：即枕上、马上和厕上。清代学者顾千里¹⁶当夏天时，常“裸而读经”，即以此得名。反之，一个人如若不愿意读书，则一年四季之中也自有不能读书的理由：

春天不是读书天，夏日炎炎正好眠，秋去冬来真迅速，一年容易又春天。

那么究竟怎样才算是真正的读书艺术呢？简单的答语就是：随手拿过一本书，想读时，便读一下子。如想真正得到享受，读书必须出于完全自动。一个人尽可以拿一本《离骚》¹⁷或一本奥玛·迦涯¹⁸，一手挽着爱人，同到河边去读。如若那时天空中有美丽的云霞，他尽可以放下手中的书，抬头赏玩。也可以一面看，一面读，中间喝一杯茶，更可以增添他的乐趣。或如在冬天的雪夜，一个人坐在火炉的旁边，炉上壶水轻沸，他尽可以搬过十余本关系哲学、经济、诗文、传记的书籍堆在身旁的椅上，以闲适的态度，随手拿过一本来翻阅。如觉得合意时，便可读下去，

¹⁶ 顾千里：顾广圻（1770—1839），字千里，号涧，别号思适居士，以字行。江苏元和（今属中国江苏苏州）人。清代校勘学家、目录学家。著有《思适斋文集》十八卷、《遁翁苦口》一卷、《思适斋书跋》四卷。

¹⁷ 《离骚》：中国战国时期诗人屈原创作的诗篇，是中国古代最长的抒情诗。

¹⁸ 奥玛·迦涯：Omar Khayyám（1048—1131），波斯诗人、天文学家、数学家。他一生研究各门学问，尤精天文学。除无数天文图谱以及一部代数学论文之外，还留下诗集《柔巴依集》（又译《鲁拜集》）。

否则便可换一本。金圣叹以为在雪夜里关紧了门读一本禁书乃是人生至乐之一。陈眉公¹⁹描写读书之时说，古人都称书籍画幅为“柔篇”，所以最适宜的阅读方式就是须出于写意。这种心境使人养成随事忍耐的性情。所以他又说，真正善于读书的人，对于书中的错字决不计较，正如善于旅行的人对于上山时一段崎岖不平的路径，或如出门观看雪景的人对于一座破桥，或如隐居乡间的人对于乡下的粗人，或如一心赏花的人对于味道不好的酒一般，都是不加计较的。

中国最伟大的女诗人李清照的自传中，有一段极尽描写读书之乐之能事。她和她的丈夫在领到国子监²⁰的膏火²¹银时，常跑到庙集，在旧书和古玩摊上翻阅残书简篇和金石铭文。遇到爱好的，即买下来。归途之中，必再买些水果，于到家后一面切果，一面赏玩新买来的碑拓²²。或一面品茶，一面校对各版的异同。她在所著的《金石录》后跋中，有一段自述说：

余性偶强记，每饭罢，坐归来堂，烹一茶指堆积书史言：某事在某书某卷，第几页，第几行，以中否角胜负，为饮茶先后。中即举杯大笑，至茶倾覆怀中，反不得饮而起，甘心老是乡矣。故虽处忧患困穷。而志不屈——收书既成，于是几案罗列，枕籍会意，心谋目往神授，其乐在声色狗马之上。

这一段自述文，是她老年时丈夫已经故世后所写的。这时正当金人进扰中原，华北遍地烽烟，她也无日不在流离逃难之中。

最后，作者借李清照的著述道出了读书的乐趣。

¹⁹ 陈眉公：陈继儒（1558—1639），字仲醇，号眉公，明代文学家、书画家。

²⁰ 国子监：中国古代最高的教育管理机构，某些朝代兼为最高学府。

²¹ 膏火：灯火，借指夜间工作的费用（多指求学的费用）。膏，灯油。

²² 碑拓(tà)：碑刻的拓本。

作者简介

林语堂（1894—1976），原名玉堂，中国福建省龙溪县人。现代散文家、小说家。三十年代在上海编辑《论语》《人世间》等刊物，提倡幽默闲适的小品文。作品有《剪拂集》《我的话》等；长篇英文小说《京华烟云》（又译名《瞬息京华》），有译本出版。

题解

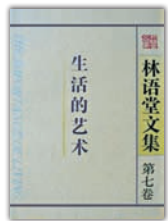

本文选自《生活的艺术》，乃作者赴美国之后所写。全文以“读书的艺术”为主线，先从阅读的益处谈起，然后阐述读书的目的是为了培养气质，使人变得优雅又有风味，才称得上艺术。

探究与练习

- 1 比较爱读书者和不读书者各方面的不同，并完成下表。[2.1.1]

方面	读书者	不读书者
外表		
谈话		
生活模式		

- 2 我以为一个人能发现他所爱好的作家，实在是他的智力进展里边一件最重要的事情。

你如何理解以上句子？[2.1.1]

- 3 宋代大儒欧阳修自承最佳的写作时候乃是“三上”：即枕上、马上和厕上。作者举这个例子主要想说明什么？[2.1.1]

- 4 选择一本你最喜爱的书，写一篇说明文，介绍这本书，以及你从这本书得到的启示。字数不少于450字。[3.2.3]

④ 学问与智慧（节选）

（罗家伦）

阅读指引

开篇以一连串比喻修辞手法将抽象深奥的“学问”和“智慧”阐述得通俗易懂。

学问（learning）与智慧（wisdom），有显然的区别。学问是知识的聚集（accumulation of knowledge），是一种滋养人生的原料，而智慧却是陶冶原料的熔炉。学问好比是铁，而智慧是炼钢的电火。学问是寸积铢累而来的，常是各有疆域独自为政的。它可吸收人生的兴趣，但是它本身却是人生的工具。智慧是一种透视，一种反思，一种远瞻；它是人生含蕴的一种放射性；它是从人生深处发出来的，同时它可以烛照^①人生的前途。

有人以为学问就是智慧，其实有学问的人，何曾都有智慧？世界上有不少学问渊博的人，可是食古不化^②，食今亦不化，不知融会贯通，举一不能反三，终身都跳不出书本的圈子，实在说不上“智慧”二字。这种人西洋便叫做“有学问的笨伯”（a learned-fool），在中国便可称为“两脚书橱^③”或“冬烘先生^④”。反过来说，有智慧的人也不见得都有很好的学问。有一种人，读书虽然不多，但他对于人情事理，都很通达，凭借经验，运用心得，“官知止而神欲行，依乎天理，批大郤，导大窾”。这样的人，你能说他没有智慧吗？

① 烛照：照亮。

② 食古不化：读书一味学古人，拘泥陈法，不善于灵活运用。

③ 两脚书橱：指读书记诵的内容多，但不善于灵活运用。

④ 冬烘先生：旧指不高明的塾师，含讥讽意，指其思想迂腐、见识浅陋。

学问是不能离开智慧的；没有智慧的学问，便是死的学问。有许多人从事研究工作，搜集了很多材料，但往往矻矻^⑤穷年，找不到问题的中心，得不到任何的结果，纵有结果，亦复无关宏旨^⑥——这便是由于没有智慧。而有智慧的人则不然，他纵然研究一个极小的问题，也能探骊得珠^⑦，找到核心所在；其问题虽小，而其映射的范围，却往往甚大。譬如孟德尔^⑧研究豆子的交配，居然悟出遗传的定律，奠下了遗传学和优生学的基础，就是一个例子。再说进化论的创立者达尔文^⑨。在达尔文以前，何曾没有富于学问的生物学家，看见过海边的蚌壳、山中的化石、类人的猩猩、初民^⑩的种族？何以不能发现物竞天择^⑪、最适者存的天演公例？等达尔文发现以后，赫胥黎^⑫慨然叹曰：“这个道理，傻子都应该知道，为什么我以前不知道？”于是，他奋身而为达尔文的“牛头狗^⑬”（bulldog），为他张目^⑭。当代的物理学家爱因斯坦，有人称他为牛顿后第一人，他的相对论是科学上一个稀有的创获^⑮，但是他自己却对人说：“我的发明其实很简单，只是你们看不见罢了！”他能看见别人所看不见的，便是他的智慧过人之处。

作者举出三个例子论证有智者“探骊得珠，找到核心所在”的观点：

- (a) 孟德尔分享遗传定律。
- (b) 达尔文创立进化论。
- (c) 爱因斯坦发明相对论。

⑤ 矻(kū)矻：勤劳不懈的样子。

⑥ 无关宏旨：不涉及主旨。指意义不大或关系不大。宏旨，大意，主要的意思。

⑦ 探骊(lí)得珠：语出《庄子·列御寇》。比喻做文章能抓住关键。骊，黑龙。

⑧ 孟德尔：Gregor Mendel (1822-1884)，19世纪奥地利园艺家，现代遗传学的奠基人。

⑨ 达尔文：Charles Robert Darwin (1809-1882)，英国博物学家。

⑩ 初民：远古时代的人。

⑪ 物竞天择：对生存竞争和自然选择的概括。意思是，万物为生存而竞争，自然选择的结果是优胜劣汰。

⑫ 赫胥黎：Thomas Henry Huxley (1825-1895)，英国博物学家。

⑬ 牛头狗：一种颈粗性猛的狗。

⑭ 张目：助长声势。

⑮ 创获：过去没有过的成果或心得，第一次发现。

以对比论证的方法说明著书和读书都要有智慧。

世间不但有缺乏智慧的人，而且也有缺少智慧的书。我们可以把书分为两大类：一类是有智慧的，一类是无智慧的。有智慧的书，是每字每句，都如珠玉似的晶莹，斧凿般的犀利¹⁶，可以启发人的心灵，开辟人的思想，有时可以引申成一篇论文，或成一本专书。这就是英文中所谓“灿烂的书”（brilliant book）。无智慧的书，往往材料堆积得和蚁邱¹⁷一样，议论虽多，见解毫无。纵然可以从他得报导，却不可以从他得启示，在著者是“博而寡约¹⁸”，在读者是“劳而无功”。这就是英文中所谓“晦塞¹⁹的书”（dull book）。然而这类的书多极了，读者要不浪费时间，就不能不精心选择。须知著书固要智慧，读书也要智慧。“读书得间²⁰”，就是智慧的表现。“鞭辟入里²¹”“豁然贯通”，都不是容易的事。若是像讽诵高头讲章²²的读法，则虽“读破五车²³”，有何用处？



¹⁶ 犀利：坚固锐利。

¹⁷ 邱：同“丘”。

¹⁸ 寡约：这里的意思是缺乏高度的概括。约，简约。

¹⁹ 晦塞(sè)：晦涩不畅。

²⁰ 读书得间：在书本的字里行间可以获得新知识，并有所发现。

²¹ 鞭辟入里：深入剖析，进入最里层，形容能透彻说明问题，深中要害。

²² 高头讲章：经书正文上端留有较宽的空白，刊印讲解文字，这些文字称为“高头讲章”。

²³ 读破五车：形容读书非常多。五车，形容书非常多。《庄子·天下》：“惠施多方，其书五车。”

学问固然不能离开智慧，同时智慧也不能离开学问。有学问的人，虽然不一定就有智慧，正和有智慧的人不一定有很深的学问一样，但是智慧却必须以学问做基础，才靠得住。无学问的智慧，只是浮光掠影，瞬起瞬灭的。他好像肥皂泡一样，尽管可以五光十色，但是一触即破。唯有从学问中产生出来的智慧，才不是浮光，而是探照灯，可以透过云层，照射到青空²⁴的境地。唯有从学问中锻炼出来的智慧，才不是瞬息幻灭的肥皂泡；他永远像珍珠泉²⁵的泉水一般，一串串不断地从水底上涌。也唯有这种有根底的智慧，才最靠得住，最为精澈，最可宝贵。

若把学问譬作建筑材料，那智慧便是建筑师的匠心。有木、有石，甚至有水泥钢筋，决不能成为房子；就是懂得材料力学、结构原理，也只可以造成普通应用的房子，而决不能造成庄严壮丽的罗马圣彼得（St. Peter's）或巴黎圣母（Notre Dame）教堂。这种绝代的美术作品，是要靠艺术家的匠心的。但是材料愈能应手，匠心愈能发挥；构造的原理愈进步，艺术家愈能推陈出新。材料与技术的对于作风的影响，整个的美术史，尤其建筑史，都可以证明。所以学问与智慧是相辅为用，缺一不可的。我们不但需要学问，而且更需要智慧——需要以智慧去笼罩学问、透视学问、运用学问。

运用道理论证，结合“智慧必须以学问为基础”的观点，表达简洁流畅。

运用比喻论证学问与智慧的关系十分密切。

²⁴ 青空：碧空，蔚蓝的天空。

²⁵ 珍珠泉：在中国山东济南市区中部。泉水上涌，时而气泡浮现，上下连贯，宛如串珠。

作者简介

罗家伦（1897—1969），字志希，中国浙江绍兴人。教育家、历史学家。1917年考入北京大学，后赴欧美留学。1926年回国以一介书生投笔从戎参加北伐军。1929年8月，清华学校改为国立清华大学，31岁的罗家伦出任首席校长。作品有《新人生观》《逝者如斯集》《新民族观》《文化教育与青年》等。

题解



本文节选自《新人生观》。作者先为“学问”和“智慧”下了定义，然后用不同的论证方法阐述学问和智慧有着密切关系的观点，使文章有一定的广度和深度。

探究与练习

① 本文的中心论点是什么？[2.1.1]

② 分析下列两个句子所运用的修辞手法。[5.5.1]

- (a) 有一种人，读书虽然不多，但他对于人情事理，都很通达，凭借经验，运用心得，“官知止而神欲行，依乎天理，批大郤，导大窾”。
- (b) 他永远像珍珠泉的泉水一般，一串串不断地从水底上涌。

③ 我们不但需要学问，而且更需要智慧——需要以智慧去笼罩学问、透视学问、运用学问。

分析以上句子中关联词语“不但……而且”的作用，并造一个句子。[5.4.1]

④ 你从这篇文章得到什么启示？[2.1.1]



词句品味·积累

- ① 有智慧的书，是每字每句，都如**珠玉**似的晶莹，**斧凿**般的犀利，可以启发人的心灵，开辟人的思想，有时可以引申成一篇论文，或成一本专书。

《学问与智慧》

词句品味：运用比喻修辞手法，把智慧书里的字句喻作“珠玉”和“斧凿”，使内容更形象，文句更丰富，也更容易启发读者。

- ② 无学问的智慧，只是**浮光掠影**，瞬起瞬灭的。他好像**肥皂泡**一样，尽管可以五光十色，但是一触即破。唯有从学问中产生出来的智慧，才不是浮光，而是**探照灯**，可以透过云层，照射到青空的境地。《学问与智慧》

词句品味：巧妙运用比喻修辞手法对比无学问的智慧和从学问中产生出来的智慧。“浮光”和“肥皂泡”用以比喻无学问的智慧；“探照灯”则是比喻从学问中产生的智慧。这种手法增强了文字的说服力。

临摹楷书 [3.1.1]

以毛笔临摹赵孟頫的字帖。注意运笔和构字的方法。

合体字 左右结构



“如”字左高右低，“女”字最后一笔斜往右，“口”字便紧靠下面。



“斯”字左高右低，上下错落，临写的时候要注意左右笔画的相互依靠、穿插。

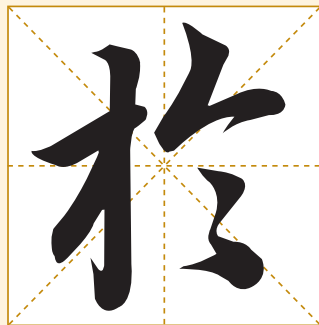

“于”字左边粗重含蓄，很少出锋，右边笔画灵动随意，行、楷结合，属左低右高型。



[4.3.1]

感谢您！

感谢信

感谢信是为表示感谢某方而写的信函。收信者和写信者可以是个人或单位。

一、格式

- ① 标题：最上面的正中用较大的字体写上“感谢信”三个字；
- ② 称谓：写被感谢的单位名称或个人姓名、称呼，称呼后用冒号；
- ③ 正文：空两格起写正文。清楚写出感谢的原因，赞语等；
- ④ 结尾：再次表示感谢、敬意、问候；
- ⑤ 署名、日期：在右下角写单位名称、职称或个人姓名及日期。

二、注意事项

感谢信要准确精当地把要感谢的对象、事件一一叙述。书写时要赞语恰当，文字精炼，感情真挚。

三、范例

感谢信

曾大伟先生：

感谢您归还本人于上个星期六遗留在您的计程车上的手提电脑。您拾金不昧的行为，体现高尚的品德，实属难能可贵。特致此函，以示深深的谢意。

最后，祝您身体健康，事事如意。

李晓明 启
2021年8月8日

好文共赏 [4.2.1]

书的征服（节选）（蒋子龙）

假若这个世界上没有书，会是一种什么样子呢？

精神失去了阳光，思想无法传播，知识不能保存，语言失去意义，人们的生活残缺不全，生命将变得无法忍受……

书有说不尽的好处。正因为如此，书才有强大的征服性和侵略性。我怕搬家就是怕搬书，所谓搬家主要就是搬书。每次搬家在家人和帮忙者的一再怂恿下都不得不扔掉一些书。逢年过节，把屋子收拾利索，长了能维持几个月，短了不消几天，屋子里又乱了，主要是书在捣乱，到处是书堆。外出总禁不住要逛书店，逛书店就不可能不买书。新书、准备要看的书、看的一半的书、写作正用得着的书、有保存价值的书，占据了我房子里的绝大部分空间；而且还不断扩展，每时每刻都在蚕食供我存身的那块空间。这不是侵略是什么？我舒舒服服、自得其乐地接受这种侵略和征服。

书不仅征服时间和空间，更征服人的大脑。但是，倘若一个人只是被书征服，而没有征服书，充其量也能算个书虫子。正如培根曾说，把自己的大脑当成草地，任别人的思想如马蹄一般践踏。那样的话，再好的书也将失去其魅力和价值。

会读书的人都懂得征服书。

学生们有这样的体会：一册很厚的新书，会愈读愈薄，到期末考试的时候就剩下那几道题了。这叫吃透了，掌握了，征服了知识。

读其他的书也一样。即便先被书征服，最后还是要反过来把它征服。



书能够给人提供多种选择：生命的选择，思想的选择，生活的选择。书里有各种各样的人生，使我们的生活在自己选择的时代里。在自己的生命之外，还可以再补充别的自己所需要的人生，可以拥有多种人生经历。每看一本书就是进入那个作家的头脑之中，了解他的思想、感情、经验和智慧。

读书需要选择。如果不善选择，一生什么事都不干，光读别人的书也读不完。那又有什么意义呢？读，失去了意义；书，也失去了存在的价值。

我的办法是，翻遍所有能接触到的书，因为不亲自翻一翻就不知好坏，难以取舍；然后把那些没有什么价值的书扔掉——这种价值的评定是没有什么统一的唯一的标准的，可根据自己的需要视具体情况而定。一本书就像一根绳子，只有当它跟系着或捆着的东西发生关系时，它才有意义。同是一本书对有的人毫无价值，对另外一个人说不定就有点用处。

读书的功夫要下在需要认真阅读、仔细品味的一类书上。这类书能满足你的精神需要，激发你的才智，帮助你完善自己。你要征服的也是这样的书。多好的书也不是供香客朝拜的祀奉物。

还有一些是供你消遣、娱乐的书，可在沉闷无聊的旅途上，在紧张疲劳之后，在工作之余，以及在睡不着的时候去读，而不必用正规的时间。我现在才真感到时间宝贵，浪费不起，好像一天不再有24小时，只剩下20小时或18小时，其余的时间被电视和其他一些不用动脑子的活动占去了。我的窗台上和写字台周围书刊堆得过高了，就反省自己是不是读书的时间减少了。于是拼上几个晚上，把功课补齐。

当然，还有一部大书，每个人都需要终生不懈地精读粗读苦读喜读，它就是社会这部活书。读它不能代替读印刷的书；同样，读印刷的书也不能代替读它。

知识宝库



本文选自《蒋子龙随笔·净火》。作者在文中谈论了何谓书的征服以及如何征服书，还把书分为三大类：没有价值的书；能满足精神需要、激发才智、完善自己的书；可供消遣、娱乐的书。作者也呼吁读者，一开始是被书征服，但最后还是得征服书。选好书，对自己的人生更有帮助。

观书有感



〔宋〕朱熹

这首诗是脍炙人口的哲理诗。诗人运用了暗喻的手法，借半亩方塘清澈明净的形象来譬喻读书体会。源源不断的活水使池塘的水变得如此清澈，人们也应如此，需要不断汲取新的知识，心智才能更加开豁，更加敏锐。

半亩方塘①一鉴②开③，
天光云影④共徘徊⑤。
问渠⑥那⑦得清如许？
为有源头活水来。

- ① 方塘：方形的池塘，这里隐喻书本。
- ② 鉴：古代的铜镜。
- ③ 开：指水光明澄澈，如镜开照物。
- ④ 天光云影：水中映照着的阳光、云彩。
- ⑤ 徘徊：指水与水中映照的风光物影相辉映。
- ⑥ 渠：它，这里指那半亩方塘。
- ⑦ 那：同“哪”，怎么。

第十单元

生命礼赞

人生天地之间，若白驹过隙，忽然而已。
——庄子《庄子·知北游》



每个人的人生旅程中，总有顺利和不顺的时候。当我们遇上逆境时，应该如何面对呢？

通过本单元，学习作者以文学手法表达本身的境遇及对时局的看法，同时保持热爱生命，向善向上的心智。





说说激励大师尼克·胡哲（Nick Vujicic）的人生际遇和积极人生观。

① 西北有高楼 （《古诗十九首》）

阅读指引

西北有高楼，上与浮云齐。
交疏^①结绮^②窗，阿阁^③三重阶。
上有弦歌^④声，音响一何悲！
谁能为此曲？无乃^⑤杞梁妻^⑥。
清商^⑦随风发，中曲^⑧正徘徊。
一弹^⑨再三叹^⑩，慷慨^⑪有余哀^⑫。
不惜歌者苦，但伤知音稀。
愿为双鸿鹄^⑬，奋翅起高飞。

开篇点明高楼的方位和楼中人之可望而不可及。

“上”点明弦歌声从高楼飘下，暗示“弦歌人”在那高楼中。

引用典故，借助齐大夫杞梁身死殉国后其妻哭塌城墙的故事表现音乐之悲。

- ① 交疏：交错刻镂的窗格子。疏，刻镂。
- ② 结绮：窗格边结如丝织品的花纹。
- ③ 阿(ā)阁：四周有檐的楼阁。
- ④ 弦歌：以琴、瑟、琵琶一类乐器伴奏的歌曲。
- ⑤ 无乃：莫非，大概。
- ⑥ 杞梁妻：春秋齐大夫杞梁之妻。或云即孟姜。杞梁，名殖（一作植）。刘向《列女传·齐杞梁妻》：“齐庄公四年，齐袭莒，杞梁战死，其妻迎丧于郊，哭甚哀，遇者挥涕，城为之崩。”这里指像杞梁妻那样孤独的妇人。

- ⑦ 清商：乐曲名，声调清越，适宜于表现忧愁幽思的哀怨情感。
- ⑧ 中曲：乐曲奏到中段。
- ⑨ 一弹：弹奏了一段之后。
- ⑩ 叹：指乐曲中的和声。
- ⑪ 慷慨：激越不平的感情。
- ⑫ 余哀：哀伤之情有余不尽，不随乐曲的终止而终止。
- ⑬ 双鸿鹄：指听者和歌者，这里是借愿为双鸟共飞的套语来表示听者对于楼上歌者的深切同情。鸿鹄，善飞的大鸟。

出处



请参阅第115页《古诗十九首》的出处简介。

题解

此诗选自《古诗十九首》。东汉末年，是统治阶级内部表现的最尖锐的时期，同时也是政治上最混乱、最黑暗的时期。一批官僚勇于议论的知识分子，接连地受到杀戮和禁锢。此诗的作者，是其中一位失意人。诗人透过高楼听歌的感受，着力描摹一弹再奏、慷慨生悲的曲调在听者心头激起的强烈共鸣。歌者的知己难求的伤悲，也正是诗人思想苦闷、仕途失意的曲折表露。

研讨与拓展

① 清商随风发，中曲正徘徊。

以上诗句中的“徘徊”的含义是什么？[2.3.1]

② 诗人运用了什么艺术手法来描写弦歌人？[2.3.1]

③ 诗的后四句抒发了诗人怎样的思想感情？[2.3.1]

④ 这首诗的主题是什么？[2.3.1]

⑤ 试以“伯乐难寻，知音难觅”为题，写一篇文章，字数不少于450字。[3.2.2]

② 一朵午荷（有改动）

（洛夫）

A

这是去夏九月间的旧事，我们为了荷花与爱情的关系，曾发生过一次温和的争辩。

“真正懂得欣赏荷的人，才真正懂得爱。”

“此话怎讲？”

“据说伟大的爱应该连对方的缺点也爱，完整的爱包括失恋在内。”

“话是这么说，可是这与欣赏荷有啥关系？”

“爱荷的人不但爱它花的娇美，叶的清香，枝的挺秀，也爱它夏天的喧哗，爱它秋季的寥落，甚至觉得连喂养它的那池污泥也污得有些道理。”

“花凋了呢？”

“爱它的翠叶田田。”

“叶残了呢？”

“听打在上面的雨声呀！”

“这种结论岂不太过罗曼蒂克。”

“你认为……？”

“欣赏别人的孤寂是一种罪恶。”

其实我和你都不是好辩的人，因此我们的结论大多空洞而可笑，但这次却为你这句淡然的轻责所慑服^①，临别时，我除了赧然^②一笑外，还能说些什么呢？

① 慑服：因恐惧而服从。

② 赧(nǎn)然：形容难为情的样子。

阅读指引

倒叙，还原两人就荷花与爱情的关系展开一场温和争辩的场景，让读者充分了解事情的经过。

记得那是一个落着小雨的下午，午睡醒来，突然想到去历史博物馆参观一位朋友的画展。为了喜欢那份凉意，手里的伞一直未曾撑开，冷雨溜进颈子里，竟会引起一阵小小的惊喜。沿着南海路懒懒散散地走过去，撅起嘴唇想吹一曲口哨，第一个音符尚未成为完整的调子，一辆红色计程车侧身驰过，溅了我一裤脚的泥水。抵达国家画廊时，正在口袋里乱掏，你突然在我面前出现，并递过来一块雪白的手帕。老是喜欢做一些平淡而又惊人的事，我心想。但当时好像彼此都没有说什么，便沿着画廊墙壁一路看了过去。有一幅画设想与色彩都很特殊，经营得颇为大胆，整个气氛有梵高^③的粗暴，一大片红色，触目惊心，有抗议与呼救的双重暗示。我们围观了约有五分钟之久，两人似乎都想表示点意见，但在这种场合，我们通常是沉默的，因为只要任何一方开口，争端必起，容忍不但成了我们之间的美德，也是互相默认的一种胜利者的表示。

这时，室外的雨势越来越大，群马奔腾，众鼓齐擂，整个世界笼罩在一阵阵激越的杀伐声中，但极度的喧嚣中又有着出奇的静。画廊的观众不多，大都面色呆滞，无奈地搓着手在室内兜圈子。雨，终于小了，我们相偕跨进了面对植物园的阳台。

“快过来看！”你靠着玻璃窗失神地叫着。我挨过去向窗外一瞧，顿时为窗下一幅自然的奇景所感动，怔住。

^③ 梵高：文森特·梵高（Vincent van Gogh，1853—1890），荷兰后印象派画家。代表作有《星月夜》、自画像系列、向日葵系列等。

窗下是一大片池荷，荷花多已凋谢，或者说多已雕塑成一个个结实的莲蓬。满池的青叶在雨中翻飞着，大者如鼓，小者如掌，雨粒劈头劈脸洒将下来，鼓声与掌声响成一片，节奏急迫而多变化，声势相当慑人。这种景象，徐志摩看了一定大呼过瘾，朱自清可能会吓得脸色发白；在荷塘边，在柔柔的月色下，他怎么样也无法联想起这种骚动。这时，一阵风吹来，全部的荷叶都朝一个方向翻了过去，犹如一群女子骤然同时提起了裙子。我在想，朱自清看到会不会因而激起一阵腼腆的窃喜？

我们印象中的荷一向是青叶如盖，俗气一点说是亭亭玉立，之所以亭亭，是因为它有那一把瘦长的腰身，风中款摆，韵致绝佳。但在雨中，荷是一群仰着脸的动物，专注而矜持，显得格外英姿勃发，矫健中另有一种娇媚。雨落在它们的脸上，开始水珠沿着中心滴溜溜地转，渐渐凝聚成一个水晶球，越向叶子的边沿扩展，水晶球也越旋越大，瘦弱的枝杆似乎已支持不住水球的重负，由旋转而左摇右晃，惊险万分。我们的眼睛越睁越大，心跳加速，紧紧抓住窗棂的手掌心出了汗水。猝然，要发生的终于发生了，荷身一侧，哗啦一声，整个叶面上的水球倾泻而下，紧接着荷枝弹身而起，又恢复了原有的挺拔和矜持，我们也随之嘘了一口气。

也许由于过度紧张，也许由于天气阴郁，这天下午我除了在思索你那句“欣赏别人的孤寂是一种罪恶”的话外，一直到画廊关门，挥手告别，我们再也没有说什么。

第一次观荷的情景，除了着重写雨打荷的声势外，还匠心独运地将雨中的荷与“我们”印象中的荷作对比。

徐志摩曾写过一首诗《我来扬子江边买一把莲蓬》，所以作者说他看到莲蓬一定大呼过瘾；朱自清在《荷塘月色》中观赏月下荷的美景而转换心情，所以作者说他会被吓到。

比喻与比拟修辞并用。描写雨打荷的情景，语言生动，渲染氛围。

B

但我真正懂得荷，是在今年另一个秋末的下午。

十月的气温仍如江南的初夏，午后无风，更显得有点闷热。偶然想起该到植物园去走走，这次我是诚心去看荷的，心里有了准备，仍不免有些紧张，十来分钟的路程居然走出一掌的汗。跨进园门，首先找到那棵编号廿五的水杉，然后在旁边的石凳上坐憩一下，调整好呼吸后，再轻步向荷池走去。

噫！那些荷花呢？怎么又碰上花残季节，在等我的只剩下满池涌动的青叶，好大一拳的空虚向我袭来。花是没了，取代的只是几株枯干的莲蓬，黑黑瘦瘦，一副营养不良的身架，跟丰腴的荷叶对照之下，显得越发孤绝。这时突然想起我那首《众荷喧哗》中的诗句：

众荷喧哗
而你是挨我最近
最静，最最温柔的一朵
……

我向池心
轻轻扔过去一粒石子
你的脸
便哗然红了起来

其实，当时我还真不明白它的脸为什么会颊然红了起来，也记不起扔那粒石子究竟暗示什么，当然更记不起我曾对它说了些什么，总不会说“你是君子，我很欣赏你那栉风沐雨，吃污泥而吐清香的高洁”之类的废话吧？人的心事往往是难以牢记的，勉强记住反而成了一种永久的负荷。现在它在何处，我不得而知，或下坠为烂泥，或上升为彩霞，纵然远不可及，但我仍坚持它是唯一曾经挨我最近，最静，最最温柔的一朵。朋友，这不正足以说明我决不是只喜欢欣赏他人孤寂的那类人吗？

过渡段，预示下一段的内容。

写作者独自一人去植物园，面对凋谢的池荷，回想与友人的那场争辩，有所体会、感悟，因而对生命、爱情有了更深入的认识。

“孤绝”呼应前段友人所说荷的“孤寂”，象征着爱情的淡泊和生命的衰亡。

回应前段友人所提出的观点。

午后的园子很静，除了我别无游客。我找了一块石头坐了下来，呆呆地望着满池的青荷出神。众荷田田亭亭如故，但歌声已歇，盛况不再。两个月前，这里还是一片繁华与喧嚣，白昼与黄昏，池里与池外，到处拥挤不堪；现在静下来了，剩下我独自坐在这里，扔石子，看池中自己的倒影碎了，又拼合起来，情势逆转，现在已轮到残荷来欣赏我的孤寂了。

想到这里，我竟有些赧然，甚至感到难堪起来。其实，孤寂也并不就是一种羞耻，当有人在欣赏我的孤寂时，我绝不会认为他有任何罪过。朋友，这点你不要跟我辩，兴衰无非都是生命过程中的一部分。今年花事已残，明年照样由根而茎而叶而花，仍然一大朵一大朵地呈现在我们面前，接受人的赞赏与攀折，它却毫无顾忌地一脚踩污泥，一掌擎蓝天，激红着脸大声唱着：“我是一朵盛开的莲”，唱完后不到几天，它又安静地退回到叶残花凋的自然运转过程中去接受另一次安排，等到第二年再来接唱。

扑扑尘土，站起身来，心口感到很闷，有点想吐，寂寞真是一种病吗？绕着荷池走了一圈后，舒服多了，绕第二圈时，突然发现眼前红影一闪而没。放眼四顾，仍只见青荷田田，什么也没有看到。是迷惘？是殷切期盼中产生的幻觉？不甘心，我又回来绕了半匝，然后蹲下身子搜寻，在重重叠叠的荷叶掩盖中，终于找到了一朵将谢而未谢，却已冷寂无声的红莲，我惊喜得手足无措起来，这不正是去夏那挨我最近，最静，最最温柔的一朵吗？

反驳友人对“孤寂”“罪过”的看法。

人的爱情犹如荷花一样，有从炽热走向平淡的过程，这是不可避免的。

作者简介



洛夫（1928—2018），原名莫运端、莫洛夫，笔名野叟。出生于中国湖南衡南，曾旅居加拿大，长住在台湾。他的诗歌散文造诣俱深，被诗歌界誉为“诗魔”，作品被译成英、法、韩等多种语文，并收入各大型诗选。著作包括诗集《灵河》《石室之死亡》《漂木》《魔歌》等31部；散文集《一朵午荷》《落叶在火中沉思》等六部，并有多部评论集与译著。

题解



本文选自洛夫散文集《一朵午荷》。作者在文中描写了两次观荷的体验和感受。通过描写夏天午后雨中的荷和秋天午后的残荷，作者用朴素平实的语言述说了深刻的哲理，即：兴、衰都是生命过程的一部分，爱生命就要爱生命的全过程。全文结构完整，结尾与前文呼应，语言优美流畅，意境深远洒脱。

课文资料夹



《石室之死亡》（1965年）

本书共有64首诗，每首10行，开始创作于1959年洛夫被派送到金门当新闻联络官时。那时，金门发生激烈的炮战，因此战争是本诗集的核心。洛夫以诗揭露了战争的残酷与冷血，及其所带来的痛苦，流露出他对战争的厌恶与反对。

研讨与拓展

① 朗读本文，感受文句中的诗意。[1.2.1]



② 真正懂得欣赏荷的人，才真正懂得爱。

你如何理解这句话？[1.2.1][2.1.1]

③ 为什么作者要在文中引用《众荷喧哗》的诗句？这样引用有什么作用？[2.1.1][5.5.1]

④ 《一朵午荷》与一般咏荷的文章有什么不同之处？这样的切入点有什么优势？[2.1.1]

⑤ 文中哪句是全文的中心句？文章以哪些重点展开内容？[2.1.1]

③ 这个世界的音乐 (刘易斯·托马斯)

阅读指引

我们面临的问题之一，是随着我们拥挤地生活在一起，我们的通讯系统越来越复杂，我们彼此发出的声音变得更像嘈杂声，是偶然的或无关紧要的，我们很难从这噪声里选拣出有意义的信号来。当然，原因之一，是我们似乎不能把通讯仅限于携带信息的、切题的信号。假如有任何新的技术来传播信息，我们好像一定会用它来进行大量的闲聊。我们之所以没有灭顶于废话之中，只是因为我们还有音乐。

使人聊以慰藉的是，听说较新的学科生物声学须得研究别的动物相互发出的声音中存在的类似问题。不管它们有什么样的发声装置，大多数动物都要发出大量含糊不清的嘟啾声。需要长期的耐性和观察，才能把那些缺乏句法和意义的部分加以剔除。为保持聚会进行而设计的那些无关紧要的社交谈话占了主导地位，大自然不喜欢长时间的沉寂。

然而，总有一种持续不断的音乐潜在于所有信号之下。白蚁在蚁穴中黑暗的、发着回响的走廊里用头部敲击地面，彼此发出一种打击乐式的声音。据描述，这声音在人的耳朵听起来，像是沙粒落在纸上，但最近对这种声音的录音进行的摄谱学^①分析显示，在这敲打声中，有着高度的组织规律。这敲击声以有规律、有节奏、长度不同的短句出现，就像定音鼓^②部的谱号。

作者倡导一种思想：音乐面前，众生平等。开篇就指出人类和其他动物当中有一种共同的声音现象——有噪音，也有音乐。

说明动物当中的事物性声音和非事物性声音，以及它们发声的手段和方式。



定音鼓

- ① **摄谱学**：英文spectrography，即光谱学，是研究物质发射、吸收或散射的光、声或粒子来研究物质的方法。光谱学也可以被定义为研究光和物质之间相互作用的学科。历史上，光谱学指用可见光来对物质结构的理论研究和定量和定性的分析的科学分支。
- ② **定音鼓**：打击乐器的一种。由鼓面和鼓桶，以及鼓槌组成。定音鼓是管乐队或交响乐队中的基石。鼓面原来用动物皮革制作，50年代发明了塑料鼓面。

某些白蚁有时用上顎的颤动来发出一种很响的、高音的咔嗒声，十米之外都能听见。费这么大的力气来制造这样一个音符，其中一定有紧急的意义，至少对发音者是这样。发出这样的大声，它必须猛力扭动身体，以至于让反冲力把它弹到两三厘米的空中。

企图赋予这种特别的声音以某种具体的意义，那显然是有风险的，整个生物声学领域都存在这类问题。不妨想象一下，一个头脑糊涂的外层空间来客，对人类发生兴趣，在月球表面上通过摄谱仪^③听到了那个高尔夫球的咔嗒声，而试图把它解释为发出警告的叫唤（不大可能）、求偶的信号（没那回事），或者解释为领土占有的宣言（这倒靠谱）。

蝙蝠必须几乎连续不停地发出声音，以便借助声呐^④来察知周围所有的物体。它们可以在飞行时准确地发现小昆虫，并像有导向装置一样准确无误地向喜欢的目标快速前进。有这种高超的系统来代替眼睛的扫视，它们必定是生活在一个常伴有工业声、机器声的蝙蝠式超声世界里。然而，它们也彼此交流，也发出咔嗒声和高调的问候。另外，有人还听见，它们在树林深处倒挂身体休息时，还发出一种奇异的、孤凄的、清脆如铃的可爱声音。

几乎所有可被动物用来发声的东西都被用上了。草原松鸡、兔子和老鼠用脚爪发出敲击声；啄木鸟和其他几种鸟类用头部梆梆地敲打；雄性的蛀木甲虫用腹部的突起敲击地面，发出一种急促的咔嗒声；有一种小甲虫叫做鳞颞虫属昆虫 *Lepinotus inquilinus*，身长不到两毫米，却也发出隐约可闻的咔嗒声；鱼类发声靠叩动牙齿、吹气或用特殊的肌肉来敲击定音用的、膨大的气囊；甲壳纲动物和昆虫用生有牙齿的头部使固体振动而发声；骷髅天蛾用吻作洞箫^⑤，吹奏出高调的管乐。

把生物的声音与人类作类比，并以外星人为例，说明人类不能简单地把动物发出的某种声音解释为某种具体的意义。



草原松鸡



鳞颞虫属昆虫
Lepinotus inquilinus



骷髅天蛾

^③ **摄谱仪**：英文 spectrograph，是一种可将进入光线分离成频谱的仪器。目前有数种仪器基于电磁波确切性质可被称为摄谱仪。

^④ **声呐**：利用超声波测距的装置。

^⑤ **洞箫**：管乐器。箫的一种，用竹管制成，因不封底而得名。



猩猩



蟾蜍



画眉鸟



乌龟



短吻鳄

猩猩拍打胸脯作某种交谈。骨骼松散的动物把骨节摇得咯咯作响。响尾蛇那样的动物则用外装结构发声。乌龟、短吻鳄和鳄鱼，甚至还有蛇，也能发出各种各样某种程度的喉音。有人听到水蛭有节奏地敲击叶子，以引起别的水蛭的注意，后者则同时敲击作答。连蚯蚓也能发出一组组微弱的、规则组合的断音符。蟾蜍双双对歌，朋友们则报以应答轮唱。

鸟类歌声中事务性通讯的内容已有人作了那么多分析，以至于看起来它们没有多少时间从事音乐。但音乐还是有的。在警告、惊叫、求偶、宣布领地、征募新友、要求解散等词汇的背后，还有大量的、重复出现的美妙音乐，说这些是八小时以内的事务性语言是难以讲通的。我后院里的画眉低首唱着如思如慕、流水般婉转的歌曲，一遍又一遍，我强烈的感觉是，他这样作只是自得其乐。有些时候，他似乎像一个住在公寓里的专业歌手一样练唱。他开始唱一段急奏，唱到第二小节的中间部分哑然而止，似乎那儿应该有一组复杂的和声。于是他从头再来，但还是不满意。有时他明显地改用另一套乐谱，似乎在即兴来几组变奏。这是一种沉思的、若询若诉的音乐。我不能相信他只是在说：“画眉在这儿。”

野云雀

歌鸲(qú)能唱婉转的歌子,其中含有他可以随自己的喜爱重新安排的多样主题;每一个主题的音符构成句法,种种可能的变奏曲形成相当可观的节目单。北美的野云雀能熟练运用三百个音符,他把这些音符排成三到六个一组的乐句,谱出五十种类型的歌曲。夜莺会唱二十支基本的曲子,但通过改变乐句的内部结构和停顿,可以产生数不清的变化。苍头燕雀听同类唱歌,把听来的片断输入自己的记忆里。

人类普遍地表现出创作音乐和欣赏音乐的需要。我不能想象,甚至在我们最古老原始的时代,当一些天才画家在洞穴里作画之时,附近就没有一些同样具有创造才能的人在创作歌曲。唱歌像说话一样,乃是人类生物性活动的主导方面。

其他器乐演奏家,比如蟋蟀或蚯蚓,它们单独演奏时听起来或许不像音乐,但那是因为我们听的时候脱离了上下文。如果我们能一下子听到它们合奏,配上全套管弦乐器,那巨大的合唱队集合在一起,我们也许就会听出其中的对位音,音调和音色的平衡,还有和弦^⑥和各种亮度。录制的座头鲸歌曲,充满力度和肯定,模糊和暗示,不完整,可以将它当作一个声部,好像是管弦乐队的-一个孤立的音部。假如我们有更好的听力,听得见海鸟的高音,听得见成群软体动物有节奏的定音鼓,甚至听得见萦绕于阳光中草地上空的蚊蚋之群飘渺的和声,那合成的音响大约会使我们飘然欲飞的。

⑥ 和弦: 音乐术语,三个及以上的音同时发响。

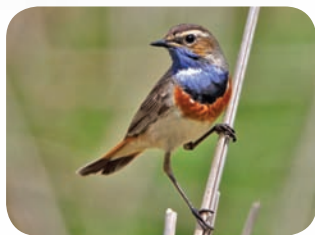

歌鸲



夜莺



苍头燕雀



蚊蚋



当然还有方法来解释鲸鱼之歌。那些歌也许是有关航行，或有关浮游节肢动物的来源，或有关领地界限的简单而实打实的叙述和声明，但迄今还没有得到证据。除非有一天有人证明，这些长长的、缭绕舒卷的、执着的曲调，被不同的歌者重复着，又加上了它们各自的修饰，不过是为了向海面下数百英里之外传递像“鲸鱼在这儿”之类寻常的信息，否则，我就只能相信，这些曲调是真正的音乐。不止一次，有人看到鲸鱼在歌唱的间歇，完全跃出水面，然后以背着水，全身沉浸于阔鳍击出的波涛之中。也许它们是为刚才的一支歌如此成功而喜悦，也许是为环球巡游归来之后，又听到了自己的歌而庆贺。不管怎样，那样子就是在欢腾。

我想，造访我的外星客人听到我的唱片放第一遍时，会同样迷惑不解。在他听来，第十四号四重奏^⑦也许是发布某种信息，意思是宣布“贝多芬在此”，而经过时间的流逝，湮没于人类思想的洋流中之后，过了一百年，又有一个长长的信号回应它，“巴尔托克^⑧在此”。

用外星人听人类音乐的误会类比，说明音乐并不一定具有某种简单的、具体的、功利的意义（如表明“贝多芬在此”“巴尔托克在此”）。

^⑦ **第十四号四重奏**：贝多芬的作品，属弦乐四重奏。形式复杂、内涵深邃，在当时过于超前，因此没有受到评论家和听众的赏识。但现在人们普遍认为，这些作品是他在弦乐四重奏这一体裁下的最大成就。

^⑧ **巴尔托克**：Béla Viktor János Bartók（1881—1945），二十世纪伟大的作曲家之一，匈牙利现代音乐的领袖人物，钢琴家，民间音乐学家。

假如像我所相信的那样，制造某种音乐的驱力如同我们其他的基本生物功能一样，也是我们作为生物的特点，那么其中必有某种道理。既然手边没有现成的解释，那我自可冒昧作出一个。那有节奏的声音，也许是另外什么事的重现——是一种最最古老的记忆，是一支舞曲总谱，记载了混沌中杂乱无章的无生命的物质转化成违反几率的、有条有理的生命形式的过程。莫罗维茨⁹以热力学的语言提出见解，他的假说是，从无穷尽的太阳那里，不断地流向外层空间这个填不满的窟窿的能量途经地球时，从数学上来看，不可避免地要使物质组织成越来越有序的状态。由此产生的平衡行为是带化学键的原子不停地组成越来越复杂的分子，同时出现了贮存和释放能量的循环。太阳能处在一种非平衡的稳定状态（假定如此），不会仅仅流到地球，然后由地球辐射开去。从热力学¹⁰上讲，它势必要把物质重新安排成对称形式，使之违反几率，反抗熵¹¹的增加，使之提高——姑且这样说吧——到不断重排和进行分子修饰的变化状态。在这样一种系统中，结果就会出现一种偶然的有序，永远处在陷入混沌的边缘，只是因为来自太阳的那不懈的、不断的能量潮流，才使这种有序状态而继续违反着几率，没有解体。

依据作者的观点，音乐并不负载某种特定的功利性的信息，人类创作音乐，是出于一种生物性本能，是一种“需要”，是因为人作为一种地球上的生命形式，它受太阳辐射能量的影响，太阳能流到地球，势必把物质重新安排成有序的形式使之违反几率，反抗熵的增加，从而出现一种偶然的有序状态。

⁹ 莫罗维茨：Harold Joseph Morowitz（1927-2016），美国生物物理学家，主要研究热力学的应用。

¹⁰ 热力学：是从宏观角度研究物质的热运动性质及其规律的学科。属于物理学的分支。热力，由热能产生的做功的力。

¹¹ 熵（shāng）：entropie，热力体系中，不能利用来做功的热能可以用热能的变化量除以温度所得的商来表示，这个商叫作熵。

如果需有声音来代表这一过程，对我的耳朵来说，它会像《勃兰登堡协奏曲》^⑫（巴赫）的排列。但我不免纳闷，那昆虫的节奏，鸟鸣中那长段的、上下起伏的急奏，鲸鱼之歌，迁飞的百万头蝗群那变调的振动，还有猩猩的胸脯、白蚁的头、石首鱼的鳔发出的定音鼓的节奏，是否会让人回想起同样的过程。奇怪得很，“grand canonical ensemble”（宏正则系综）这个音乐术语，通过数学被热力学借来，会成为热力学中计量模型系统的专门术语。再借回来，加上音符，它就可以说明我所想的是什么。

（李绍明 译）

^⑫ 《勃兰登堡协奏曲》：Brandenburgische Konzerte，德国作曲家约翰·塞巴斯蒂安·巴赫（Johann Sebastian Bach）的一套管弦乐组曲，属于当时流行的大协奏曲体裁，一共六首。

作者简介

刘易斯·托马斯（Lewis Thomas，1913-1994）。美国医学家、生物学家、科普作家、美国科学院院士。著作有《细胞生命的礼赞》《水母与蜗牛》等。

题解

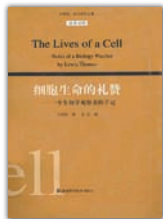

本文选自《细胞生命的礼赞》。作者通过动物的例子及人类和动物音乐的比较，说明动物界与人类一样，充满音乐。文章强调生物间信息交流的重要，指出了人和其他生物本质上的同一性。文笔优美、幽默，描述手法生动活泼，在科学散文中，实属少见。

探究与练习

① 写出本文的宗旨。[2.1.1]



② 假如有任何新的技术来传播信息，我们好像一定会用它来进行大量的闲聊。你同意作者的说法吗？为什么？[2.1.1]

③ 以下为文中所提及动物发出的声音是音乐的例子。归纳这些声音的特点。[2.1.1]

例子	特点
(a) 白蚁的这敲打声，有着高度的组织规律。……有规律、有节奏、长度不同的短句出现，就像定音鼓部的谱号。	
(b) 蝙蝠休息时发出一种奇异的、孤凄的、清脆如铃的可爱声音。	
(c) 鸟类事务性语言背后还有大量的、重复出现的美妙音乐。	
(d) 蟋蟀、蚯蚓的合奏、座头鲸充满力度和肯定的歌曲，合成的音响使我们飘然欲飞。	

④ 为什么“小至不足两毫米的甲虫，大到海洋之王的巨鲸，乃至万物之灵的人类都需要音乐”？[2.1.1]



⑤ 我不能相信他只是在说：“画眉在这儿。”

说明以上句子的含义。[1.2.1][2.1.1]



⑥ 除了动物所发出的交响曲外，在生活中还有哪些来自自然界的声音？试运用比喻、比拟举例描述这些声音。[5.5.1]



⑦ 你喜欢怎样的音乐？试以“与众不同的音乐”为题，写一篇说明文，介绍你所喜欢的音乐，字数不少于450字。[3.2.3]

④ 一蓑烟雨任平生

(张曼娟)

阅读指引

当事情还没有发生的时候，我确实是没有一点警觉性的，那一天，睡到半夜，我的肩膀像被斧头劈了一下似的剧烈地痛着，惊醒过来。我睁开眼睛想确定自己不是在做噩梦，我的肩膀真的好疼痛，宛如撕裂。

好容易熬到天亮，要去看医生，一如往常，我把随身物品收拾好，一台笔记本电脑；一本精装诗词或古典小说；一叠讲义夹，装了一大袋，背在另一边的肩膀上，出门了。

医生为我做了检查，他说没有什么大问题。

“没有问题？我真的好痛啊。”在我的抱怨声中，医生看见我放在一旁的背包，他问：“是你的？”我点点头。

他用手去拎，掂了掂重量，问我：“这么重。最少有五公斤吧？”我没称过，无法回答。

“你每天背着跑来跑去？有必要背这么多东西吗？逃难吗？”他努力压抑想要取笑我的表情：“你不必吃药也不必打针，去换个小背包吧。”

那一天，我把大背包里的东西倒出来，开始回想我的背包历史，以前我的背包确实是小的，只放一点点东西就可以了，那时候最累赘的东西是折叠伞。然后，我开始添购一些自己觉得非常必要的东西，像是笔记本电脑，这样就可以走到哪儿写到哪儿了。笔记本电脑本身并不那么重，倒是周边配合的物品还不少，像是电线啦、鼠标啦。为了防止丢三落四，于是，我开始买大型背包，能把所有东西都丢进去的那种最好。

“熬”突显肩膀痛的程度。

三个疑问句点出肩膀痛的根源。

回想小背包变大背包的过程。

既然背包变大了，可以带着出门的东西也就变多了，如果不想打稿而想阅读呢，于是，随身书也进了背包，通常是那种要读好久都读不完的书，厚厚的精装硬壳。我的背包愈换愈大，重量也愈重。终于有一天，我的肩膀再也不堪负荷了，医生还说如果再这样发展下去，我的心脏也会罢工抗议的。换个小背包，是医生处方。

我无可奈何地把电脑从随身行李中删除，但是，仔细想想，我带着它出门十次，真正能静下心来打稿子的机会，还不到两次，其他时候只是“以备不时之需”罢了。为了以备不时之需，我们却要花费这么大的气力，耗损这么多元气。

我想到东坡《定风波》那阕词中的“竹杖芒鞋轻胜马，谁怕？一蓑烟雨任平生”。当东坡与一群朋友到山里游玩，回程时遇见一阵骤雨，而雨具恰好不在身边，同行有些人不免惊惶，唯有他非常笃定，虽然手中只有一支竹杖，脚下只有一双草鞋，却自觉比骑着一匹马还要轻快自在许多，因而无所畏惧。

这是山中之行，也是人生路途的譬喻啊，我们为了行动迅捷，想要一匹马；为了居住舒适，想要一幢楼；为了受人尊崇，想要功名利禄，我们的欲想愈来愈多，我们的付出愈来愈沉重，直到我们无法承受那一天。然而，我们想要的，与我们需要的，是否不成比例？短短的人生，为了贪欲，我们真的需要花费这么大的力气，耗损这么多元气吗？

对苏东坡《定风波》词的体悟。

将古典文学与日常生活相结合，提出人生需要为了追求更多而耗损元气的疑问。



东坡深深明白其间的吊诡，他曾经贵为公卿，受人景仰，也曾数度被流放，徘徊在生死边缘。最华贵的尊宠，他经历过；最艰困的生活，他试炼过，于是，他能在满山骤来的风雨中卸下所有防卫，用最简单的装备与心情，迎向前去。

我换了一个新背包，宽宽的背带，小小的容量，只能放进一个钱包；一袋面纸；一支口红与一串钥匙，就这样背着出门，并不觉得匮乏，仿佛已可以去到海角天边。原来，当我们需要的愈少，负担就愈轻，生活得更自在。

藉由诗词，领悟人生不同境界的感受，从中获得启示。

写出感悟后的改变。



作者简介

张曼娟（1961-），生于台湾台北，祖籍河北省丰润县。东吴大学中国文学系博士，曾任教于中国文化大学、香港中文大学、东吴大学等。教学、创作之余，也从事电视、广播等媒体工作。创作以小说和散文为主，作品唯美婉约、新巧刘畅。著有小说集《海水正蓝》《喜欢》等；散文集《缘起不灭》《人间好时节——古典诗词的人生启示》《我辈中年》《以我之名》等。

题解

本文选自《人间好时节——古典诗词的人生启示》。本书收录24篇文章，每篇文章都用一首古诗词抒发情怀，并与24个节气密切相连，从“立春”开篇到“大寒”结束，将古诗词与文章巧妙地融合一起。本文作者叙述因背包过重而导致肩膀痛一事联想到苏东坡《定风波》那阙词中的“竹杖芒鞋轻胜马，谁怕？一蓑烟雨任平生”。作者在诗词中领悟到为人处世的道理，即人生需求愈小，负担就愈轻，生活得更自在。

探究与练习

- ① 运用工具书，找出下列词语的意思，并各造一个句子。[5.3.1]

(a) 累赘

(b) 吊诡

(c) 匮乏

- ② 好容易熬到天亮，要去看医生，**一如既往**，我把随身物品收拾好……
你如何诠释上面句子中的“一如既往”？[2.1.1]

- ③ 完成下图，写出作者的背包在看医生前后的变化。[2.1.1]

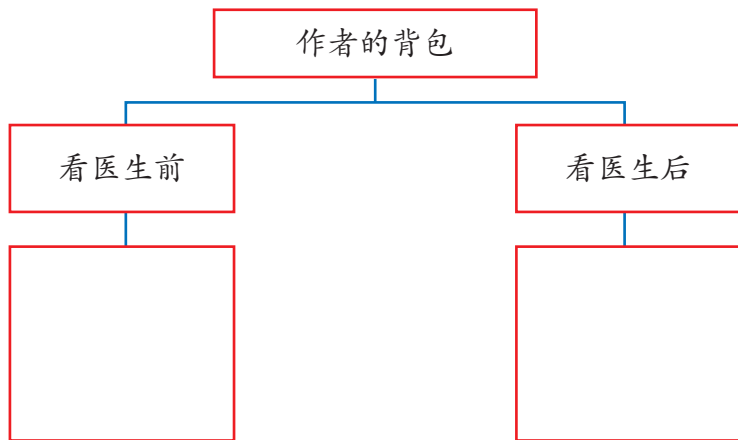

- ④ 看医生之后，作者的想法有何改变？[2.1.1]
- ⑤ 简述作者如何把苏东坡的“竹杖芒鞋轻胜马，谁怕？一蓑烟雨任平生”与生活相结合。[1.3.1]



- ⑥ 我们想要的，与我们需要的，是否不成比例？
提出你的看法。[1.2.1]



- ⑦ 联系你所读过的古诗词，写一篇短文，说明哪一句诗词给你启发最大，以及理由。[3.2.2]



词句品味·积累

- ① 这时，室外的雨势越来越大，群马奔腾，众鼓齐擂，整个世界笼罩在一阵阵激越的杀伐声中，但极度的喧嚣中又有着出奇的静。《一朵午荷》

词句品味：兼用比喻与比拟修辞手法，把雨势之大比喻得生动，从视觉、听觉渲染氛围。

- ② 那一天，睡到半夜，我的肩膀像被斧头劈了一下似的剧烈地痛着，惊醒过来。《一蓑烟雨任平生》

词句品味：运用比喻修辞手法，把抽象的痛化为形象具体，使语言富有很强的感染力。

- ③ 我把随身物品收拾好，一台笔记本电脑；一本精装诗词或古典小说；一叠讲义夹，装了一大袋，背在另一边的肩膀上，出门了。《一蓑烟雨任平生》

词句品味：作者巧妙地使用量词“台”“本”“叠”“袋”，增加了语言的形象性。

临摹楷书 [3.1.1]

以毛笔临摹赵孟頫的字帖。注意运笔和构字的方法。

合体字 半包围与全包围结构



“广”字的点居于格子正中，内部主体部分大都收于中宫，少量笔画伸展。



“门”字就像房子的框架，务必使门字端正稳当，里面的笔画才可以作适当伸展变化。有上松下紧和上紧下松型。

文化万花筒 [4.1.2]

诗歌朗诵

诗歌是富韵律，感情浓烈的文学作品。朗诵是把文学作品转化为有声语言的艺术创作。当人们透过优美的体态，响亮的声音，将诗歌的语言和思想感情以急缓，高低，节奏等有致地表达出来，这就是诗歌朗诵了。

诗歌朗诵可以个人独诵，也可以数人群诵。朗诵诗歌前，要选择语言比较有形象性的诗歌，还要注意配合朗诵者的声线和形象。朗诵者需先把诗歌读熟，读透，揣摩诗歌要表达的思想感情，朗诵时要注意控制声量，咬字要清晰，语调、语速要有变化，还要做到节奏鲜明，感情真挚自然。

让我们选两篇课文当例子。林徽因的《你是人间的四月天》（简称《你》）和黄远雄的《柔佛古庙》（简称《柔》）这两首诗歌都适合选为朗诵材料。然而，不是每一首诗歌都适合任何人朗诵。在选材方面，《你》是母亲对孩子的呢喃细语，比较适合声线纯净、轻柔的女声朗诵；《柔》传达沉痛、无奈等比较强烈的情感，更适合由浑厚、力度较强的男声朗诵。

选定材料后，朗诵者必须先把诗中每一个字词的读音和含义查清，还要琢磨诗句的含义，例如：《柔》中的“狺”“蹙”怎么读？《你》诗句中“我说你是人间的四月天/笑响点亮了四面风/轻灵……”诗中的“笑响”“点亮”“四面风”“轻灵”之间的联系；《柔》诗句中“到底……想说什么”的情感……

除此之外，朗诵者需要注意诗人要借诗歌表达什么主题？透露怎样的情感？有什么深意？诗歌中词语之间，诗句之间，小节之间是怎样联系的？有没有时空的转移？有没有思想跳跃？例如：《你》由第一节“风”的“轻灵”过渡到“云”，再由“云”到“雨”，“雨”到“花”，“花”到“莲”……

《你》的感情基调是明媚、喜悦、充满无限柔情的。朗诵的时候，声音是轻快的，配合内容有徐有急的，但都不是太强烈的。这有别于《柔》。《柔》的感情基调是激昂、沉痛、无奈的，朗诵的时候，声音或低沉、或激愤、或不以为然的。例如：“到底蒙尘的横匾想说些什么/到底积弱的竖柱想说些什么/到底百年来的北望频仍/烟瘴积深而呛咳不止的窗槛/想说些什么？”这三个“到底……想说什么”要分出层次。

朗诵诗歌，不但能够让我们提高阅读能力、诗歌鉴赏能力，闲时朗诵诗歌，还能提高人格修养、陶冶性情。

好文共赏 [4.2.1]

红楼梦（第二十六至第二十八回·节选）（曹雪芹）

却说那黛玉听见贾政叫了宝玉去了一日不回来，心中也替他忧虑；至晚饭后，闻得宝玉来了，心里要找他问问是怎么样了；一步步行来，见宝钗进宝玉的园内去了，自己也随后走了来；刚到了沁芳桥，只见各色水禽尽都在池中浴水，也认不出名色来，但见一个个文彩斓（shān）灼，好看异常，因而站住，看了一回，再往怡红院来，门已关了。黛玉即便叩门。

谁知晴雯和碧痕二人正拌了嘴，没好气，忽见宝钗来了，那晴雯正把气移在宝钗身上，偷着在院内抱怨，说：“有事没事，跑了来坐着，叫我们三更半夜的不得睡觉！”忽听又有人叫门，晴雯越发动了气，也并不问是谁，便说道：“都睡下了，明儿再来吧！”黛玉素知丫头们的性情，他们彼此顽耍惯了，恐怕院内的丫头没听见是他的声音，只当别的丫头们了，所以不开门；因而又高声说道：“是我，还不开门么？”晴雯偏偏还没听见，便使性子说道：“凭你是谁！二爷吩咐的，一概不许放进人来呢！”

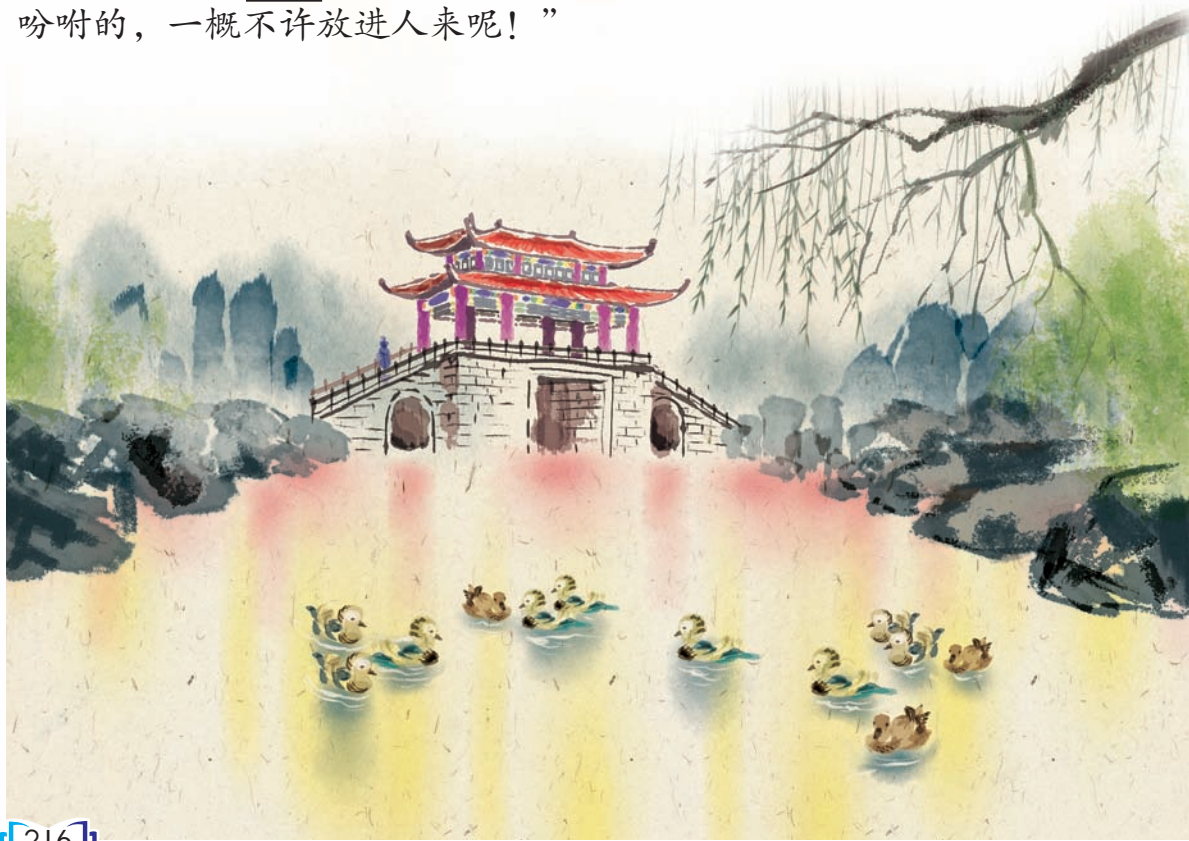

黛玉听了这话，不觉气怔在门外。待要高声问他，逗起气来，自己又回思一番：“虽说是舅母家如同自己家一样，到底是客边；如今父母双亡，无依无靠，现在他家依栖，若是认真恁气，也觉没趣！”一面想，一面又滚下泪珠来了。真是回去不是，站着不是，正没主意，只听里面一阵笑语之声；细听一听，竟是宝玉、宝钗二人。黛玉心中越发动了气。左思右想，忽然想起早起的事来：“必竟是宝玉恼我告他的原故。——但只我何尝告你去了？你也不打听打听，就恼我到这一步田地！你今儿不叫我进来，难道明儿就不见面了！”越想越觉伤感，便也不顾苍苔露冷，花径风寒，独立墙角边花阴之下，悲悲切切，呜咽起来。原来这黛玉秉绝代之姿容，具稀世之俊美，不期这一哭，把那些附近的柳枝花朵上宿鸟栖鸦，一闻此声，俱忒楞楞飞起远避，不忍再听。正是：

花魂点点无情绪，鸟梦痴痴何处惊？

因又有一首诗道：

颦儿才貌世应稀，独抱幽芳出绣闺；
呜咽一声犹未了，落花满地鸟惊飞。

话说黛玉正自悲泣，忽听院门响处，只见宝钗出来了，宝玉、袭人一群人都送出来；待要上去问着宝玉，又恐当着众人问，羞了宝玉不便，因而闪过一旁，让宝钗去了，宝玉等进去关了门，方转过来，尚望着门洒了几点泪；自觉无味，转身回来，无精打彩的卸了残妆。

紫鹃、雪雁素日知道黛玉的情性：无事闷坐，不是愁眉，便是长叹；且好端端的，不知为着什么，常常的便自泪不干的。先时还有人解劝，或怕他思父母，想家乡，受委屈，用话来宽慰，谁知后来一年一月的，竟是常常如此，把这个样儿看惯了，也都不理论了；所以也没人去理他，由他闷坐，只管外间自便去了。那黛玉倚着床栏杆，两手抱着膝，眼睛含着泪，好似木雕泥塑的一般；直坐到二更多天，方才睡了。一宿无话。

.....

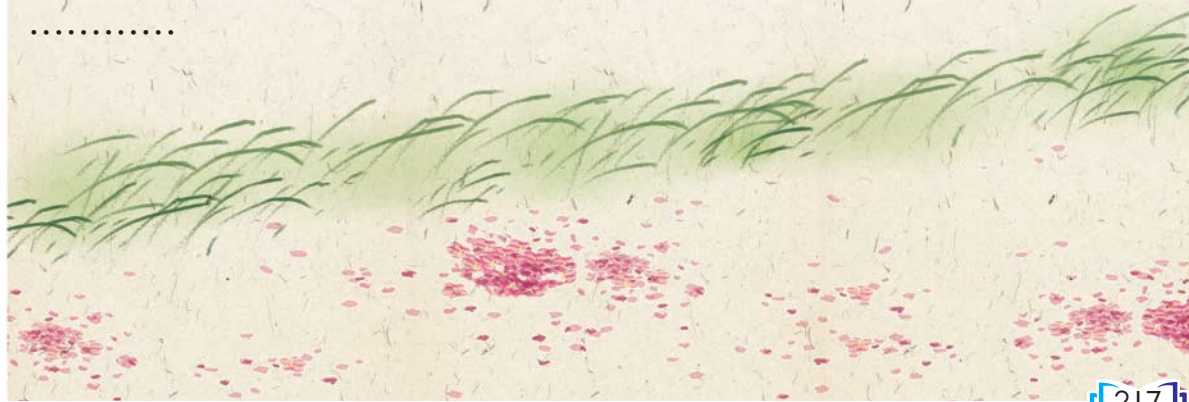

如今且说林黛玉因夜间失寝，次日起来迟了，闻得众姐妹都在园中作饯花会，恐人笑他痴懒，连忙梳洗了出来。刚到了院中，只见宝玉进门来了，便笑道：“好妹妹，你昨儿告了了我了没有？我悬了一夜的心。”黛玉便回头叫紫鹃：“把屋子收拾了，下一扇纱屉子，看那大燕子回来，把帘子放下来，拿狮子倚住，烧了香，把炉罩上。”一面说，一面又往外走。宝玉见他这样，还认作是昨日晌午的事，那知晚间的这件公案，还打恭作揖的。黛玉正眼儿也不看，竟自出了院门，一直找别的姐妹去了。宝玉心中纳闷，自己猜疑：“看起这样光景来，不像是昨儿的事。——但只昨日我回来的晚了，又没有见他，再没有冲撞了他的去处儿了。……”一面想，一面由不得随后跟来了。

.....

宝玉因不见了黛玉，便知是他躲了别处去了；想了一想，索性迟两日，等他的气息一息再去也罢了；因低头看见许多凤仙石榴等各色落花，锦重重地落了一地，因叹道：“这是他心里生了气，也不收拾这花儿来了！等我送了去，明儿再问着他！”说着，只见宝钗约着他们往外头去。宝玉道：“我就来。”等他二人去远，把那花儿兜起来，登山渡水，过树穿花，一直奔了那日和黛玉葬桃花的去处；将已到了花塚，犹未转过山坡，只听那边有呜咽之声，一面数落着，哭的好不伤心。宝玉心下想道：“这不知是那屋里的丫头受了委屈，跑到这个地方来哭？”一面想，一面煞住脚步，听他哭道是：



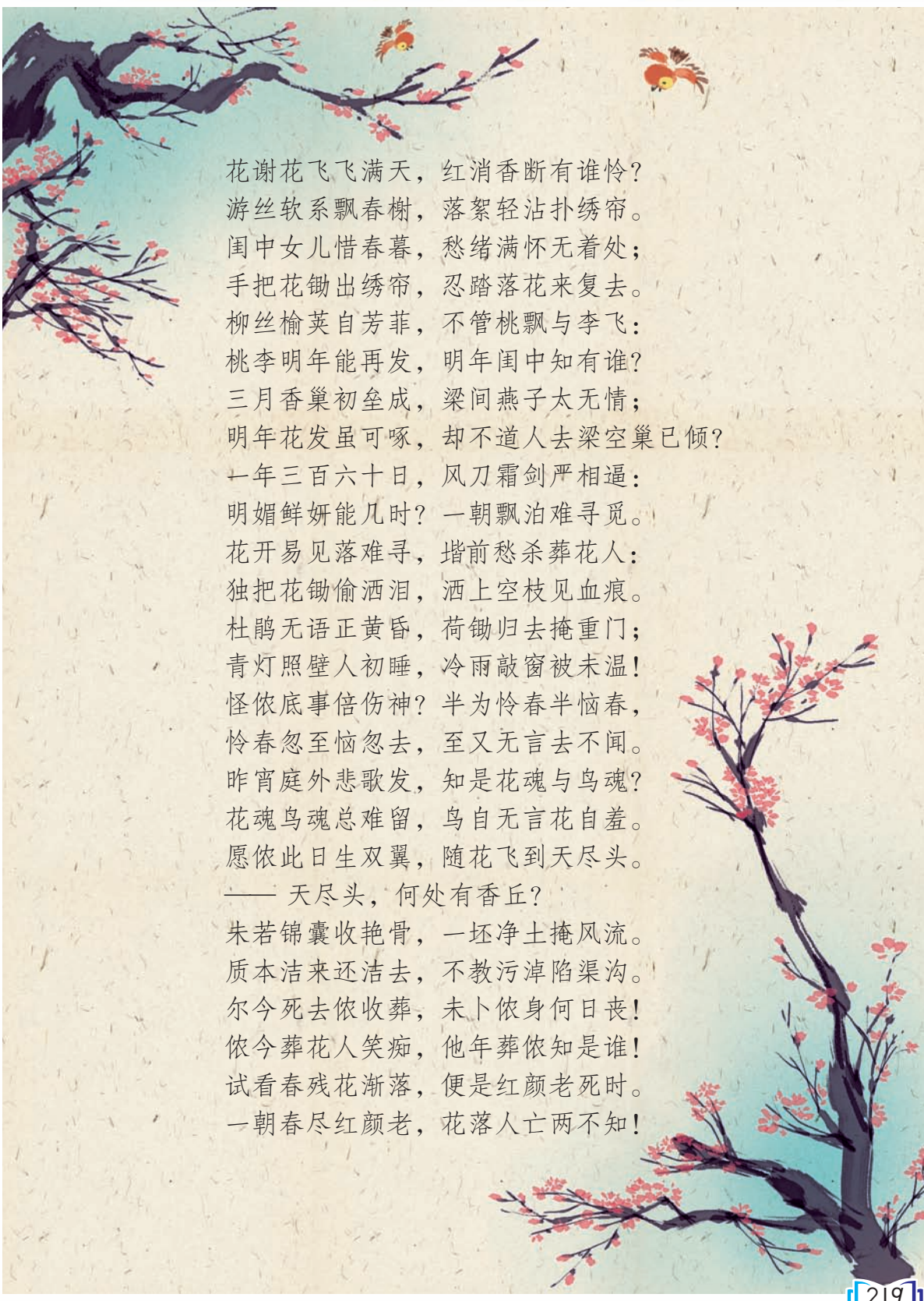

花谢花飞飞满天，红消香断有谁怜？
 游丝软系飘春榭，落絮轻沾扑绣帘。
 闺中女儿惜春暮，愁绪满怀无着处；
 手把花锄出绣帘，忍踏落花来复去。
 柳丝榆荚自芳菲，不管桃飘与李飞；
 桃李明年能再发，明年闺中知有谁？
 三月香巢初垒成，梁间燕子太无情；
 明年花发虽可啄，却不道人去梁空巢已倾？
 一年三百六十日，风刀霜剑严相逼；
 明媚鲜妍能几时？一朝飘泊难寻觅。
 花开易见落难寻，阶前愁杀葬花人；
 独把花锄偷洒泪，洒上空枝见血痕。
 杜鹃无语正黄昏，荷锄归去掩重门；
 青灯照壁人初睡，冷雨敲窗被未温！
 怪侬底事倍伤神？半为怜春半恼春，
 怜春忽至恼忽去，至又无言去不闻。
 昨宵庭外悲歌发，知是花魂与鸟魂？
 花魂鸟魂总难留，鸟自无言花自羞。
 愿侬此日生双翼，随花飞到天尽头。
 ——天尽头，何处有香丘？

朱若锦囊收艳骨，一抔净土掩风流。
 质本洁来还洁去，不教污淖陷渠沟。
 尔今死去侬收葬，未卜侬身何日丧！
 侬今葬花人笑痴，他年葬侬知是谁！
 试看春残花渐落，便是红颜老死时。
 一朝春尽红颜老，花落人亡两不知！

正是一面低吟，一面哽咽，那边哭的自己伤心，却不道这边听的早已痴倒了。

话说林黛玉只因昨夜晴雯不开门一事，错疑在宝玉身上；次日又可巧遇见饯花之期，正在一腔无明，未曾发泄，又勾起伤春愁思；因把些残花落瓣去掩埋，由不得感花伤己，哭了几声，便随口念了几句。不想宝玉在山坡上听见，先不过点头感叹；次又听到“侬今葬花人笑痴，他年葬侬知是谁……一朝春尽红颜老，花落人亡两不知”等句，不觉恸倒山坡上，怀里兜的落花撒了一地。试想：林黛玉的花颜月貌将来亦到无可寻觅之时，宁不心碎肠断！既黛玉终归无可寻觅之时，推之于他人——如宝钗、香菱、袭人等——亦可以到无可寻觅之时矣。宝钗等终归无可寻觅之时，则自己又安在呢？且自身尚不知何在，何往，将来斯处、斯园、斯花、斯柳又不知当属谁姓——因此一而二，二而三，反复推求了去，真不知此时此际如何解释这段悲伤！正是：

花影不离身左右，鸟声只在耳东西。

那黛玉正自伤感，忽听山坡上也有悲声，心下想道：“人人都笑我有痴病，难道还有一个痴的不成？”抬头一看，见是宝玉。黛玉便啐道：“呸！我打谅是谁，原来是这个狠心短命的……”刚说到“短命”二字，又把口掩住，长叹一声，自己抽身便走。这里宝玉悲恸了一回，见黛玉去了，便知黛玉看见他躲开了；自己也觉无味，抖抖土起来，下山寻归旧路，往怡红院来。



可巧看见黛玉在前头走，连忙赶上去说道：“你且站着。我知道你不理我；我只说一句话，从今以后撩开手。”黛玉回头见是宝玉，待要不理他，听他说“只说一句话”，便道：“请说。”宝玉笑道：“两句话说了，你听不听呢？”黛玉听说，回头就走。宝玉在身后后面叹道：“既有今日，何必当初！”黛玉听见这话，由不得站住，回头道：“当初怎么样？今日怎么样？”宝玉道：“噯！当初姑娘来了，那不是我陪着顽笑？凭我心爱的，姑娘要就拿去；我爱吃的，听见姑娘也爱吃，连忙收拾得干干净净收着，等着姑娘回来，一个桌子上吃饭；一个床儿上睡觉。丫头们想不到的，我怕姑娘生气，我替丫头们想到了。我想着姐妹们从小儿长大，亲也罢，热也罢，和气到了头儿，才见得比人好。如今谁承望姑娘人大心大，不把我放在眼里三日不理，四日不见的，倒把外四路儿的什么宝姐姐、凤姐姐的放在心坎儿上！我又没个亲兄弟亲妹妹——虽然有两个，你难道不知道是我隔母的？我也和你是独出，只怕你和我的心一样；谁知我是白操了这一番心，有冤无处诉！”说着，不觉哭起来。那时黛玉耳内听了这话，眼内见了这光景，心内不觉灰了大半，也不觉滴下泪来，低头不语。宝玉见他这般形象，遂又说道：“我也知道，我如今不好了；但只任凭着我怎么不好，万不敢在妹妹跟前有错处。——就有一二分错处，你或是教导我，戒我下次，或骂我几句，打我几下，我都不灰心；谁知你总不理我，叫我摸不着头脑儿，少魂失魄，不知怎么样才好！就是死了，也是个屈死鬼，任凭高僧高道忏悔，也不能脱生；还得你说明了缘故，我才得托生呢！”



黛玉听了这话，不觉将昨晚的事都忘在九霄云外了；便说道：“你既这么说，为什么我去了你不叫丫头开门呢？”宝玉诧异道：“这话从那里说起？我要是这么着，立刻就死了！”黛玉啐道：“大清早起，死呀活的，也不忌讳！你说有呢就有，没有就没有，起什么誓呢？”宝玉道：“实在没有见你去，就是宝姐姐坐了一坐就出来了。”黛玉想了一想，笑道：“是了；必是丫头们懒待动，丧声歪气的，也是有的。”宝玉道：“想必是这个原故；等我回去，问了是谁，教训教训他们就好了。”黛玉道：“你的那些姑娘们也该教训教训；只是论理，我不该说。今儿得罪了我的事小，倘或明儿宝姑娘来——什么‘贝姑娘来’——也得罪了，事情可就大了。”说着，抿着嘴儿笑。宝玉听了，又是咬牙，又是笑。



悦读书房

《红楼梦》是古典小说中最伟大的现实主义作品。它以贾、史、王、薛四大家族为背景，以贾家为主要描写对象，以贾宝玉、林黛玉、薛宝钗之间的恋爱、婚姻悲剧为中心，深入刻画了一个家族盛极而衰的图像。经过胡适的考证，《红楼梦》前八十回是曹雪芹所著，而后四十回流传较广的版本，为高鹗的续作。本文选自《红楼梦》中第26至第28回，叙述黛玉去怡红院访宝玉，因晴雯不开门，吃了闭门羹，闷闷不乐。眼看着宝玉送宝钗出来，黛玉更生误会，不由触动了寄人篱下的凄凉心境，于是在沁芳桥畔含泪葬花，借落花悲叹自己的命运。

古韵文推荐阅读

短歌行^①

〔汉〕曹操

曹操为了扩大他的统治基础，打击世袭豪强势力，强调“唯才是举”，为此先后发布了“求贤令”“举士令”“求逸才令”等。《短歌行》实际上就是一曲“求贤歌”。诗歌感情丰富，大力宣传他所坚持的主张，配合他所颁发的政令。

对酒当歌，人生几何！譬如朝露，去日苦多。
 慨当以慷，忧思难忘。何以解忧？惟有杜康^②。
 青青子衿^③，悠悠^④我心。但为君^⑤故，沉吟至今。
 呦呦^⑥鹿鸣，食野之苹。我有嘉宾，鼓^⑦瑟吹笙。
 明明如月^⑧，何时可掇^⑨？忧从中来，不可断绝。
 越陌度阡，枉用相存^⑩。契阔^⑪谈讌^⑫，心念旧恩。
 月明星稀，乌鹊南飞。绕树三匝^⑬，何枝可依？
 山不厌高，海不厌深。周公^⑭吐哺^⑮，天下归心^⑯。

① **短歌行**：乐府旧题，属汉乐府《相和歌·平调曲》。古辞已亡。今存曹操《短歌行》两首。

② **杜康**：传为古代最早造酒的人，这里代指酒。

③ **衿(jīn)**：衣领。青衿，周代学生穿的服装，后来用作学生的代称。

④ **悠悠**：长远的样子，形容思念之情绵延不绝。

⑤ **君**：指所渴望的贤才。

⑥ **呦(yōu)呦**：鹿叫声。

⑦ **鼓**：弹奏。

⑧ **明明如月**：贤明如月的人才。

⑨ **掇(duō)**：拾取。

⑩ **存**：看望。

⑪ **契阔**：原指聚散离合，这里指久别。

⑫ **谈讌(yàn)**：饮宴谈心。讌，通“宴”。

⑬ **匝(zā)**：周、圈。

⑭ **周公**：周武王姬发的弟弟姬旦，西周初期的大政治家，姬发灭纣(zhòu)后三年死，姬旦执政，辅佐成王，建成文明昌盛的西周国家，孔丘和以后的儒家把他当作圣人。

⑮ **吐哺**：吐出嚼着的食物，引申为殷勤待士。

⑯ **归心**：心归聚在一起。



选文出处

1. 白先勇：《寂寞的十七岁》，台北：远景出版事业公司，1976年。
2. 白辛：《风楼》，内湖：大地出版社，1972年。
3. 白垚：《缕云起于绿草：2007》，八打灵再也：大梦书房，2007年。
4. 毕淑敏：《愿你与这世界温暖相拥》，江苏：江苏文艺出版社，2013年。
5. 曹雪芹：《红楼梦》，上海：世界书局，1934年。
6. 陈鼓应注译：《庄子今注今译》，北京：中华书局，1983年。
7. 陈宏天、赵福海、陈复兴主编：《昭明文选译注·第三卷》，长春：吉林文史出版社，2007年。
8. 傅雷：《世界美术名作二十讲》，北京：生活·读书·新知三联书店，2010年。
9. 郭茂倩：《乐府诗集》，吉林：吉林出版集团有限责任公司，2010年。
10. 郝勇：《名家咏物100篇》，北京：知识出版社，1994年。
11. 洪醒夫：《怀念那声锣》，台北：号角出版社，1983年。
12. 洪应明撰；张明林编：《菜根谭》，北京：中央民族大学出版社，2002年。
13. 胡怀琛选注：《柳宗元文》，上海：商务印书馆，1928年。
14. 黄远雄：《致时间书》，吉隆坡：十方出版社，1996年。
15. 季羨林：《朗润园随笔》，上海：上海人民出版社，1999年。
16. 蒋子龙：《蒋子龙随笔·净火》，上海：知识出版社，1994年。
17. 梁衡：《青山不老》，长春：北方妇女儿童出版社，2011年。
18. 林太乙：《女王与我》，台北：九歌出版社有限公司，2003年。
19. 林文义、杨豪主编：《壮丽与婉约》，台北：长弓出版社，1985年。
20. 林文月：《遥远》，台北：洪范书店有限公司，1981年。
21. 林语堂：《生活的艺术》，北京：作家出版社，1995年。
22. 刘半农：《扬鞭集》，北京：北京诚品阅读，2018年。
23. 刘易斯·托马斯著，李绍明译：《细胞生命的礼赞》，湖南：湖南科学技术出版社，1992年。
24. 龙应台：《目送》，香港：天地图书有限公司，2008年。
25. 罗家伦：《新人生观》，上海：商务印书馆，1942年。
26. 洛夫：《一朵午荷》，台北：九歌出版社有限公司，1979年。
27. 秦牧：《艺海拾贝》，上海：上海文艺出版社，1962年。
28. 宋濂：《宋学士文集》，上海：商务印书馆，1937年。
29. 舒国治：《理想的下午》，台北：远流出版事业股份有限公司，2000年。
30. 唐圭璋编：《全宋词》，北京：中华书局，1965年。
31. 田思：《心田思絮》，雪兰莪：大将出版社，2009年。
32. 萧红：《呼兰河传》，天津：百花文艺出版社，2004年。
33. 王鼎钧：《左心房漩涡》，台北：尔雅出版社有限公司，1988年。
34. 温庭筠：《花间集》，上海：上海扫叶山房书局，1926年。
35. 吴楚材、吴调侯编选：《古文观止》，上海：上海古籍出版社，2010年。
36. 荀子著；叶绍钧选注：《荀子》，上海：商务印书馆，1925年。
37. 叶慈著；杨牧编译：《叶慈诗选》，桂林：广西师范大学出版社，2016年。
38. 游淑静：《倾听四季》，台北：宇河文化出版有限公司，2000年。
39. 袁行霈：《陶渊明集笺注》，北京：中华书局，2011年。
40. 张错：《山居小札》，台北：河童出版社，2001年。
41. 张岱：《陶庵梦忆》，上海：上海古籍出版社，1982年。
42. 张曼娟：《人间好时节——古典诗词的人生启示》，台北：麦田出版社，2005年。
43. 张晓风：《再生缘》，台北：九歌出版社有限公司，2010年。
44. 周瘦鹃：《花花草草：周瘦鹃自编小品文集》，北京：中华书局，2019年。
45. 周梦蝶：《梦蝶草》，台北：扫叶工房，2016年。

Dengan ini **SAYA BERJANJI** akan menjaga buku ini dengan baiknya dan bertanggungjawab atas kehilangannya, serta mengembalikannya kepada pihak sekolah pada tarikh yang ditetapkan.

Skim Pinjaman Buku Teks			
Sekolah _____			
Tahun	Tingkatan	Nama Penerima	Tarikh Terima
Nombor Perolehan: _____			
Tarikh Penerimaan: _____			
BUKU INI TIDAK BOLEH DIJUAL			



RM13.90

ISBN 978-967-2407-61-4



9 789672 407614

FT035001