

BAHASA MELAYU TAHUN 1

Sekolah Jenis Kebangsaan

Buku Aktiviti

Jilid 1

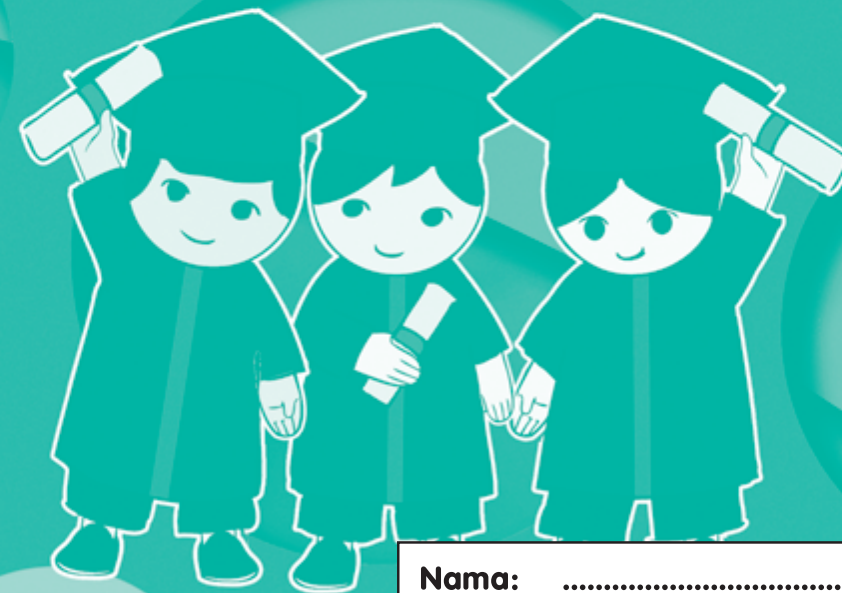

RM3.90
ISBN 978-983-49-1071-6

9 789834 910716
AA011223

BUKU INI TIDAK BOLEH DIJUAL

Nama:

Tahun:

Sekolah:





RUKUN NEGARA

Bahawasanya Negara Kita Malaysia
mendukung cita-cita hendak:

Mencapai perpaduan yang lebih erat dalam kalangan
seluruh masyarakatnya;

Memelihara satu cara hidup demokrasi;

Mencipta satu masyarakat yang adil di mana kemakmuran negara
akan dapat dinikmati bersama secara adil dan saksama;

Menjamin satu cara yang liberal terhadap
tradisi-tradisi kebudayaannya yang kaya dan pelbagai corak;

Membina satu masyarakat progresif yang akan menggunakan
sains dan teknologi moden.

MAKA KAMI, rakyat Malaysia,
berikrar akan menumpukan
seluruh tenaga dan usaha kami untuk mencapai cita-cita tersebut
berdasarkan prinsip-prinsip yang berikut:

**KEPERCAYAAN KEPADA TUHAN
KESETIAAN KEPADA RAJA DAN NEGARA
KELUHURAN PERLEMBAGAAN
KEDAULATAN UNDANG-UNDANG
KESOPANAN DAN KESUSILAAN**

(Sumber: Jabatan Penerangan, Kementerian Komunikasi dan Multimedia Malaysia)

KURIKULUM STANDARD SEKOLAH RENDAH

BAHASA MELAYU

TAHUN 1

Sekolah Jenis Kebangsaan

Buku Aktiviti

Jilid 1

PENULIS

Ang Chia Fong
Rahmat bin Ibrahim
Abdul Rahman Kamil bin Abu Naim
Anisah Azian binti Hj. Mohamad Yusub

EDITOR

Norazura binti Abdul Samat
Mohd Muhaimi bin Abdul Rahman

PEREKA BENTUK

Mohamad Amin bin Wahid

ILUSTRATOR

Nurfatin Nadiah binti Tukiran



DBP

Dewan Bahasa dan Pustaka
Kuala Lumpur
2016



KEMENTERIAN
PENDIDIKAN
MALAYSIA

No. Siri Buku: 0147

KK 499-221-0302011-49-1071-20101
ISBN 978-983-49-1071-6

Cetakan Pertama 2016
© Kementerian Pendidikan Malaysia 2016

Hak Cipta Terpelihara. Mana-mana bahan dalam buku ini tidak dibenarkan diterbitkan semula, disimpan dalam cara yang boleh dipergunakan lagi, ataupun dipindahkan dalam sebarang bentuk atau cara, baik dengan cara bahan elektronik, mekanik, penggambaran semula mahupun dengan cara perakam tanpa kebenaran terlebih dahulu daripada Ketua Pengarah Pelajaran Malaysia, Kementerian Pendidikan Malaysia. Perundingan tertakluk kepada perkiraan royalti atau honorarium.

Diterbitkan untuk Kementerian Pendidikan Malaysia oleh:
Dewan Bahasa dan Pustaka,
Jalan Dewan Bahasa,
50460 Kuala Lumpur.
No.Telefon: 03-21479000 (8 talian)
No.Faksimile: 03-21479643
Laman Web: <http://www.dbp.gov.my>

Reka Letak dan Atur Huruf:
Visual Print Sdn. Bhd.

Muka Taip Teks: Azim
Saiz Muka Taip Teks: 18 poin

Dicetak oleh:
Dany Press Sdn. Bhd.,
No.19, Jalan 2/2,
Taman Industrial Selesa Jaya,
Off Jalan Balakong,
43300 Selangor.

PENGHARGAAN

Penghasilan buku aktiviti ini melibatkan kerjasama banyak pihak. Sekalung penghargaan dan terima kasih ditujukan kepada semua pihak yang terlibat:

- Pakar Rujuk Bahasa, Profesor Emeritus Datuk Dr. Nik Safiah binti Abdul Karim.
- Jawatankuasa Penambahbaikan Prof Muka Surat, Bahagian Buku Teks, Kementerian Pendidikan Malaysia.
- Jawatankuasa Penyemakan Pembedulan Prof Muka Surat, Bahagian Buku Teks, Kementerian Pendidikan Malaysia.
- Jawatankuasa Penyemakan Naskhah Sedia Kamera, Bahagian Buku Teks, Kementerian Pendidikan Malaysia.
- Pegawai-pegawai Bahagian Buku Teks dan Bahagian Pembangunan Kurikulum, Kementerian Pendidikan Malaysia.
- Jawatankuasa Peningkatan Mutu, Dewan Bahasa dan Pustaka.
- Panel Pembaca Prof, Dewan Bahasa dan Pustaka.
- Datuk Mohd. Nor Khalid
- SMK Bandaraya, Kota Kinabalu, Sabah.
- Perbadanan Kemajuan Kraftangan Malaysia



KANDUNGAN

Persediaan Menulis

iv



Tema 1 SAYANGI KELUARGA

Unit 1 Sayang akan Keluarga

1

Unit 2 Mari Sayang

6

Unit 3 Balik ke Kampung

12



Tema 2 HIDUP HARMONI

Unit 4 Kenali Jiran

21

Unit 5 Kawan-kawan Wei Han

26

Unit 6 Taman Permainan

31



Tema 3 BADAN SIHAT DAN BERSIH

Unit 7 Sihat dan Gembira

39

Unit 8 Sedap dan Sihat

44

Unit 9 Kebersihan dan Kesihatan

49



Tema 4 CERMAT DAN SELAMAT

Unit 10 Berhati-hati Selalu

57

Unit 11 Selamat Sentiasa

62

Unit 12 Jadikan Teladan

67

PERSEDIAAN MENULIS

Cara duduk yang betul.

1.



2.

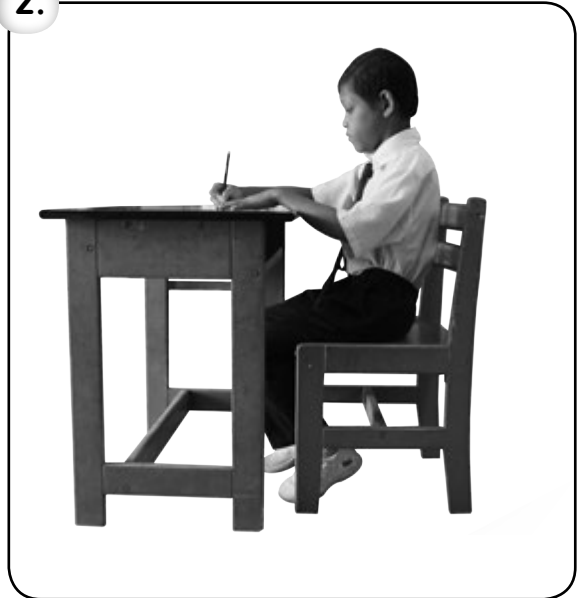

Cara memegang pensel yang betul.

3.



4.





SAYANG AKAN KELUARGA



Aktiviti 1

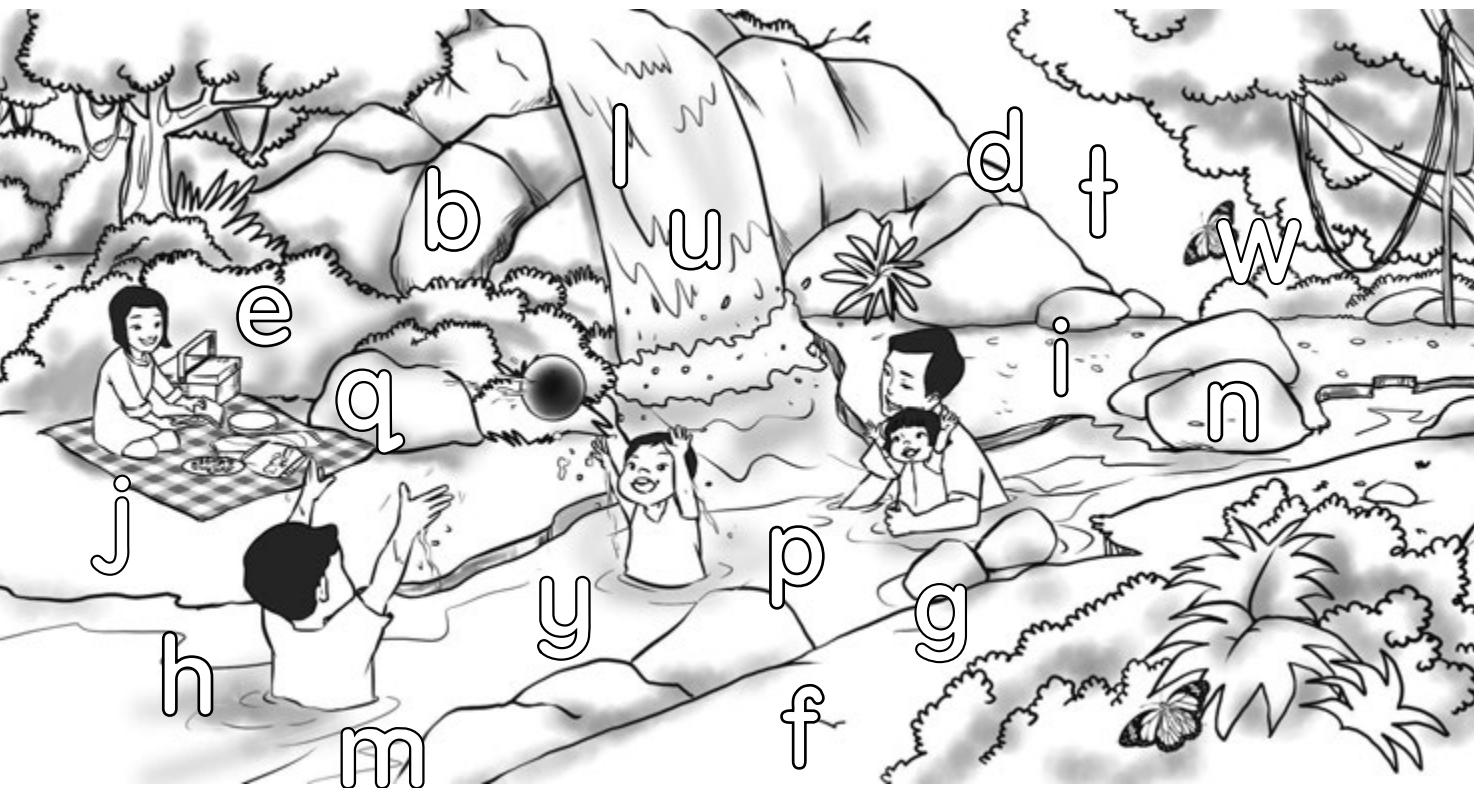

- Minta murid mencari dan menyebut nama abjad.

1.1.1(i)

BT:2

1



Aktiviti 2

Padankan huruf kecil dengan huruf besar. Kemudian, warnakannya dengan warna yang sama.

1.

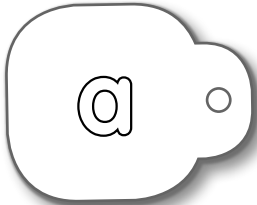

2.

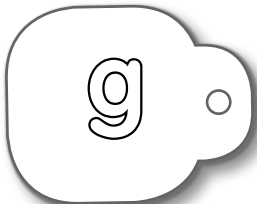

3.

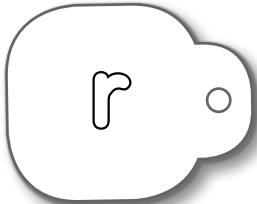

4.

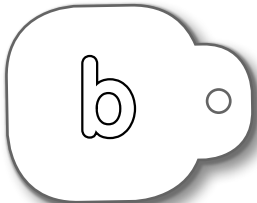

5.

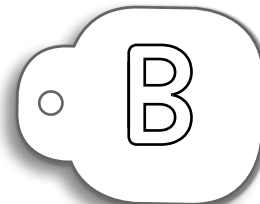

- Minta murid mengajuk dan menyebut bunyi abjad.

1.1.1(ii)

BT:3

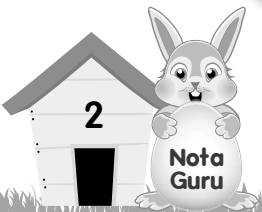



Aktiviti 3

Cantumkan huruf menjadi suku kata. Kemudian, baca.

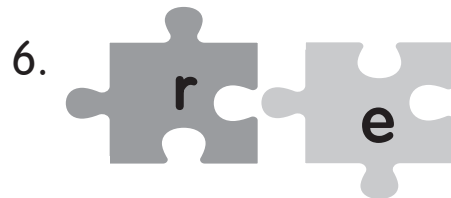
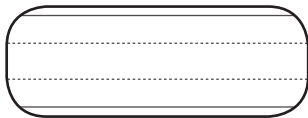
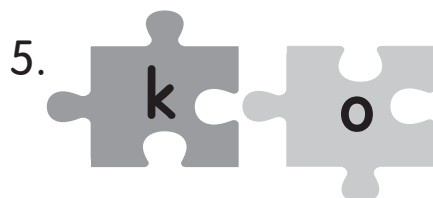
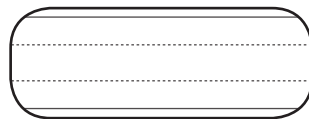
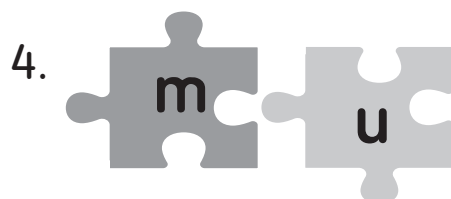
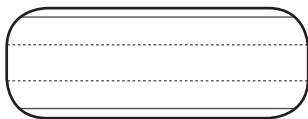
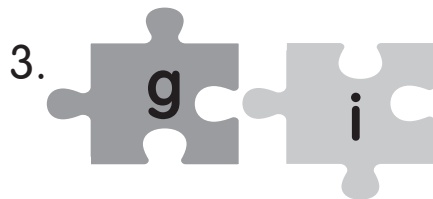
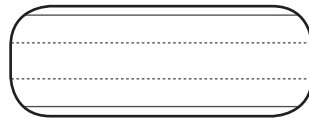
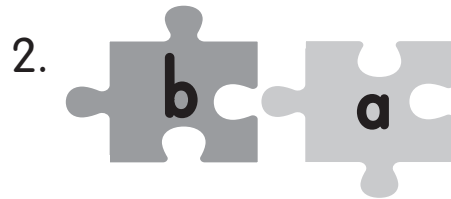
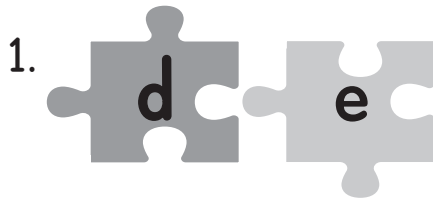

- Minta murid menyebut dan membaca bunyi abjad dengan betulnya.



Aktiviti 4

Tulis dengan betul.

1.

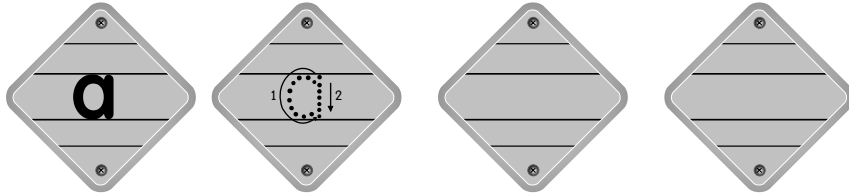

2.

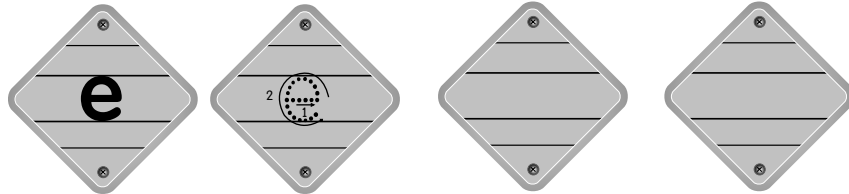

3.

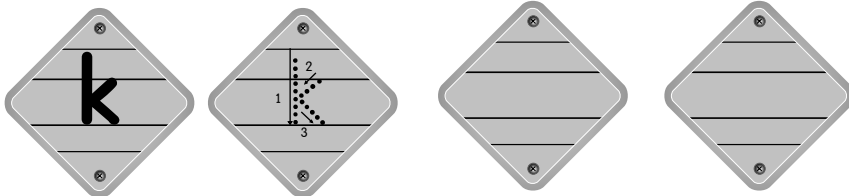

4.

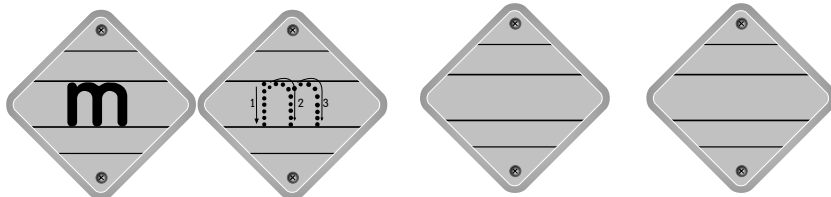

5.

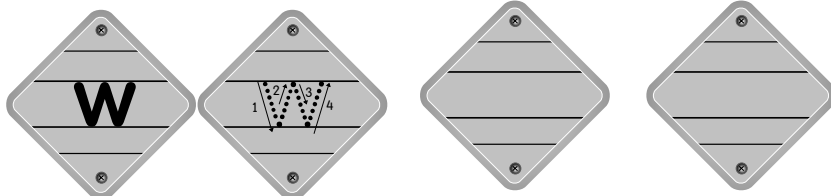

6.

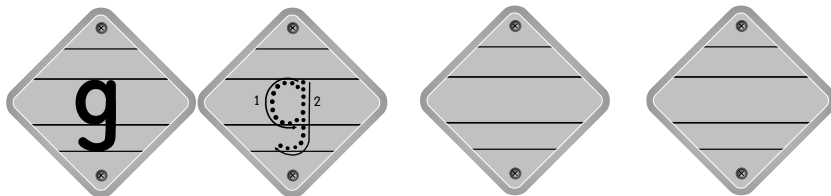

- Minta murid menulis abjad secara mekanis dengan betul.

3.1.1(i)

BT:5





Aktiviti 5

Nyanyikan lagu dan tulis jawapan.

Marilah sebut sama-sama
Abjad 'b' untuk apa
Siapa cepat cuba teka
Angkatlah tangan jawab segera

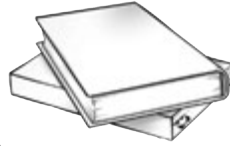

_ u k _

Mari kita sebut sama-sama
Abjad 'h' untuk apa
Siapa cepat cuba teka
Angkatlah tangan jawab segera



_ u j a _

Mari kita sebut sama-sama
Abjad 'j' untuk apa
Siapa cepat cuba teka
Angkatlah tangan jawab segera



j _ m b _

Mari kita sebut sama-sama
Abjad 'l' untuk apa
Siapa cepat cuba teka
Angkatlah tangan jawab segera



_ a d _

(Mengikuti melodi lagu "Bapaku Pulang dari Kota")



- Minta murid menyanyikan lagu mengikuti melodi lagu "Bapaku Pulang dari Kota"
- Minta murid menamakan objek yang terdapat dalam gambar.



MARI SAYANG



Aktiviti 1

Lengkapkan dan sebut.

1.

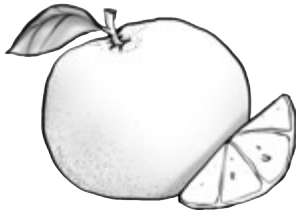

__ r e __

2.



__ o l __

3.



__ a c __

4.



__ b i

5.



__ a t __

6.



c __ __ i

- Minta murid menulis perkataan yang mengandungi vokal dan konsonan.

1.1.2(i)

BT:7





Aktiviti 2

Baca dan pilih suku kata berdasarkan gambar.

1.

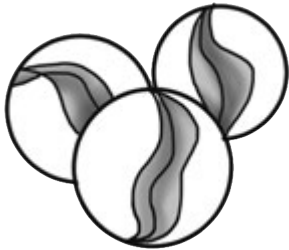

la le li

g u _ _

2.



da di du

d a _ _

3.



ba bi bu

l a _ _

4.



la lu lo

_ _ b a k

5.



ca ci cu

_ _ w a n

6.



ka ki ku

_ _ t i l



- Minta murid membaca dan memilih suku kata yang betul.
- Minta murid mewarnakan suku kata yang betul berdasarkan gambar.

2.1.1(i)

BT:8

7



Aktiviti 3

Baca dan tulis perkataan.

roti

nasi

sawi

sudu

gigi

1. Adik suka makan

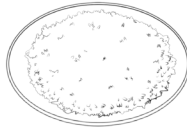

_____.

2. Wei Han sedang makan

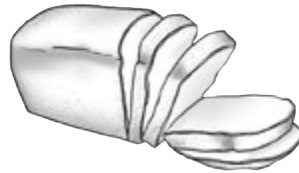

_____.

3. Ayah menanam pokok



_____.

4. Abang sedang menggosok



_____.

5. Ibu sedang mencuci



_____.

- Minta murid membaca dan menulis perkataan yang betul.

2.1.1(ii)

BT:9



Aktiviti 4

Tulis dan baca.

1.

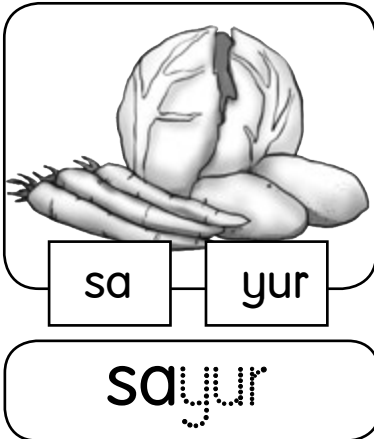

2.

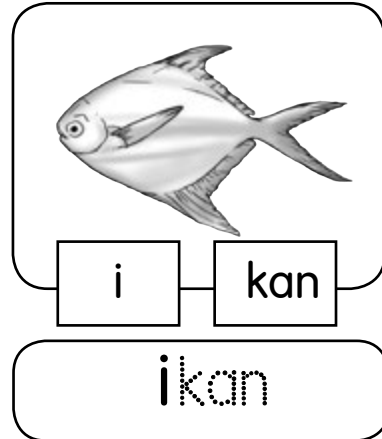

3.

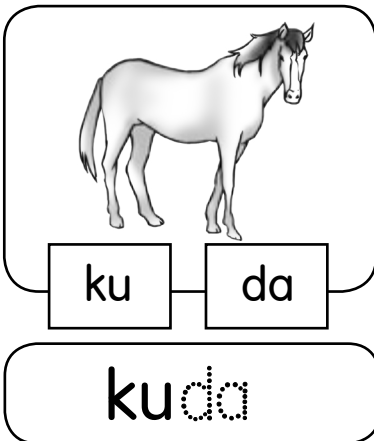

4.

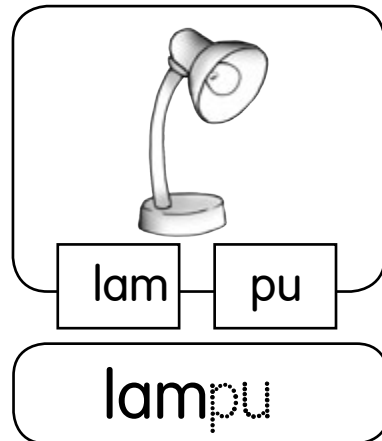

5.

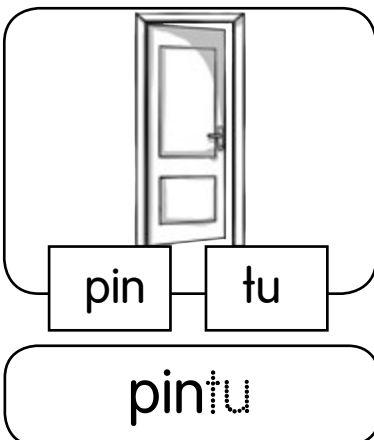

6.

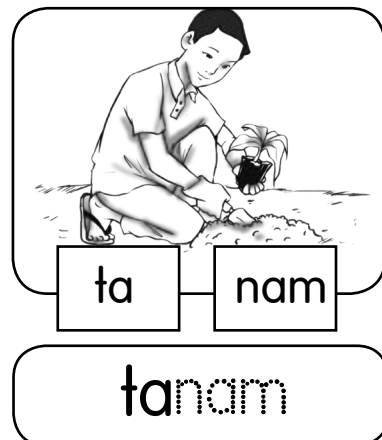

- Bimbing murid menulis suku kata secara mekanis.





Aktiviti 5

Bercerita berdasarkan gambar.



1. Hobi _____ merakam gambar.



2. Ayah merakam gambar saya sedang _____.



3. Saya mendapat tempat _____.



4. Saya _____ gambar itu.

- Minta murid bercerita secara spontan. Kemudian, tulis perkataan.



Aktiviti 6

Tulis perkataan berdasarkan gambar.



- Minta murid menulis kata nama am berdasarkan gambar.



BALIK KE KAMPUNG



Aktiviti 1

Namakan, tulis dan baca.

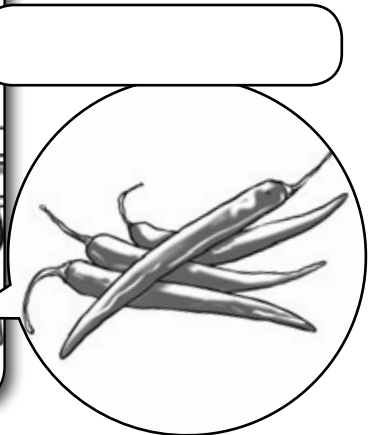
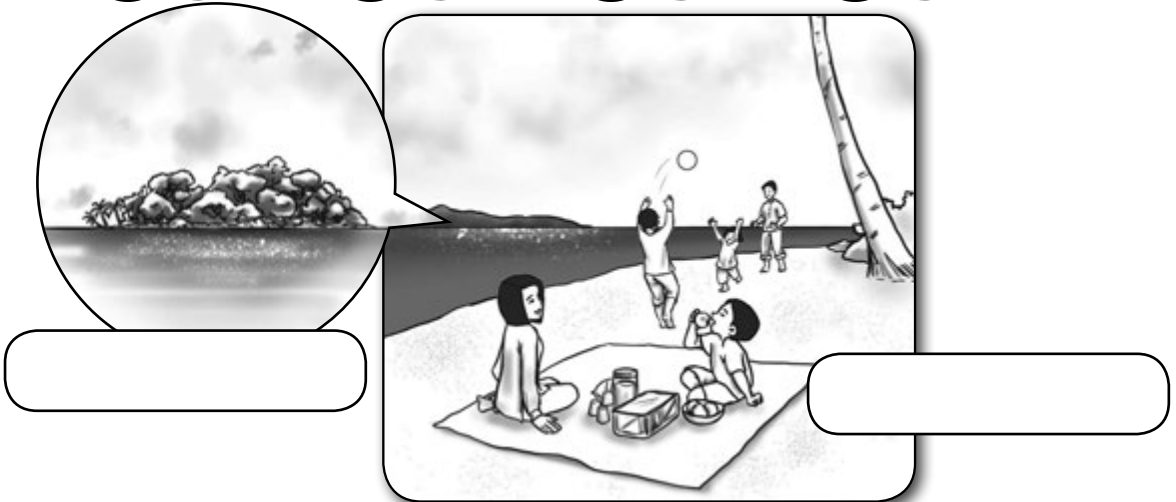
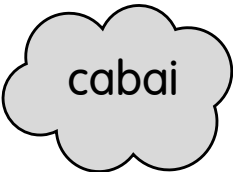
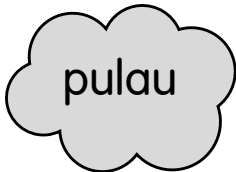

- Minta murid menulis perkataan yang mengandungi diffong berdasarkan gambar.

1.1.2(ii)

BT:13



Aktiviti 2

Baca dan salin semula.

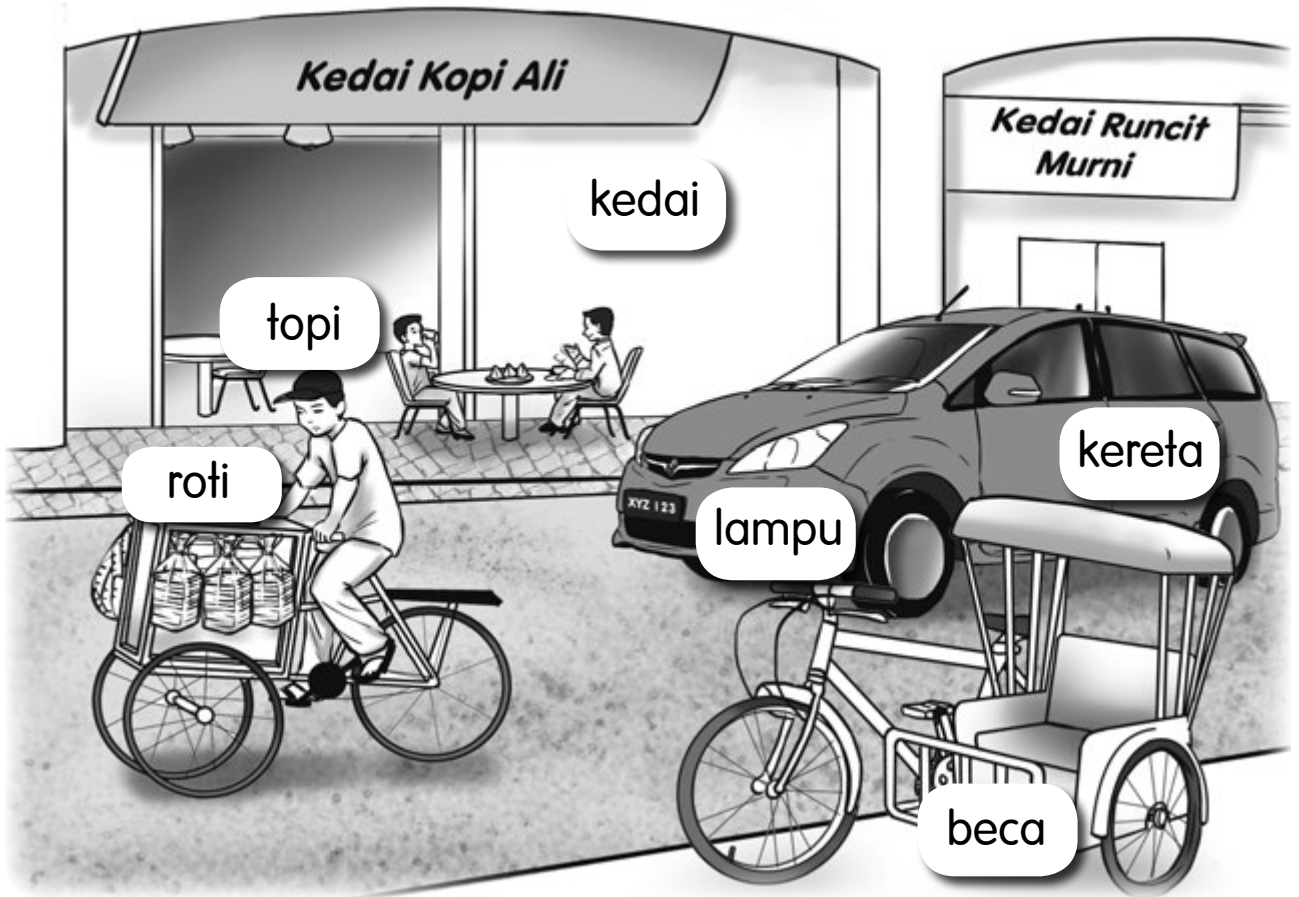

1 _____

2 _____

3 _____

4 _____

5 _____

6 _____



- Minta murid membaca dan menulis perkataan yang dilabelkan.



Aktiviti 3

Baca dan tulis suku kata.



1.

guni

beras

2.

peti

sejuk

3.

tong

gas

4.

tin

biskut

- Bimbing murid menulis suku kata. Kemudian, letakkan nombor pada barangan yang betul.

3.1.1(ii)

BT:15



Aktiviti 4

Tulis perkataan.



- Minta murid menulis perkataan secara mekanis.

3.1.1(iii)

BT:16

15



Aktiviti 5

Lengkapkan dan nyanyikan.

Lawat Nenek dan Datuk

Cepatlah adik _____
Mari siapkan diri
Usahlah kita _____
Ayah sudah menanti

cepat

laju

perlahan

lambat

Lawat _____ dan datuk
Rindu akan mereka
Adik usah mengantuk
Nenek menunggu _____

ayah

nenek

kita

saya

(Mengikut melodi lagu “Lompat Si Katak Lompat”)

- Minta murid melengkapkan seni kata lagu dengan perkataan yang sesuai.
- Minta murid menyanyikan lagu “Lawat Nenek dan Datuk” mengikut melodi “Lompat Si Katak Lompat”.

4.2.2(i)

BT:17

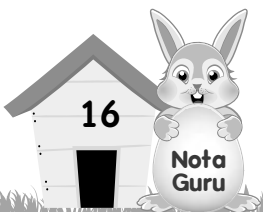



Aktiviti 6

Tulis kata nama khas.

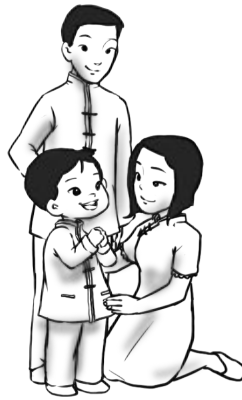
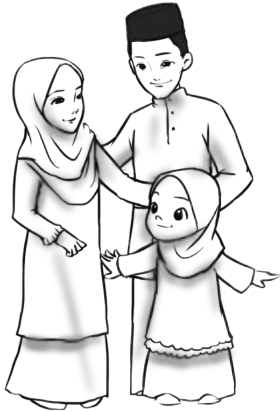

Hai, kawan-kawan! Sila tulis maklumat tentang kamu di bawah ini.

Nama saya _____.

Nama bapa saya _____.

Nama ibu saya _____.

Saya lahir di _____.

Saya tinggal di _____.

Saya sayang akan keluarga saya kerana _____

_____.



- Minta murid menulis maklumat diri menggunakan kata nama khas.



Aktiviti Pemulihan

Sebut dan bulatkan huruf besar.

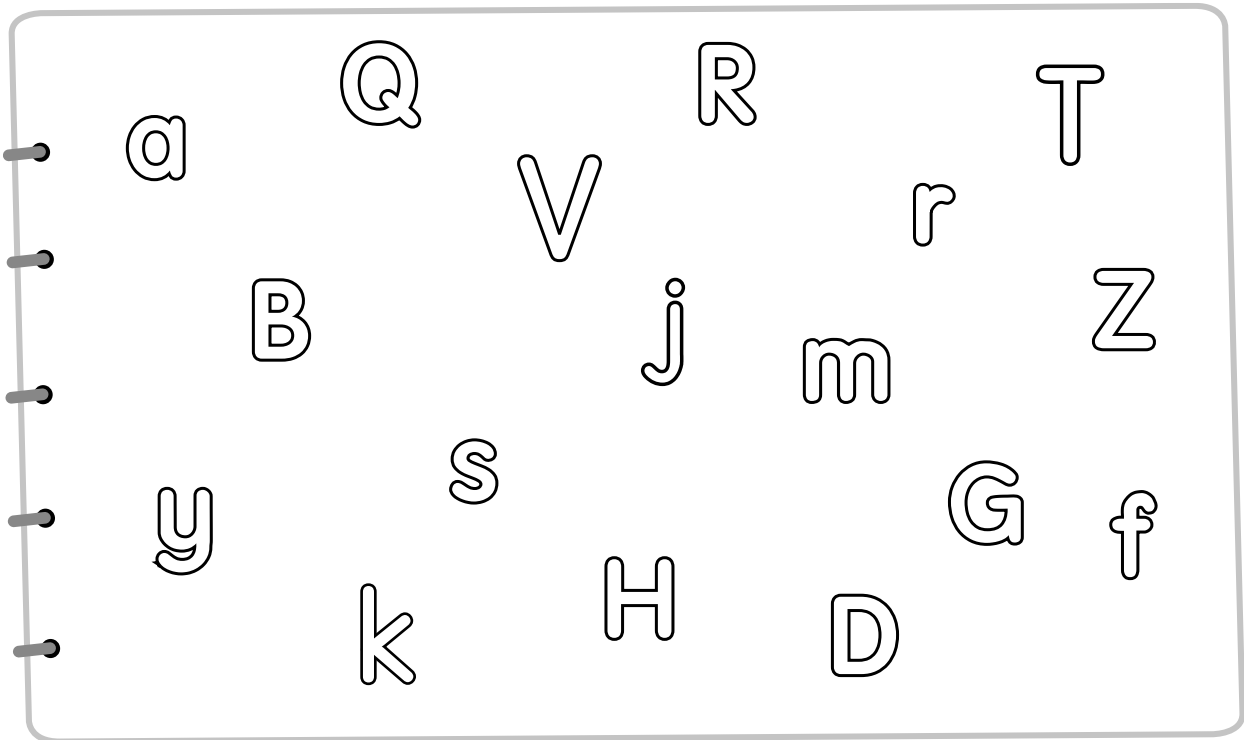

Tulis huruf kecil.

1

2

3

4

5

6

7

8





Aktiviti Pengayaan

Tulis kata nama khas yang ditemui Wei Han sepanjang perjalanan ke sekolah.

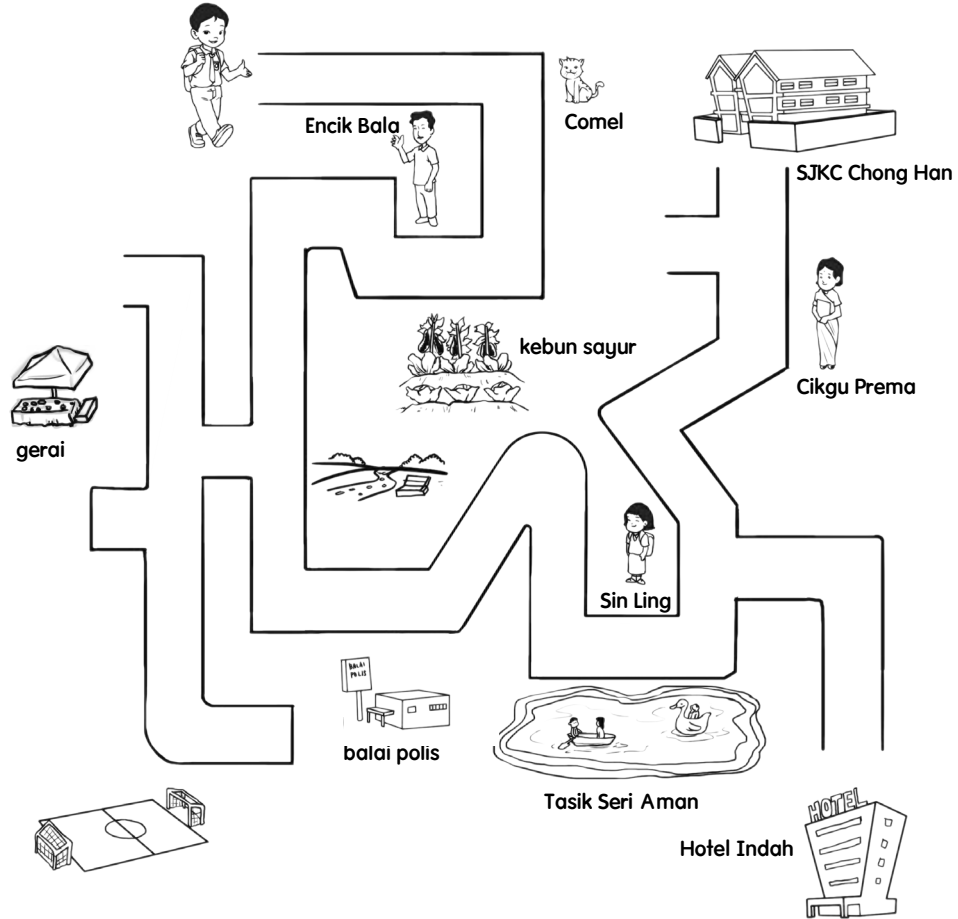

1. _____

2. _____

3. _____

4. _____

5. _____

6. _____



Aktiviti Pengukuhan

Susun ayat mengikut urutan gambar. Kemudian, ceritakan.

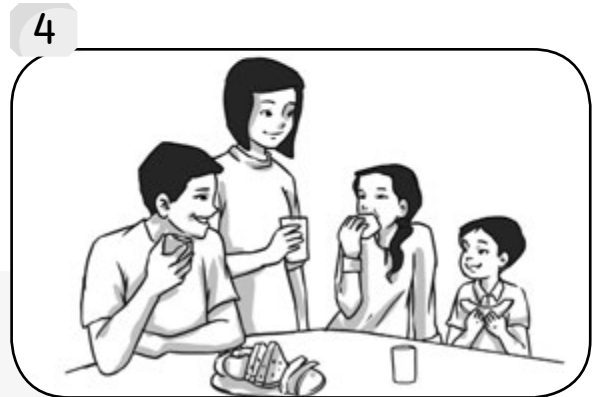
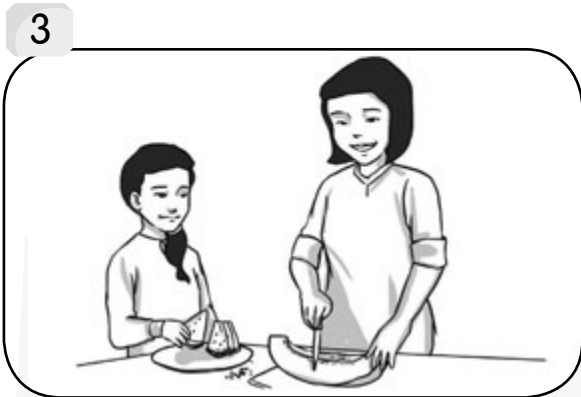
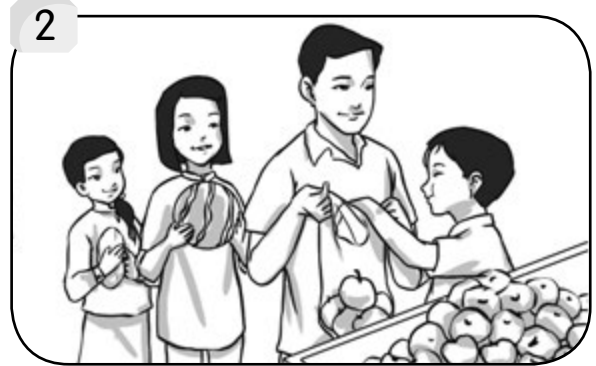
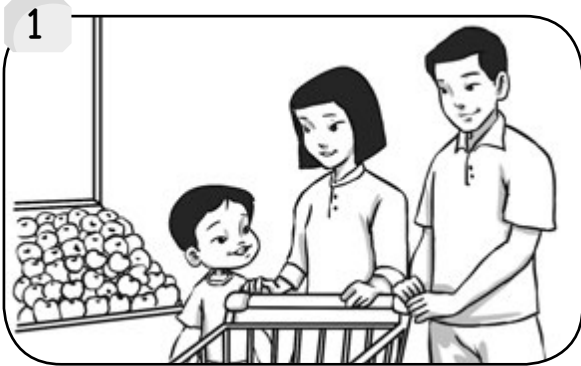

Ibu memotong buah betik dan tembikai.



Mereka membeli buah betik dan tembikai.



Wei Han dan keluarga pergi ke gerai buah.



Mereka makan buah-buahan bersama-sama.





KENALI JIRAN



Aktiviti 1

Lengkapkan.

1.



jiran

jiran Zali

Wei Han jiran Zali.

2.



arnab

3.





- Minta murid menulis perkataan, frasa dan ayat yang mengandungi bunyi vokal dan konsonan.



Aktiviti 2

Baca dan lengkapkan.

pasar

padang

berat

menolong



1. Wei Han dan Zali bermain di _____.

2. Puan Jaya ke _____.



3. Bakul Puan Jaya _____.

4. Wei Han dan Zali _____
Puan Jaya.



- Minta murid melengkapkan ayat dengan perkataan.

2.1.2(i)

BT:21



Aktiviti 3

Tulis frasa yang betul.

suka melukis

gambar pisang

jiran saya

sangat cantik

1.

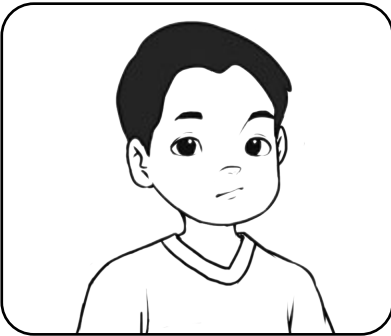

Arun _____.

2.



Arun _____.

3.

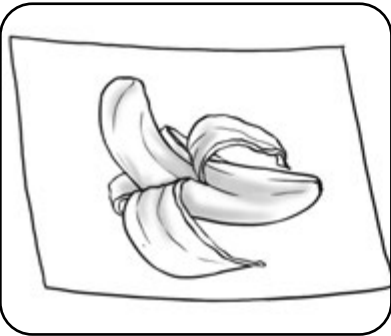

Arun melukis _____.

4.

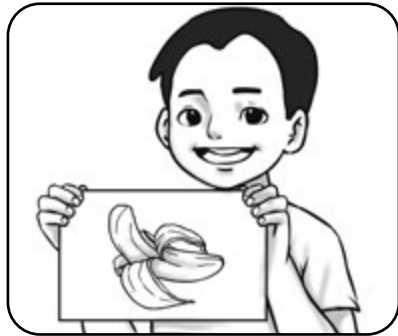

Lukisan Arun _____.



- Minta murid menulis dan menyalin frasa yang diberikan.



Aktiviti 4

Lengkapkan pantun dengan jawapan yang sesuai.

hormati

jiran

bangsa

Burung bersarang di rumah Kiran,
Semua orang ada _____.



Tepi paya ada angsa,
Jiran saya pelbagai _____.



Ikat perahu tepi titi,
Jiran perlu kita _____.



- Minta murid melengkapkan pantun dengan perkataan yang diberikan.
- Minta murid melafazkan pantun dengan sebutan dan intonasi yang sesuai.



Aktiviti 5

Padankan.

Wei Han murid tahun satu. ✦



Zali jiran Wei Han. ✦



Arun ada seekor kucing. ✦



Mereka bermain di padang. ✦



- Minta murid memadankan gambar dengan ayat penyata yang betul.





KAWAN-KAWAN WEI HAN



Aktiviti 1

Sebut dan lengkapkan.

buaya

membuang

dua

air

1.



Nani menyiramkan _____
pada pokok bunga.

2. Wei Han _____ sampah.



3.



Zali menampal gambar _____.

4. Wei Han membawa _____ buah
buku.



- Minta murid melengkapi ayat dengan vokal berganding.

1.1.2(ii)

BT:25



Aktiviti 2

Baca dan lengkapkan.

pasu bunga

suis kipas

sapu sampah

susun meja

bangku kayu



1.

2.



3.

4.



5.

- Minta murid membaca dan menulis frasa.





Aktiviti 3

Susun ayat. Kemudian tulis.

Sin Ling suka menolong kawan.

Sin Ling murid Tahun Satu Bijak.

Semua orang sayang akan Sin Ling.

Sin Ling kawan Wei Han.



1. _____

2. _____

3. _____

4. _____

• Minta murid menulis ayat berdasarkan gambar.

3.1.1(V)

BT:28



Aktiviti 4

Lafazkan dan suaikan pantun dengan gambar.

Burung kedidi di tepi kali,
Burung kenari hinggap di kolah;
Wei Han menjadi kawan Zali,
Setiap hari mereka ke sekolah.



Burung pekaka di pokok duku,
Terbang semula ke pokok sena;
Wei Han suka membaca buku,
Zali pula suka mewarna.

- Minta murid melafazkan pantun dan memadankannya dengan gambar.





Aktiviti 5

Padan dan warna.



Zali

pelajar sekolah.

penjual kereta.



Mili

memberi kucing makanan.

memberi ikan makanan.



Mereka

duduk di padang sekolah.

duduk di atas rumput.





TAMAN PERMAINAN



Aktiviti 1

Dengar, sebut dan lengkapkan.

buaiian

daun kering

melambai

buah limau



1. Arun membawa _____.
2. Wei Han _____ kepada Arun.
3. Encik Lim menyapu _____.
4. Di taman permainan ada _____.



- Bimbing murid melengkapkan ayat dengan vokal berganding.



Aktiviti 2

Baca dan susun.

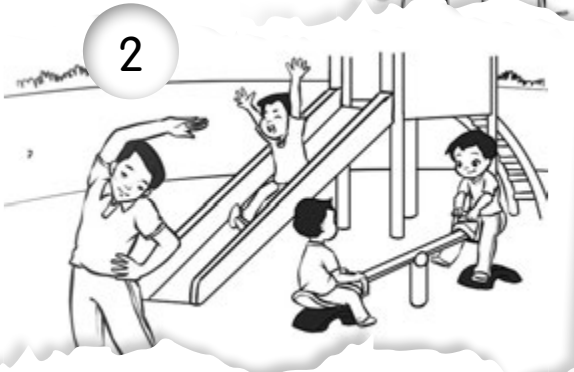
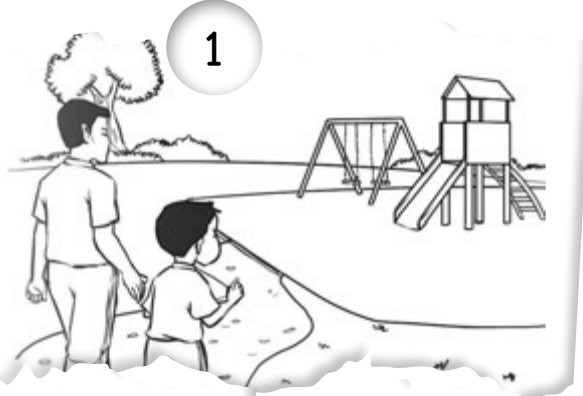

Bapa Wei Han bersenam.
Wei Han bermain dengan kawannya.

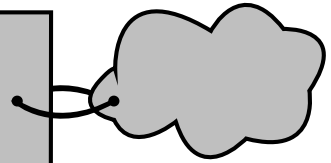

Ramai kanak-kanak datang ke taman.
Ada yang datang bersama ibu bapa.

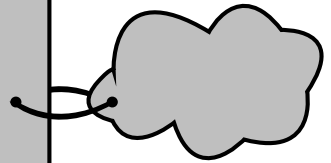

Wei Han pergi ke taman permainan.
Dia pergi dengan bapanya.

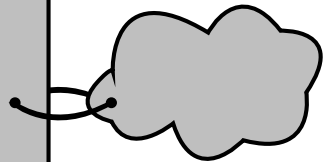



Aktiviti 3

Bina dan tulis perkataan.

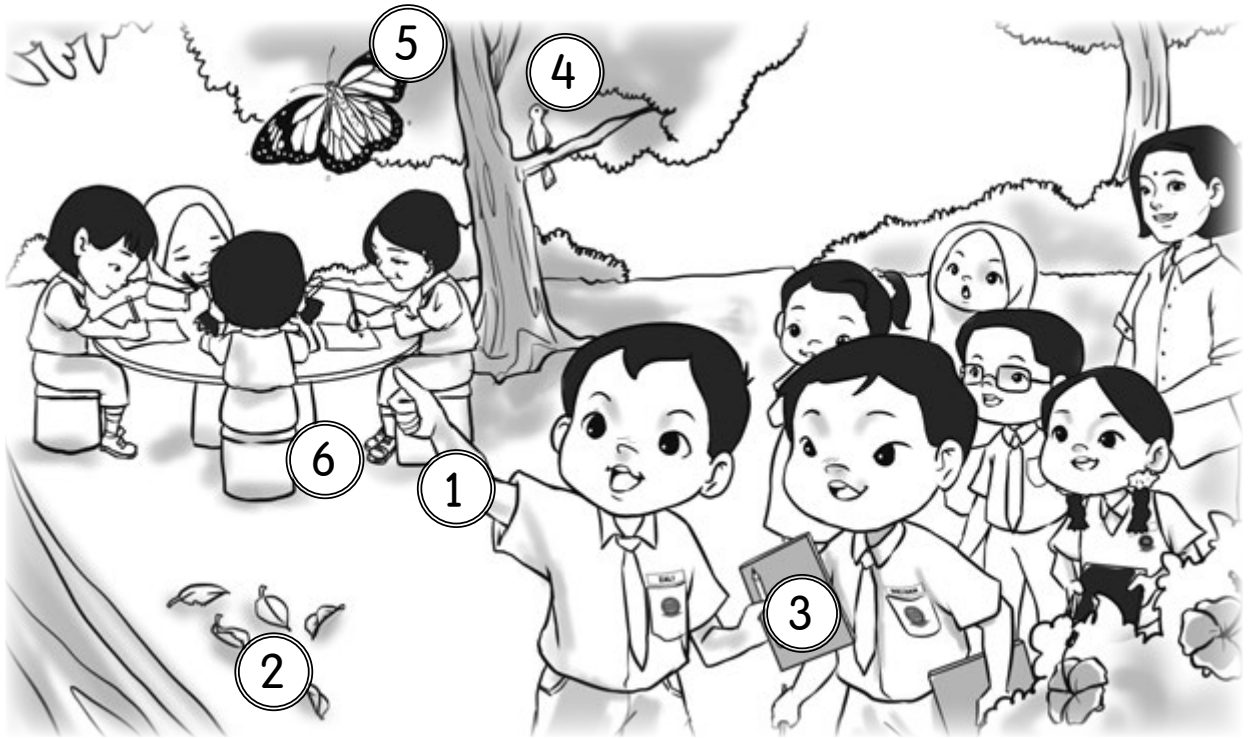

1 _____

2 _____

3 _____

4 _____

5 _____

6 _____



- Minta murid menulis perkataan yang betul berdasarkan gambar.



Aktiviti 4

Lengkapkan dan nyanyikannya.



taman

tali

gembira

bunga

Mari kawan mari semua

Main bersama di _____ sana

Mari pergi bersama-sama

Kita bermain dengan _____



Taman kita cantik sekali

Ada _____ berwarna-warni

Rani dan Nani melompat _____

Semua melihat suka hati

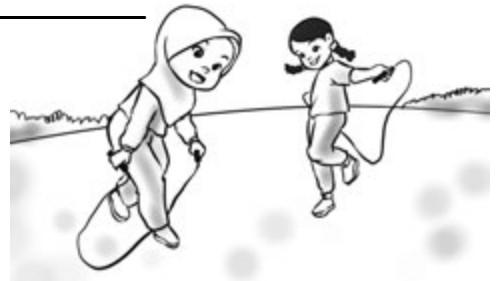

(Mengikut melodi “Nenek Si Bongkok Tiga”)

- Minta murid melengkapkan dan menyanyikan lagu mengikut melodi “Nenek Si Bongkok Tiga”.

4.2.2(i)

BT:35



Aktiviti 5

Lengkapkan ayat dengan kata nama am.

1



Zali bermain di _____.

2



Wei Han memakai _____.

3



Zali bersenam dengan _____nya.

4



Wei Han memberi _____ makanan.



Nota
Guru

- Minta murid melengkapkan ayat dengan kata nama am yang sesuai.

5.1.1(i)

BT:36

35



Aktiviti Pengayaan

Tanda (✓) pada ayat penyata berdasarkan gambar.

Arun jiran Wei Han.

Arun bermain bola.

Wei Han sedang tidur.

Wei Han sedang makan.

Mili menyiram pokok bunga.

Mili menanam pokok bunga.

Mereka membaca buku.

Mereka menepuk tangan.





Aktiviti Pemulihan

Padankan.

1. Rani memakai kasut.

2. Encik Lim doktor gigi.

3. Basikal Arun ada loceng.

4. Zali ke taman sekolah.

5. Wei Han bermain bola sepak.

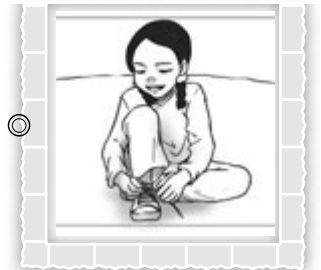



Aktiviti Pengukuhan

Isi tempat kosong dengan frasa yang betul.

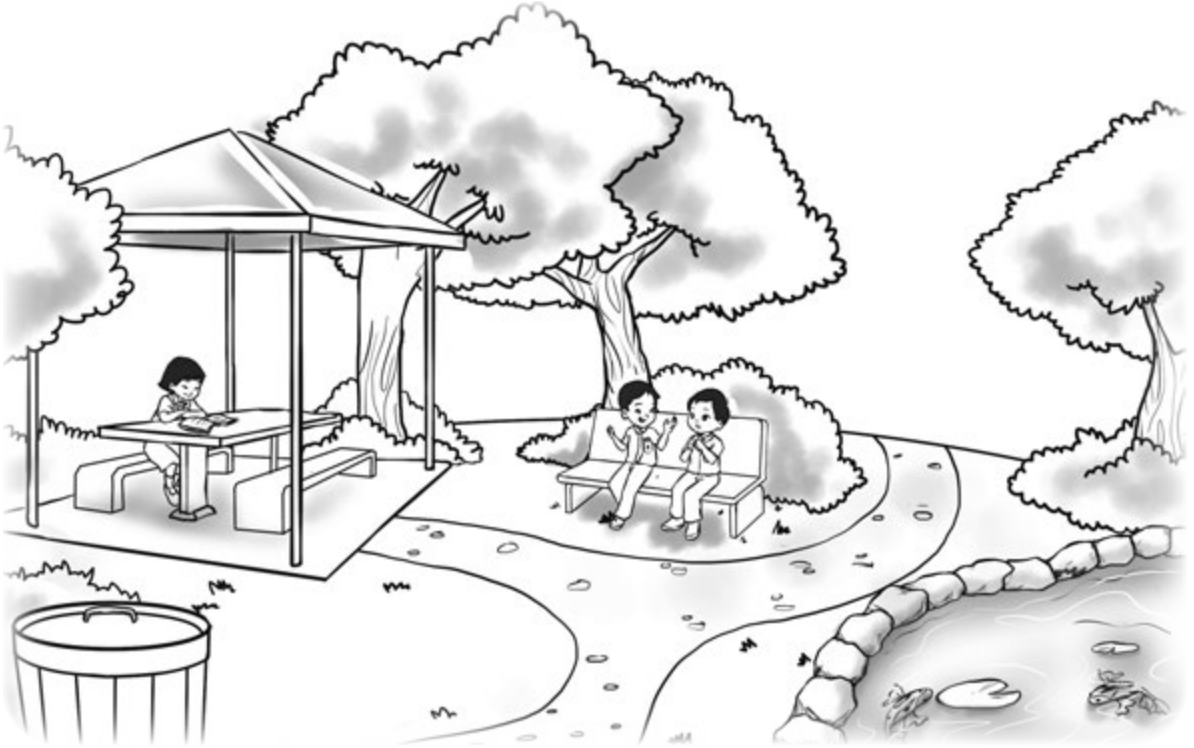

1. Wei Han dan kawan-kawannya di _____.
2. Sin Ling sedang _____ di pondok bacaan.
3. Zali dan Wei Han _____ di atas bangku.
4. Di taman sekolah ada sebuah _____.



SIHAT DAN GEMBIRA



Aktiviti 1

Lengkapkan respons. Kemudian, tuturkan.

Sin Ling, pesan kepada kawan-kawan supaya berkumpul di padang.

Baiklah, cikgu.

Kawan-kawan, Cikgu Chin berpesan supaya kita _____

Terima kasih, Sin Ling.



- Minta murid melengkapkan respons berdasarkan pesanan. Kemudian, simulasikan.



Aktiviti 2

Baca dan tulis makna perkataan.

Sin Ling dan ayahnya **bersenam** di taman permainan.
Taman itu di tepi **stadium**.

Selepas bersenam, mereka **berehat** di sebuah
bangku. Ayah Sin Ling membaca **surat khabar**.

Udara di taman sungguh **nyaman**.

1.

bersenam

2.

stadium

3.

berehat

4.

bangku

5.

surat khabar

6.

nyaman





Aktiviti 3

Tulis frasa berdasarkan gambar.

murid perempuan

sedang beratur

membaling bola

memberi arahan

di padang

bola keranjang

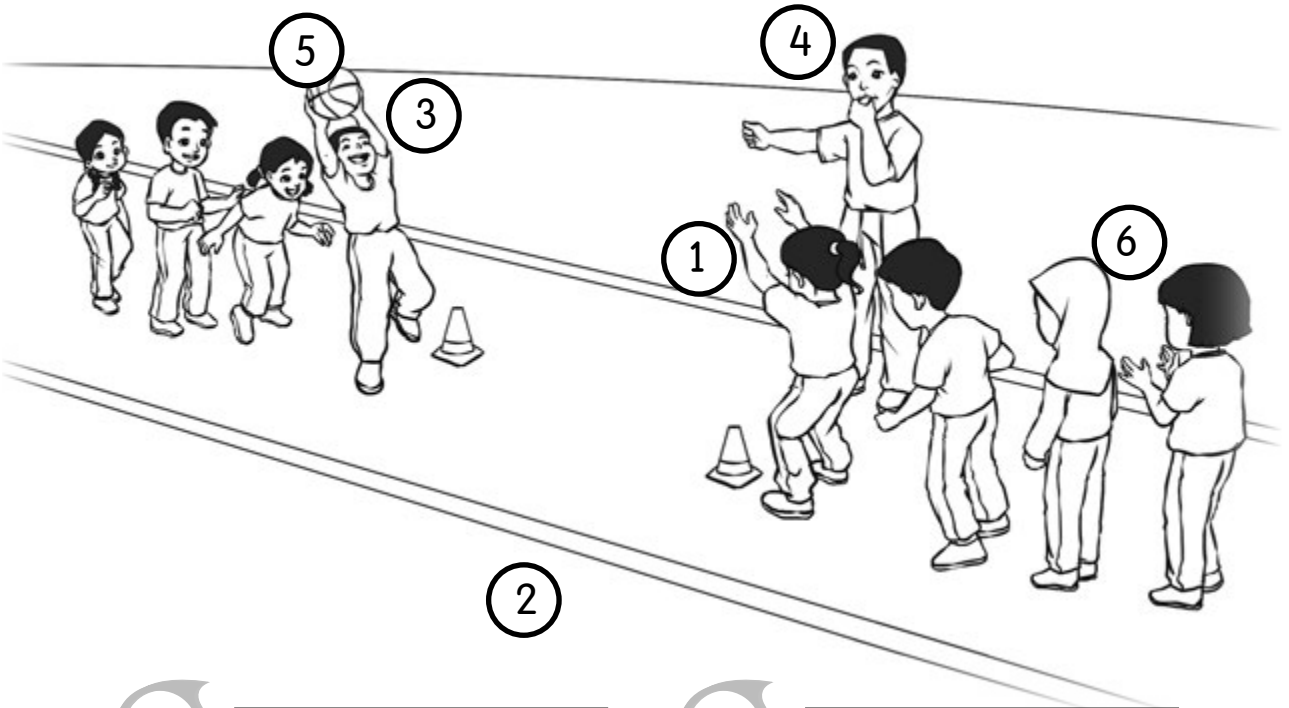

1

3

5

2

4

6



- Minta murid menulis frasa berdasarkan gambar.



Aktiviti 4

Lengkapkan pantun.

gembira

gelung

bola

tepung

Tanjung Kling tempatnya cantik,
Mari baling _____ plastik.

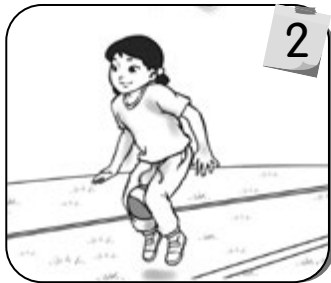
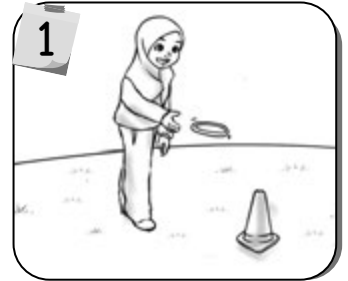

Beli benang jahit jala,
Seronok menang kepit _____.

Bawa pinang dari kampung,
Hati senang tiup _____.



Kalah menang usah kira,
Badan cergas kita _____.

- Minta murid melafazkan pantun dengan sebutan dan intonasi yang betul.

4.3.1(i)





BT:41

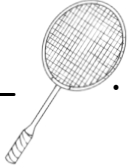

Aktiviti 5

Cari penjodoh bilangan. Kemudian, lengkapkan ayat.

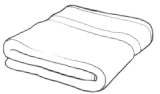
| | | | | | | | |
|---|---|---|---|---|---|---|---|
| p | m | b | u | a | h | t | h |
| s | a | w | t | k | p | s | e |
| o | b | a | t | a | n | g | l |
| j | u | e | k | o | r | o | a |
| i | b | i | j | i | b | m | i |

1. Arun membaling se _____  kepada kawannya.
2. Wei Han berjalan sambil memegang se _____ .
3. Rahul mengisi pasir ke dalam se _____ .
4. Nani mengelap badan dengan se _____ .
5. Zali bersiar-siar dengan se _____ .



- Minta murid melengkapkan ayat dengan menggunakan penjodoh bilangan yang sesuai.



SEDAP DAN SIHAT



Aktiviti 1

Lengkapkan dialog. Kemudian, tuturkan.

Papan Kenyataan

Roti Telur Anak Patung

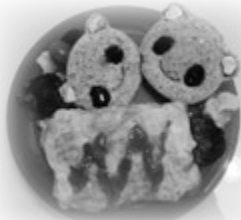

- memberikan tenaga
- mempunyai vitamin
- membekalkan protein

Menu Berkhasiat Badan Sihat

Wei Han: Sin Ling, kamu sedang membaca apa?

Sin Ling: Saya sedang membaca maklumat tentang Roti Telur Anak Patung.

Wei Han: Mengapakah kita perlu makan makanan yang berkhasiat?

Sin Ling: Kita perlu makan makanan berkhasiat supaya _____

- Minta murid menyampaikan maklumat tersurat.

1.2.2

BT:43





Aktiviti 2

Baca petikan. Kemudian, lengkapkan.

Menu Harian

Arun makan mengikut waktu. Pada waktu pagi, Arun makan roti canai dengan kuah kacang dal dan sambal. Arun juga minum susu sebagai sarapan.

Pada waktu tengah hari, Arun makan nasi, sayur goreng, kari ikan, dan buah jambu.

Pada waktu malam, Arun makan nasi, telur goreng, sup ayam, dan buah tembikai.

Makan Ikut Waktu

sarapan

makan tengah hari

makan malam



- Minta murid menaakul maklumat untuk melengkapkan Peta Pokok.

2.2.1(ii)

BT:
44&45

45



Aktiviti 3

Bina ayat berdasarkan gambar dan frasa. Kemudian, tulis.

1.



susu segar - berkhasiat

2.



mi - memberikan tenaga

3.



pisang - mempunyai vitamin

4.



makan - baik untuk kesihatan

- Minta murid membina dan menulis ayat berdasarkan gambar dan frasa.

3.2.1(iii)

BT:46



Aktiviti 4

Lengkapkan seni kata lagu. Kemudian, nyanyikannya.

Kita Sihat

Tepuk-tepuk tangan
Mari minum _____
Makan _____ bakar
Makan _____ manis



susu

roti

sihat

betik

nasi

Tepuk-tepuk tangan
Mari makan _____
Banyak makan sayur
Badan jadi _____



(Mengikut melodi lagu "Tepuk Amai-amai")



- Minta murid menyanyikan lagu mengikut melodi "Tepuk Amai-amai".



Aktiviti 5

Lengkapkan ayat.



membantu

mencuci

membancuh

membuat

1. Encik Goh sedang _____ pinggan.
2. Kakak Sin Ling sedang _____ kopi.
3. Puan Lim sedang _____ sandwic.
4. Sin Ling sedang _____ ibunya.

- Minta murid menulis kata kerja transitif dengan berdasarkan gambar.

5.1.2(i)

BT:48





KEBERSIHAN DAN KESIHATAN



Aktiviti 1

Lengkapkan dialog, kemudian tuturkannya.

Wah, bersih dan kemasnya rambut kamu!

Wei Han, saya mencuci rambut dengan _____

Bilakah kamu mencuci rambut?

Wei Han, saya mencuci rambut _____

- Minta murid memberikan respons terhadap ayat tanya.





Aktiviti 2

Lengkapkan petikan. Kemudian, baca.

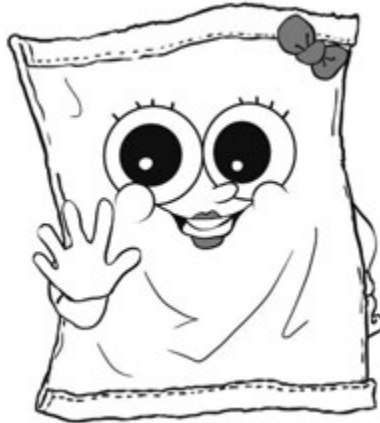

Hai, kawan-kawan!

Saya sebagai _____. Nama saya Nina.
Saya _____ dan senang dibawa.

Tuan saya menggunakan saya apabila mulutnya
_____. Tuan saya selalu _____ saya.

Saya berasa gembira. Tuan saya sangat _____
akan saya.





Aktiviti 3

Bina dan tulis jawapan bagi soalan pemahaman.

Pada setiap minggu, Zali akan mengetip kuku. Zali mengetip kuku di dalam rumah.

Zali mengetip kuku tangan dan kuku kaki. Zali mengetip kuku menggunakan pengetip kuku. Selepas itu, Zali mencuci tangan dan pengetip kuku dengan sabun.

Kuku Zali sentiasa pendek dan bersih.

1. Siapakah yang mengetip kuku?

_____.

2. Bilakah Zali mengetip kuku?

_____.

3. Zali mengetip kuku menggunakan apa?

_____.

4. Mengapakah Zali mencuci pengetip kuku?

_____.



- Minta murid membina dan menulis jawapan pemahaman berdasarkan soalan.
- Minta murid menulis jawapan berdasarkan soalan pemahaman.



Aktiviti 4

Teliti gambar. Kemudian, isi tempat kosong.

membasuh kasut

mencuci kaki

bermain badminton

tuala

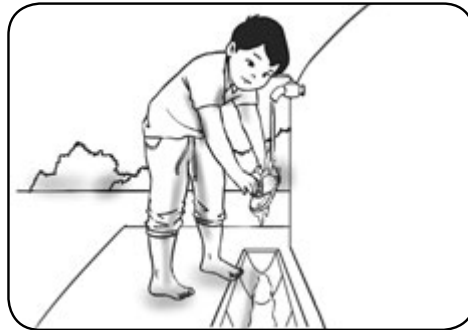
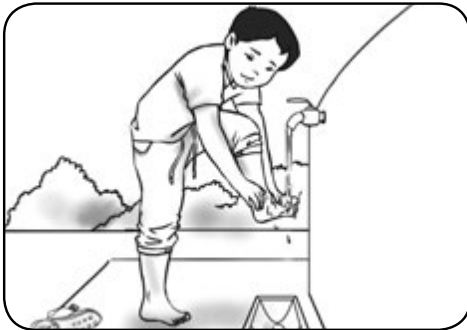
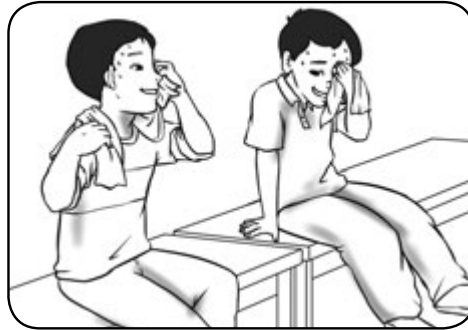

Zali dan Wei Han _____ di gelanggang.
 Setelah penat, Zali dan Wei Han berehat di atas
 bangku. Mereka mengelap peluh menggunakan _____.
 Selepas pulang, Zali _____.
 Dia juga _____ sebelum masuk ke rumah.



- Minta murid melengkapkan teks dan mengujarkan cerita dengan sebutan dan intonasi yang sesuai.



Aktiviti 5

Lengkapkan ayat.

1.



Wei Han (cuci) _____
telinga semasa mandi.

2. Wei Han (basuh) _____
tangan selepas makan.



3.



Wei Han (lihat) _____
cermin semasa menyikat rambut.

4. Wei Han (jaga) _____
kebersihan dirinya.

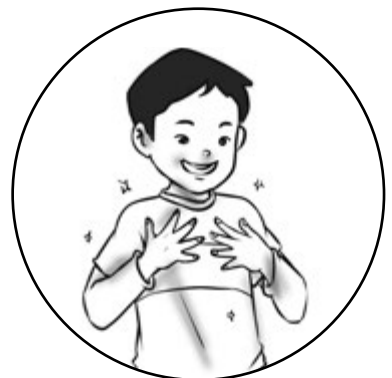

- Minta murid melengkapkan ayat dengan kata berimbuhan awalan yang betul.





Aktiviti Pemulihan

Lengkapkan ayat. Kemudian, tulis semula.

1. Zali minum _____.

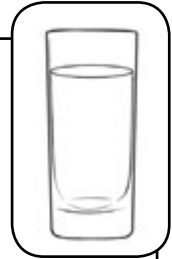

.....

2. Mei Lan makan _____.

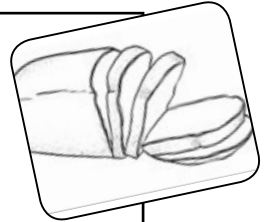

.....

3. Buah _____ manis.

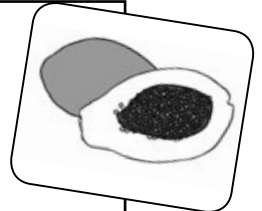

.....

4. Makanlah _____ untuk kesihatan.



.....



Aktiviti Pengayaan

Bina ayat menggunakan kata kerja transitif.

1.



membeli

2.



menjual

3.



memilih

4.



memberi



Aktiviti Pengukuhan

Bina ayat menggunakan kata kerja transitif.

membawa

mengangkat

1. Arun sedang _____ bola pingpong dengan sudu.

membaling

membuang

2. Zali _____ bola kepada Wei Han.

menjual

membeli

3. Sin Ling _____ kuih daripada Pak Cik Amir.

membeli

menjual

4. Mak Cik Siti _____ nasi lemak kepada murid-murid.

membuka

menutup

5. Jarit _____ paip air untuk mencuci tangan.

membasuh

menggosok

6. Mili _____ gigi pada setiap pagi.



BERHATI-HATI SELALU



Aktiviti 1

Lengkapkan dialog. Kemudian, tuturkannya.

1.



Selva

Rani: Siapakah yang sedang bermain di ruang tamu, kakak?

Nila: _____ yang sedang bermain di ruang tamu. Dia bermain dengan berhati-hati.

2.



kotak

Rani: Di manakah dia menyimpan mainannya?

Nila: Dia menyimpan mainannya di dalam _____.

3.



bersepah

Rani: Mengapakah dia menyimpan mainannya di dalam kotak?

Nila: Dia menyimpan mainannya di dalam kotak supaya _____.

4.



tercedera

Rani: Apakah yang akan berlaku jika dia tidak berhati-hati?

Nila: _____

_____.



- Minta murid melengkapkan dialog dan menuturkannya.



Aktiviti 2

Baca dan lafazkan pantun. Kemudian, warnakan gambar.

Jarum peniti semat di kain,
Berhati-hati semasa bermain.

Berjalan cermat di tepi busut,
Supaya selamat pakailah kasut.

Pakai kain nampak bergaya,
Jangan bermain di jalan raya.

Di pohon beringin hinggap kenari,
Jangan bermain seorang diri.



- Minta murid melafazkan pantun dan mewarnakan gambar.

2.3.1(ii)

BT:57





Aktiviti 3

Baca teks. Kemudian, catat maklumat dalam Peta Buih.

Ini bilik tidur Rani.

Bilik tidur Rani bersih.

Bilik tidur Rani selesa.

Bilik tidur Rani sentiasa kemas.

Buku-buku Rani tersusun rapi.

Rani tidak menyimpan benda berbahaya.

Rani sentiasa memastikan bilik tidurnya selamat.

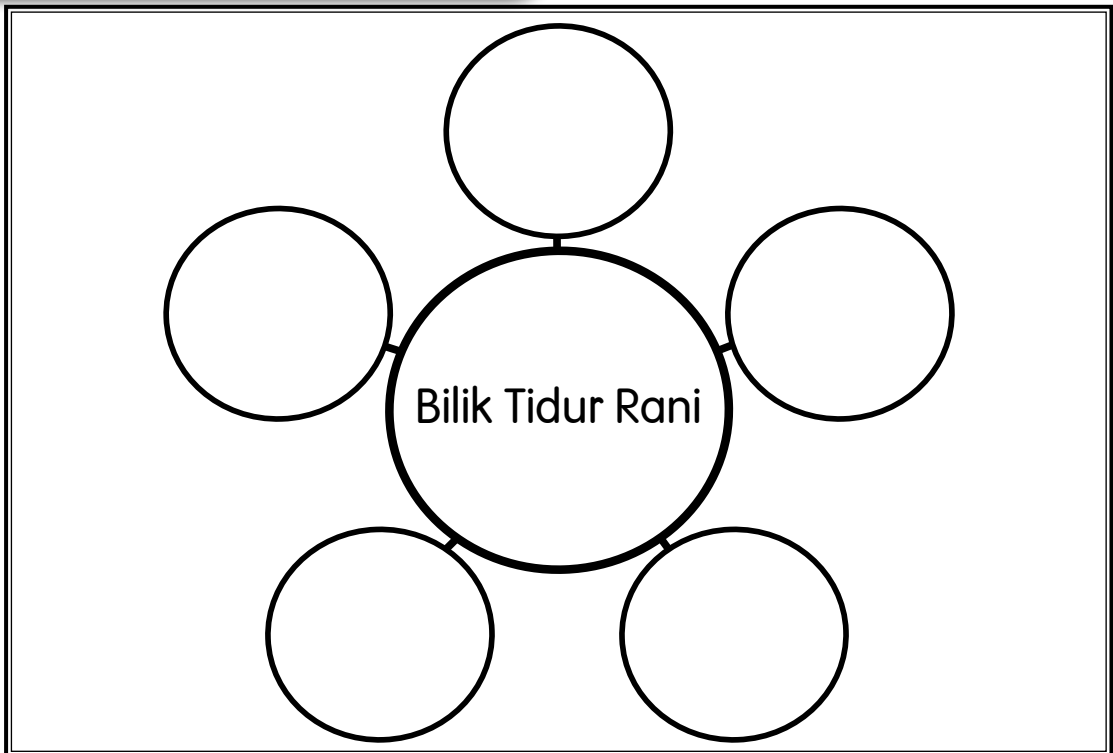
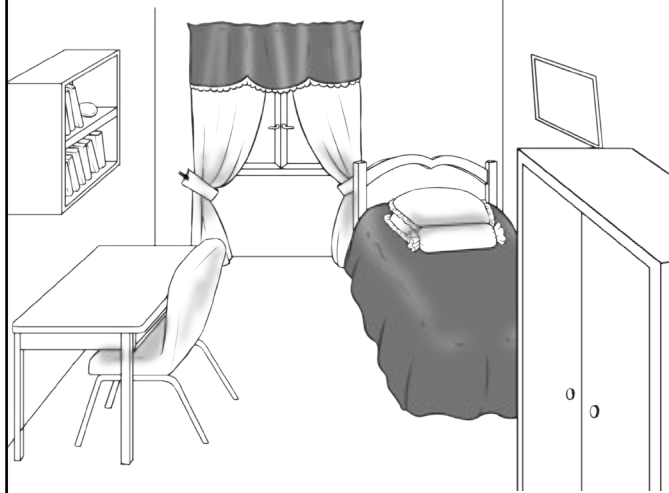

- Minta murid memahami teks dan mencatat maklumat dalam Peta Buih.



Aktiviti 4

Lengkapkan dialog. Kemudian, sampaikan cerita.



Pada suatu hari, Rani pergi ke taman permainan. Dia bermain bersama dengan kakaknya, Nila.

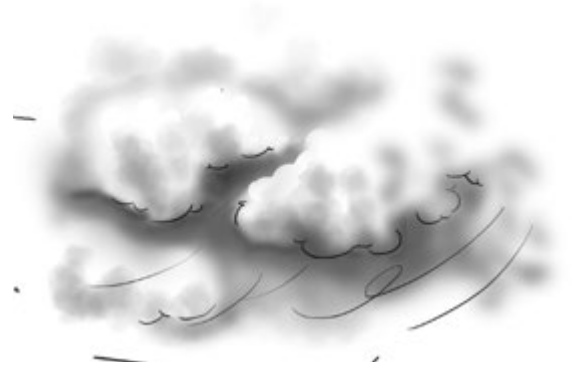

Tiba-tiba, langit mendung. Hujan akan turun tidak lama lagi.

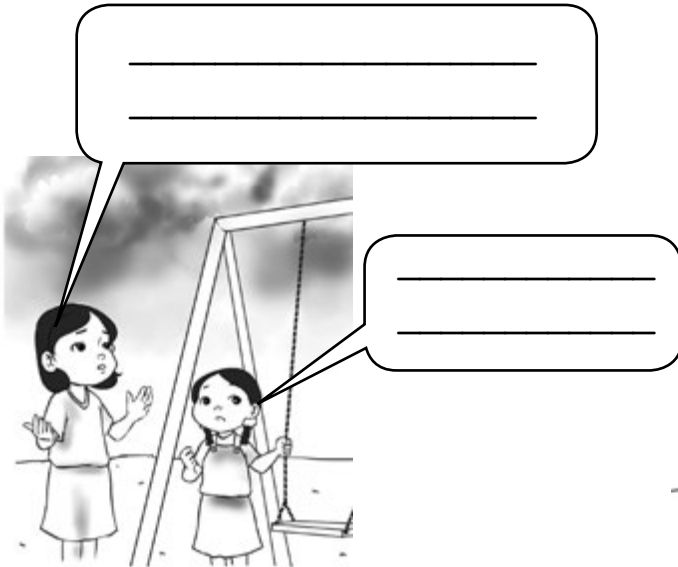

Nila mengajak Rani pulang. Rani pun bersetuju.

- Minta murid melengkapkan dialog dan menyampaikan cerita.



Aktiviti 5

Padankan suku kata untuk membina kata adjektif sifat atau keadaan yang betul. Kemudian, lengkapkan ayat.

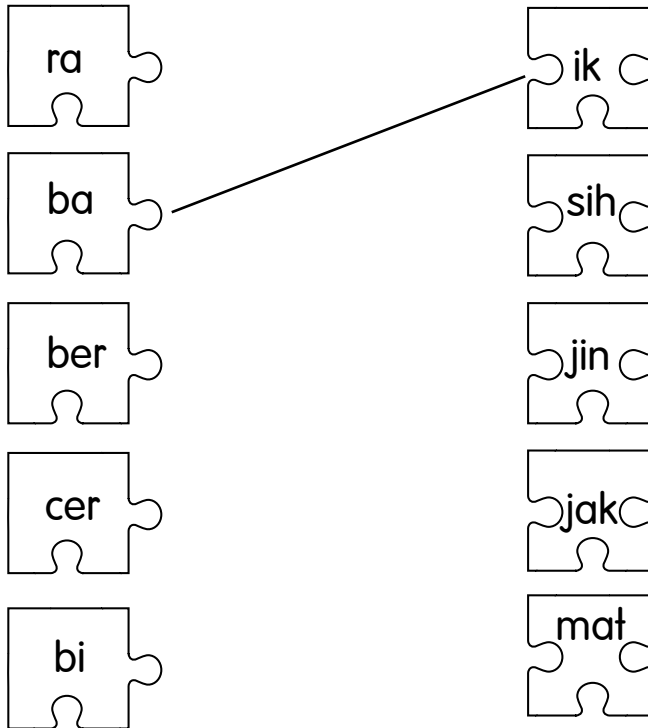

1. Anggota polis itu sangat baik.
2. Budak yang _____ itu disayangi oleh ibunya.
3. Kita perlu _____ semasa menunggang basikal.
4. Kasut sekolah Nani sangat _____.
5. Nani _____ kerana dia menggunakan jejantas.



- Minta murid memadankan suku kata dan melengkapkan ayat dengan kata adjektif sifat atau keadaan yang betul.



Aktiviti 1

Lengkapkan dialog dan lakonkannya.

1. Pakailah topi keledar ini, Zali.

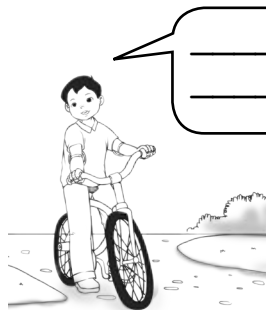

2. Kunci pintu pagar itu, Arun.

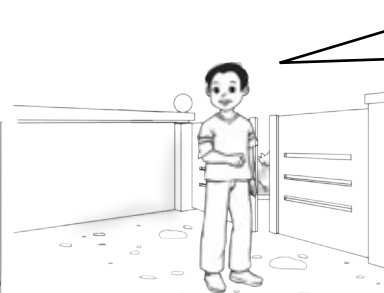

3. Gunakan pelampung ini, Wei Han.



- Minta murid melengkapkan dialog dengan respons yang sesuai.





Aktiviti 2

Baca label. Kemudian, tulis.

Susu Coklat Marirasa



Bahan kandungan:

susu tanpa lemak, gula, serbuk koko, vitamin,
bahan perisa yang dibenarkan

Jumlah kandungan: 1 liter

Guna sebelum: 12 Disember 20

Harga: RM5.00

Syarikat Pengeluar: Marirasa Sendirian Berhad,
10, Jalan Mulia,
46300 Petaling Jaya,
Selangor.

1. Nama susu coklat tersebut ialah _____.
2. Susu coklat itu baik digunakan sebelum _____.
3. Jumlah kandungan susu coklat itu ialah _____.
4. Susu coklat itu dikeluarkan oleh _____
_____.
5. Harga susu coklat itu ialah _____.



- Minta murid membaca label dan menulis maklumat yang betul.



Aktiviti 3

Tulis nama benda yang diimplakkan.

1.

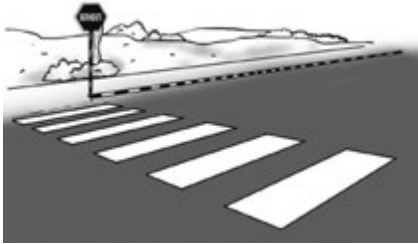

2.



3.

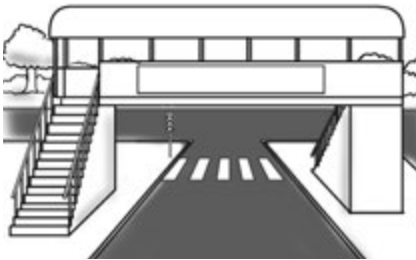

4.





Aktiviti 4

Lafazkan pantun. Kemudian, cari laluan yang selamat.



Bunga raya cantiknya amat,
Ditiup angin jatuh ke cerun;
Bantulah saya agar selamat,
Saya ingin ke rumah Arun.

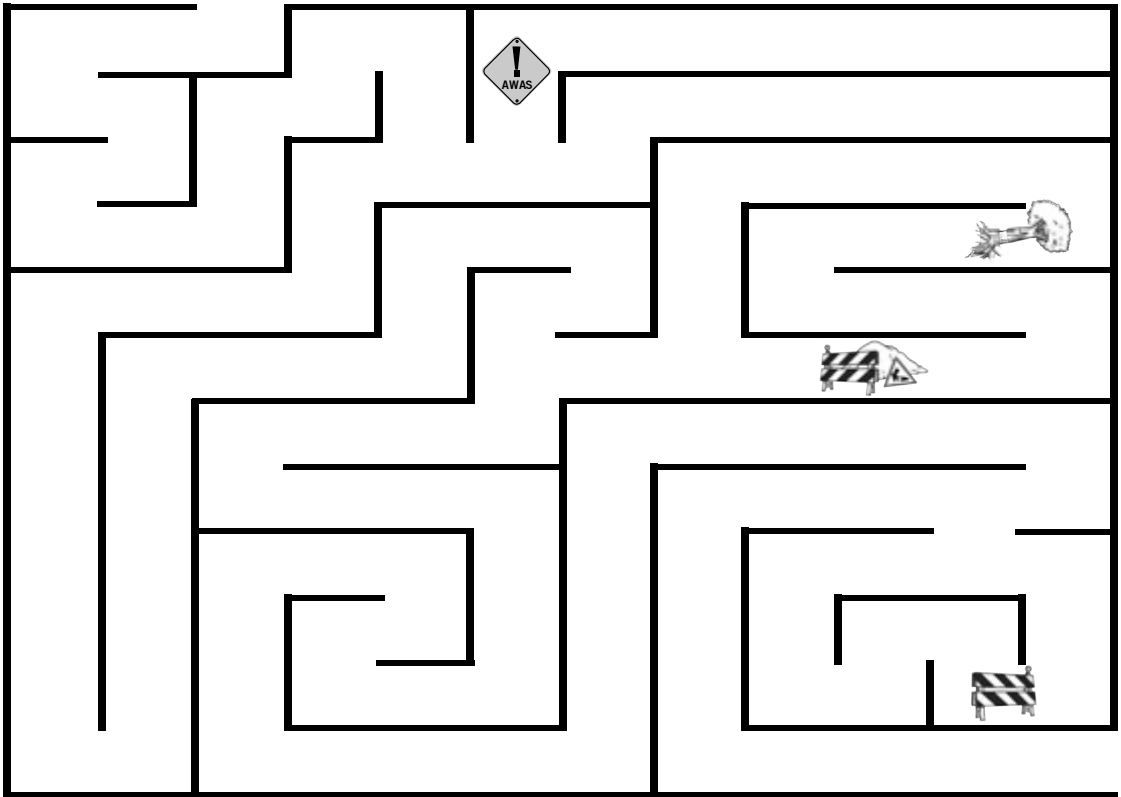

Burung merpati hinggap di dahan,
Cantiknya amat putih berseri;
Berhati-hati wahai Wei Han,
Moga selamat sampai ke mari.



Nota
Guru

- Minta murid melafazkan pantun dan mencari laluan yang betul.

4.2.1(ii)

BT:65

65



Aktiviti 5

Bulatkan kata adjektif warna dalam ayat. Kemudian, warnakan gambar.

1. Warna topi keledar itu hijau.

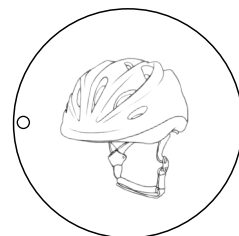

2. Pakaian anggota polis itu berwarna biru.



3. Kuning warna jaket keselamatan itu.

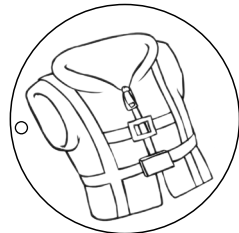

4. Pakaian anggota penyelamat itu berwarna jingga.



5. Alat pemadam api itu berwarna merah.

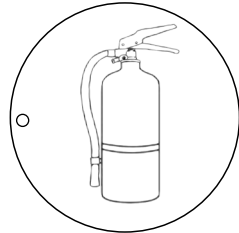



JADIKAN TELADAN



Aktiviti 1

Lengkapkan dialog. Kemudian, tuturkannya.

1.

Rani, beritahu abang kamu supaya berhati-hati semasa menunggang basikal.

Abang, ayah berpesan supaya abang menunggang basikal dengan _____



2.

Zali, sampaikan pesanan kepada kakak kamu supaya berhati-hati semasa menggunakan seterika.

Kakak, ibu berpesan supaya kakak _____

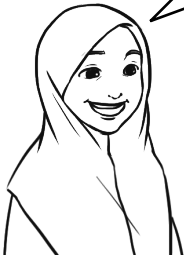

3.

Wei Han, ingatkan adik kamu supaya cermat semasa bermain jongkang-jongket.

Adik, _____



- Minta murid menulis pesanan yang betul dan menuturkannya.





Aktiviti 2

Baca frasa. Padankan frasa dengan gambar yang sesuai.

1. mendengar
pesanan



2. menggunakan
jejantas

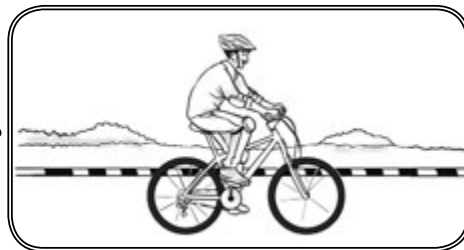

3. menyimpan
gunting

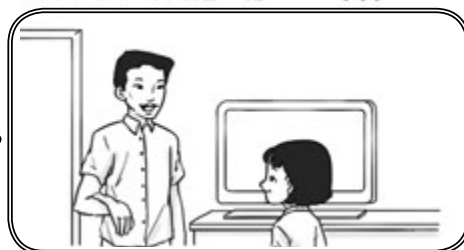

4. menunggang
basikal

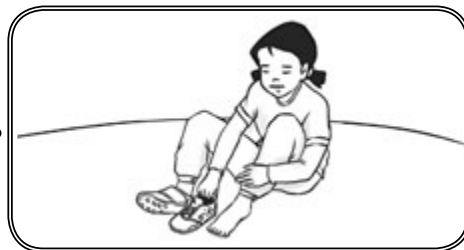

5. memakai kasut



- Minta murid membaca frasa dan memadankannya dengan gambar yang sesuai.

2.1.2(ii)

BT:68





Aktiviti 3

Tulis frasa yang diimplakkan.

1.

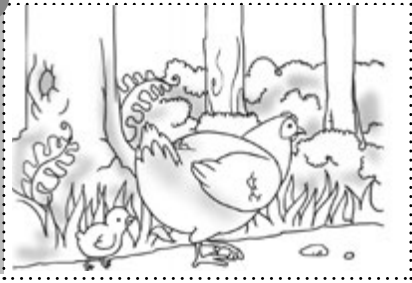

2.



3.



4.



5.





- Minta murid menulis frasa yang diimplakkan.



Aktiviti 4

Lengkapkan lirik lagu dengan berpandukan gambar.
Kemudian, nyanyikan.

melintas jalan

bermain bola

mandi kolam

Kawan saya Wei Han
Mahu _____
Hati-hati Wei Han
Lihat kiri kanan.



Kawan saya Arun
Mahu _____
Hati-hati Arun
Jangan cedera.



Kawan saya Nani
Mahu _____
Hati-hati Nani
Jangan tenggelam.

(Mengikut melodi lagu “Anak Itik Tok Wi”)

- Minta murid melengkapkan seni kata lagu dengan frasa yang sesuai.
Kemudian, nyanyikannya.

4.2.2(i)

BT:70



Aktiviti 5

Lengkapkan dialog dengan kata ganti nama diri pertama dan kedua yang betul.

kami

saya

kita

kamu

Kamu mahu pergi ke mana?

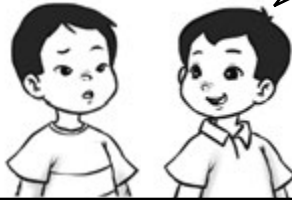

_____ mahu pergi ke rumah Arun. Saya mahu mengajaknya bermain di taman permainan.

Mengapakah kita perlu berhati-hati?

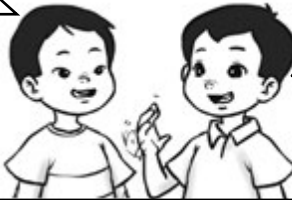

_____ perlu berhati-hati supaya selamat.

Arun, _____ mahu mengajak kamu bermain di taman permainan.

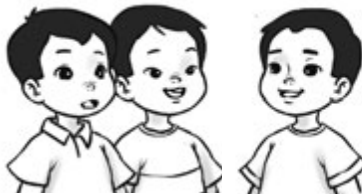

Baiklah. Saya akan meminta izin daripada ibu saya dahulu.

Ibu, boleh saya bermain di taman permainan?

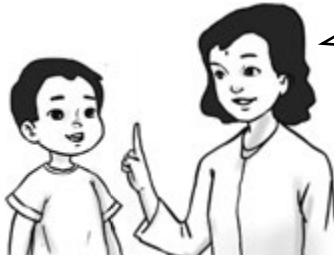

Boleh Arun. _____ mesti jaga diri semasa bermain di sana.



Nota Guru

- Minta murid melengkapkan dialog dengan kata ganti nama diri pertama dan kedua yang betul.

5.1.1(iii)

BT:71

71



Aktiviti Pemulihan

Warnakan kata adjektif sifat atau keadaan yang betul berdasarkan gambar.

1.

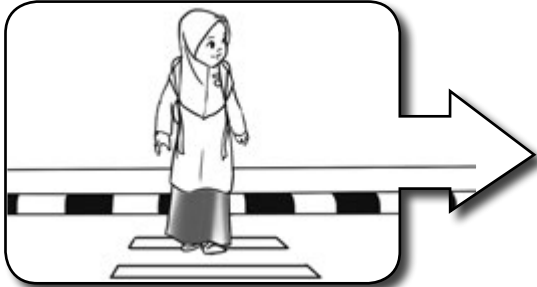

cuai

cermat

2.



bahaya

selamat

3.



berani

takut

4.



patuh

jujur



Aktiviti Pengayaan

Baca maklumat. Kemudian, catat maklumat dalam Rajah Grafik.

Arun suka menunggang basikal.

Dia menunggang basikal pada setiap petang.

Dia menunggang basikal dengan kawan-kawannya.

Arun memakai topi keledar.

Dia juga memakai pelindung siku dan lutut.

Dia menunggang basikal di laluan basikal.

Dia menunggang basikal dengan selamat.

**Cara Arun
menunggang
basikal dengan
selamat**

Four empty rectangular boxes for recording information, each with a horizontal line at the bottom.



Aktiviti Pengukuhan

Baca maklumat. Catat maklumat dalam Peta Pokok.

Keselamatan di bilik darjah

Pastikan bilik darjah sentiasa selamat. Susun meja dan kerusi dengan teratur. Tidak membawa peralatan tajam. Tidak bermain di dalam bilik darjah.

Keselamatan di kantin

Berhati-hati semasa di kantin. Beraturlah semasa membeli makanan. Awasi lantai yang licin. Pastikan kebersihan makanan.

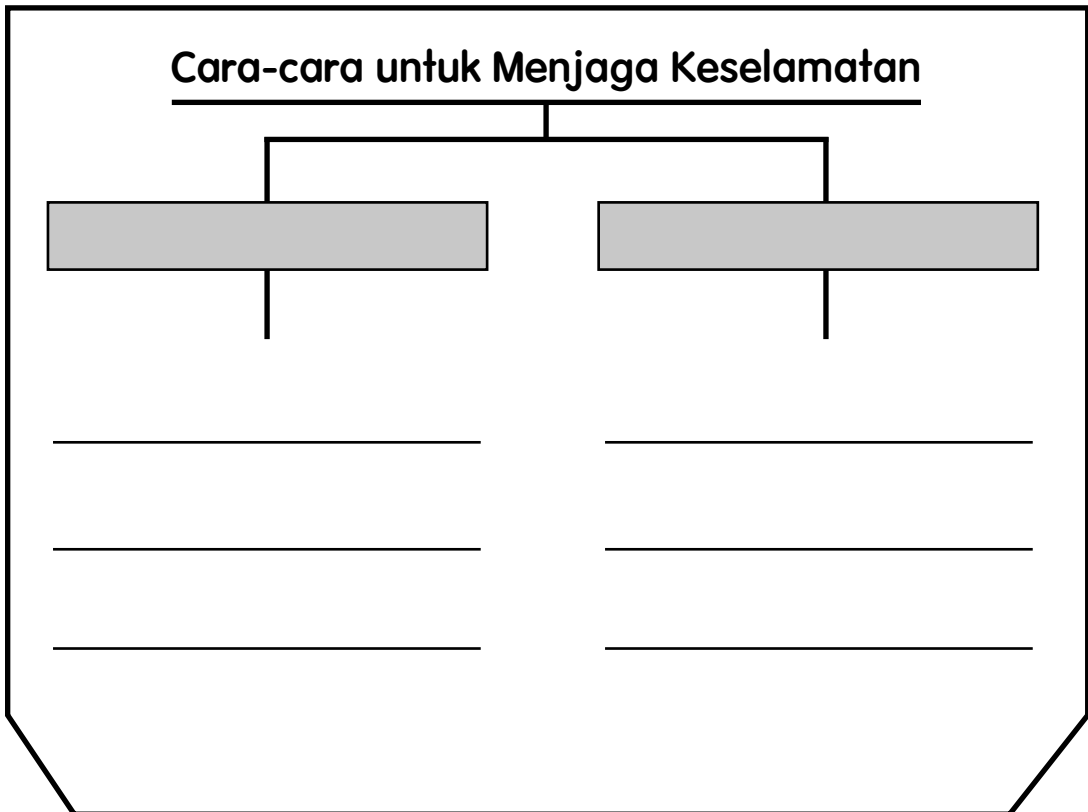



Penilaian

A. Baca ayat. Kemudian, warnakan gambar yang betul.

- Pokok bunga itu cantik • Encik Ravi menunggang basikal.
- Tiang bendera itu tinggi • Wei Han memancing ikan di tepi kolam.

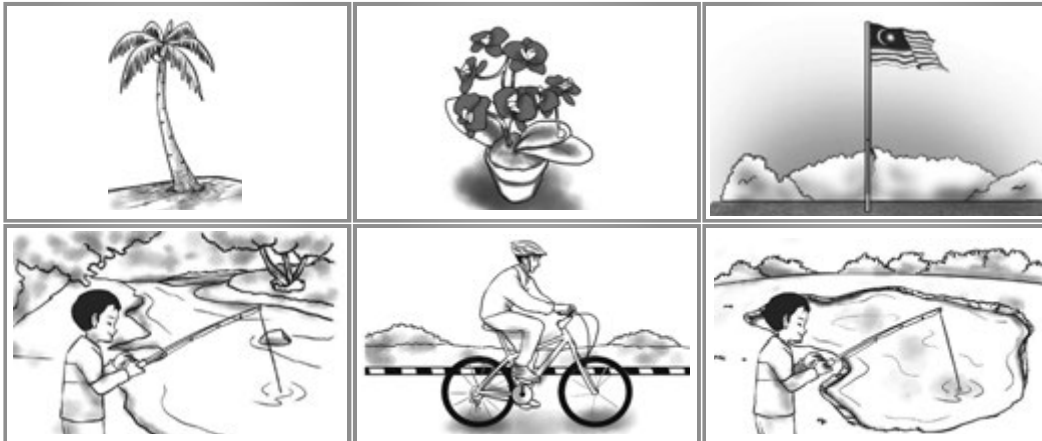

B. Senaraikan kata nama am dan kata nama khas.

Datuk dan nenek tinggal di Kampung Murni.
 Wei Han suka akan kampung.
 Di kampung ada kebun sayur-sayuran.
 Datuk dan nenek menanam sawi dan tomato.
 Nenek ada seekor kucing.
 Nama kucing itu ialah Comel.
 Comel suka makan ikan goreng.
 Datuk membeli ikan itu di Pasar Raya Lekas.

| KATA NAMA AM | |
|--------------|-------|
| 1. | _____ |
| 2. | _____ |
| 3. | _____ |
| 4. | _____ |

| KATA NAMA KHAS | |
|----------------|-------|
| 1. | _____ |
| 2. | _____ |
| 3. | _____ |
| 4. | _____ |



Penilaian

C. Tandakan pada pernyataan yang betul dan pada pernyataan yang salah.

Pada suatu pagi, Encik Kamal ternampak Arun dan Encik Ravi. Wajah Arun sedih. Encik Ravi pula sedang menelefon seseorang.

“Arun, kamu tidak pergi ke sekolah?” tegur Encik Kamal.
“Kereta ayah saya rosak,” jawab Arun.

Encik Kamal mengajak Arun menaiki keretanya. Arun dan Encik Ravi mengucapkan terima kasih kepada Encik Kamal.

1. Encik Kamal menghantar Arun ke sekolah.
2. Zali mengajak Arun menaiki kereta bapanya.
3. Encik Ravi dan Arun mengucapkan terima kasih kepada Encik Kamal.

| |
|--|
| |
| |
| |

D. Lengkapi dialog dengan kata ganti nama diri yang betul.

saya

awak

kami

1. “_____ hendak ke mana?” Zali bertanya kepada Arun.
2. “_____ hendak ke taman permainan,” kata Wei Han dan Arun.
3. “Mari ikut _____ ke perpustakaan,” kata Wei Han dan Zali.