



KEMENTERIAN
PENDIDIKAN
MALAYSIA

தமிழ்மொழி

BAHASA TAMIL
SEKOLAH KEBANGSAAN

ஆண்டு
TAHUN

3





RUKUN NEGARA

Bahawasanya Negara Kita Malaysia

mendukung cita-cita hendak:

Mencapai perpaduan yang lebih erat dalam kalangan seluruh masyarakatnya;

Memelihara satu cara hidup demokrasi;

Mencipta satu masyarakat yang adil di mana kemakmuran negara akan dapat dinikmati bersama secara adil dan saksama;

Menjamin satu cara yang liberal terhadap tradisi-tradisi kebudayaannya yang kaya dan pelbagai corak;

Membina satu masyarakat progresif yang akan menggunakan sains dan teknologi moden.

MAKA KAMI, rakyat Malaysia,
berikrar akan menumpukan
seluruh tenaga dan usaha kami untuk mencapai cita-cita tersebut
berdasarkan prinsip-prinsip yang berikut:

**KEPERCAYAAN KEPADA TUHAN
KESETIAAN KEPADA RAJA DAN NEGARA
KELUHURAN PERLEMBAGAAN
KEDAULATAN UNDANG-UNDANG
KESOPANAN DAN KESUSILAAN**

(Sumber: Jabatan Penerangan, Kementerian Komunikasi dan Multimedia Malaysia)

KURIKULUM STANDARD SEKOLAH RENDAH (SEMAKAN 2017)

தமிழ்மொழி

BAHASA TAMIL
SEKOLAH KEBANGSAAN

தமிழ்
TAHUN
3

PENULIS

SARPELLAA SANTI RAJANDRAN
MUNISWARI SUBRAMANIAM

EDITOR

TAMIL ARASI SINNASAMY

PENGURUS PROJEK

MARIATI JOSEPHA BINTI MUSTAFA

PEREKA BENTUK

MOGAN KUMAR RAJU

ILUSTRATOR

MOHD ZAWAWI ZAID
MUHAMMAD SALLEH BIN MAHMOOD



DBP

Dewan Bahasa dan Pustaka
Kuala Lumpur
2018



KEMENTERIAN PENDIDIKAN MALAYSIA

No. Siri Buku: 0018

KK 494-221-0106041-49-2039-20101
ISBN 978-983-49-2039-5

Cetakan Pertama 2018
© Kementerian Pendidikan Malaysia 2018

Hak Cipta Terpelihara. Mana-mana bahan dalam buku ini tidak dibenarkan diterbitkan semula, disimpan dalam cara yang boleh dipergunakan lagi, ataupun dipindahkan dalam sebarang bentuk atau cara, baik dengan cara bahan elektronik, mekanik, penggambaran semula mahupun dengan cara perakaman tanpa kebenaran terlebih dahulu daripada Ketua Pengarah Pelajaran Malaysia, Kementerian Pendidikan Malaysia. Perundingan tertakluk kepada perkiraan royalti atau honorarium.

Diterbitkan untuk
Kementerian Pendidikan Malaysia oleh:
Dewan Bahasa dan Pustaka,
Jalan Dewan Bahasa,
50460 Kuala Lumpur.
Telefon: 03-21479000 (8 talian)
Faksimile: 03-21479643
Laman Web: <http://www.dbp.gov.my>

Reka Letak dan Atur Huruf:
Firdaus Press Sdn. Bhd.

Muka Taip Teks: Anjal InaiMathi
Saiz Muka Taip Teks: 18 poin

Dicetak oleh:
Firdaus Press Sdn. Bhd.,
No. 28, Jalan PBS 14/4,
Taman Perindustrian Bukit Serdang,
43300 Seri Kembangan,
Selangor.

PENGHARGAAN

Penerbitan pakej buku teks ini melibatkan kerjasama banyak pihak. Sekalung penghargaan dan terima kasih ditujukan kepada pihak berikut:

- Jawatankuasa Penambahbaikan Prof Muka Surat, Bahagian Buku Teks, Kementerian Pendidikan Malaysia.
- Jawatankuasa Penyemakan Pembetulan Prof Muka Surat, Bahagian Buku Teks, Kementerian Pendidikan Malaysia.
- Jawatankuasa Penyemakan Naskhah Sedia Kamera, Bahagian Buku Teks, Kementerian Pendidikan Malaysia.
- Pegawai-pegawai Bahagian Buku Teks dan Bahagian Pembangunan Kurikulum, Kementerian Pendidikan Malaysia.
- Jawatankuasa Peningkatan Mutu, Dewan Bahasa dan Pustaka.
- Jawatankuasa Pembaca Luar, Dewan Bahasa dan Pustaka.
- SK Taman Senangan, Butterworth, Pulau Pinang.
- SK Taman Kenari, Kulim, Kedah.
- Institut Pendidikan Guru, Kampus Raja Melewar, Seremban, Negeri Sembilan.
- SJKT Sepang, Sepang, Selangor.
- SK Ayer Keroh, Melaka.
- SK Alor Gajah 1, Melaka.



உள்ளடக்கம்



முன்னுரை

v



தொகுதி 1 மிருகங்கள்

1	மகளைத் தேடி	1
2	இவர்களும் நண்பர்களே	2
3	வளர்ப்புப் பிராணி	4
4	செய்யுளும் மொழியணியும்	6



தொகுதி 6 இயற்கை

1	பூந்தோட்டம்	29
2	இயற்கையின் மடியில்	30
3	இயற்கையின் அழகில்	32
4	இலக்கணம்	34

தொகுதி 2 குடும்பம்

1	விளையாடி மகிழ்வோம்	7
2	உறவுகள்	8
3	ஒன்றுகூடல்	10
4	இலக்கணம்	12



தொகுதி 7 சுற்றுச்சூழல்

1	போகும் பாதையில்	35
2	அறிவிப்புச் செய்கிறோம்	36
3	வீட்டைச் சுற்றி	38
4	செய்யுளும் மொழியணியும்	40



தொகுதி 3 மகிழ்

1	சிறுவர் நேரம்	13
2	இன்ப உலா	14
3	செய்து பழகலாம்	16
4	செய்யுளும் மொழியணியும்	18



தொகுதி 8 விளையாட்டு

1	கூடி விளையாடு	41
2	விளம்பரங்கள்	42
3	விளையாட்டுத் தளவாடங்கள்	44
4	இலக்கணம்	46



தொகுதி 4 நகைச்சுவை

1	நல்ல தமிழ்	19
2	நீயா நானா	20
3	சிரிப்பு	21
4	இலக்கணம்	22



தொகுதி 9 நல்வாழ்வு

1	ஆரோக்கிய வாழ்வு	47
2	சிரித்து மகிழ்வோம்	48
3	சுகாதாரம்	49
4	செய்யுளும் மொழியணியும்	50



தொகுதி 5 தாவரங்கள்

1	உண்டு மகிழ்வோம்	23
2	பழங்கள்	24
3	என் வீட்டுத் தோட்டம்	26
4	செய்யுளும் மொழியணியும்	28



தொகுதி 10 கதை

1	கதை கேள்	51
2	கதை நேரம்	52
3	கதைகள் பலவிதம்	54
4	செய்யுளும் மொழியணியும்	56



தொகுதி 11  **நன்னெறி**

- | | | |
|---|--------------|----|
| 1 | போற்றிடுவோம் | 57 |
| 2 | அறிவுடைமை | 58 |
| 3 | ஒற்றுமை | 60 |
| 4 | இலக்கணம் | 62 |

தொகுதி 16  **மறுபயன்டு**

- | | | |
|---|------------------------|----|
| 1 | வீசும் முன் யோசி | 83 |
| 2 | மறுசுழற்சி | 84 |
| 3 | மாற்றியோசி | 86 |
| 4 | செய்யுளும் மொழியணியும் | 88 |

தொகுதி 12  **போக்குவரத்து**

- | | | |
|---|------------------------|----|
| 1 | பயண விவரம் | 63 |
| 2 | நாங்கள் பேசினால் | 64 |
| 3 | வெற்றிப் பயணம் | 66 |
| 4 | செய்யுளும் மொழியணியும் | 67 |

தொகுதி 17  **வளமிகு மலேசியா**

- | | | |
|---|------------------|----|
| 1 | சுதந்திரநாள் | 89 |
| 2 | இரட்டைக் கோபுரம் | 90 |
| 3 | நம் அடையாளங்கள் | 91 |
| 4 | இலக்கணம் | 92 |

தொகுதி 13  **தகவல் நேரம்**

- | | | |
|---|------------------|----|
| 1 | எங்கள் சேவை | 69 |
| 2 | எங்களை நாடுங்கள் | 70 |
| 3 | உணவகம் செல்வோம் | 72 |
| 4 | இலக்கணம் | 74 |

தொகுதி 18  **உயிரினங்கள்**

- | | | |
|---|------------------------|----|
| 1 | நம்மைச் சுற்றி | 93 |
| 2 | உயிரினங்கள் பலவிதம் | 94 |
| 3 | வண்ணத்துப்பூச்சி | 95 |
| 4 | செய்யுளும் மொழியணியும் | 96 |

தொகுதி 14  **வனம்**

- | | | |
|---|--------------------------|----|
| 1 | விலங்குகளின் கொண்டாட்டம் | 75 |
| 2 | அதோ பாராய் | 76 |
| 3 | அழகைப் பார் | 77 |
| 4 | செய்யுளும் மொழியணியும் | 78 |

தொகுதி 19  **அறிவோம்**

- | | | |
|---|------------------|-----|
| 1 | என்னை அறி | 97 |
| 2 | கண்டறிவோம் | 98 |
| 3 | திருந்திய உள்ளம் | 100 |
| 4 | இலக்கணம் | 102 |

தொகுதி 15  **உணவு**

- | | | |
|---|------------------------|----|
| 1 | எனக்குப் பிடித்தவை | 79 |
| 2 | வெங்காயம் | 80 |
| 3 | தேநீர் நேரம் | 81 |
| 4 | செய்யுளும் மொழியணியும் | 82 |

தொகுதி 20  **கொண்டாட்டம்**

- | | | |
|---|------------------------|-----|
| 1 | சிறப்பு நாள்கள் | 103 |
| 2 | வாழ்த்துக் கூறுவோம் | 104 |
| 3 | திறந்த இல்ல உபசரிப்பு | 105 |
| 4 | செய்யுளும் மொழியணியும் | 106 |



முன்னுரை



அன்பு வணக்கம்.

மூன்றாம் ஆண்டுக்கான தமிழ்மொழிப் பாடநூலும் நடவடிக்கை நூலும் தேசியக் கல்வித் தத்துவத்தையும் தொடக்கப் பள்ளிக்கான சீரமைக்கப்பட்ட தமிழ்மொழிக் கலைத்திட்ட தர மற்றும் மதிப்பீட்டு ஆவணத்தையும் அடிப்படையாகக் கொண்டு தயாரிக்கப்பட்டுள்ளன.

மொத்தம் இருபது தொகுதிகளை உள்ளடக்கியுள்ள இந்நூல்களில் ஒவ்வொரு தொகுதியிலும் நான்கு பாடங்கள் அமைந்துள்ளன. முதல் மூன்று பாடங்கள் முறையே கேட்டல் பேச்சு, வாசிப்பு, எழுத்து எனவும் நான்காவது பாடம் செய்யுளும் மொழியணியும் அல்லது இலக்கணம் எனவும் வடிவமைக்கப்பட்டுள்ளன.

மாறுபட்ட கோணத்தில் அமைக்கப்பட்டுள்ள கதைகள், பாடல்கள், கவிதைகள் மற்றும் இதர பாடங்கள் மாணவர்களின் கற்பனைத் திறனை வளர்க்கும்; படிக்கும் ஆர்வத்தை ஊட்டும் என்பது திண்ணம். பாடங்களை ஆடிப் பாடி மகிழ்வுடன் கற்கும் வகையில் பாடல்களும் பேச்சுத் திறனை வளர்க்க உதவும் கதைகளும் தயாரிக்கப்பட்டுள்ளன. வாசிப்புத் திறன் மேம்பாட்டிற்கும் எழுத்துத் திறன் அடைவிற்கும் கற்றல் கற்பித்தல் நடவடிக்கைகள் சிறப்புற வரையறுக்கப்பட்டுள்ளன. எனவே, மாணவர்களின் மொழி ஆற்றலை வளர்ப்பதற்கும் கற்றல் கற்பித்தல் நடவடிக்கைகளை மேம்படுத்துவதற்கும் ஆசிரியர்கள் இவ்விரு நூல்களைத் தவறாது பயன்படுத்துதல் வேண்டும்.

மாணவர்கள் 21ஆம் நூற்றாண்டுத் திறன்களை அடையும் வண்ணம் பாடங்கள் தயாரிக்கப்பட்டுள்ளன. மனத்தைக் கவரும் வண்ணப் படங்கள், QR குறியீடுகள், ஆக்கப்பூர்வமான கற்றல் கற்பித்தல் நடவடிக்கைகள் மற்றும் ஆசிரியர் குறிப்பும் இந்நூல்களின் சிறப்பாகும்.

புத்தாக்கச் சிந்தனை நிறைந்த சமுதாயத்தை உருவாக்க, கற்றல் கற்பித்தலில் இனிமை சேர்க்கும் உற்ற நண்பனாக இப்பாடநூலும் நடவடிக்கை நூலும் திகழும். அறிவார்ந்த மாணவர் சமுதாயத்தை உருவாக்கவும் சிறந்ததொரு விளைப்பயனை அடையவும் இவ்விரு நூல்கள் துணைபுரியும் என்று நம்பிக்கை கொள்கிறோம்.

அன்புடன்

ஆசிரியர்கள்

கீழ்க்காணும் படச்சின்னங்கள் மாணவர்களை ஈர்க்கும் பொருட்டுப் பயன்படுத்தப்படுகின்றன.

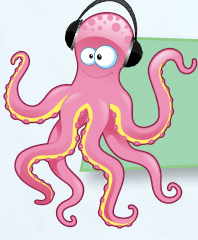

கேட்டல் பேச்சு



எழுத்து



வாசிப்பு



இலக்கணம்

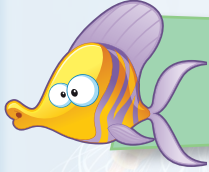

செய்யுளும்
மொழியணியும்



உயர்நிலைச்
சிந்தனைத் திறன்



பக்க எண்

கற்றல் தரம்
1.2.3

கற்றல் தரம்

ஆசிரியர் குறிப்பு

ஆசிரியர் குறிப்பு



QR நோக்குக் குறியீடு

QR செயலியைப் பதிவிறக்கம் செய்து
பயன்படுத்தவும்.



மிருகங்கள்



பாடம் 1

மகளைத் தேடி

செவிமடுத்துக் கூறுக.

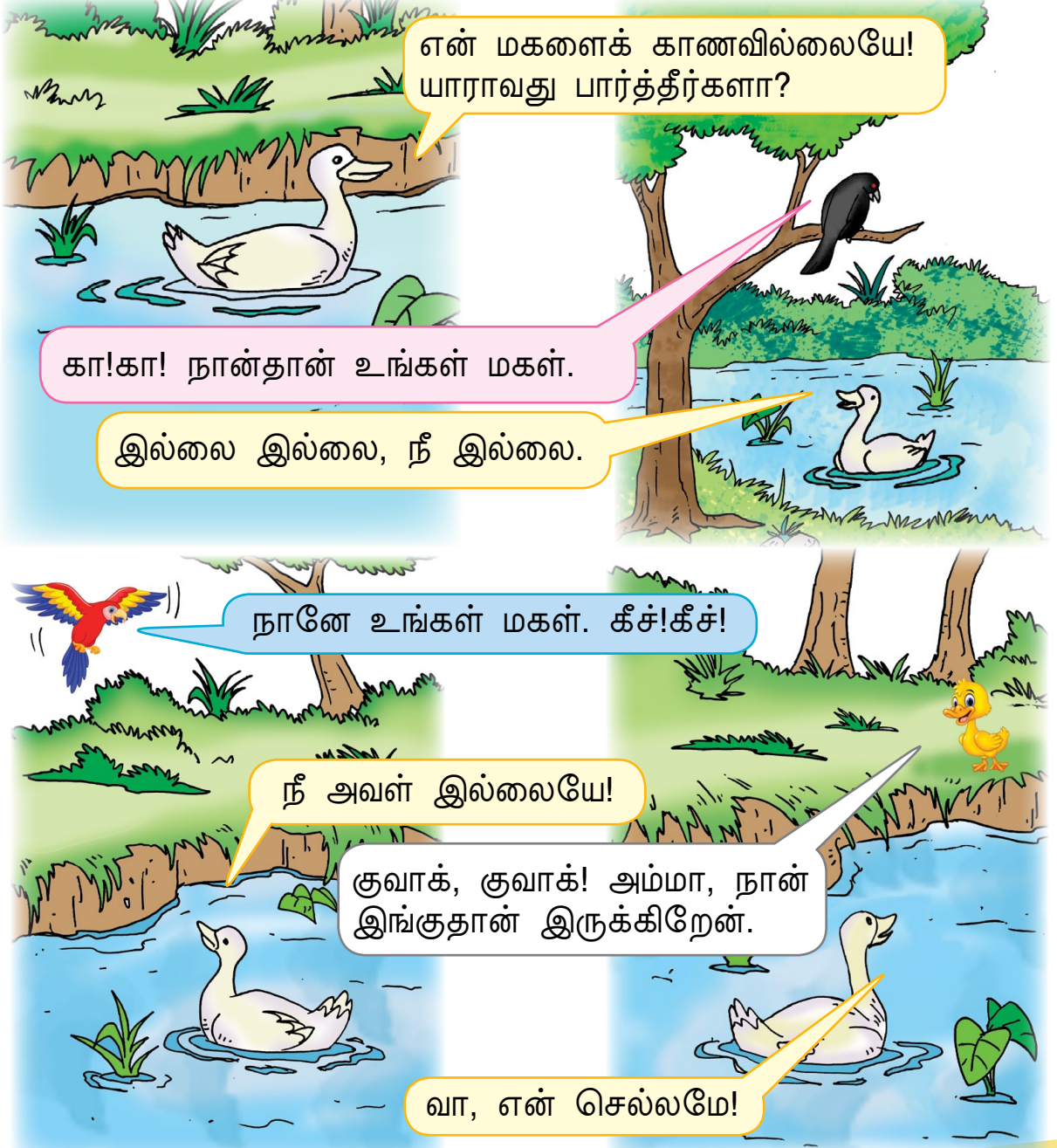

கற்றல் தரம்
1.2.5

செவிமடுத்த எளிய வாக்கியங்களைக் கூறுவர்.

ஆசிரியர் குறிப்பு

வாக்கியங்களைப் பல்வேறு தொனியுடன் கூறப் பணித்தல்.

ந.நூ

1





அ. வாசித்திடுக.

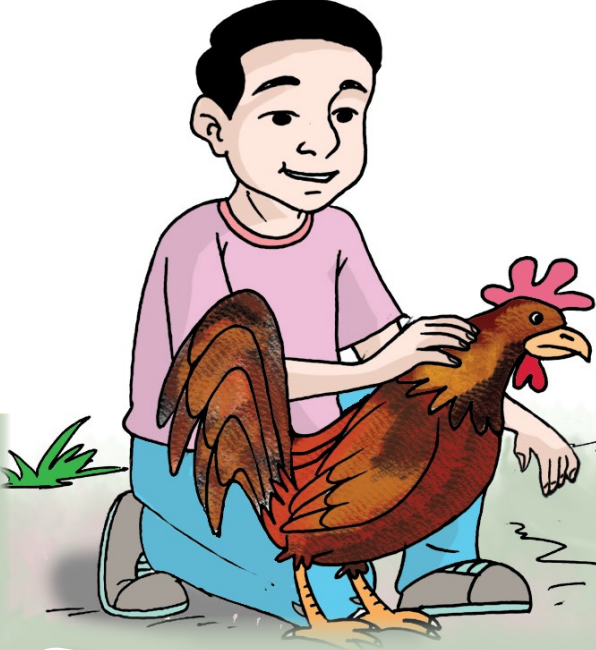

1. இவனைத் தெரியுமா?
2. இவன் என் நண்பன்.
3. இவனை ரூபன் என்று அழைப்பேன்.
4. ரூபன் பறவை இனத்தைச் சேர்ந்தவன்.
5. 'கொக்கரக்கோ' எனக் கூவி என்னை எழுப்புவான்.
6. இவனுக்கு நெல், புழு, பூச்சி போன்றவை உணவாகும்.
7. இவனே என் செல்லப் பிராணி.

ஆ. வாசித்திடுக.

1. குரங்கு மரம் ஏறும்.
இளநீர் பறித்துக் கொடுக்கும்.



2. பசு புல் தின்னும்.
அது பால் தரும்.

3. குதிரை வேகமாக ஓடும்.
குதிரை சவாரி செய்தேன்.



4. பூனை வளர்ப்புப் பிராணி.
அது பால் குடிக்கும்.

கற்றல் தரம்
2.1.24

வாக்கியத்தைச் சரியான உச்சரிப்புடன் வாசிப்பர்.

ஆசிரியர் குறிப்பு

குழுவில் வாக்கியத்தைக் சரியான உச்சரிப்புடன் வாசிக்கச் செய்தல்.

ந.நூ

3

3
KPM



பாடம் 3

வளர்ப்பும் பிராணி

வாக்கியம் அமைத்திடுக.

கோழி இரை தின்னும்.

காலையில் கூவும்.

மாடு புல் மேய்கிறது.

வாத்து

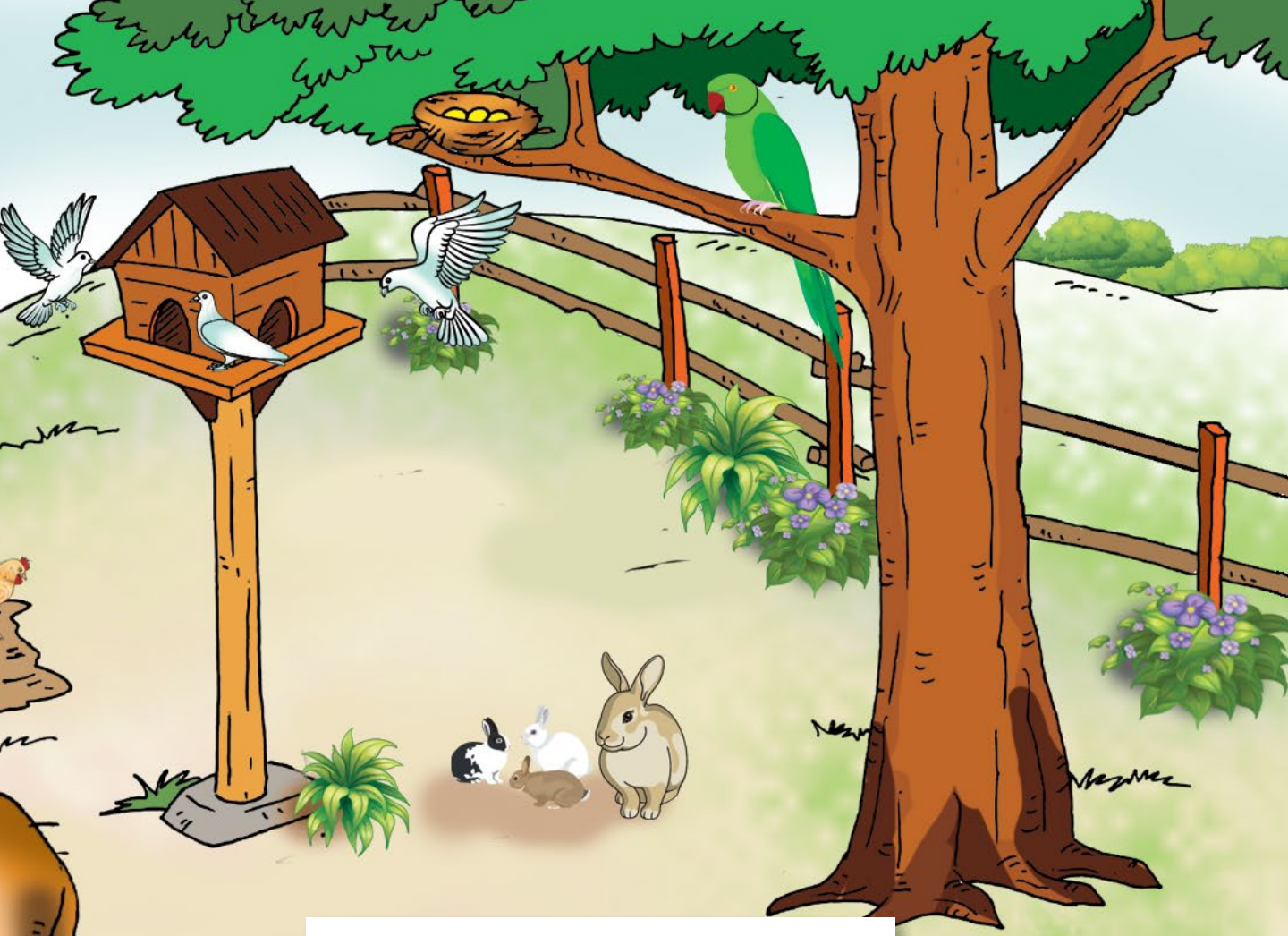

கிளி - நிறம்

கிளி பச்சை நிறம்.

புறா - கூண்டில்

புறா கூண்டில் வசிக்கும்.

முயல்

கற்றல் தரம்
3.3.9

எளிய வாக்கியம் அமைப்பர்.

ஆசிரியர் குறிப்பு

படத்தின் துணையுடன் எளிய வாக்கியம் அமைக்கத் தூண்டுதல்.

ந.நூ

5



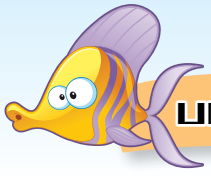

பாடம் 4

செய்யும் மொழியணியும்

கலந்துரையாடுக.

நான் உணவு கொண்டு
வரவில்லை, பசிக்கிறது.

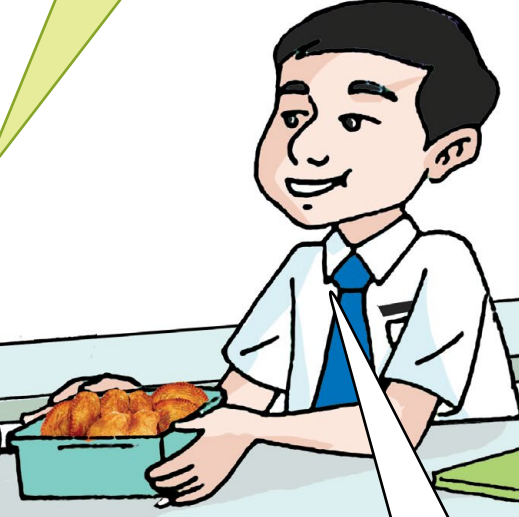

என்னிடம் பலகாரம் உண்டு.
முதலில் நீ சாப்பிடு.

ஆத்திசூடி

ஐய மிட்டுண்

பொருள்

பசியென வந்தவர்க்கு உணவிட்ட
பின்னரே உண்ண வேண்டும்.

கற்றல் தரம்
4.1.3

• மூன்றாம் ஆண்டுக்கான ஆத்திசூடியையும் அதன் பொருளையும் அறிந்து கூறுவர்; எழுதுவர்.

ஆசிரியர் குறிப்பு

• ஆத்திசூடியையும் அதன் பொருளையும் நோட்டுப் புத்தகத்தில் அமுகுற எழுதப் பணித்தல்.

ந.நூ

6



குடும்பம்



பாடம் 1

விளையாடி மகிழ்வோம்

செவிமடுத்துக் கூறுக.

2

நான்கு கால் கொண்டவன்;
நடக்க மாட்டான்.
அவன் யார்?

1

கையளவு உடம்புக்காரன்;
காவலுக்குக் கெட்டிக்காரன்.
அவன் யார்?

3

நீ சிரித்தால் சிரிக்கும்.
நீ அழுதால் அழும்.
அஃது என்ன?

4

வெட்ட வெட்ட வளரும்.
வெள்ளையாக இருக்கும்.
அஃது என்ன?

கற்றல் தரம்
1.2.6

செவிமடுத்த விடுகதையைக் கூறுவர்.

ஆசிரியர் குறிப்பு

செவிமடுத்த விடுகதையைக் கூறி விடையின் படத்தை அடையாளங்காணச் செய்தல்.

ந.நூ

7





அ. வாசித்து விடை காண்க.

1. தம்பி பல் துலக்குகிறான்.



2. அண்ணி அணிச்சல் செய்கிறார்.



3. அண்ணன் படம் மாட்டுகிறார்.

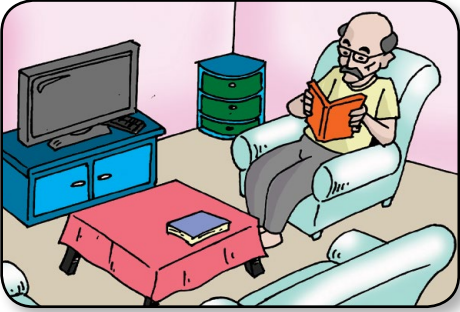

4. தாத்தா நாவல் படிக்கிறார்.

தம்பி

அண்ணி

இவர்கள் என்ன செய்கிறார்கள்?

அண்ணன்

தாத்தா

ஆ. வாசித்து அடையாளமிடுக.



நான் மித்ரா

இவர் என் மாமா.
மாமாவின் பெயர் திரு.பிரகாஷ்.
இவர் ஒரு மருத்துவர்.



இவர் என் அத்தை.
அத்தையின் பெயர் திருமதி சுபத்ரா.
இவர் ஓர் ஆசிரியர்.



இவர்களுக்கு இரண்டு
மகன்கள் உள்ளனர்.



1. திரு.பிரகாஷ் மித்ராவின் சிற்றப்பா.



2. திரு.பிரகாஷ் ஒரு மருத்துவர்.



3. திருமதி சுபத்ரா மித்ராவின் அண்ணி.



4. மித்ராவின் அத்தை ஓர் இல்லத்தரசி.



5. திரு.பிரகாஷ் தம்பதியருக்கு இரண்டு மகன்கள் உள்ளனர்.



கற்றல் தரம்
2.2.5

எளிய வாக்கியத்தை வாசித்துப் புரிந்து கொள்வர்.

ஆசிரியர் குறிப்பு

வாக்கியங்களை வாசித்துச் சரியாக அடையாளமிடுவதை உறுதி செய்தல்.

ந.நூ

9





வாக்கியம் அமைத்திடுக.

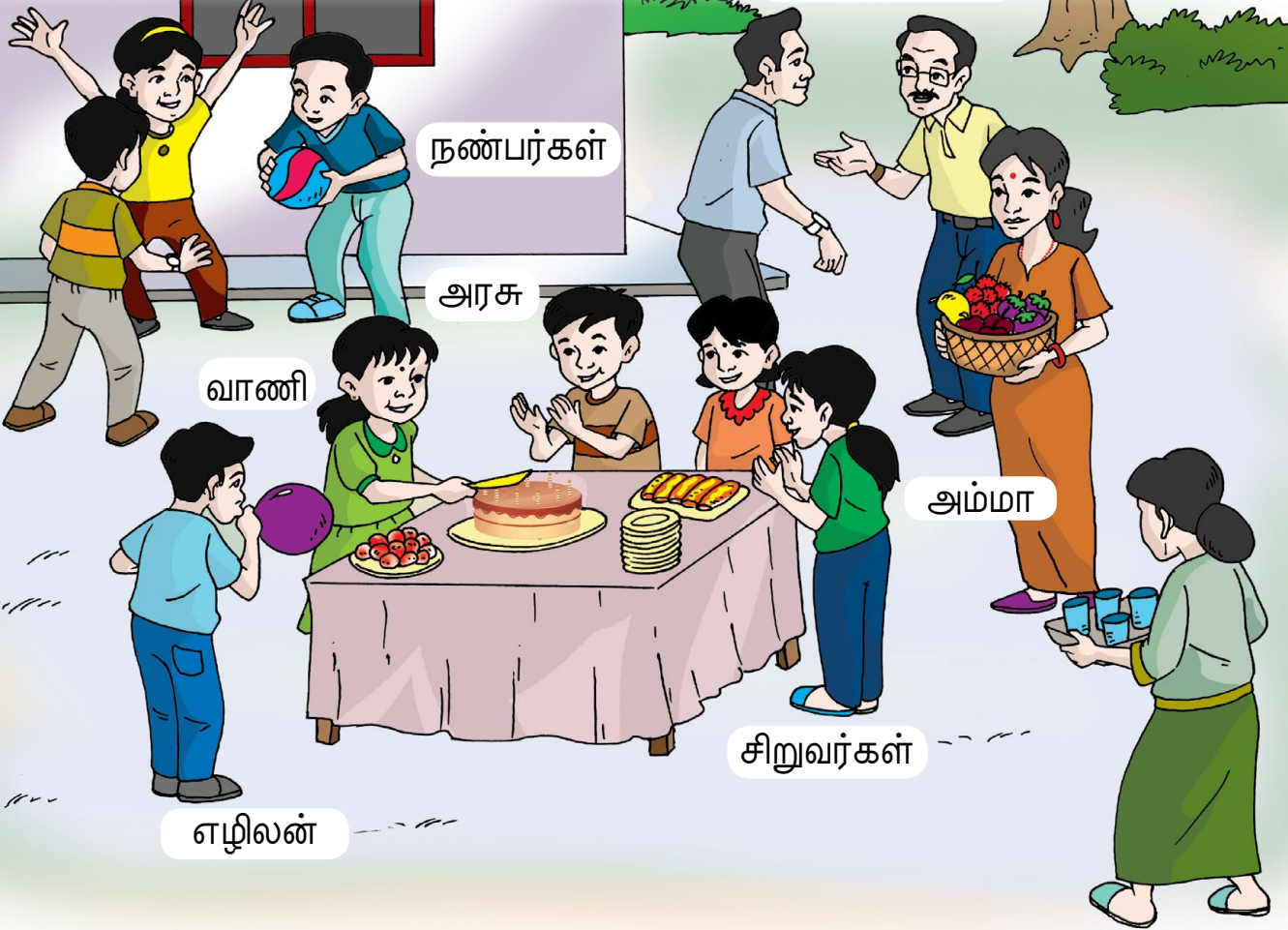

ஆண்பால்	பெண்பால்	பலர்பால்
எழிலன்	வாணி	நண்பர்கள்
அரசு	அம்மா	சிறுவர்கள்
ஊதினான்	வெட்டினாள்	விளையாடினார்கள்



எழிலன் பலூன் ஊதினான்.



வாணி அணிச்சல் வெட்டினாள்.



சிறுவர்கள் விளையாடி
மகிழ்ந்தார்கள்.

நண்பர்கள் - பேசினார்கள்



அம்மா - கொடுத்தார்

கற்றல் தரம்
3.3.10

ஆண்பால், பெண்பால், பலர்பால் சொற்களைக் கொண்டு வாக்கியம் அமைப்பர்.

ஆசிரியர் குறிப்பு

ஆண்பால், பெண்பால், பலர்பால் சொற்களை ஏற்றுள்ள வாக்கியங்களைப் பார்த்து எழுதப் பணித்தல்.

ந.நூ

11

11
KPM



கலந்துரையாடுக.

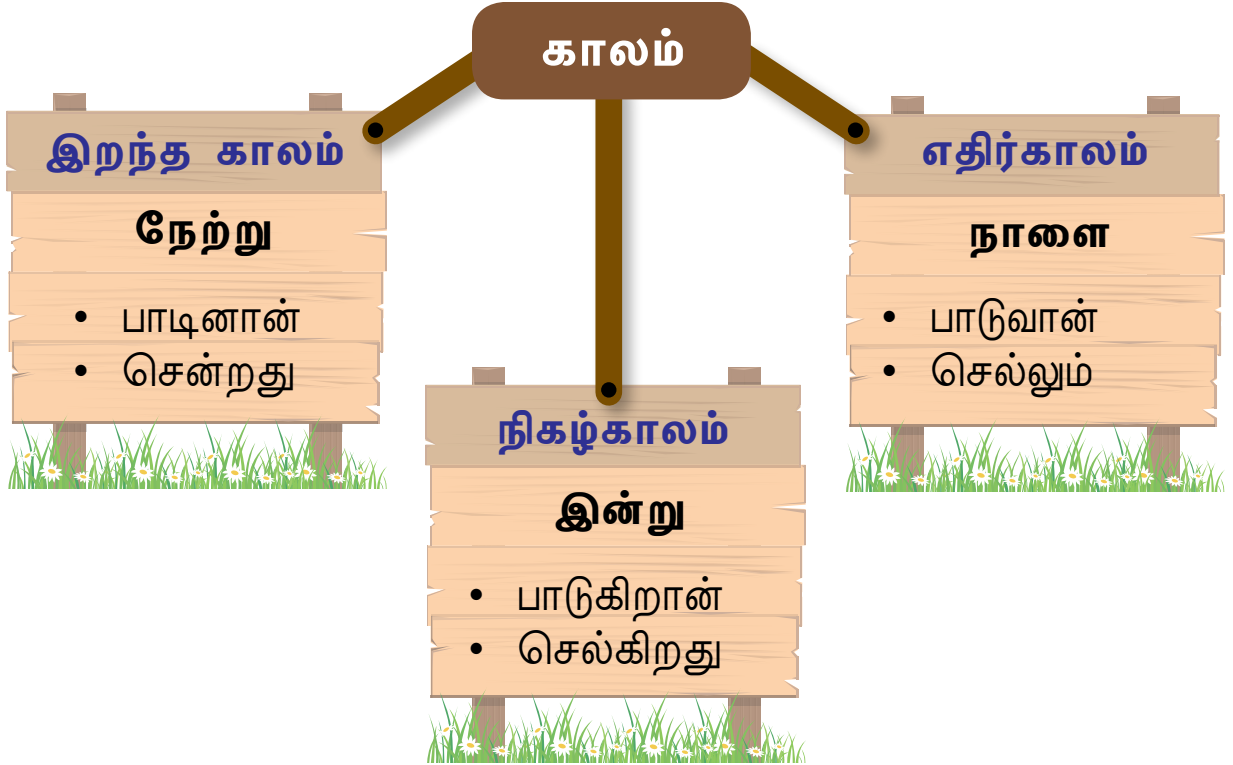

இறந்த காலம்	நிகழ்காலம்	எதிர்காலம்
எழுதினாள்	எழுதுகிறாள்	எழுதுவாள்
ஓடினார்கள்	ஓடுகிறார்கள்	_____
நடந்தன	_____	நடக்கும்



மகிழி



பாடம் 1

சிறுவர் நேரம்

கலந்துரையாடுக.

கவர்ச்சிகரமான பரிசுகள் பெற ஆசையா? இதோ! மீண்டும் உங்களை நாடி வருகிறது பாரம்பரிய விளையாட்டு விழா.

நாள் : மார்ச் 1 20XX
இடம் : தாமான் முருட் தேசியப் பள்ளி வளாகம்
நேரம் : காலை மணி 8:00 முதல் இரவு மணி 8:00 வரை



மறவாமல் வாருங்கள்; விளையாடி மகிழுங்கள்.

மேலும் விவரம் பெற: திருமதி கலைவாணி - 0123456789

கற்றல் தரம் 1.2.7

செவிமடுத்த விளம்பரத்தைக் கூறுவர்.

ஆசிரியர் குறிப்பு

தொலைக்காட்சி விளம்பரத்தை நடித்துக் காட்டப் பணித்தல்.

ந.நூ

13





பாடம் 2

இன்ப உலா

வாசித்து விடை காண்க.

கேரளா இன்ப உலா

விவரங்கள்:

- 6 நாள் 5 இரவு
- யானைச் சவாரி
- சொகுசுப் படகில் பயணம்
- கண்கவர் பாரம்பரிய நடனம்
- மூனார், தேக்கடி மலைப் பிரதேச குளிர் அனுபவம்



இரண்டு
வாரங்களுக்குள்
பதியும் முதல்
10 பேருக்குப்
பயணப்பெட்டி
இலவசம்.

பிற ஏற்பாடுகள்

- ❖ சிறந்த சுற்றுலா வழிகாட்டி
- ❖ குளிர்நட்டிப் பேருந்து
- ❖ மூன்று வேளை உணவு
- ❖ நான்கு நட்சத்திர தங்கும் விடுதி



தொடர்புக்கு : இனியன் பயண நிறுவனம்



0124848484



iniyan88

பாடம் 3

செய்து பழகலாம்

அ. கலந்துரையாடுக.

ராணி, பனிக்கூழ் குளிர்்பானம் செய்ய விரும்புகிறாள்.
தன் தாயாரிடம் செய்முறையைக் கேட்டு எழுதுகிறாள்.



2 சிறிதளவு வெந்நீர் ஊற்றவும்.

 புட்டியை மூடிக் குலுக்கவும்.

1 ஒரு கரண்டி 'வெண்ணிலா' கலவைத் தூளைப் புட்டியில் போடவும்.

 அதன் மேல் பனிக்கூழ் வைக்கவும்.

3 200ml குளிர்ந்த பால் ஊற்றவும்.

 சுவையான 'வெண்ணிலா' பனிக்கூழ் பானம் தயார்.

 கலவையை ஒரு கண்ணாடிக் குவளையில் ஊற்றவும்.

ஆ. நிரல்படுத்தி எழுதுக.

1. ஒரு கரண்டி 'வெண்ணிலா' கலவைத் தூளைப் புட்டியில் போடவும்.

2. சிறிதளவு வெந்நீர் ஊற்றவும்.

3. 200ml குளிர்ந்த பால் ஊற்றவும்.



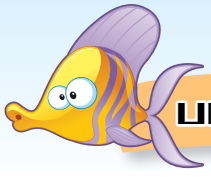

பாடம் 4

செய்யும் மொழியணியும்

கலந்துரையாடுக.

அப்பா, பெருநாள் காலங்களில் திறந்த இல்ல உபசரிப்பின்போது அனைத்து இனத்தவரும் செல்கிறார்களாமே?

ஆமாம் சத்தியா, இன்று இதுதான் உலக நடைமுறை. நாமும் பெருநாள் காலங்களில் திறந்த இல்ல உபசரிப்பிற்குச் செல்வோம்.



ஆத்திசூடி

ஒப்புர வொழுகு

பொருள்

உலக நடைமுறை அறிந்து அதன்படி நடந்துகொள்ள வேண்டும்.





நகைச்சுவை



பாடம் 1

நல்ல தமிழ்

திருத்திப் பேசுக.



மதி, கடைக்கி போயி
எண்ண வாங்கி வா.

எவ்வல வேனுமா?

ஒரு கிலோ வேணும்.

சரிமா.

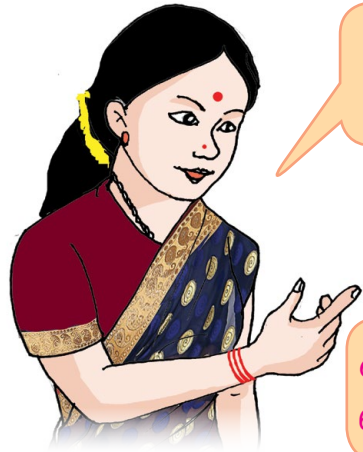

மதி, கடைக்குச் சென்று
எண்ணெய் வாங்கி வா.

எவ்வளவு வேண்டும் அம்மா?

ஒரு கிலோ கிராம்
வாங்க வேண்டும்.

சரி அம்மா.

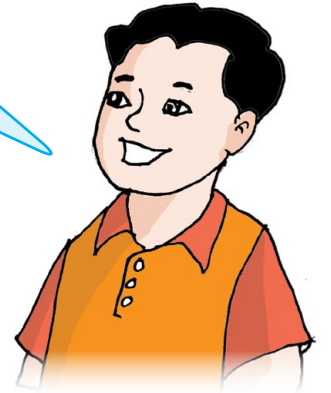

கற்றல் தரம்
1.3.5

பேச்சு வழக்குச் சொற்களைத் திருத்திப் பேசுவர்.

ஆசிரியர் குறிப்பு

உரையாடலை நடித்துக் காட்டப் பணித்தல்.

ந.நூ

19
KPM

19



வாசித்திடுக.

கூகள், முகநூல்,
இணையம் ஆகியவை
தற்பெருமை கொண்டன.
“மக்கள் எப்பொழுதும்
என்னையே வலம்
வருகிறார்கள்,” என்று
முகநூல் பெருமை
பேசியது. “உலகமே என்னுள் அடக்கம்”, என்றது கூகள்.
“ஹா....ஹா...ஹா... நான் இல்லையேல் நீங்கள் எங்கே?
நான்தான் பெரியவன்,” என்றது இணையம்.



“அட்டா... நான்
இல்லையேல்
உங்களின் பாடு
திண்டாட்டம்தானே,”
என்றது மின்சாரம்.





எழுதிடுக.

பள்ளியில் சிறுவர் தினம் கொண்டாடப்பட்டது. சிற்றுண்டிச்சாலையில் ஒரு கூடை நிறைய ஆப்பிள் பழங்கள் இருந்தன. அக்கூடையில் “ஒன்றுக்குமேல் எடுக்கக் கூடாது; கடவுள் பார்த்துக் கொண்டிருக்கிறார்,” என்று எழுதப்பட்டிருந்தது.

அருகில் ஒரு தட்டு நிறைய இனிப்புகள் வைக்கப்பட்டிருந்தன. ஒரு கெட்டிக்காரச் சிறுமி, “எவ்வளவு வேண்டுமானாலும் எடுத்துக் கொள்ளலாம். ஏனென்றால், கடவுள் ஆப்பிளைத்தான் பார்த்துக் கொண்டிருக்கிறார்,” என்று வேடிக்கையாகக் கூறினாள்.

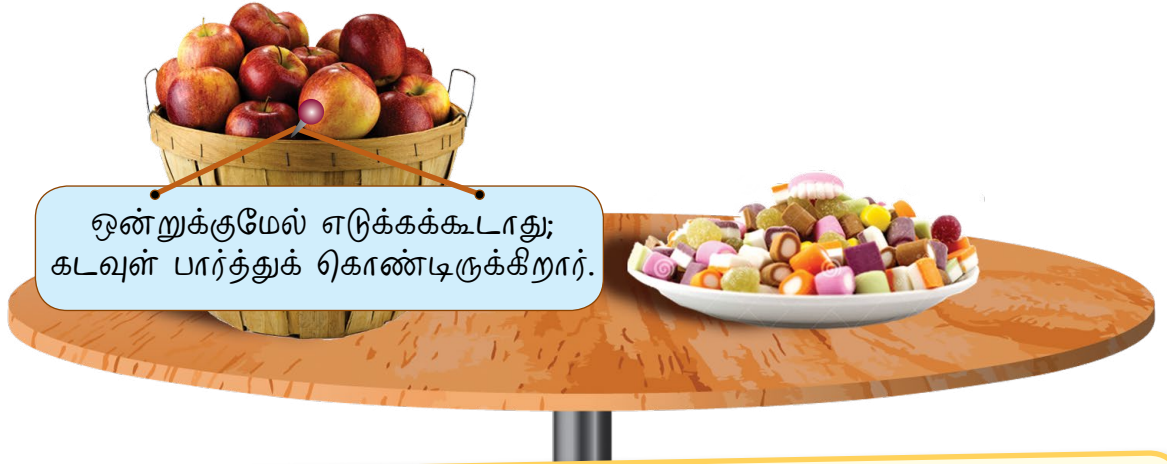

பள்ளியில் சிறுவர் தினம் கொண்டாடப்பட்டது.

_____ ✍

_____ ✍

_____ ✍



கலந்துரையாடுக.

தமிழைக் கற்போம் வாரீர்

வணக்கம் மாணவர்களே.
இன்று முதலாம் வேற்றுமை அறிவோம்.

முதலாம் வேற்றுமை **எழுவாய்** வேற்றுமை.
முதலாம் வேற்றுமைக்கு **உருபு இல்லை**.

எடுத்துக்காட்டு: **கவினா, பசு, ரோஜா**

நிறைவு செய்க.

1. **பசு** பால் தரும்.
2. **கவினா** நீச்சல் பழகினாள்.
3. **மிட்டாய்கள்** இனிப்பாக இருக்கும்.
4. கடிதம் எழுதினார்.
5. அழகான மலர்.
6. பூப்பந்து விளையாடினான்.





தாவரங்கள்



பாடம் 1

உண்டு மகிழ்வோம்

கலந்துரையாடுக.

எலுமிச்சை

நெல்லிக்கனி

தக்காளி

வாழைப்பழம்

உருளைக்கிழங்கு



பேசிப் பழகு



ல	ள	ழ
இலை	புளி	கழுகு
பலா	சோளம்	தழை

1. தக்காளி சிவப்பு நிறம்.
2. அம்மா உருளைக்கிழங்கு பொரியல் செய்தார்.

கற்றல் தரம்
1.3.6

• லகர, முகர, ளகர எழுத்துகளைக் கொண்ட சொற்களைப் பயன்படுத்திப் பேசுவர்.

ஆசிரியர் குறிப்பு

• லகர, முகர, ளகர எழுத்துகள் கொண்ட பட அகராதி செய்யப் பணித்தல்.

ந.நூ

23

23
KPM



பாடம் 2

பழங்கள்

அ. வாசித்திடுக.

மாம்பழமாம் மாம்பழம்
மல்கோவா மாம்பழம்

சேலத்து மாம்பழம்
தித்திக்கும் மாம்பழம்

அழகான மாம்பழம்
அல்வாப்போல் மாம்பழம்

தங்க நிற மாம்பழம்
உங்களுக்கும் வேண்டுமா?

இங்கே ஓடி வாருங்கள்
பங்கு போட்டுத் தின்னலாம்.

அழ.வள்ளியப்பா

வருடுக

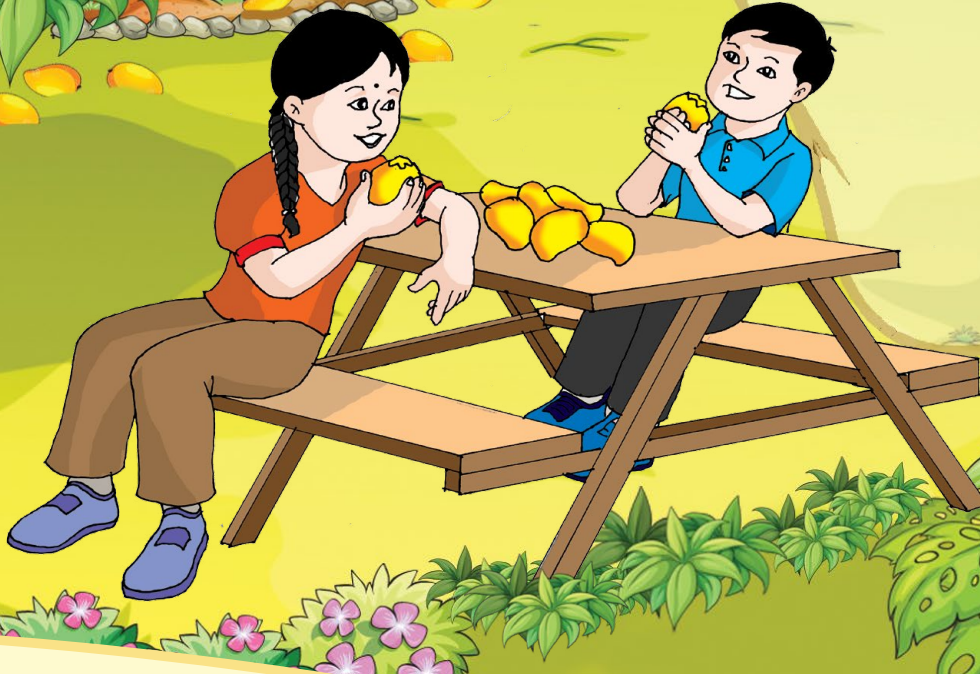

ஆ. வாசித்திடுக.

தொப்பென்று வீழ்ந்தான்

தெருவில் நடந்து சென்றான்
சின்னச் சாமி என்பான்.

வாழைப் பழத்தைத் தின்றான்;
வழியில் தோலை எறிந்தான்;

மேலும் நடந்து சென்றான்;
விரைந்து திரும்பி வந்தான்;

தோலில் காலை வைத்தான்.
தொப்பென் றங்கே வீழ்ந்தான்!

அழ. வள்ளியப்பா



கற்றல் தரம்
2.3.4

பாடலைச் சரியான வேகம், தொனி, உச்சரிப்பு, நயம் ஆகியவற்றுடன் வாசிப்பர்.

ஆசிரியர் குறிப்பு

சூழலை நடிக்கச் செய்தல்.

ந.நூ

25

25
KPM



பாடம் 3

என் வீட்டுத் தோட்டம்

சொற்றொடரை உருவாக்குக.



இரும்பு ஏணி

உறைப்பு மிளகாய்



இளநீர் குலை

அன்னாசிச் செடி

ஆட்டம்

ஓலைப் பின்னல்

கற்றல் தரம்
3.2.26

உயிர் எழுத்தைக் கொண்டு தொடங்கும் சொற்றொடர்களை உருவாக்கி எழுதுவர்.

ஆசிரியர் குறிப்பு

உயிர் எழுத்தைக் கொண்டு தொடங்கும் வேறு சில சொற்றொடர்களை உருவாக்க வழிகாட்டுதல்.

ந.நூ

26-27

27
KPM

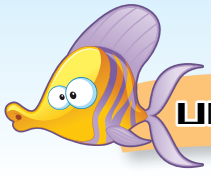

பாடம் 4

செய்யும் மொழியணியும்

கலந்துரையாடுக.

தம்பி, நீ சில நாள் களாக வாசிப்பதே இல்லை. நான் நூலகம் செல்கிறேன். என்னோடு வா. நல்ல நூல்களைச் சேர்ந்து படிக்கலாம்.



நல்லது அண்ணா, நான் வருகிறேன்.

ஆத்திசூடி

ஓதுவ தொழியேல்

பொருள்

நல்ல நூல்களை நாளும் படிப்பதைக் கைவிடக்கூடாது.

கற்றல் தரம்
4.1.3

▪ மூன்றாம் ஆண்டுக்கான ஆத்திசூடியையும் அதன் பொருளையும் அறிந்து கூறுவர்; எழுதுவர்.

ஆசிரியர் குறிப்பு

• ஆத்திசூடியையும் அதன் பொருளையும் நோட்டுப் புத்தகத்தில் அழகுற எழுதப் பணித்தல்.

ந.நூ

28



சொற்களைப் பயன்படுத்திப் பேசுக.



மாறன் : தாமரையும் சூரியகாந்தியும் எத்துணை அழகு!

ரேவதி : ஆமாம் மாறன். இங்கே பார். எறும்புகள் வரிசையாகச் செல்கின்றன.

மாறன் : பறவைகள் பலவிதம். அதிலும் மரங்கொத்தியின் நிறமோ அற்புதம்.

ரேவதி : இந்தக் காட்சிகள் மகிழ்ச்சியைத் தருகின்றன.

பேசிப் பழகு

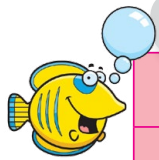

வாரம்	பாறை	சிறுவர்
இரை	ஞாயிறு	நாரை



பாடம் 2

இயற்கையின் மடியில்

வாசித்துப் பதிலளித்திடுக.

சூரியன்

காலையில் உதிப்பது சூரியன்
காலத்தைக் காட்டும் சூரியன்!

வெளிச்சத்தைக் கொடுப்பது சூரியன்
வெப்பத்தை உணர்த்தும் சூரியன்!

உயிர்களை வளர்ப்பது சூரியன்
உணவைத் தருவதும் சூரியன்!

மழையைக் கொடுப்பது சூரியன்
மாலையில் மறையும் சூரியன்!

(அண்ணா கணேசன் சில மாற்றங்களுடன்)



1. சூரியன் எப்பொழுது உதிக்கும்?

அ. காலை

ஆ. மாலை

2. காலத்தைக் காட்டுவது எது?

அ. சூரியன்

ஆ. நிலா

3. சூரியனின் வரவால் _____ கிடைக்கும்.

அ. வெளிச்சம்

ஆ. இருள்

4. சரியான கூற்றுக்கு (✓) என அடையாளமிடுக.

i) சூரியன் மாலையில் தோன்றும். (✗)

ii) உயிரினங்கள் வாழ சூரியன் அவசியம். (✗)

iii) சூரியன் மழையைக் கொடுக்கிறது. (✗)

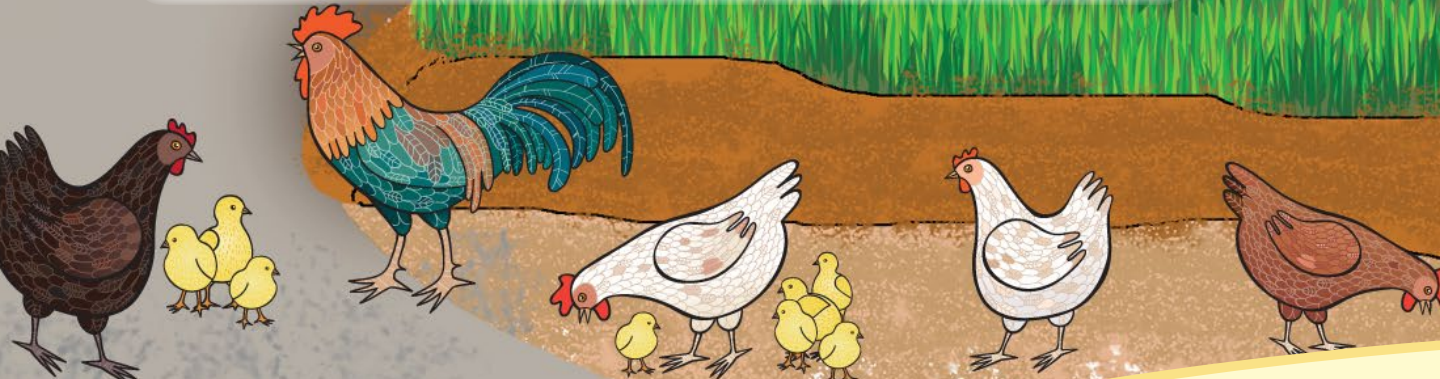

கற்றல் தரம்
2.4.2

• கவிதை தொடர்பான கருத்துணர் கேள்விகளுக்குப் பதிலளிப்பர்.

ஆசிரியர் குறிப்பு

• கவிதையைப் பாடலாகப் பாடப் பணித்தல்.

ந.நூ

30-31

31
KPM



அ. சரியான வரிவடிவத்துடன் தூய்மையாக எழுதுக.

நிலா நிலா ஓடி வா

நில்லாமல் ஓடி வா

மலைமீது ஏறி வா

மல்லிகைப் பூ கொண்டு வா

வட்ட வட்ட நிலாவே

வண்ண முகில் பூவே

பட்டம் போல பறந்து வா

பம்பரம் போல சுற்றி வா

(கண்மணி சிறுவர் பாடல்கள்)



வருடுக



ஆ. சரியான வரிவடிவத்துடன் தூய்மையாக எழுதுக.

நட்சத்திரம்

இரவு நேர வானத்தில்
எங்கும் மின்னும் நட்சத்திரம்!

அள்ளித் தெளித்த வெள்ளையாய்
அங்கு மிங்கும் நட்சத்திரம்!

கொள்ளை யழகு வானத்தில்
கொட்டிக் கிடக்கும் நட்சத்திரம்!

உதய நேரம் வந்திடின
ஓடி மறையும் நட்சத்திரம்!

(அண்ணா கணேசன்)

கற்றல் தரம்
3.1.13

கவிதையைச் சரியான வரிவடிவத்துடன் தூய்மையாக எழுதுவர்.

ஆசிரியர் குறிப்பு

இணையத்தில் உள்ள சிறுவர் கவிதையை வரிவடிவத்துடன் எழுதப் பணித்தல்.

ந.நூ

33
KPM

33



கலந்துரையாடுக.

தமிழைக் கற்போம் வாரீர்

மாணவர்களே, இன்று இரண்டாம் வேற்றுமையை அறிவோம், வாரீர்.

இரண்டாம் வேற்றுமை உருபு 'ஐ' ஆகும்.

எடுத்துக்காட்டுகள்:

ஊசி	+	ஐ	=	ஊசியை
மழை	+	ஐ	=	மழையை
குவளை	+	ஐ	=	குவளையை
கதைகள்	+	ஐ	=	கதைகளை
எறும்புகள்	+	ஐ	=	எறும்புகளை
சன்னல்கள்	+	ஐ	=	சன்னல்களை

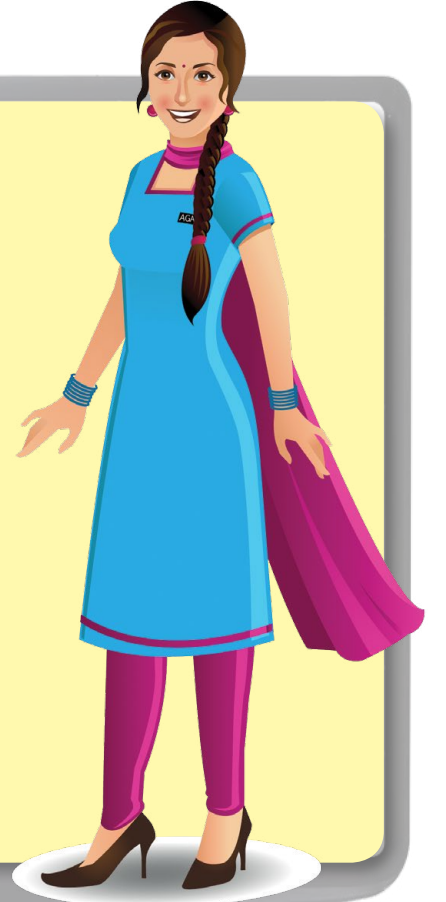



சுற்றுச்சூழல்



பாடம் 1

போகும் பாதையில்

கலந்துரையாடுக.

நண்டின் பயணத்தில்...

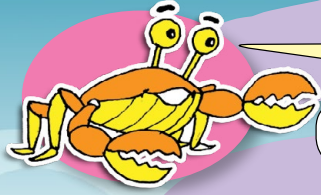

கணவாய் எங்கே?

அதோ! அங்கே நீந்துகிறார்.

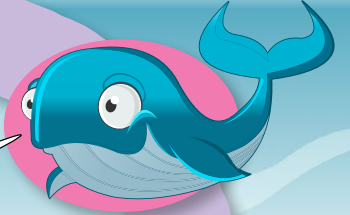

கணவாய் நண்பரே நலமா?

ஆம், நலமே!

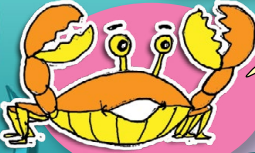

நாரையே என்ன செய்கிறீர்?

மீனுக்குக் காத்திருக்கிறேன்.



அன்னமே நாரைக்கு மீன் வேண்டுமாம்.

இரு, கிணற்றில் பார்த்து வருகிறேன்.



பேசிப் பழகு

ண	ந	ன
கட்டணம்	நதி	வாகனம்
பணி	நிலம்	இனிப்பு

குறல் தரம்
1.3.8

• ணகர, நகர, னகர எழுத்துகளைக் கொண்ட சொற்களைப் பயன்படுத்திப் பேசுவர்.

ஆசிரியர் குறிப்பு

• ணகர, நகர, னகர சொற்களைப் பயன்படுத்திப் பேசத் தூண்டதல்.

ந.நூ

35



பாடம் 2

அறிவிப்புச் செய்கிறோம்

அ. வாசித்திடுக.



நீர்த் தடை

அனைவருக்கும் வணக்கம்.

வருகின்ற மே, 2 20XX காலை மணி
10:00 முதல் இரவு மணி 10:00 வரை
கம்போங் மாஜு குடியிருப்புப் பகுதியில்
நீர்த் தடை ஏற்படவிருக்கிறது.

நீர்க்குழாய் பழுது பார்க்கும் பணி மேற்கொள்ளப்படும்.
எனவே, நீரைச் சேமித்துக் கொள்ளுங்கள்.



மேல் விவரங்கள் பெற
1-300-882-111
என்ற எண்களுடன்
தொடர்புக் கொள்ளுங்கள்.



ஆ. வாசித்திடுக.



உங்களுக்கு
நேரமில்லையா?
இதோ ஒரு நற்செய்தி

உங்கள் தேவை!
எங்கள் சேவை!

- கட்டணம் செலுத்த வேண்டுமா?
- புகார் செய்ய வேண்டுமா?
- தகவல் பெற வேண்டுமா?

உங்கள் வேலையை எளிமைப் படுத்துகிறோம்.
எங்கள் செயலியை உடனே பதிவிறக்கம்
செய்யுங்கள்.



கற்றல் தரம்
2.3.3

• அறிவிப்பைச் சரியான வேகம், தொனி, உச்சரிப்பு ஆகியவற்றுடன் நிறுத்தக்குறிகளுக்கேற்ப வாசிப்பர்.

ஆசிரியர் குறிப்பு

• அறிவிப்பைச் சரியாக வாசிப்பதை உறுதி செய்தல்.

ந.நூ

37
KPM

37



பாடம் 3

வீட்டைச் சுற்றி

வாக்கியம் அமைத்திடுக.

கப்பல்

மரம்

சங்கு

முத்து

கற்கள்

மேசைகள்



மீன்கள்

நண்டு

கடல்குதிரை

ஆமை

ஒருமை

ஆமை - ஆமை நிறைய முட்டைகள் இடும்.

சங்கு - சங்கு வெள்ளை நிறம்.

பன்மை

மீன்கள் - மீன்கள் வரிசையாகச் சென்றன.

கற்கள் - வண்ணக் கற்கள் வரிசையாக அடுக்கப்பட்டிருந்தன.

கற்றல் தரம்
3.3.11

ஒருமை, பன்மைச் சொற்களைக் கொண்டு வாக்கியம் அமைப்பர்.

ஆசிரியர் குறிப்பு

படத்தில் காணப்படும் வேறு சில ஒருமை, பன்மைச் சொற்களைக் கொண்டு வாக்கியம் அமைக்க வழிகாட்டுதல்.

ந.நூ



39

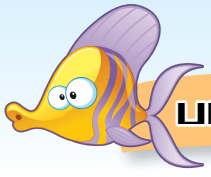

பாடம் 4

செய்யும் மொழியணியும்

கலந்துரையாடுக.

எனக்கு ஒரு நிக்கி பேனா கொடுங்கள், அண்ணா!

பார்த்தாயா, எப்போதுமே நிக்கிதான். நம்மை யாருமே தேடுவதில்லை. அவன் என்ன அவ்வளவு சிறந்தவனா?

அப்படியெல்லாம் பொறாமை கொண்டு தூற்றிப் பேசுவது தவறு நண்பா. அவனும் நம் நண்பன்தானே!

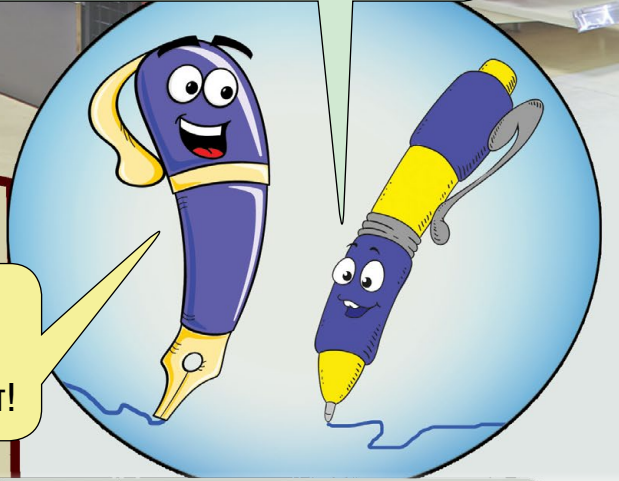

ஆத்திசூடி

ஒளவியம் பேசேல்

பொருள்

பொறாமை கொண்டு பிறரைத் தூற்றிப் பேசக்கூடாது.

கற்றல் தரம்
4.1.3

• மூன்றாம் ஆண்டுக்கான ஆத்திசூடியையும் அதன் பொருளையும் அறிந்து கூறுவர்; எழுதுவர்.

ஆசிரியர் குறிப்பு

• குழலை வகுப்பறையில் நடத்துக் காட்டி ஆத்திசூடியைக் கூறச் செய்தல்.

ந.நூ

40



விளையாட்டு



பாடம் 1

கூடி விளையாடு

கலந்துரையாடுக.

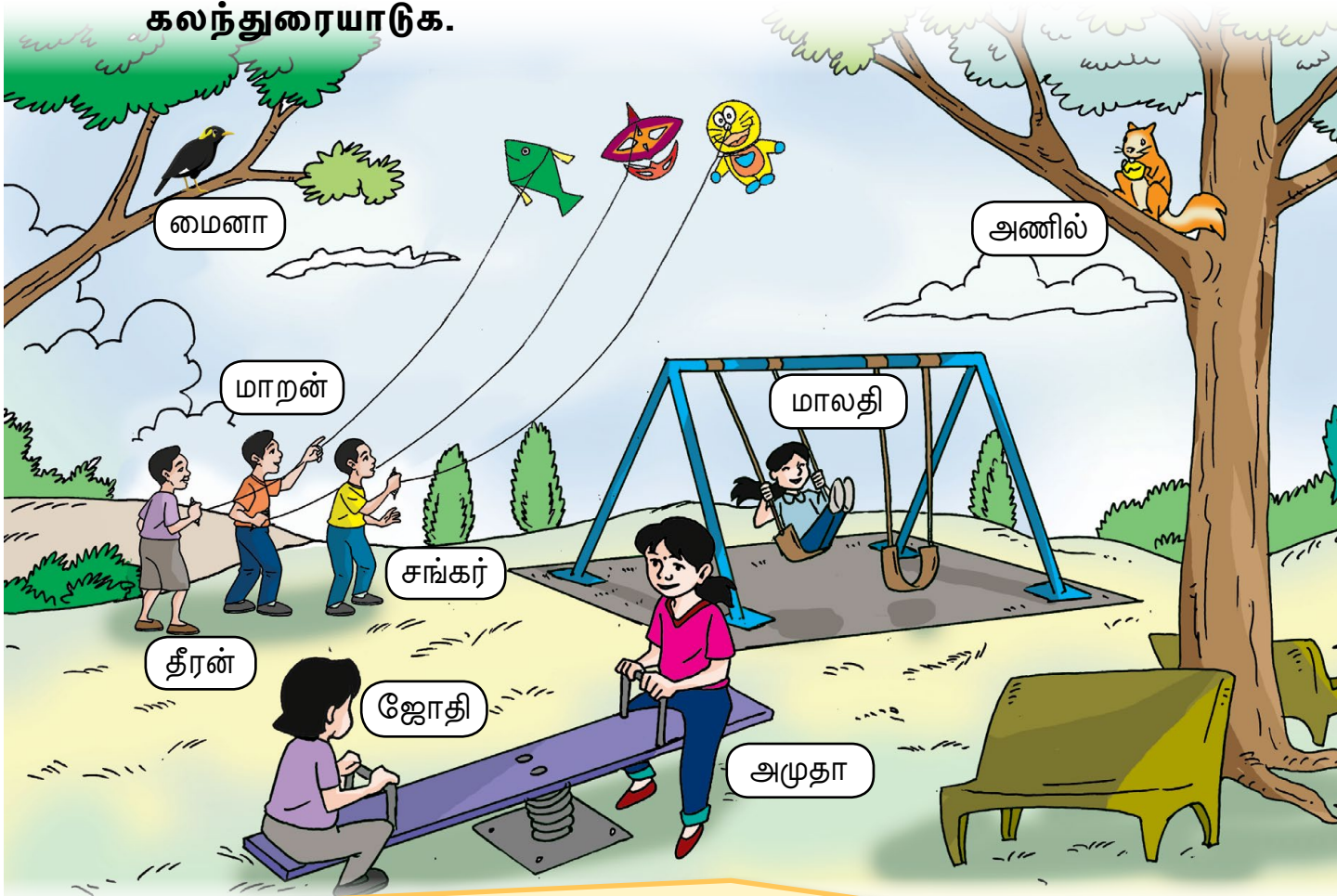

- அ. ஊஞ்சல் ஆடுபவர் யார்?
- ஆ. ஜோதியோடு ஏற்றம் இறக்கம் விளையாடுபவர் யார்?
- இ. மஞ்சள் சட்டையை அணிந்திருப்பவர் யார்?
- ஈ. எது பழத்தைக் கொரிக்கிறது?
- உ. எது மரக்கிளையில் அமர்ந்திருக்கிறது?
- ஊ. உன்னைக் கவர்ந்த பட்டம் எது? ஏன்?



கற்றல் தரம்
1.4.1

யார், எது எனும் கேள்விகளுக்கேற்பப் பதில் கூறுவர்.

ஆசிரியர் குறிப்பு

வகுப்பறைச் சூழலில் யார், எது எனும் கேள்விகளுக்குச் சரியாகப் பதிலளிப்பதை உறுதி செய்தல்.

ந.நூ

41
KPM

41



பாடம் 2

விளம்பரங்கள்

விளம்பரங்களை வாசித்திடுக.

வருக... வருக...

மீனா விளையாட்டு வளாகம்
கூலம், கெபா

மலிவு விற்பனை
28 - 30 ஆகஸ்ட் 20XX

- பந்து வகை 30% கழிவு
- RM250க்கு மேல் வாங்குவோருக்கு RM50 பற்றுச்சீட்டு
- மாணவர்களுக்குச் சிறப்புச் சலுகைகள் உண்டு.

தீரண்டு வாரீர்!

வருக...
வருக...

வாணி விற்பனை மையம்

விளையாட்டுத் தளவாடங்கள்
சுங்கைப் பட்டாணி, கெடா

மலவு விற்பனை
27 - 31 ஆகஸ்ட் 20XX



- அனைத்து விளையாட்டுப் பொருள்களுக்கும் 15-20% கழிவு
- RM200க்கு மேல் வாங்குவோருக்கு RM50 பற்றுச்சீட்டு
- முதல் 30பேருக்கு விளையாட்டுப் பை இலவசம்

திரளாக
வாருங்கள்!

1. இவை எந்த நிறுவனங்களின் விளம்பரம்?
2. இந்த விளம்பரங்களின் நோக்கம் என்ன?

கற்றல் தரம்
2.4.1

- விளம்பரம் தொடர்பான கருத்துணர் கேள்விகளுக்குப் பதிலளிப்பர்.

ஆசிரியர் குறிப்பு

- விளம்பரங்களை நன்கு வாசித்துக் கேட்கப்படும் கேள்விகளுக்குச் சரியாகப் பதிலளிப்பதை உறுதி செய்தல்.

ந.நூ

42-43



அ. வாக்கியம் அமைத்திடுக.



கயிறு

பூப்பந்து
மட்டைகள்

கூம்புகள்

பந்து

வளையங்கள்

ஊதல்

பூப்பந்து மட்டைகள் கூடைகளில் உள்ளன.

ஆ. வாக்கியம் அமைத்திடுக.

1.

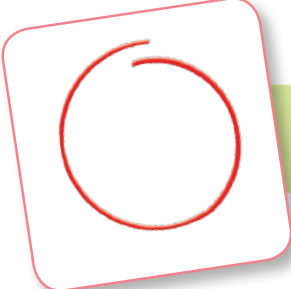

சிவப்பு வளையம் உடைந்து விட்டது.

2.



அப்பா பந்து வாங்கித் தந்தார்.

3.



கூம்புகள் அடுக்கி வைக்கப்பட்டிருக்கின்றன.

4.



மரங்கள் - வளர்ந்துள்ளன.

5.



கற்றல் தரம்
3.3.12

• ஒன்றன்பால், பலவின்பால் சொற்களைக் கொண்டு வாக்கியம் அமைப்பர்.

ஆசிரியர் குறிப்பு

• படங்களின் துணையுடன் எளிய வாக்கியம் அமைக்கப் பணித்தல்.

ந.நூ

45

45
KPM



கலந்துரையாடுக.

தமிழைக் கற்போம் வாரீர்

வாருங்கள் குழந்தைகளே, இன்றைய இலக்கணத்தை அறிவோம்.

இரண்டாம் வேற்றுமை உருபு(ஐ)க்குப் பின் வலிமிகும்.

இரண்டாம் வேற்றுமை உருபுக்குப் பின் **க்,ச்,த்,ப்** வரின் வலிமிகும்.

எடுத்துக்காட்டுகள்:

1. கதையை + படி = கதையை**ப்** படி
2. படத்தை + பார் = படத்தை**ப்** பார்
3. கையை + தட்டு = கையை**த்** தட்டு
4. பழத்தை + கொடு = பழத்தை**க்** கொடு
5. சக்கரத்தை + சுழற்று = சக்கரத்தை**ச்** சுழற்று





நல்வாழ்வு



பாடம் 1

ஆரோக்கிய வாழ்வு

கலந்துரையாடுக.

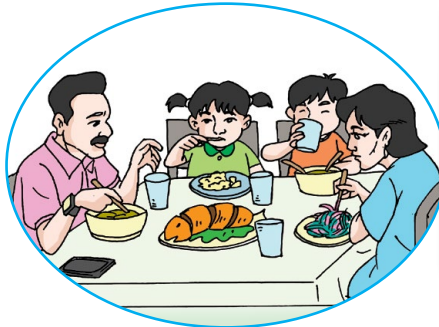

உணவு

1. என்ன செய்கிறார்கள்?
உணவு உண்கிறார்கள்.
2. எங்குச் சாப்பிடுகிறார்கள்?
வீட்டில் சாப்பிடுகிறார்கள்.



உடற்பயிற்சி

1. என்ன செய்கிறான்?
2. எங்குச் செய்கிறான்?

ஆரோக்கிய வாழ்வு

சுற்றுலா



பரிசோதனை

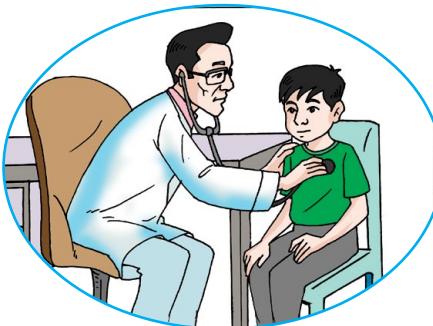

1. என்ன தேவை?
2. எங்குப் போகலாம்?

கற்றல் தரம் 1.4.2

என்ன, எங்கு எனும் கேள்விகளுக்கேற்பப் பதில் கூறுவர்.

ஆசிரியர் குறிப்பு

ஒரு சொல்லில் பதில் அளிப்பதை உறுதி செய்தல்.



வாசித்திடுக.

குழல் 1

தெனாலிராமா!
இனி உன்
தலையை என்னிடம்
காட்டாதே!



குழல் 2

தெனாலி! என்ன இது?

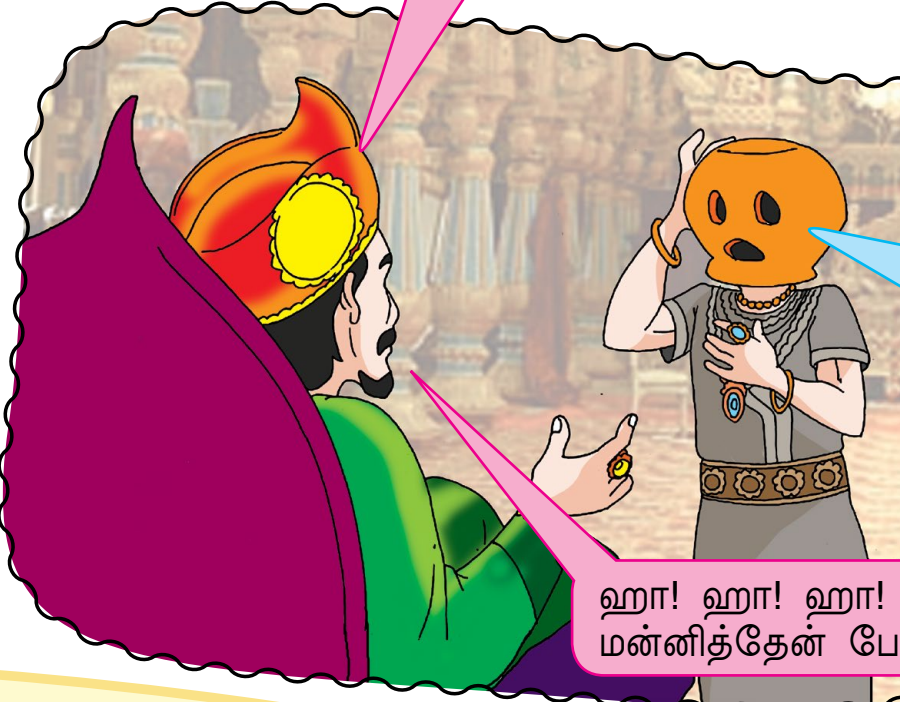

மன்னா!
நீங்கள்தானே என்
தலையைக் காட்ட
வேண்டாம் என்று
சொன்னீர்கள்.
அதனால், தலையை
மூடிக் கொண்டு
வந்துவிட்டேன்.

ஹா! ஹா! ஹா! நல்ல வேடிக்கை.
மன்னித்தேன் போ.



கோவையாக எழுதுக.

1. கைகளை வழலை கொண்டு கழுவ வேண்டும்.
2. உள்ளங்கைகளை அழுத்தித் தேய்க்க வேண்டும்.
3. விரல் இடுக்குகளைப் பலமுறை தேய்க்க வேண்டும்.
4. விரல் நகங்களைக் கொண்டு, உள்ளங்கையைத் தேய்க்க வேண்டும்.
5. கையின் வெளிப்புறப் பகுதியை அழுத்தித் தேய்க்க வேண்டும்.
6. சுத்தமான நீரில் கைகளைக் கழுவ வேண்டும்.
7. தூய்மையான துணியில் கைகளைத் துடைக்க வேண்டும்.



முதலாவதாக, கைகளை வழலை கொண்டு கழுவ வேண்டும். அடுத்து, உள்ளங்கைகளை அழுத்தித் தேய்க்க வேண்டும். மூன்றாவதாக, விரல் இடுக்குகளைப் பலமுறை தேய்க்க வேண்டும்.



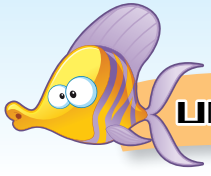

கலந்துரையாடுக.

1

பாவம் சர்வின். தனித்து இருக்கிறான். இந்த முறை விளையாட வாய்ப்புத் தரலாமே!

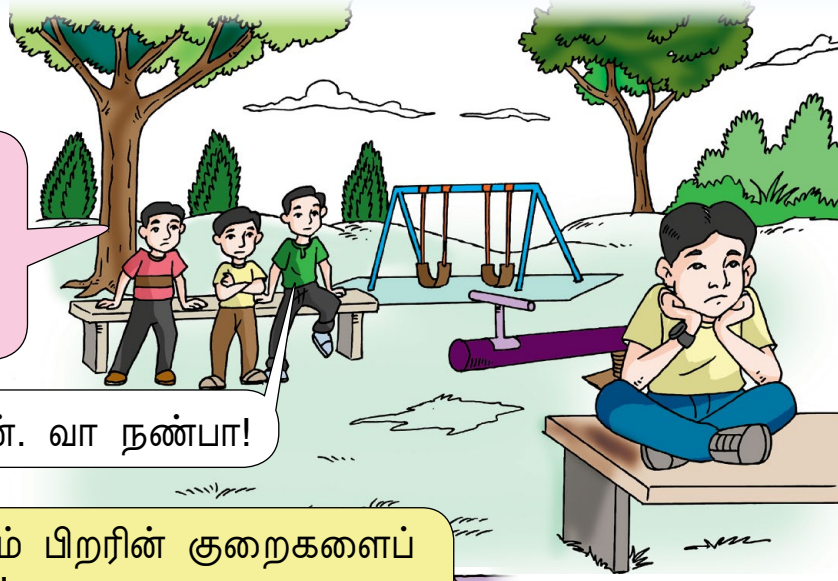

2

நீ சொல்வதும் சரிதான். வா நண்பா!

3

அடுத்த முறை எங்களிடம் பிறரின் குறைகளைப் பெரிதுபடுத்திப் பேசாதே!

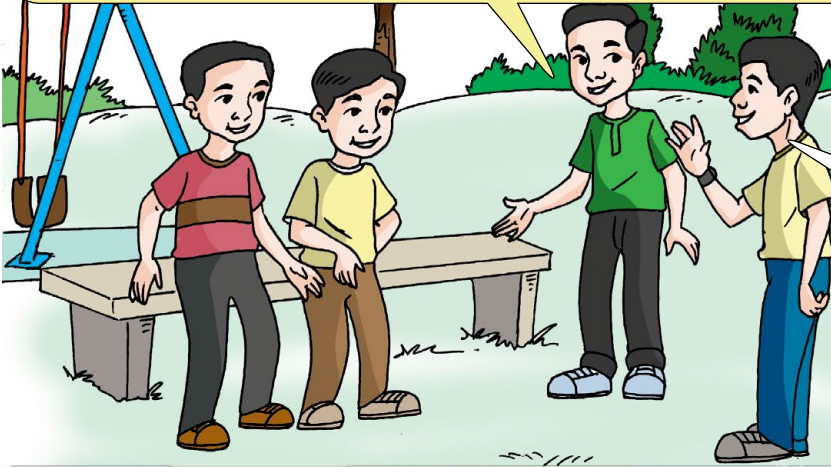

4

தவறுதான். என்னை மன்னித்து விடுங்கள்.

கொன்றை வேந்தன்

குற்றம் பார்க்கின் சுற்றம் இல்லை

பொருள்

பிறரின் குறைகளையே பெரிதுபடுத்திக் கொண்டிருந்தால் உறவினர்களோ நண்பர்களோ யாரும் நம்மோடு இருக்க மாட்டார்கள்.

கற்றல் தளம்
4.2.3

• மூன்றாம் ஆண்டுக்கான கொன்றை வேந்தனையும் அதன் பொருளையும் அறிந்து கூறுவர்; எழுதுவர்.

ஆசிரியர் குறிப்பு

• கொன்றை வேந்தனையும் அதன் பொருளையும் நோட்டுப் புத்தகத்தில் அழகுற எழுதப் பணித்தல்.

ந.நூ

50



கதை



பாடம் 1

கதை கேள்

கலந்துரையாடுக.

நரி நீரைத் தேடி அலைந்தது. வழியில் கிணற்றைக் கண்டது. அதனுள் எட்டிப் பார்த்தது. அப்பொழுது தவறிக் கிணற்றுக்குள் விழுந்து விட்டது. வெளியே வரத் திட்டமிட்டது. அச்சமயம் ஆடு ஒன்று அவ்வழியே வந்தது. நரியின் தந்திரத்தால் ஆடு கிணற்றில் குதித்தது. உடனே, நரி ஆட்டின்மேல் ஏறி வெளியே வந்தது.

1 நரி ஏன் காட்டில் அலைந்தது?

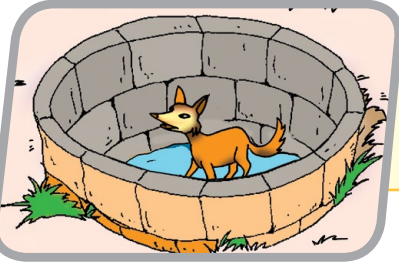

2 நரி எப்படி கிணற்றில் விழுந்தது?

3 ஆடு ஏன் கிணற்றில் குதித்தது?

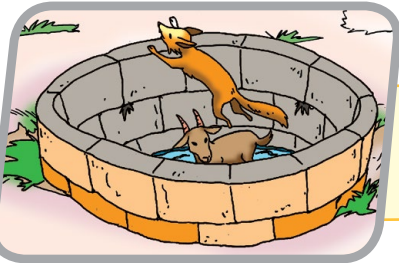

4 நரி எப்படி வெளியே வந்தது?

வருக



கற்றல் தரம்
1.4.3

• ஏன், எப்படி, எனும் கேள்விகளுக்கேற்பப் பதில் கூறுவர்.

ஆசிரியர் குறிப்பு

• QR குறியீட்டின் வழி கதையைச் செவிமடுத்தும் கேள்விகளுக்கேற்பப் பதில் கூறச் செய்தல்.

ந.நூ

51

51
KPM



வாசித்திடுக.

கரடி ஒன்று காட்டில் சுற்றித் திரிந்தது. அப்பொழுது ஒரு மரக்கிளையில் தேன் கூட்டைக் கண்டது.

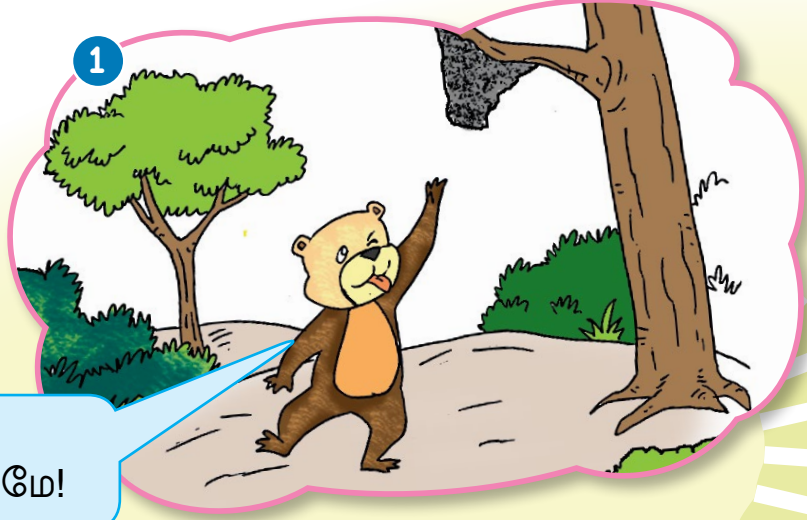

ஆஹா! நல்ல விருந்து. தேனைச் சுவைத்திடலாமே!

கூட்டிலிருந்து தேனை ஒன்று பறந்து வந்து கரடியைக் கொட்டியது.

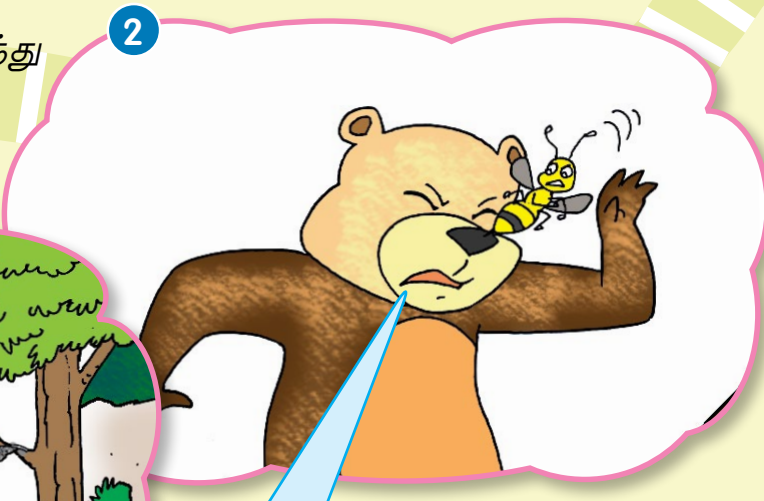

ஐயோ! வலி தாங்க முடியவில்லையே!



இரு! இரு! உன்னைக் கவனித்துக் கொள்கிறேன்.

4

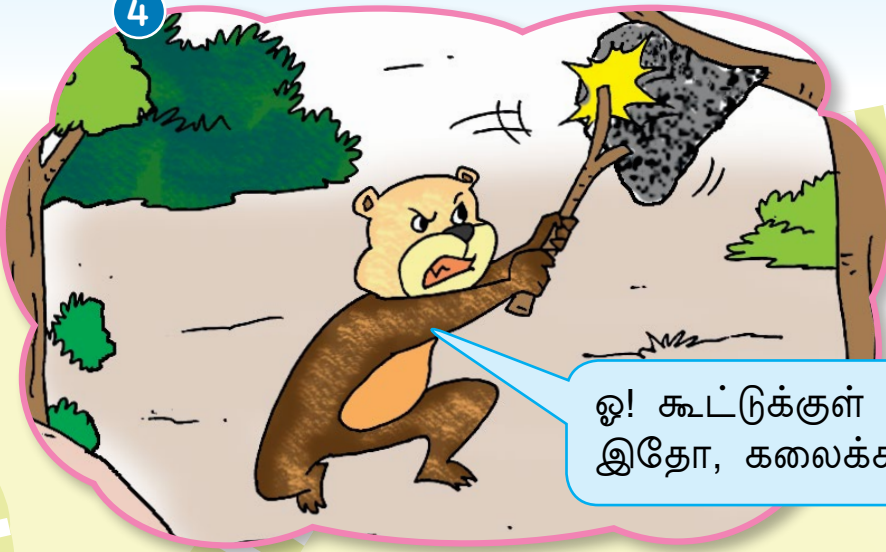

கரடி குச்சி ஒன்றை
எடுத்துக் கொண்டு
மீண்டும் அங்கே வந்தது.

ஓ! கூட்டுக்குள் ஒளிந்துவிட்டாயா?
இதோ, கலைக்கிறேன் உன் கூட்டை.

5

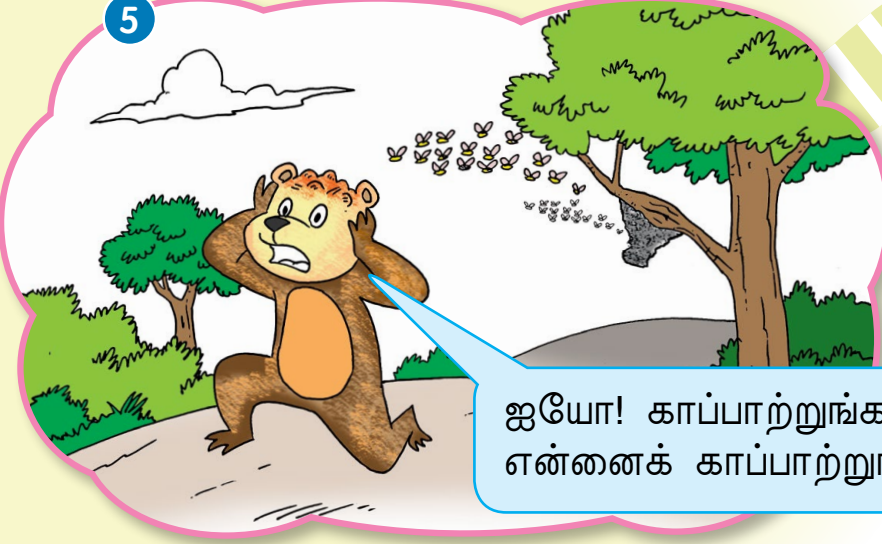

ஐயோ! காப்பாற்றுங்கள்...
என்னைக் காப்பாற்றுங்கள்...

கரடி அங்கிருந்து ஓட்டம் பிடித்தது.

பதிலளித்திடுக.

1. எது காட்டில் அலைந்து திரிந்தது?
2. மரக்கிளையில் என்ன இருந்தது?
3. இக்கதை உணர்த்தும் படிப்பினை யாது?

கற்றல் தரம்
2.4.3

▪ கதை தொடர்பான கருத்துணர் கேள்விகளுக்குப் பதிலளிப்பர்.

ஆசிரியர் குறிப்பு

• கேள்விகளின் வழி கதையை முழுமையாகக் கூறப் பணித்தல்.

ந.நூ

52-53

53
KPM



வாக்கியம் அமைத்திடுக.

பறக்கும் தட்டுத் தரை இறங்கியது.

விநோத உருவம்
அதிலிருந்து வெளிவந்தது.

அதைப் பார்த்து நான் பயந்தேன்.

அஃது என்னைப் பார்த்துச் சிரித்தது.



1. பறக்கும் தட்டு

தம்பி வானில் பறக்கும் தட்டைப் பார்த்தான்.



2. உருவம்

தீபா விநோத உருவத்தை வரைந்தாள்.



3. விண்வெளி

என் மாமா விண்வெளிக்குச் சென்றார்.

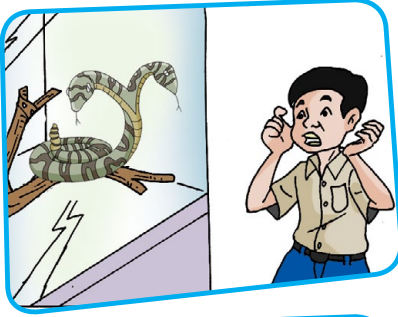

4. பயந்தேன்

பாம்பைக் கண்டு பயந்தேன்.



5. கிரகவாசிகள்



கற்றல் தரம்
3.3.9

எளிய வாக்கியம் அமைப்பர்.

ஆசிரியர் குறிப்பு

படங்களின் துணையுடன் எளிய வாக்கியம் அமைக்கப் பணித்தல்.

ந.நூ

55
KPM

55

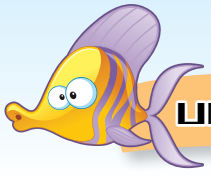

பாடம் 4

செய்யும் மொழியணியும்

கலந்துரையாடுக.

முக்கியச் செய்திகள். நேற்று பண்டார் தீகாவில் 4 வீடு தீப்பற்றி எரிந்தன. **தகதக** வென கொழுந்துவிட்டு எரிந்த தீயைத் தீயணைப்பு வீரர்கள் **மளமள** வென அணைத்தனர்.



இரட்டைக்கிளவி

தகதக - செந்நிறமான ஒளி / கொழுந்துவிட்டு எரிதல்

மளமள - ஒன்றை விரைவாகவும் சுறுசுறுப்பாகவும் செய்தல்



நன்னெறி



பாடம் 1

போற்றிடுவோம்

பதில் கூறுக.



எப்பொழுது?

எவ்வாறு?



1. தீபாவளி எப்பொழுது கொண்டாடப்படும்?

தீபாவளி ஐப்பசி மாதம் கொண்டாடப்படும்.

2. எவ்வாறு கோலம் இடுவர்?

புள்ளி இட்டுக் கோலம் இடுவர்.

கற்றல் தரம்
1.4.4

▪ எப்பொழுது, எவ்வாறு எனும் கேள்விகளுக்கேற்பப் பதில் கூறுவர்.

ஆசிரியர் குறிப்பு

• எப்பொழுது, எவ்வாறு எனும் வினாச் சொற்களைப் பயன்படுத்திக் கேள்விகள் கேட்டுப் பதில் கூறச் செய்தல்.

ந.நூ

57

57
KPM



வாசித்துப் பதிலளித்திடுக.

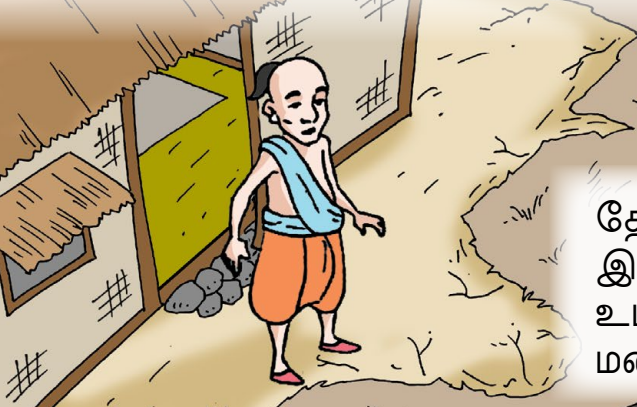

தோட்டத்தில் திருடர்கள் பதுங்கி இருப்பதைத் தெனாலிராமன் கண்டார். உடனே வீட்டிற்குள் வந்து தம் மனைவியை எழுப்பினார்.



“திருடர்கள் அதிகமாகி விட்டனர். நம் வீட்டு நகைகளைக் கிணற்றில் போட்டு வை,” என உரக்கக் கூறினார். ஒரு பெட்டியில் கல், மண், பழைய பொருள்களை நிரப்பினார். அதை அவரின் மனைவி கிணற்றில் போட்டார்.

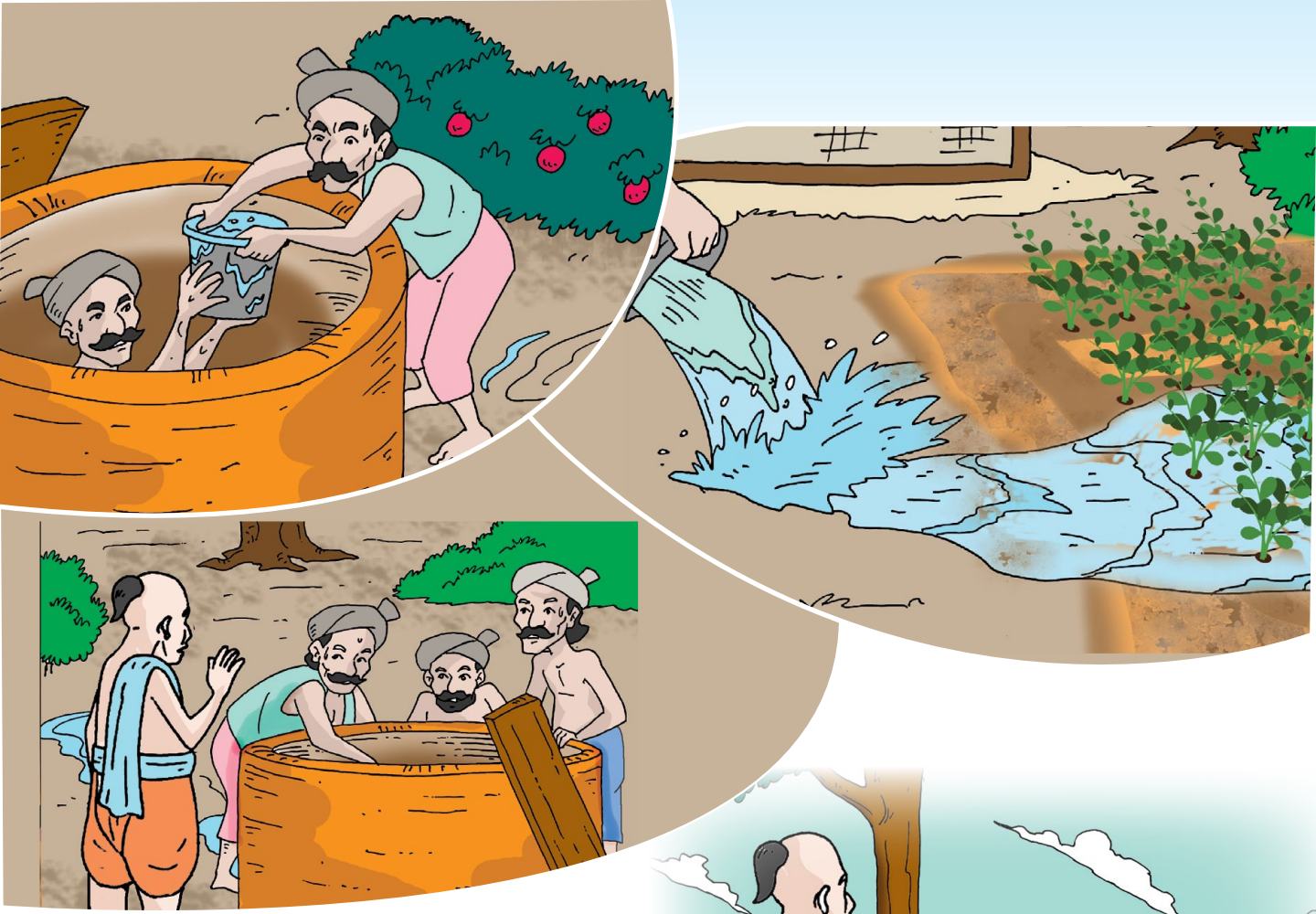

திருடர்கள் கிணற்றின் **அருகில்** வந்தனர்; நீரை இறைத்தனர். பொழுதும் விடிந்தது.

அப்பொழுது தெனாலிராமன் “தோட்டத்திலுள்ள செடிகளுக்கு நீர் கிடைத்துவிட்டது. மிக்க நன்றி,” என்று **கூறினார்**. திருடர்கள் ஏமாந்தனர். அங்கிருந்து ஓட்டம் பிடித்தனர்.

வருக



1. தெனாலிராமன் யாரைக் கண்டார்?
2. நகையை எங்கே போடச் சொன்னார்?

கற்றல் தரம்
2.4.3

• கதை தொடர்பான கருத்துணர் கேள்விகளுக்குப் பதிலளிப்பர்.

ஆசிரியர் குறிப்பு

• கதை தொடர்பான வினாக்களுக்கு நடவடிக்கை நூல் பக்கம் 58&59-இல் பதிலளிக்கப் பணித்தல்.

ந.நூ

58-59

59
KPM



வாசித்து எழுதிடுக.



இரண்டு பூனைகள் ரொட்டித் துண்டைக் கண்டன.
அதனை உண்ணச் சண்டையிட்டன.

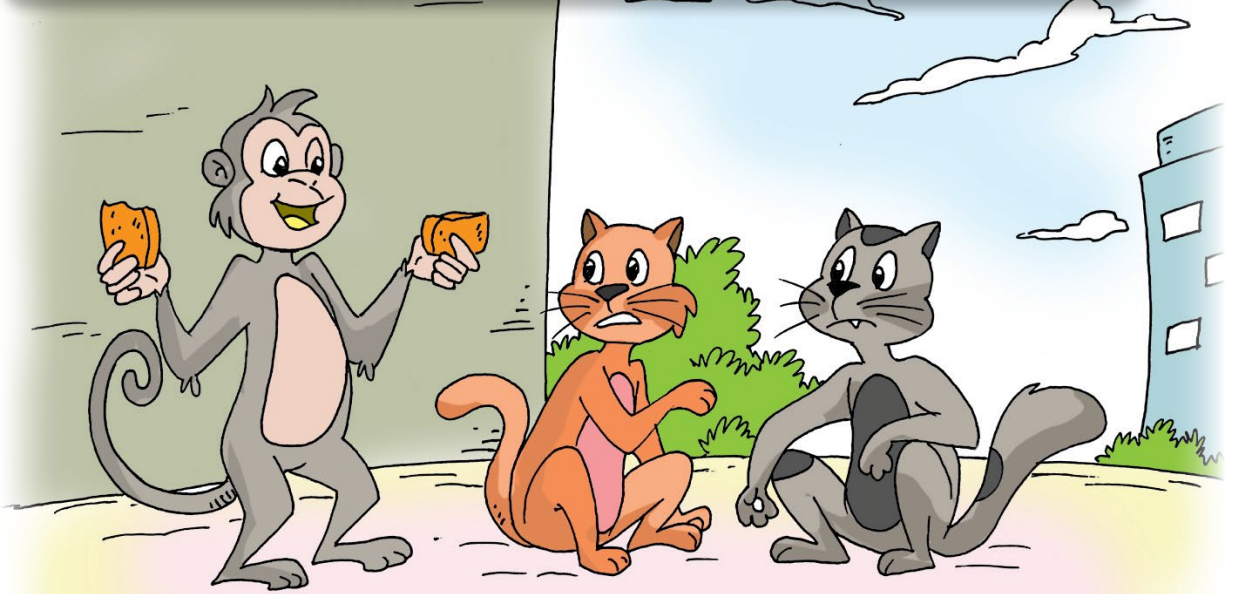

அவ்வழியே குரங்கு வந்தது. பூனைகளை ஏமாற்றத் திட்டம்
போட்டது. பூனைகளின் சண்டையைத் தீர்ப்பதுபோல நடித்தது.
ரொட்டியை இரண்டுத் துண்டுகளாகப் பிரித்தது.

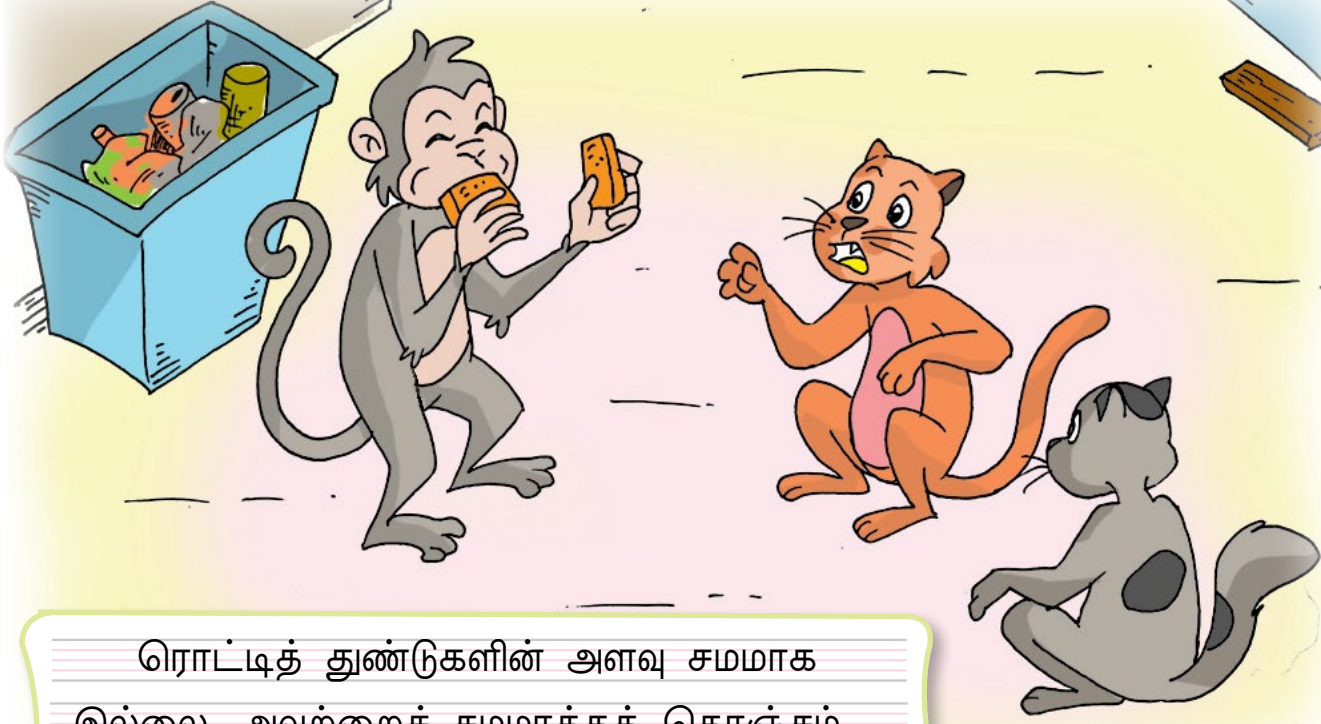

ரொட்டித் துண்டுகளின் அளவு சமமாக இல்லை. அவற்றைச் சமமாக்கக் கொஞ்சம் கொஞ்சமாகக் கடித்துத் தின்றது.

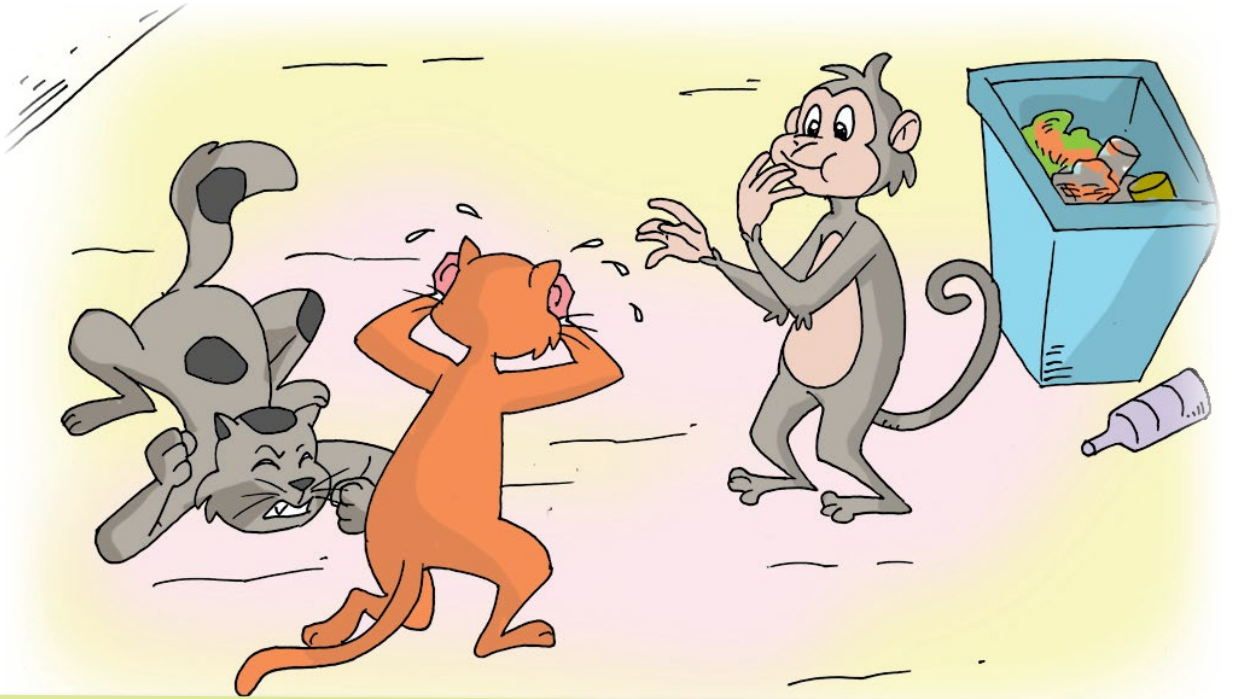

குரங்கின் சதியைக் கண்ட பூனைகள் தங்கள் தவற்றை உணர்ந்து வருந்தின.



கலந்துரையாடுக.

தமிழைக் கற்போம் வாரீர்

நான்காம் வேற்றுமை உருபு (கு) க்குப் பின் **க்,ச்,த்,ப்** வரின் வலிமிகும்.

கவினுக்கு	+	தா	=	கவினுக்குத்	தா
பள்ளிக்கு	+	போ	=	பள்ளிக்குப்	போ
பூட்டுக்கு	+	சாவி	=	பூட்டுக்குச்	சாவி
கோழிக்கு	+	தீனி	=	கோழிக்குத்	தீனி
தம்பிக்கு	+	சொல்	=	தம்பிக்குச்	சொல்
அவனுக்கு	+	கொடு	=	அவனுக்குக்	கொடு
தோழிக்கு	+	கடிதம்	=		
வேலனுக்கு	+	புத்தகம்	=		





போக்குவரத்து



பாடம் 1

பயண விவரம்

கலந்துரையாடுக.

தாமான் வீரா தேசியப்பள்ளி மாணவர் பள்ளி செல்லும் முறை

எண்ணிக்கை செல்லும் முறை	ஆண்	பெண்
	25	150
	25	75
	150	30
	50	45
மொத்தம்	250	300

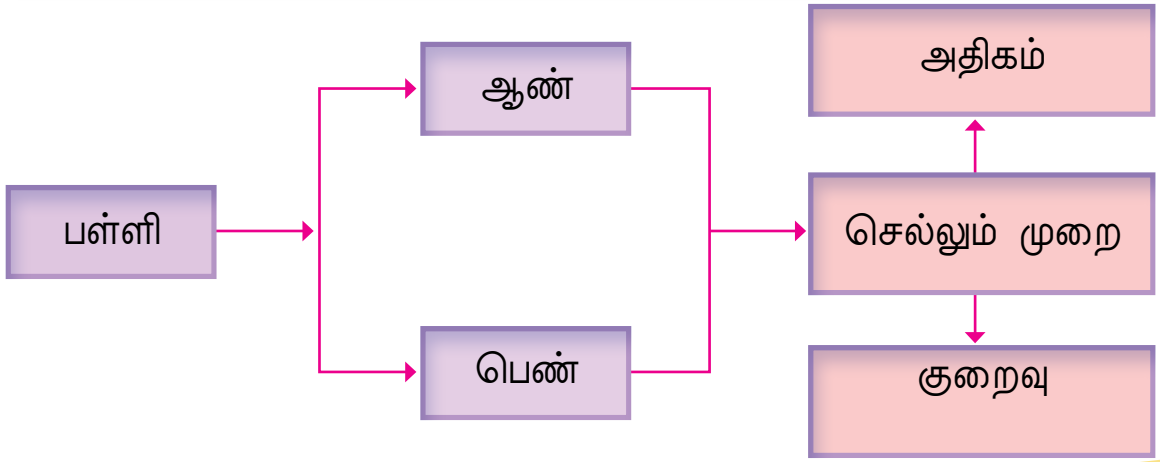

கற்றல் தரம் 1.5.1

• அட்டவணையில் உள்ள விவரங்களைக் கூறுவர்.

ஆசிரியர் குறிப்பு

• அட்டவணையில் உள்ள விவரங்களைக் கூறச் செய்தல்.

ந.நூ

63



வாசித்திடுக.

1

தம்பி உன் அறிவைச் சோதிக்கவா? கோழி ஏன் முட்டை போடுகிறது?

2

ஓ! அதற்குத்தான் 1,2,3 போடத் தெரியாதே!

3

நண்பரே, ஏன் உடல் முழுதும் அழுக்காக இருக்கிறது?

4

அதுவா, நான் குளித்துச் சில நாட்கள் ஆகி விட்டன.

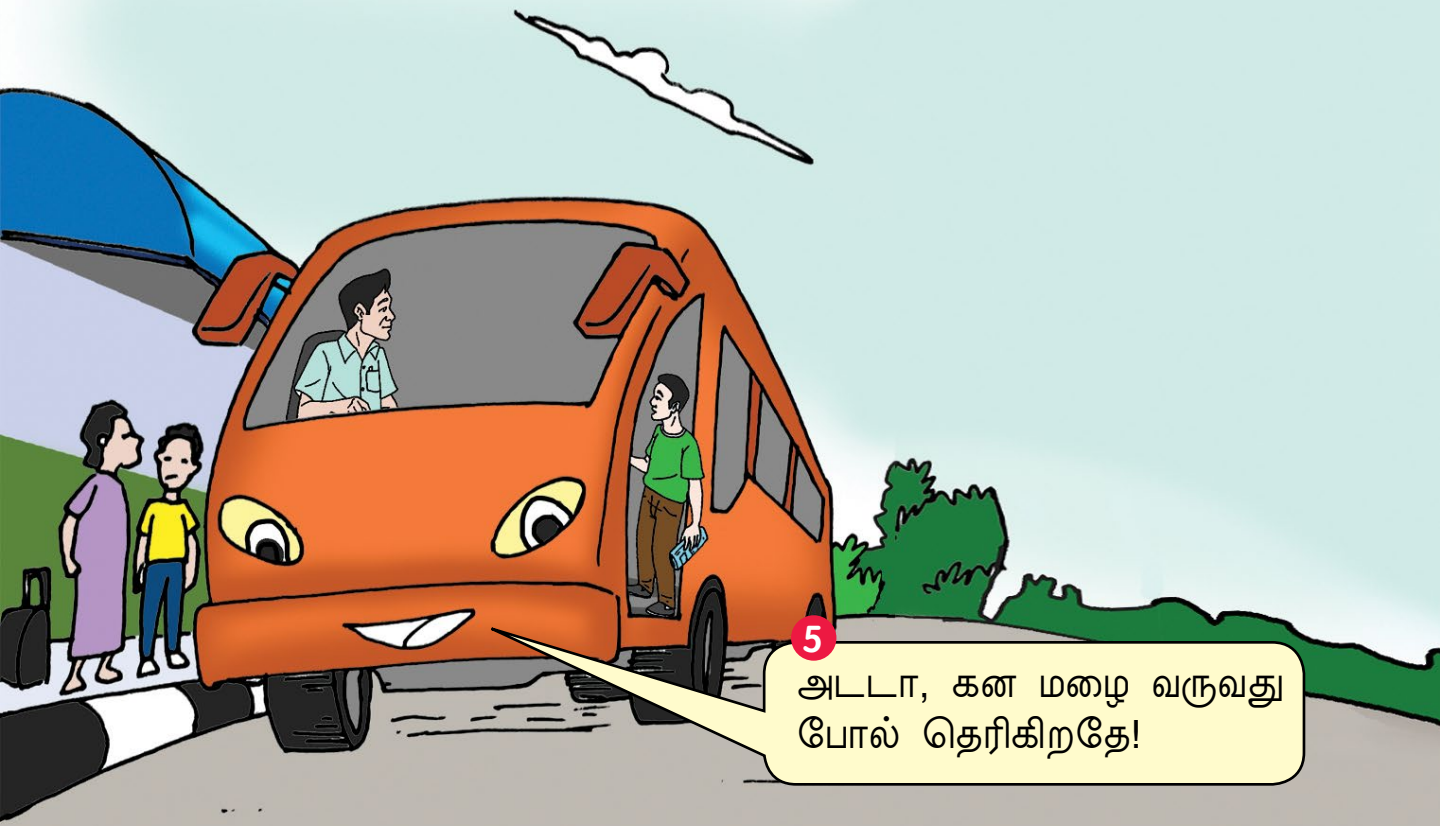

5
அட்டா, கன மழை வருவது
போல் தெரிகிறதே!

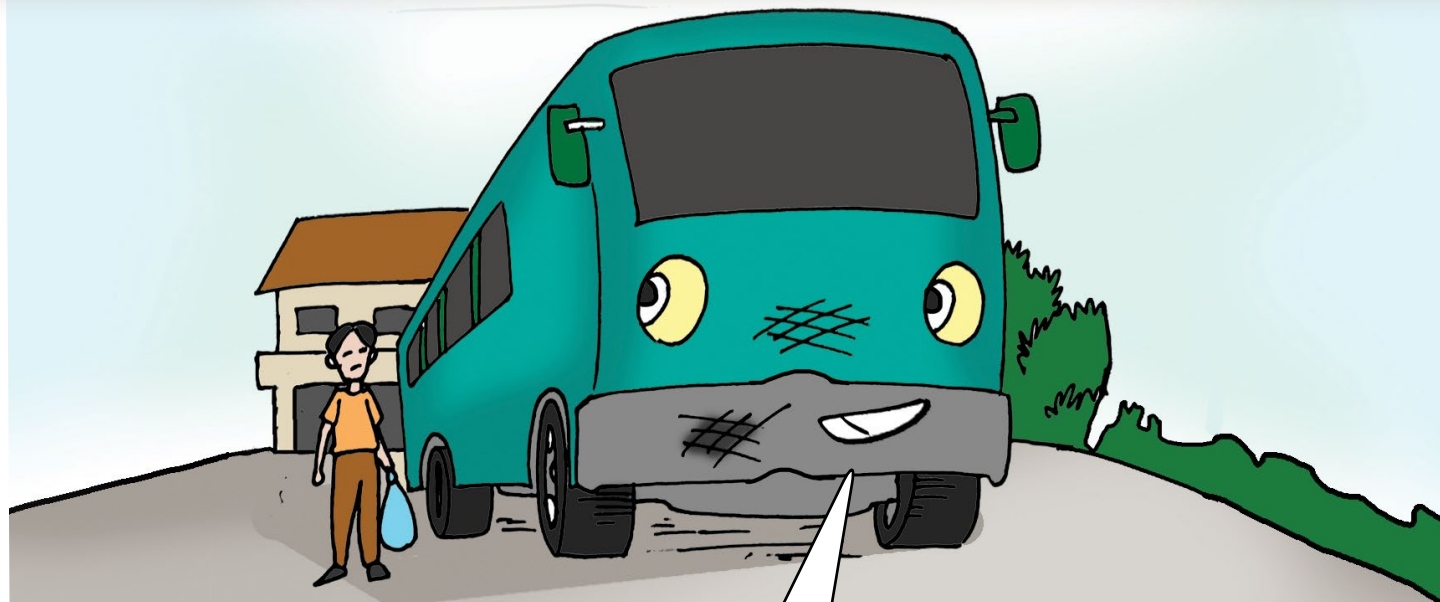

6
ஹா...ஹா...ஹா...
இனி குளித்துக் கொண்டே பயணிக்கலாம்.

கற்றல் தரம்
2.3.2

▪ கேலிச்சித்திரத்தைச் சரியான வேகம், தொனி, உச்சரிப்பு ஆகியவற்றுடன் நிறுத்தக்குறிகளுக்குக் கேற்ப வாசிப்பர்.

ஆசிரியர் குறிப்பு

• கேலிச்சித்திரத்தைப் பாகமேற்று நடிக்க வழிகாட்டுதல்.

ந.நூ

65

65
KPM



நிரல்படுத்துக.

1

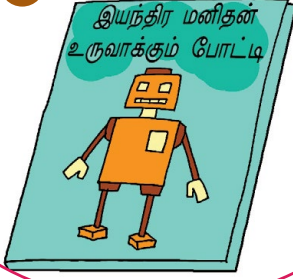

3



5

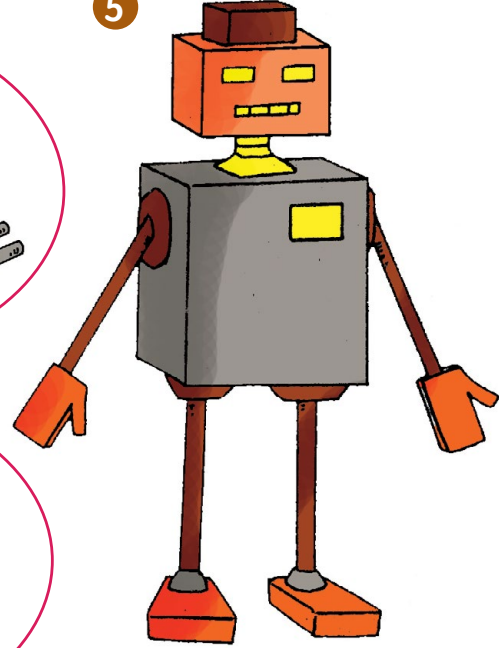

2

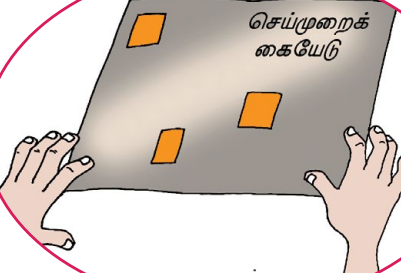

4

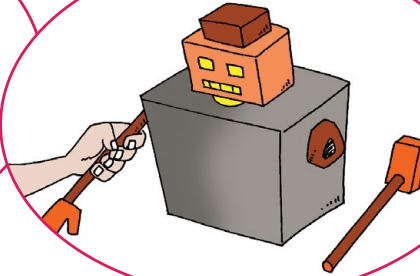

1. தேவையான பொருள்களைச் சேகரித்தல்.
2. கண்காட்சிக்கு வைத்தல்.
3. இயந்திர மனிதனை உருவாக்கும் வழிமுறைகளைப் படித்தல்.
4. இயந்திர மனிதன் தயார்.
5. பொருள்களைச் சரியாகப் பொருத்துதல்.
6. இயந்திர மனிதன் தயாரிக்கும் போட்டியை ஆசிரியர் அறிவித்தார்.

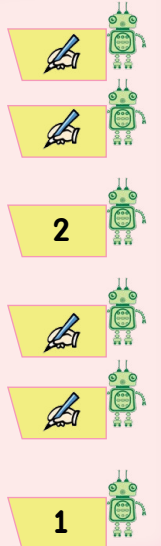

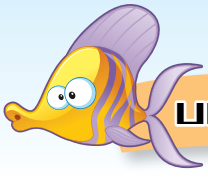

பாடம் 4

செய்யும் மொழியணியும்

கலந்துரையாடுக.

மரங்கள்
மனிதனின்
நண்பன்.



மரங்களின் அருமை
பெருமையை
உணர்ந்திருந்தால் இன்று
இந்நிலை நமக்கு இல்லை.



இணைமொழி

அருமை பெருமை

பொருள்

சிறப்பு / உயர்வு / மேன்மை

கற்றல் தரம்
4.4.2

மூன்றாம் ஆண்டுக்கான இணைமொழிகளையும் அவற்றின் பொருளையும் அறிந்து சரியாகப் பயன்படுத்துவர்.

ஆசிரியர் குறிப்பு

இணைமொழிகளைக் கொண்டு வாய்மொழியாக வாக்கியம் அமைக்கப் பணித்தல்.

ந.நூ

67

67
KPM



தமிழர்கள் **அன்றும் இன்றும்** விழாக்காலங்களில் வாழை இலையில் உணவு உண்பதை விரும்புகின்றனர்.



இணைமொழி

அன்றும் இன்றும்

பொருள்

எந்தக் காலத்திலும்

கற்றல் தளம்
4.4.2

- மூன்றாம் ஆண்டுக்கான இணைமொழிகளையும் அவற்றின் பொருளையும் அறிந்து சரியாகப் பயன்படுத்துவர்.

ஆசிரியர் குறிப்பு

- இணைமொழியைப் புத்தகக்குறியீட்டில் அழகுற எழுதப் பணித்தல்.

ந.நா

68



தகவல் நேரம்



பாடம் 1

எங்கள் சேவை

கலந்துரையாடுக.

ரூபினி பட்டு மாளிகையில் தீபாவளி சிறப்பு மலிவு விற்பனை

வியாபார நேரம்
காலை மணி 10:00 முதல்
இரவு மணி 10:00 வரை

RM500க்கு மேல்
வாங்கினால் RM50
பற்றுச்சீட்டு இலவசம்

தீபாவளி
வாழ்த்துக்கள்

தீபாவளி
வாழ்த்துக்கள்

- கண்கவர் வண்ணங்களில் அனைவருக்கும் ஏற்ற விருப்பமான ஆடைகள்.
- வளையல், காலணி, அணிகலன், ஒப்பனைப் பொருள்கள் என அனைத்தும் உண்டு.

இன்றே வாருங்கள்!
வாங்கி மகிழுங்கள்!

ரூபினி பட்டு மாளிகையில் தீபாவளி மலிவு விற்பனை நடைபெறுகிறது.

கூறல் தரம்
1.5.2

• விளம்பரத்தில் உள்ள விவரங்களைக் கூறுவர்.

ஆசிரியர் குறிப்பு

• பார்த்த தொலைக்காட்சி விளம்பரங்களில் உள்ள விவரங்களைக் கூறச் செய்தல்.

ந.நூ

69





பாடம் 2

எங்களை நாடுங்கள்

வாசித்திடுக.

உங்களுக்காக
இப்பொழுது
ஈப்போ மாநகரில்...

ஜூன் 26, 2017-இல் திறப்புவிழா கண்டது.

மனமகிழ் மையம்

வருக! வருக!

திங்கள் - வெள்ளி:

காலை மணி 10:00 முதல் மாலை மணி 6:00 வரை

சனி, ஞாயிறு & பொது விடுமுறை:

காலை மணி 10:00 முதல் இரவு மணி 10:00 வரை

கட்டணம்:

சிறுவர் (3-12 வயது) : RM100

பெரியோர் (13-59 வயது) : RM115

முதியோர் (60க்கு மேல்) : RM100

1. விளம்பரம் எதைப் பற்றியது?
2. எப்பொழுது திறப்புவிழா கண்டது?

கூறல் தரம்
2.4.1

• விளம்பரம் தொடர்பான கருத்துணர் கேள்விகளுக்குப் பதிலளிப்பர்.

ஆசிரியர் குறிப்பு

• விளம்பரத்தை அறிவிப்பாகச் செய்யப் பணித்தல்.

ந.நூ

70-71

71
KPM



பாடம் 3

உணவகம் செல்வோம்

அ. சொற்றொடரை உருவாக்குக.



1. ஊறுகாய்ப் புட்டி

4. அப்பளப் பொரியல்

2. ஒலிநாடாக் கருவி

5.  மாதம்

3. இனிப்புப் பாயசம்

6.  பட்டியல்

ஆ. சொற்றொடரை உருவாக்குக.

1.



இறால் பொரியல்

2.



அதிரசு மாவு

3.



ஐாடி

4.



கறி

5.



ரிங்கிட்

6.



புட்டி

உப்பு

இறைச்சிக்

ஒளடதப்

ஐந்து

கற்றல் தரம்
3.2.26

உயிர் எழுத்தைக் கொண்டு தொடங்கும் சொற்றொடர்களை உருவாக்கி எழுதுவர்.

ஆசிரியர் குறிப்பு

படங்களை ஒட்டி சொற்றொடரை எழுதப் பணித்தல்.

ந.நூ

73
KPM

73



கலந்துரையாடுக.



நேற்று

அம்மா சமைத்தார்.

மாமா வந்தார்.

இறந்த காலம்



இன்று

அம்மா சமைக்கிறார்.

மாமா வருகிறார்.

நிகழ்காலம்



நாளை

அம்மா சமைப்பார்.

மாமா வருவார்.

எதிர்காலம்



தொகுதி
14

வனம்



பாடம் 1

விலங்குகளின் கொண்டாட்டம்

கலந்துரையாடுக.



அலகு

கிளை

வனத்திலே ஒருவிழா
வனவிலங்குத் திருவிழா

கழுத்து

பூமாலை

அழகு

மழை

காளான்

கிளை

பறவைகள் கிளையில் அமர்ந்துள்ளன.

கற்றல் தரம்
1.3.6

லகர, முகர, ளகர எழுத்துகளைக் கொண்ட சொற்களைப் பயன்படுத்திப் பேசுவர்.

ஆசிரியர் குறிப்பு

கொடுக்கப்பட்ட சொற்களைப் பயன்படுத்திப் பேசப் பணித்தல்.

ந.நூ

75





பாடம் 2

அதோ பாராய்

வாசித்துப் பதில் காண்க.



குதித்துக் குதித்து ஓடும்
குதிரை அதோ பாராய்!

அசைந்து அசைந்து செல்லும்
யானை அதோ பாராய்!

பறந்து பறந்து போகும்
பருந்து அதோ பாராய்!

நகர்ந்து நகர்ந்து செல்லும்
நத்தை அதோ பாராய்!

தத்தித் தத்திப் போகும்
தவளை அதோ பாராய்!

துள்ளித் துள்ளி நாமும்
பள்ளிச் செல்வோம் வாராய்.

(அழ.வள்ளியப்பா)

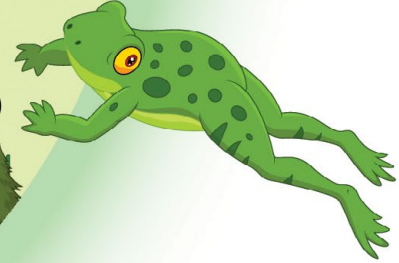
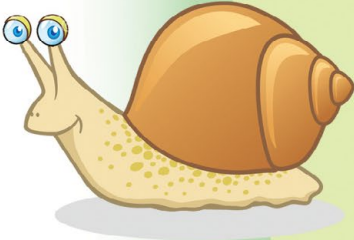

1. கவிதையில் காணப்படும் விலங்குகள் யாவை?
2. இந்தக் கவிதையை எழுதியவர் யார்?
3. பறந்து போவது எது?



வாசித்து எழுதுக.

முயல் குட்டி

குட்டிக் குட்டி முயலுதான்
குறும்புத் தனம் செய்யுது
எட்டி எட்டிப் பிடிக்கையில்
எட்டச் செல்ல முயலுது!

குட்டையான கால்களால்
குதித்துக் குதித்து ஓடுது
நெட்டையான காதுகளால்
நீட்டி நீட்டிக் கேட்குது!

(க. இராமச்சந்திரன்)

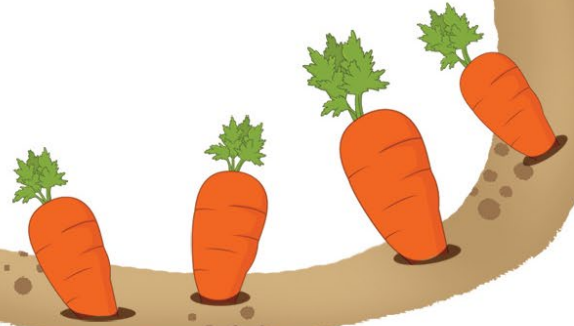

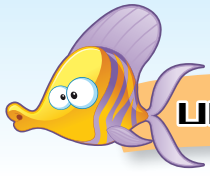

கலந்துரையாடுக.

ராணி, அங்கே பார். கவின் தவறுதலாகப் பீட்டரின் காலை மிதித்து விட்டான். அதற்குப் பீட்டர் கடுஞ்சொற்களால் அவனைத் திட்டுகிறான்.

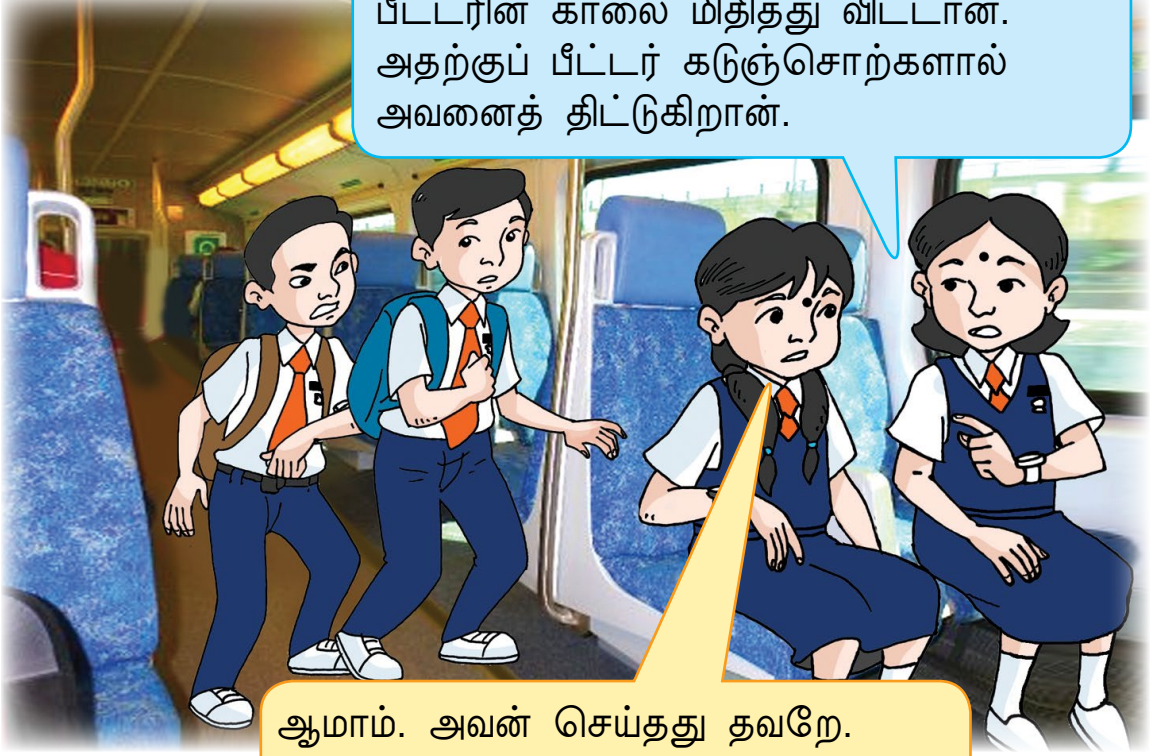

ஆமாம். அவன் செய்தது தவறே. நன்முறையில் சொல்லி இருக்கலாமே.

திருக்குறள்

இனிய உளவாக இன்னாத கூறல்
கனியிருப்பக் காய்கவர்ந் தற்று. (100)

பொருள்

நன்மை தரும் இனிய சொற்கள்
இருக்கும்போது அவற்றைப் பயன்படுத்தாமல்
தீமையை ஏற்படுத்தும் கடுஞ்சொற்களால்
பேசுவது கனி இருக்கும்போது காயைப்
பறித்துத் தின்பதற்கு ஒப்பாகும்.





தொகுதி
15

உணவு



பாடம் 1

எனக்குப் பிடித்தவை

கலந்துரையாடுக.



கேசரி



கீரைக்கூட்டு



ரசம்



கறிப்பாப்



... ?



பருப்பு வடை



முறுக்கு



கருப்பஞ்சாறு

கற்றல் தரம்
1.3.7

▪ ரகர, றகர எழுத்துகளைக் கொண்ட சொற்களைப் பயன்படுத்திப் பேசுவர்.

ஆசிரியர் குறிப்பு

• உணவுப் படங்கள் கொண்டு திரட்டேடு செய்து பேசச் செய்தல்.

ந.நூ

79





வாசித்திடுக.

அப்பளம், தக்காளி, வெங்காயம் ஊரைச் சுற்றிப் பார்க்கச் சென்றன. அவ்வழியே வந்த சிறுமி அப்பளத்தை மிதித்து விட்டாள். அது நொறுங்கி **இறந்தது**. தக்காளியும் வெங்காயமும் கதறி அழுதன.

தொடர்ந்து மிதிவண்டியில் வந்த சிறுவன் தக்காளியை நசுக்கி விட்டான். “**நண்பர்கள்** இறந்த போது அழுவதற்கு நான் இருந்தேன். எனக்கு யார்?” என்று அழத் தொடங்கியது வெங்காயம்.

உடனே ஒரு தேவதை தோன்றி, “வெங்காயமே கலங்காதே, உன் இறப்பிற்கு யாரெல்லாம் காரணமாக இருக்கிறார்களோ அவர்களே உனக்காக அழுவர்,” என்று கூறி மறைந்தது.

அன்று முதல் வெங்காயத்தை வெட்டுகின்றவர்களின் கண்களில் கண்ணீர் வரத் தொடங்கியது.

1. மூன்று நண்பர்களும் எங்குச் சென்றனர்?
2. அப்பளம் எவ்வாறு இறந்தது?

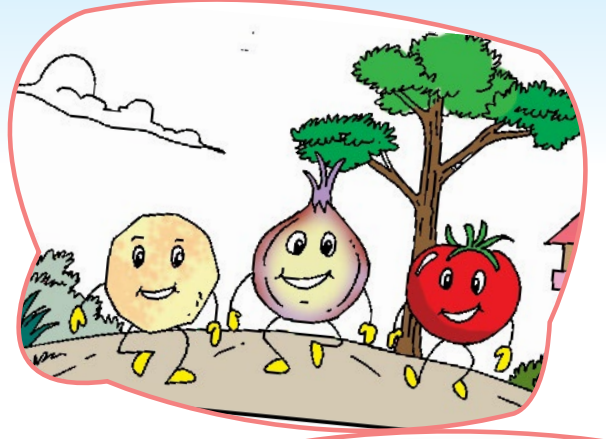



பாடம் 3

தேநீர் நேரம்

வாக்கியம் அமைத்திடுக.



1. குடும்பம் - இது மிதுராவின் குடும்பம்.
2. தேநீர் - அனைவரும் தேநீர் அருந்துகின்றனர்.
3. தாத்தா - தாத்தாவிற்குக் கேசரி மிகவும் பிடிக்கும்.
4. ஊட்டினார் - அப்பா தங்கைக்கு .
5. அம்மா - அம்மா தேநீர் .
6. மகிழ்ச்சி - .

கற்றல் தரம்
3.3.9

எளிய வாக்கியம் அமைப்பர்.

ஆசிரியர் குறிப்பு

வேறு சில எளிய வாக்கியங்கள் அமைக்க வழிகாட்டுதல்.

ந.நூ

81

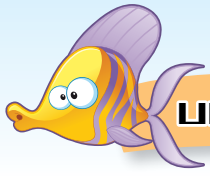

கலந்துரையாடுக.

நேசன் : அன்பா, எனக்கு ஒரு சந்தேகம்? நான் உனக்கு உதவி செய்ததை அழியாத மையில் குறிப்பேட்டில் எழுதி வைக்கிறாய். அதே, உன்னை அடித்தால் எளிதில் அழியக் கூடிய பென்சிலில் எழுதுகிறாயே. ஏன்?

அன்பன் : நேசா! நாம் எப்பொழுதும் ஒருவர் செய்யும் குற்றத்தை மறந்துவிட வேண்டும். அவர் செய்யும் உதவியை என்றும் மறக்கக்கூடாது. அவ்வளவுதான்.



திருக்குறள்

நன்றி மறப்பது நன்றன்று நன்றல்லது
அன்றே மறப்பது நன்று. (108)

பொருள்

ஒருவர் நமக்குச் செய்யும் உதவியை மறப்பது நல்லதல்ல. அவர் செய்யும் குற்றத்தை உடனே மறந்துவிடுவது நல்லது.





மறுபயன்



பாடம் 1

வீசும் முன் யோசி

கலந்துரையாடுக.



நெகிழி

1. நெகிழியைக் கண்ட இடங்களில் வீசாதே.
2. நெகிழிப் பயன்பாட்டைக் குறைப்பது நன்று.



நாளிதழ்

1. பழைய நாளிதழ்களைச் சேகரித்து விற்கலாம்.
2. நாளிதழ்களை மறுபயன் செய்வலாம்.



துணி



கண்ணாடி

கற்றல் தரம் 1.3.8

• ணகர, நகர, எனகர எழுத்துகளைக் கொண்ட சொற்களைப் பயன்படுத்திப் பேசுவர்.

ஆசிரியர் குறிப்பு

• இதர ணகர, நகர, எனகர எழுத்துகளைக் கொண்ட சொற்களைப் பயன்படுத்திப் பேசச் செய்தல்.

ந.நூ

83





வாசித்திடுக.

1

நண்பர்களே, குப்பைகளைப் பிரித்துப் போடுங்கள்.

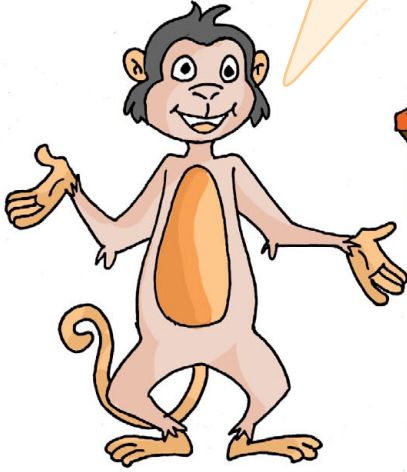

2

காகிதத்தை எங்குப் போடுவது?

3

நல்ல கேள்வி. நீலநிறக் குப்பைத்தொட்டியில் போடவும்.



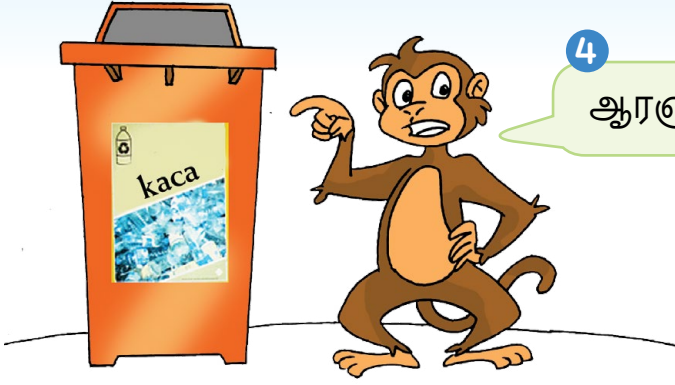

4

ஆரஞ்சு நிறத் தொட்டி எதற்கு?

5

ஓ, அதுவா?
கண்ணாடிப்
பொருள்களைப்
போடுவதற்கு நண்பா!



6

இனி நானும் குப்பைகளைப் பிரித்துப் போடுவேன்.



மறுசுழற்சி நம் முயற்சி

கற்றல் தரம்
2.1.24

• வாக்கியத்தைச் சரியான உச்சரிப்புடன் வாசிப்பர்.

ஆசிரியர் குறிப்பு

• உரையாடலைப் போலித்தம் செய்யப் பணித்தல்.

ந.நூ

84-85

85
KPM



பாடம் 3

மாற்றியோசி

வாக்கியங்களைக் கோவையாக எழுதுக.

1



2



3



4



5



1. நெகிழிப் புட்டியை வெட்டிச் சுத்தம் செய்யவும்.



2. புட்டியை அழகுபடுத்தவும்.



3. வண்ணக் கற்களை அதனுள் போடவும்.



4. புட்டியில் நீரை நிரப்பவும்.



5. மீன்களைப் புட்டியில் விடவும்.

கோவையாக எழுதுக.

முதலில், நெகிழிப் புட்டியை வெட்டிச் சுத்தம் செய்யவும். அடுத்து, புட்டியை அழகுபடுத்தவும். தொடர்ந்து, வண்ணக் கற்களை அதனுள் போடவும். பின்னர், புட்டியில் நீரை நிரப்பவும். இறுதியாக, மீன்களைப் புட்டியில் விடவும்.

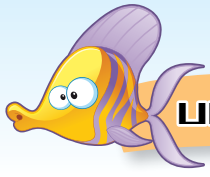

பாடம் 4

செய்யும் மொழியணியும்

கலந்துரையாடுக.

லீ சூ லின் வேலைகளை
அரக்கப் பரக்கச் செய்வாள்.
அவளுடைய வேலைகள்
நேர்த்தியாக இருக்காது.
அக்கா அவளைத் திட்டுவாள்.



பாட்டி சாலையைக் கடக்கத்
தடுமாறினார். புவனா அவருக்குக்
கை கொடுத்தாள். பாட்டி
அவருக்கு நன்றி கூறினார்.

மரபுத்தொடர்

அரக்கப் பரக்க

கை கொடுத்தல்

பொருள்

அவசரமும் பதற்றமும்

தக்க நேரத்தில் உதவி செய்தல்





வளமிகு மலேசியா



பாடம் 1

சுதந்திரநாள்

கலந்துரையாடுக.

1

அண்ணா, எனக்கு வண்ணத்தாளு வேணும்.

2

எதுக்குத் தாளு? என்ன செய்யப் போற?

3

சுதந்திரநாள் வருதுல கொடி செய்யப் போறேன்.



அண்ணா, எனக்கு வண்ணத்தாளு வேணும்.
அண்ணா, எனக்கு வண்ணத்தாள் வேண்டும்.

எதுக்குத் தாளு? என்ன செய்யப் போற?
எதற்குத் தாள்? என்ன செய்யப் போகிறாய்?



சுதந்திரநாள் வருதுல கொடி செய்யப் போறேன்.
சுதந்திரநாள் வருவதால் கொடி செய்யப் போகிறேன்.

கற்றல் தரம்
1.3.5

பேச்சு வழக்குச் சொற்களைத் திருத்திப் பேசுவர்.

ஆசிரியர் குறிப்பு

பேச்சு வழக்குச் சொற்களை அடையாளங்கண்டு திருத்திப் பேசச் செய்தல்.

ந.நூ

89

89
KPM



பாடம் 2

இரட்டைக் கோபுரம்

வாசித்திடுக.

கோலாலம்பூரின் பெருமைக்குரியவன் நான். என்னை இரட்டைக் கோபுரம் என்று அழைப்பர்.

என் கோபுரத்தின் உயரம் 451.9 மீட்டர் ஆகும். வியப்பாக இருக்கிறதா? அதோடு மட்டுமல்ல, நான் 88 மாடிகளைக் கொண்டவன். அலுவலகங்கள், கண்காட்சி அரங்குகள், பேரங்காடிகள், வங்கிகள், கேளிக்கை மையங்கள் போன்றவை என்னுள் அடங்கியுள்ளன.

இரவு வேளையில் நான் வண்ண விளக்குகளால் அழகாகக் காட்சியளிப்பேன். சுற்றுப்பயணிகளைக் கவரும் என்னை நீங்கள் பார்த்து விட்டீர்களா?

கற்றல் நாம்
2.1.25

பத்தியைச் சரியான உச்சரிப்புடன் வாசிப்பர்.

ஆசிரியர் குறிப்பு

பதிவு செய்த வாசிப்பைச் செவிமடுத்து வாசிக்கச் செய்தல்.

ந.நூ

90



வாக்கியம் அமைத்திடுக.



1. இது ஜாலோர் கெமிலாங்.
2. இது மலேசியாவின் தேசியக் கொடி.
3. கொடியில் நான்கு வண்ணங்கள் உள்ளன.
4. நாம் தேசியக் கொடிக்கு மரியாதை செலுத்த வேண்டும்.
5. _____



கலந்துரையாடுக.

தமிழைக் கற்போம் வாரீர்

இரண்டாம் வேற்றுமை உருபு (ஐ), நான்காம் வேற்றுமை உருபு (கு)க்குப் பின் **க்,ச்,த்,ப்** வரின் வலிமிகும்.

வீட்டை	+	கழுவு	=	வீட்டை க் கழுவு
உலகை	+	காட்டு	=	உலகை க் காட்டு
அத்தைக்கு	+	கொடு	=	அத்தைக்கு க் கொடு
அவருக்கு	+	பிடிக்கும்	=	அவருக்கு ப் பிடிக்கும்
நவீனுக்கு	+	காய்ச்சல்	=	நவீனுக்கு க் காய்ச்சல்
அரசிக்கு	+	பிறந்தநாள்	=	அரசிக்கு ப் பிறந்தநாள்
சன்னலை	+	திற	=	<input type="text"/>
அம்மாவிற்கு	+	சங்கிலி	=	<input type="text"/>





தொகுதி
18

உயிரினங்கள்



பாடம் 1

நம்மைச் சுற்றி



செவிமடுத்துக் கூறுக.

1. மின்மினிப் பூச்சி ஒளிவிடும்.

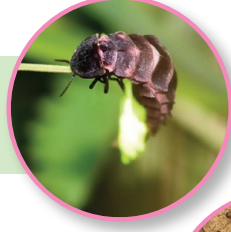

2. எறும்பு கூட்டமாகச் செல்லும்.



3. பூரானுக்கு நிறைய கால்கள் உள்ளன.



4. தேன் பூக்களிலிருந்து தேனை உறிஞ்சும்.



5. தட்டான்பூச்சிக்கு நான்கு இறக்கைகள் உள்ளன.



கற்றல் தரம்
1.2.5

செவிமடுத்த எளிய வாக்கியங்களைக் கூறுவார்.

ஆசிரியர் குறிப்பு

வாக்கியங்களைச் செவிமடுத்து மீண்டும் கூறச் செய்தல்.

ந.நூ



93



அ. வாசித்திடுக.



கொக்கு பற பற
கோழி பற பற
மைனா பற பற
மயிலே பற... (x2)



என் பட்டமே பற பற பற
வானம் தாண்டிப் பற பற
என் நெஞ்சமே பற பற பற
எல்லைகள் இல்லை பற பற!
(நா. முத்துக்குமார்)



வருடுக





பாடம் 3

வண்ணத்துப்பூச்சி

வாசித்து எழுதுக.



வண்ணத்துப்பூச்சியின் வாழ்க்கைச் சுழற்சி



1. வண்ணத்துப்பூச்சி இலையின் அடியில் முட்டையிடும்.
2. முட்டையானது இரண்டு வாரத்தில் கம்பளிப் புழுவாகும்.
3. கம்பளிப் புழு கூட்டுப்புழுவாக உருமாறும்.
4. கூட்டுப்புழு இரண்டு வாரத்திற்குப்பின் வண்ணத்துப்பூச்சியாக முழுமை பெறும்.

கற்றல் தரம்
3.4.2

வாக்கியங்களைக் கோவையாக எழுதுவார்.

ஆசிரியர் குறிப்பு

நடவடிக்கை நூல் பக்கம் 95-இல் வாக்கியங்களைக் கோவையாக எழுதப் பணித்தல்.

ந.நூ

95

95
KPM

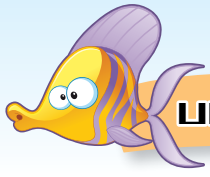

கலந்துரையாடுக.

கம்போங் முகிபா மக்கள் விழாக்காலங்களில் ஒன்றிணைந்து சமைத்து உண்பதை வழக்கமாகக் கொண்டுள்ளனர். ஆனால், திரு. கபிலன் மட்டும் அதில் கலந்து கொள்வதில்லை. ஊருடன் பழகுவதும் இல்லை. ஒருநாள் நோய்வாய்ப்பட்டார். உதவிக்கு யாரும் இல்லாமல் சிரமப்பட்டார்.

அவரின் நிலையறிந்த அண்டை அயலார் அவருக்கு உதவினர்.

திரு. கபிலன் விரைவில் குணமடைந்தார். அப்பொழுதுதான் **ஊருடன் கூடி வாழ்வதன்** அவசியத்தை உணர்ந்தார்.

1

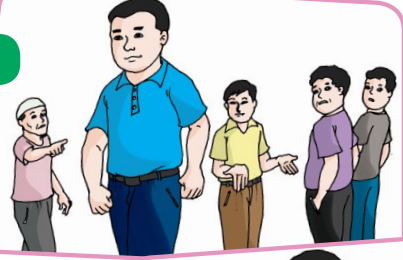

2

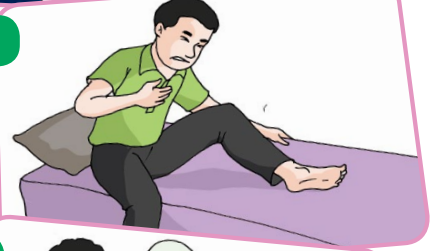

3



4



பழமொழி

ஊருடன் கூடி வாழ்

பொருள்

நாம் வாழும் இடத்து மக்களின் பழக்க வழக்கங்களுக்கு ஏற்ப அவர்களோடு இணைந்து வாழ வேண்டும்.



அறிவோம்



பாடம் 1

என்னை அறி

கலந்துரையாடுக.

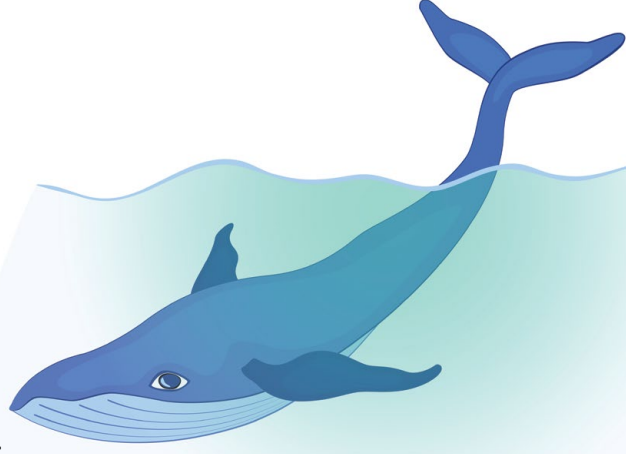

- நான் நீலத் திமிங்கலம்.
- பாலூட்டி இனத்தைச் சேர்ந்தவன்.
- சுவாசிக்க மட்டுமே கடலின் மேலே வருவேன்.



- நான் மண்ணில் வாழும் உயிரினம்.
- என்னை மண்புழு என்பர்.
- நான் உழவர்களின் தோழன்.



- நான் தவளை.
- என் நாக்கு நீளமானது.
- நான் நீரிலும் நிலத்திலும் வாழ்வேன்.

கற்றல் தரம்
1.3.6

● லகர, முகர, ளகர எழுத்துகளைக் கொண்ட சொற்களைப் பயன்படுத்திப் பேசுவர்.

ஆசிரியர் குறிப்பு

● கைப்பாவையின் துணையுடன் போலித்தம் செய்யப் பணித்தல்.

ந.நூ

97

97
KPM



பாடம் 2

கண்டறிவோம்

வாசித்திடுக.

பசிபிக் பெருங்கடல் உலகின் மிகப் பெரிய கடலாகும்.

8

ஒளவையார் ஆத்திசூடியை இயற்றினார்.

9

நீல் ஆம்ஸ்ட்ராங் நிலவில் முதலில் கால் பதித்தவர்.

7

கோலாலம்பூர் மலேசியாவின் தலைநகரம்.

6





1

மா, பலா, வாழை முக்கனிகள் ஆகும்.

யானையின் மூளை 5 கிலோ எடை கொண்டது.

2

திருக்குறளை இயற்றியவர் திருவள்ளுவர்.

3

தமிழ்மொழியில் 12 உயிர் எழுத்துகள் உள்ளன.

5

4

ஒட்டகம் பாலைவனக் கப்பல் என்றும் அழைக்கப்படும்.

கற்றல் தரம்
2.2.5

• எளிய வாக்கியத்தை வாசித்துப் புரிந்து கொள்வர்.

ஆசிரியர் குறிப்பு

• எளிய வாக்கியங்களை வாசித்துப் புதிர்ப்போட்டியில் விடை காணச் செய்தல்.

ந.நூ

98-99

99
KPM



பாடம் 3

திருந்திய உள்ளம்

வாக்கியங்களை நிரல்படுத்துக.



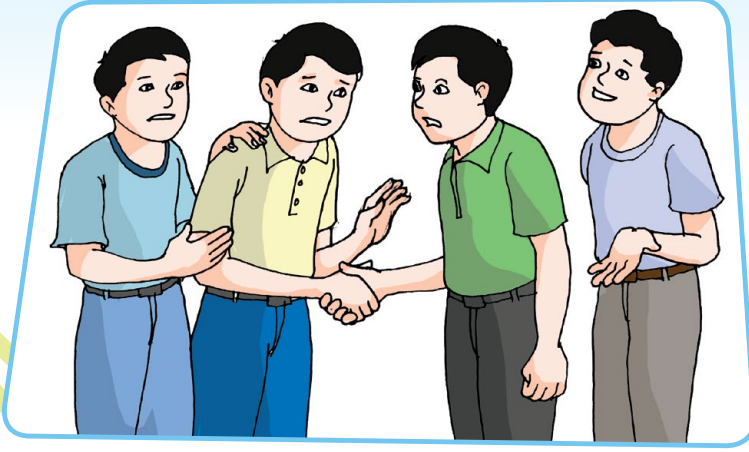

பிறகு, குச்சிகளை இணைத்துக் கட்டி உடைக்கச் சொன்னார்.

1

சகோதரர்கள் இடையே ஒற்றுமை இல்லாததால் தந்தை அவர்களைத் திருத்த எண்ணினார்.



இறுதியாக, நால்வரும் ஒற்றுமையின் அவசியத்தை உணர்ந்து திருந்தினர்.



அவர்களுக்கு ஆளுக்கொரு குச்சியைக் கொடுக்க, அவர்கள் சுலபமாக உடைத்தனர்.



ஒன்றாகக் கட்டப்பட்டிருந்த குச்சிகளை அவர்களால் உடைக்க முடியாமல் போனது.

கதைக்கேற்ற பழமொழியைக் கூறுக.



கற்றல் தரம்
3.4.1

• வாக்கியங்களை நிரல்படுத்தி எழுதுவர்.

ஆசிரியர் குறிப்பு

• நிரல்படுத்திய வாக்கியங்களை நடவடிக்கை நூல் பக்கம் 100-இல் எழுதச் செய்தல்.

ந.நூ

101
KPM

100-101



கலந்துரையாடுக.

தமிழைக் கற்போம் வாரீர்

வேற்றுமை

- பெயர்ச்சொல்லின் பொருளை வேறுபடுத்திக் காட்டுவது வேற்றுமையாகும்.
- வேற்றுமை எட்டு வகைப்படும்.

வகை	உருபு	எடுத்துக்காட்டு
முதல் வேற்றுமை	உருபு இல்லை	குமரன் கதை எழுதினான்.
இரண்டாம் வேற்றுமை	ஐ	அம்மா குமரனைக் காணச் சென்றார்.

சரியான வேற்றுமை வகைகளை அறிக.

- முயல்** துள்ளி ஓடியது.
- சுபா** குடை வாங்கினாள்.
- திலகா** வேகமாக நடந்தாள்.
- ஆசிரியர் **மாணவனை** அழைத்தார். (மாணவன் + ஐ)
- தங்கை **புத்தகங்களை** அடுக்கினாள். (புத்தகங்கள் + ஐ)
- அம்மா **மகளைக்** கொஞ்சினார். (மகள் + ஐ)





கொண்டாட்டம்



பாடம் 1

சிறப்பு நாள்

கலந்துரையாடுக.

வருக! வருக!

சிறுவர் அறிவியல் புதிர்ப்போட்டி 20XX

- அறிவியல் கண்காட்சி இடம்பெறும்.
- தனித்திறன் போட்டி.



வெற்றியாளர்களுக்குச் சிறப்புப்
பரிசுகள் உண்டு

உங்கள்
திறமையைக்
காட்ட அரிய
வாய்ப்பு!

நாள் : 28.10.20XX
இடம் : முரசு அறவாரியம், சிரம்பான்
நேரம் : காலை மணி 10:00 முதல்
மாலை மணி 5:00 வரை
ஏற்பாடு : முத்தமிழ் மன்றம்

தரண்டு
வாரீர்!



கற்றல் தரம்
1.3.7

• ரகர, றகர எழுத்துகளைக் கொண்ட சொற்களைப் பயன்படுத்திப் பேசுவர்.

ஆசிரியர் குறிப்பு

• ரகர, றகர சொற்களைப் பாடப்பகுதியில் அடையாளங்கண்டு பேசச் செய்தல்.

ந.நூ

103

103
KPM



வாசித்திடுக.

நாளை அன்னையர் நாள்.
சாருமதியிடம் பரிசு வாங்கப் போதிய
பணமில்லை. தன் தாயாருக்கு என்ன
பரிசு தருவதென்று யோசித்தாள்.
உடனே, வாழ்த்து அட்டை நினைவிற்கு
வந்தது. ஆசிரியர், அதனைச் செய்யும்
முறையைக் கற்பித்ததை நினைவு
கூர்ந்தாள். அழகான வாழ்த்து
அட்டையைச் செய்தாள்.

மறுநாள் தன் தாயாரிடம்
அதனைக் கொடுத்தாள். தாயாரின்
முகத்தில் அளவற்ற மகிழ்ச்சி
தென்பட்டது. சாருவை அன்போடு
அணைத்துக் கொண்டார்.





பாடம் 3

திறந்த இல்ல உபசரிப்பு

வாக்கியம் அமைத்திடுக.

தீபாவளி நல்வாழ்த்துகள்



தீபாவளி

1. தீபாவளி திறந்த இல்ல உபசரிப்பு நடைபெற்றது.

தீபம்

2. வாசலில் தீபம் ஏற்றி வைத்தனர்.

உறவினர்கள்

3. உறவினர்கள் கலந்து கொண்டனர்.

பலகாரங்கள்

4. பலவகையான பலகாரங்கள் பரிமாறப்பட்டன.

மகிழ்ச்சி

5. _____

கற்றல் தரம்
3.3.9

- எளிய வாக்கியம் அமைப்பர்.

ஆசிரியர் குறிப்பு

- படத்தைப் பார்த்து மேலும் சில வாக்கியங்களை எழுதப் பணித்தல்.

ந.நூ

105

105
KPM

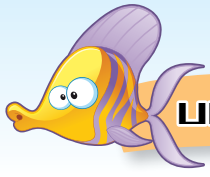

கலந்துரையாடுக.



பழமொழி

சிறு துளி பெரு வெள்ளம்

பொருள்

சிறுகச் சிறுகச் சேர்க்கின்ற
ஒன்றே நாளடைவில்
பேரளவாகப் பெருகிவிடும்.

Dengan ini, SAYA BERJANJI akan menjaga buku ini dengan baiknya dan bertanggungjawab atas kehilangannya, serta mengembalikannya kepada pihak sekolah pada tarikh yang ditetapkan.

Skim Pinjaman Buku Teks			
Sekolah _____			
Tahun	Darjah	Nama Penerima	Tarikh Terima
Nombor Perolehan: _____			
Tarikh Penerimaan: _____			
BUKU INI TIDAK BOLEH DIJUAL			

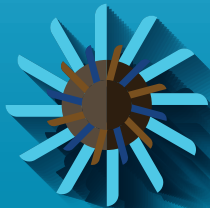
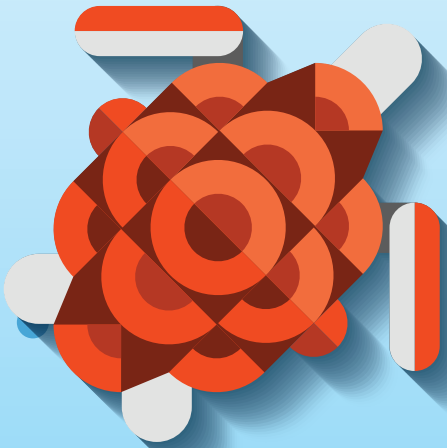

ISBN 978-983-49-2039-5



9 789834 920395

BT043002