



KEMENTERIAN PENDIDIKAN MALAYSIA

தமிழ்மொழி

BAHASA TAMIL SEKOLAH KEBANGSAAN

கற்க கசடற்க கற்பவை கற்றபிவ்
நிற்க அதற்குத் துக

ஆண்டு
TAHUN

5



KURIKULUM STANDARD SEKOLAH RENDAH
KSSR
(SEMAKAN 2017)
KEMENTERIAN PENDIDIKAN MALAYSIA





RUKUN NEGARA

Bahawasanya Negara Kita Malaysia

mendukung cita-cita hendak:

Mencapai perpaduan yang lebih erat dalam kalangan seluruh masyarakatnya;

Memelihara satu cara hidup demokrasi;

Mencipta satu masyarakat yang adil di mana kemakmuran negara akan dapat dinikmati bersama secara adil dan saksama;

Menjamin satu cara yang liberal terhadap tradisi-tradisi kebudayaannya yang kaya dan pelbagai corak;

Membina satu masyarakat progresif yang akan menggunakan sains dan teknologi moden.

MAKA KAMI, rakyat Malaysia,
berikrar akan menumpukan
seluruh tenaga dan usaha kami untuk mencapai cita-cita tersebut
berdasarkan prinsip-prinsip yang berikut:

**KEPERCAYAAN KEPADA TUHAN
KESETIAAN KEPADA RAJA DAN NEGARA
KELUHURAN PERLEMBAGAAN
KEDAULATAN UNDANG-UNDANG
KESOPANAN DAN KESUSILAAN**

(Sumber: Jabatan Penerangan, Kementerian Komunikasi dan Multimedia Malaysia)

KURIKULUM STANDARD SEKOLAH RENDAH (SEMAKAN 2017)

தமிழ்மொழி

BAHASA TAMIL
SEKOLAH KEBANGSAAN

அண்ம 5 TAHUN
5

PENULIS

SARMELLAA SANTIE RAJANDRAN
KUMARAGURU KUPPUSAMY

EDITOR

TAMIL ARASI SINNASAMY

PENGURUS PROJEK

MUHAMMAD FAIZ MOHAMAD ALI

PEREKA BENTUK

MOGAN KUMAR RAJU

ILUSTRATOR

MOHD FAUZI MAHMOOD



Dewan Bahasa dan Pustaka
Kuala Lumpur
2020



KEMENTERIAN PENDIDIKAN MALAYSIA

No. Siri Buku: 0011

KK 495-221-0106041-49-2840-20101
ISBN 978-983-49-2840-7

Cetakan Pertama 2020
© Kementerian Pendidikan Malaysia 2020

Hak Cipta Terpelihara. Mana-mana bahan dalam buku ini tidak dibenarkan diterbitkan semula, disimpan dalam cara yang boleh dipergunakan lagi, ataupun dipindahkan dalam sebarang bentuk atau cara, baik dengan cara bahan elektronik, mekanik, penggambaran semula mahupun dengan cara perakaman tanpa kebenaran terlebih dahulu daripada Ketua Pengarah Pelajaran Malaysia, Kementerian Pendidikan Malaysia. Perundingan tertakluk kepada perkiraan royalti atau honorarium.

Diterbitkan untuk
Kementerian Pendidikan Malaysia oleh:
Dewan Bahasa dan Pustaka,
Jalan Dewan Bahasa,
50460 Kuala Lumpur.
Telefon: 03-21479000 (8 talian)
Faksimile: 03-21479643
Laman Web: <http://www.dbp.gov.my>

Reka Letak dan Atur Huruf:
Firdaus Press Sdn. Bhd.

Muka Taip Teks: Murasu Anjal
Saiz Muka Taip Teks: 18 poin

Dicetak oleh:
Percetakan Inderapura Sdn. Bhd.,
No. 12 & 14, Jalan 12/118B,
Desa Tun Razak,
56000 Cheras, Kuala Lumpur.

PENGHARGAAN

Penerbitan pakej buku teks ini melibatkan kerjasama banyak pihak. Sekalung penghargaan dan terima kasih ditujukan kepada pihak berikut:

- Jawatankuasa Penyemakan Naskhah Sedia Kamera, Bahagian Sumber dan Teknologi Pendidikan, Kementerian Pendidikan Malaysia.
- Pegawai-pegawai Bahagian Sumber dan Teknologi Pendidikan dan Bahagian Pembangunan Kurikulum, Kementerian Pendidikan Malaysia.
- Jawatankuasa Peningkatan Mutu, Dewan Bahasa dan Pustaka.
- Jawatankuasa Pembaca Luar, Dewan Bahasa dan Pustaka.
- SK Taman Senangan, Butterworth, Pulau Pinang.
- SK Bandar Baru Sungai Lalang, Sungai Petani, Kedah.
- Institut Pendidikan Guru, Kampus Raja Melewar, Seremban, Negeri Sembilan.
- SJKT Teluk Merbau, Sungai Pelek, Selangor.
- SK Sacred Heart Convent, Melaka.
- SK Ayer Keroh, Melaka.
- Kampar Kanimoly Kuppusamy.
- Dhillip Varman a/l Sunder.



தொகுதி 1

நல்வாழ்வு

1	பழமும் நாமும்	1
2	மரம் தந்த வரம்	3
3	நம்மைச் சுற்றி	4
4	இலக்கணம்	6

தொகுதி 7

நினைவுகள்

1	அனுபவம் இனிது	31
2	மின் ரயில் சேவை	32
3	முதல் பயணம்	33
4	இலக்கணம்	34

தொகுதி 2

கற்றல் நேரம்

1	எறும்பு சொல்லும் பாடம்	7
2	நாங்கள் வேறல்ல	8
3	வேறுபாடு அறிவோம்	11
4	செய்யுளும் மொழியணியும்	12

தொகுதி 8

நம் நாடு

1	சுற்றுலா சென்றேன்	35
2	தேசிய அறிவியல் மையம்	36
3	என்னைக் கவர்ந்தவர்	37
4	செய்யுளும் மொழியணியும்	38

தொகுதி 3

அனுபவம்

1	சீருடை முகாம்	13
2	நல்ல தீர்வு	14
3	சிறுவர் நாள்	15
4	இலக்கணம்	16

மீட்டுணர்வோம் 1

39

தொகுதி 9

தொழில்நுட்பம்

1	விழித்துக் கொள்	41
2	ட்ரோன்	42
3	வேறுபாடு அறிக	43
4	இலக்கணம்	45

தொகுதி 4

நன்னெறி

1	நல்ல நண்பன்	17
2	ஏமாறாதே ஏமாற்றாதே	18
3	உதவும் மனப்பான்மை	19
4	செய்யுளும் மொழியணியும்	20

தொகுதி 10

தன்முனைப்பு

1	வெற்றி நாட்டுவேன்	47
2	அறிவே வெல்லும்	48
3	கல்விக்கூடம் சென்றிடுவோம்	49
4	செய்யுளும் மொழியணியும்	50

தொகுதி 5

விளையாட்டு உலகம்

1	திறப்பு விழா	21
2	சதுரங்கம்	22
3	விளையாட்டின் அவசியம்	23
4	இலக்கணம்	24

தொகுதி 11

கலை

1	தையல் நிலையம்	51
2	தோற்பாவைக் கூத்து	52
3	மலர்க் கண்காட்சி	53
4	இலக்கணம்	54

தொகுதி 6

இனிய வாழ்வு

1	இன்பமாக உண்ணலாம்	25
2	பொங்கல் திருநாள்	27
3	சுவைத்துப் பார்ப்போம்	29
4	செய்யுளும் மொழியணியும்	30

தொகுதி 12

பண்பாடு

1	பண்பாட்டு உடைகள்	55
2	கோலங்கள் பலவிதம்	56
3	திறந்த இல்லம்	57
4	செய்யுளும் மொழியணியும்	58

தொகுதி 13**சுகாதாரம்**

1	சாதனை செய்	59
2	எண்ணமே வாழ்வு	60
3	காலம் பொன்னானது	61
4	இலக்கணம்	62

தொகுதி 19**அறிவியல் உலகம்**

1	மனித எந்திரம்	87
2	மின்னஞ்சல்	88
3	தகவல் அறி	89
4	இலக்கணம்	90

தொகுதி 14**மகிழி**

1	என் உலகம்	63
2	இசை நேரம்	64
3	இனிய நினைவு	65
4	செய்யுளும் மொழியணியும்	66

தொகுதி 20**பாரம்பரியம்**

1	திருமணமாம் திருமணம்	91
2	அழைப்பிதழ்	92
3	நம்ம வீட்டுத் திருமணம்	93
4	செய்யுளும் மொழியணியும்	94

தொகுதி 15**அறிவியல்**

1	திறன் கடிகை	67
2	மருத்துவத்தில் இணையம்	68
3	இயந்திரமும் நாமும்	69
4	செய்யுளும் மொழியணியும்	70

தொகுதி 21**வணிகம்**

1	மின்பணப்பை	95
2	நேர்மை வேண்டும்	96
3	சேமித்து மகிழ்வோம்	97
4	இலக்கணம்	98

தொகுதி 16**தகவல் களம்**

1	உலகில் பெரியவை	71
2	இசை நாயகன்	73
3	பொன்மாலைப் பொழுது	74
4	செய்யுளும் மொழியணியும்	76

தொகுதி 22**இளையோர் உலகம்**

1	எதிர்காலத்தில் நான்	99
2	அம்பு எய்தல்	100
3	எனக்குப் பிடித்த விளையாட்டு	101
4	செய்யுளும் மொழியணியும்	102

மீட்டுணர்வோம் 2

77

தொகுதி 17**ஆரோக்கியம்**

1	இட்டலி உண்போம்	79
2	வலைப்பந்து விளையாடுவோம்	80
3	யோகாவும் நாமும்	81
4	இலக்கணம்	82

தொகுதி 23**குடும்பம்**

1	அன்னையர் நாள்	103
2	நல்லதொரு குடும்பம்	104
3	புதுமனை புகுவிழா	106
4	செய்யுளும் மொழியணியும்	107

தொகுதி 18**கட்டொழுங்கு**

1	சாலை விதிகள்	83
2	மாணவர் திலகம்	84
3	தாய் சொல் கேள்	85
4	செய்யுளும் மொழியணியும்	86

தொகுதி 24**தனித்திறமை**

1	பேச்சு முனையம்	109
2	பரதம்	110
3	நான் ரசித்த பட்டிமன்றம்	111
4	செய்யுளும் மொழியணியும்	112

மீட்டுணர்வோம் 3

113



முன்னுரை

ஒருவர் தம் எண்ணங்களையும் கருத்துகளையும் படைப்பாற்றலையும் வளர்க்க மொழி இன்றியமையாததாக அமைகின்றது. அத்தகைய ஆற்றலை மாணவர்கள் அடையும் வகையில் இப்பாடநூல் உருவாக்கப்பட்டுள்ளது.

இருபத்து நான்கு தொகுதிகளைக் கொண்டுள்ள இப்பாடநூல் ஐந்து மொழிக்கூறுகளை உள்ளடக்கியுள்ளது. அவை கேட்டல் பேச்சு, வாசிப்பு, எழுத்து, செய்யுளும் மொழியணியும், இலக்கணம் என்பன ஆகும். ஒவ்வொரு தொகுதியும் தனிக் கருப்பொருளைக் கொண்டு அமைக்கப்பட்டுள்ளது. இந்நூல், தமிழ்மொழி கற்றல் கற்பித்தலுக்கான புதிய அணுகுமுறைகளுடன் படைக்கப்பட்டுள்ளது.

கல்வி அமைச்சின் பரிந்துரைக்கேற்ப, மாணவர்கள் 21ஆம் நூற்றாண்டிற்கான திறன்களை அடைய இந்நூல் வழிவகுக்கின்றது. மனத்தைக் கவரும் படங்கள், QR குறியீடுகள், ஆக்கப்பூர்வமான கற்றல் கற்பித்தல் நடவடிக்கைகள், ஆசிரியர் குறிப்புகள் என பல அம்சங்கள் பரிந்துரைக்கப்பட்டுள்ளன.

கல்வித் துறையில் ஏற்படும் புதுப்புது பரிணாமங்களுக்கு ஏற்ப மாணவர்களை உருவாக்க வேண்டும். அம்மாணவர்களை உருவாக்கவும் ஆசிரியர்களின் நோக்கத்தையும் எதிர்பார்ப்பையும் நிறைவேற்றவும் இப்பாடநூல் துணையாகும் என்று பெரிதும் நம்புகின்றோம்.

**கல்வி கற்ற சமுதாயத்தை உருவாக்குவோம்;
கல்லாமையை இல்லாமை ஆக்குவோம்.**

நன்றி,
ஆசிரியர்கள்

கீழ்க்காணும் படச்சின்னங்கள் மாணவர்களை ஈர்க்கும் பொருட்டுப் பயன்படுத்தப்படுகின்றன.



கேட்டல் பேச்சு



வாசிப்பு



எழுத்து



செய்யுளும் மொழியணியும்



இலக்கணம்



உயர்நிலைச் சிந்தனைத் திறன்

கற்றல் தரம்
1.2.3

கற்றல் தரம்



பக்க எண்

ஆசிரியர் குறிப்பு

ஆசிரியர் குறிப்பு



QR குறியீடு

தொகுதி

நல்வாழ்வு



பழமும் நாடும்

உரையைச் செவிமடுத்துக் கருத்துகளைக் கூறிடுக.



எனது அருமை வாழை, கொய்யா, அன்னாசி, ரம்புத்தான் நண்பர்களே வணக்கம். இன்று நான் 'நமது வளம் மக்களின் நலம்' என்ற தலைப்பில் உரையாற்ற வந்துள்ளேன்.

நம்மை **உள்நாட்டுப் பழங்கள்** என்றும் அழைப்பர். நம்மிடம் மனித உடலுக்குத் தேவையான சத்துகள் கிடைக்கின்றன. இதனால், அவர்களின் உடல் ஆரோக்கியம் பெறுகிறது.

தோழர்களே, நம் சுவையோ அதிகம்; விலையோ மலிவு. எளிதில் கிடைக்கும் நம்மை வெளிநாடுகளுக்கும் ஏற்றுமதி செய்கின்றனர். மக்களின் நல்வாழ்வுக்கு என்றும் துணையாக இருப்போம் என வேண்டி விடைபெறுகிறேன். நன்றி.

வாழை, கொய்யா, அன்னாசி, ரம்புத்தான், பப்பாளி போன்றவை உள்நாட்டுப் பழங்கள் ஆகும்.

கற்றல் தரம்
1.2.12

• செவிமடுத்த உரையில் உள்ள கருத்துகளைக் கூறுவர்.

ஆசிரியர் குறிப்பு

• உரையைச் செவிமடுத்துக் கருத்துகளைக் கலந்துரையாடச் செய்தல்.



KPM

அவையோருக்கு வணக்கம்.

இன்று வாழைப் பழத்தைப் பற்றிப் பேசவுள்ளேன்.

நண்பர்களே, இப்பழம் எல்லாக் காலங்களிலும் எல்லா இடங்களிலும் கிடைக்கும். வாழையில் பச்சை நாடான், ரஸ்தாளி, பூவன், செவ்வாழை எனப் பலவகை உண்டு.

வாழைப் பழத்தில் நார்ச்சத்து, உயிர்ச்சத்து, இரும்புச்சத்து போன்றவை உள்ளன. இப்பழத்தை உண்பதால் உடல் சுறுசுறுப்பாக இருக்கும். கண் பார்வை சீராக அமையும்; மலச்சிக்கலைத் தீர்க்கவும் உதவும்.

எனவே, வாழைப் பழத்தை உண்டு மகிழ்வோம் வாரீர். நன்றி.



வகைகள்

சத்துகள்

பயன்கள்





பாடல்
2

மரம் தந்த வரம்

உரையை வாசித்திடுக.

மதிப்பிற்குரிய தலைமையாசிரியர் அவர்களே, ஆசிரியர்களே, மாணவர்களே, உங்கள் அனைவருக்கும் வணக்கம். 'மரம் தந்த வரம்' என்பது என் தலைப்பு ஆகும்.

நண்பர்களே, மரங்கள் நமக்குத் தரும் வரங்கள் பல. காற்றையும் நிழலையும் அவை நமக்குத் தருகின்றன. அதுமட்டுமா? இந்த மரங்கள் விலங்குகளின் இருப்பிடமாகவும் திகழ்கின்றன. அன்று வீட்டுக்கு ஒரு மரம் நட்டோம். இன்று ஆளுக்கொரு மரம் நடுவோமே! பசுமையைக் காப்போம்; மரங்களைப் பேணுவோம் எனக் கூறி விடைபெறுகிறேன். நன்றி.



**மரம்தான் மரம்தான்
மனிதன் மறந்தான்!**

கற்றல் தரம்
2.3.12

• உரையைச் சரியான வேகம், தொனி, உச்சரிப்பு ஆகியவற்றுடன் நிறுத்தக்குறிகளுக்கேற்ப வாசிப்பர்.

ஆசிரியர் குறிப்பு

• உரையைச் சரியான வேகம், தொனி, உச்சரிப்பு ஆகியவற்றுடன் நிறுத்தக்குறிகளுக்கேற்ப வாசிக்கப் பணித்தல்.



பாடம்
3

நம்மைச் சுற்றி

வேறுபாடு அறிந்திடுக.

ல, ழ, ள

1.



உயர்ந்து தெரிவது **மலை**.

மலை



உழவர் வேண்டுவது **மழை**.

மழை

2.



மாட்டிற்கு இருப்பது **வால்**.

வால்



மன்னர் எடுப்பது **வாள்**.

வாள்

3.



கல்லில் தெரிகிறது **பல்லி**.

பல்லி



கற்றுக் கொடுக்கிறது **பள்ளி**.

பள்ளி

மலை - மாணவர்கள் மலை ஏறச் சென்றனர்.

மழை - நேற்று கனத்த மழை பெய்தது.

நடவடிக்கை 1

வாக்கியத்தை நிறைவு செய்திடுக.



1. புலி உறுமியதால் தம்பி பயந்தான்.
2. அம்மா சமையலுக்குப் புளி வாங்கினார்.



3. சேவல் [] வேளையில் கூவும்.
4. [] மாடுகள் வண்டி இழுக்கின்றன.



5. அமுதனுக்குப் பல் [] ஏற்பட்டது.
6. மாமாவின் வீட்டிற்குச் செல்ல [] தெரியவில்லை.



புளி

காலை

வலி

புலி

வழி

காளை

நடவடிக்கை 2

வேறுபாடு விளங்க வாக்கியம் அமைத்திடுக.

1.



2.



3.



கற்றல் தரம்
3.3.17

▪ லகர, முகர, எகர வேறுபாடு விளங்க வாக்கியம் அமைப்பர்.

ஆசிரியர் குறிப்பு

• வேறு சில லகர, முகர, எகர சொற்களைக் கொண்டு வேறுபாடு விளங்க வாக்கியம் அமைக்கப் பணித்தல்.



பாடம்
4

இலக்கணம்

கலந்துரையாடுக.

ஐந்தாம் வேற்றுமை உருபு அறிவோம்.

வகை

ஐந்தாம்
வேற்றுமை

உருபு

இன்,
இருந்து,
இல், நின்று

எடுத்துக்காட்டு

- முகிலன் வீட்டிலிருந்து புறப்பட்டான்.
- முகிலனில் சிறந்தவன் அகிலன்.
- பழம் மரத்தினின்று விழுந்தது.

நடவடிக்கை 1

சேர்த்து எழுதிடுக.

1. சிறுவர் + இன் = சிறுவரின்
2. கூடையில் + இருந்து =
3. சந்திரன் + இல் =
4. வீட்டின் + நின்று =

நடவடிக்கை 2

வேற்றுமை உருபை இணைத்து எழுதிடுக.

1. மலை அருவி ஓடியது. (நின்று)
மலையினின்று அருவி ஓடியது.
2. கந்தன் புத்தகம் புதியது. (இன்)
3. குமரன் சிறந்த பாடகன் திலிபன். (இல்)
4. அப்பா கடையில் அணிச்சல் வாங்கி வந்தார். (இருந்து)





எறும்பு சொல்லும் பாடம்

கவிதையைச் செவிமடுத்துக் கருத்துகளைக் கூறிடுக.

எறும்பு சொல்லும் பாடம்

கூட்டாக உழைத்திட விரும்பு – தன்
பாட்டாலே கூறுதே எறும்பு!

சுறுசுறுப்பே வேண்டும் விரும்பு – தன்
குறுகுறு நடையால் கூறுதே எறும்பு!

சோர்வே வேண்டாம் விரும்பு – தன்

சோர்விலா உழைப்பால் கூறுதே எறும்பு!

வறுமையை ஒழிக்க விரும்பு – நாளை

மழையை நினைத்துச் சேர்க்குதே எறும்பு!

சேமிக்கும் பழக்கத்தை விரும்பு – மழையில்

சேமிப்பை உண்ணுதே எறும்பு!

-அண்ணா கணேசன்



1. ஒற்றுமை வேண்டும்.

2. சுறுசுறுப்பு வேண்டும்.

வாசித்துப் பொருளை அறிந்திடுக.

வீடு

அரசன்

அம்மா



பறவை

சாலை

அம்மா

அம்பு - நீர், பாணம்

அம்மா - தாய், அன்னை

அரங்கம் - அவை, மன்றம்

வீடு

வீதம் - பங்கு, அளவு

வீதி - வழி, தெரு

வீடு - மனை, இல்லம்

சூரியன்

சூரியன் - ஞாயிறு, கதிரவன்

ஞாலம் - பூமி, வித்தை

ஞானம் - அறிவு, கல்வி

அரசன்

அரசன் - கோ, தலைவன்

கோடை - வெயில், குதிரை

கோலம் - அழகு, உருவம்

கற்றல் தரும்
2.5.2

▪ அகராதியின் துணை கொண்டு ஒரே பொருள் தரும் பல சொற்களை அறிவர்.

ஆசிரியர் குறிப்பு

- ஒரே பொருள் தரும் பல சொற்களை எழுதி வாசிக்கச் செய்தல்.
- இப்பாடல் பகுதி பழங்காலச் சூழலை உணர்த்துவதாக அமைந்திருப்பதை விளக்கி வாசிக்கச் செய்தல்.

நடவடிக்கை 1

ஒரே பொருள் தரும் பல சொற்களை அடையாளங்கண்டு வாசித்திடுக.

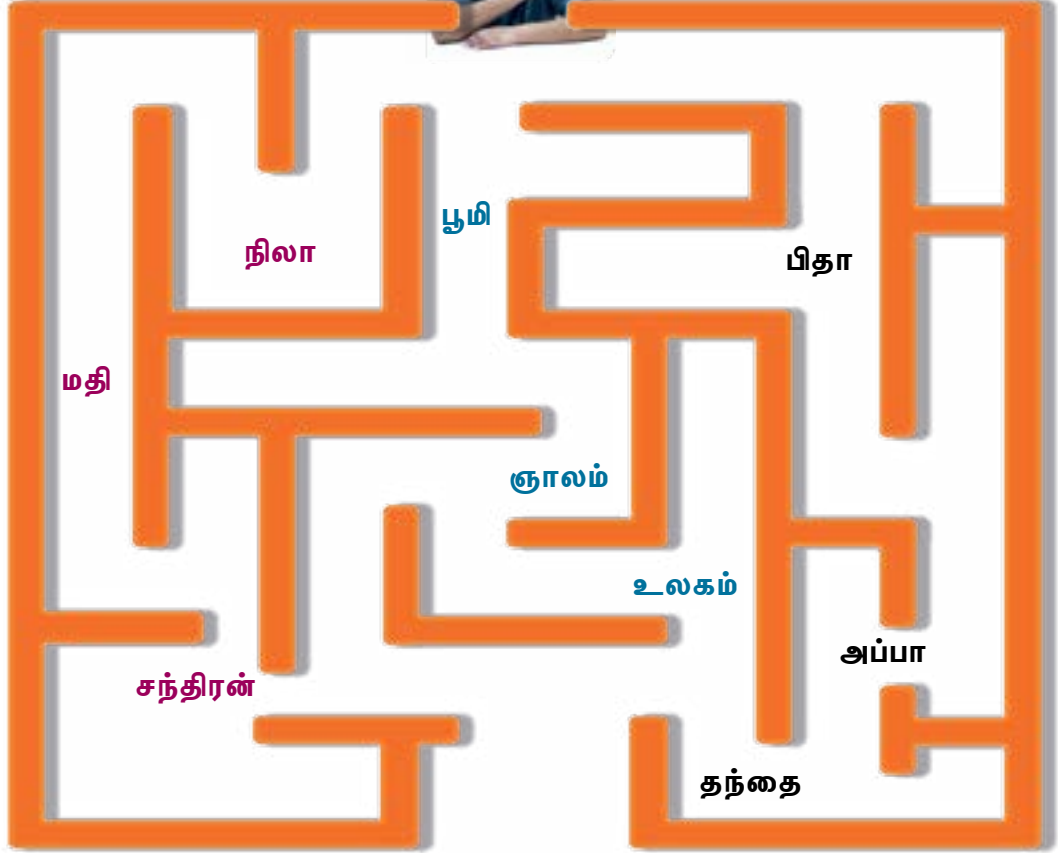

நடவடிக்கை 2

அகராதியின் துணை கொண்டு ஒரே பொருள் தரும் பல சொற்களை எழுதி வாசித்திடுக.

அழகு

உடை

நண்பன்

ஆசிரியர்



பாடம்
3

வேறுபாடு அறிவோம்

ணகர, னகர வேறுபாடு அறிந்திடுக.

பணி – வேலை

அப்பா **பணி** ஓய்வு பெற்றார்.

பனி – மூடுபனி

மலைப் பகுதிகளில் **பனி** படர்வதைக் காணலாம்.

வெயிலில் வந்தவருக்குப் **பாணம்** கொடுத்தனர்.

பாணம் – அம்பு

ராமர் எய்த **பானம்** வேகமாகப் பாய்ந்தது.

பானம் – பருகுவன

நடவடிக்கை

வாக்கியம் அமைத்திடுக.

எண்

1. _____ .

என்

2. _____ .

மணம்

3. _____ .

மனம்

4. _____ .

கற்றல் தரம்
3.3.18

• ணகர, நகர, னகர வேறுபாடு விளங்க வாக்கியம் அமைப்பர்.

ஆசிரியர் குறிப்பு

• ணகர, னகர சொற்களைக் கொண்ட வாக்கியங்களைப் பார்த்து எழுதச் செய்தல்.





செய்யும் மொழியணியும்

கலந்துரையாடுக.

மழை

கூடுது பார் வானத்திலே மேகக் கூட்டங்கள்
மினுமினு வென மின்னுது பார் மின்னல் கீற்றுகள்!
தடதடவென இடி இடிக்குது தாளம் தப்பாமல்
குடுகுடு வென ஓடுவோமே வெளியில் நிற்காமல்!



இரட்டைக்கிளவி

மினுமினு விட்டு விட்டுப் பிரகாசத்துடன் ஒளிர்ந்தல்

- இரவு வேளையில் வானத்தில் விண்மீன்கள் **மினுமினு**த்துக் கொண்டிருந்தன.

குடுகுடு குறுகிய எட்டு வைத்து வேகமாக ஓடுவது அல்லது நடப்பது

- மழை பெய்ய ஆரம்பித்ததால் வெளியே விளையாடிக் கொண்டிருந்த சேது **குடுகுடு** வென ஓடி வீட்டுக்குள் நுழைந்தான்.

நடவடிக்கை

வாக்கியத்தை நிறைவு செய்திடுக.

வருடுக



- குழந்தையின் பின்னால் அம்மா _____ வென ஓடினார்.
- நான் _____ வென மின்னும் மின்மினிப் பூச்சியைக் கண்டேன்.
- _____ வென ஓடிய சிறுவன் கால் இடறி கீழே விழுந்தான்.

தொகுதி

3

அனுபவம்



சீருடை முகாம்

தொடர்படத்தையொட்டிப் பேசிக்.

1



2



3



4



கற்றல் தரம்
1.3.12

• தொடர்படத்தையொட்டிப் பொருத்தமான சொல், சொற்றொடர், வாக்கியம் ஆகியவற்றைப் பயன்படுத்திப் பேசுவர்.

ஆசிரியர் குறிப்பு

• தூண்டல் கேள்விகளுக்கேற்ப கலந்துரையாடிப் பேசப் பணித்தல்.



பாடல்
2

நல்ல தீர்வு

கேள்விகளுக்குப் பதிலளித்திடுக.

1

அரசே, உங்களை வரைந்து தருகிறேன்.



வரைந்து காட்டு. பரிசு தருகிறேன்.

2

ஏதோ குறை தெரிகிறதே!



3

மந்திரியாரே! உதவுங்கள்.



அரசரை மகிழ்ச்சியான தோற்றத்தில் வரைந்துவிடு.

4

அரசே, இங்கே பாருங்கள்!



ஆஹா! அற்புதம். ஆயிரம் பொற்காசுகள் உனக்கே!

1. ஓவியர் யாரை வரைந்தார்?

ஓவியர் அரசரை வரைந்தார்.

2. யார் ஓவியருக்கு உதவியது?

3. மந்திரியாரின் ஆலோசனை என்ன?

4. அரசர் அளித்த வெகுமதி யாது?



பாடம்
3

சிறுவர் நாள்

வாக்கியம் அமைத்திடுக.



1



2

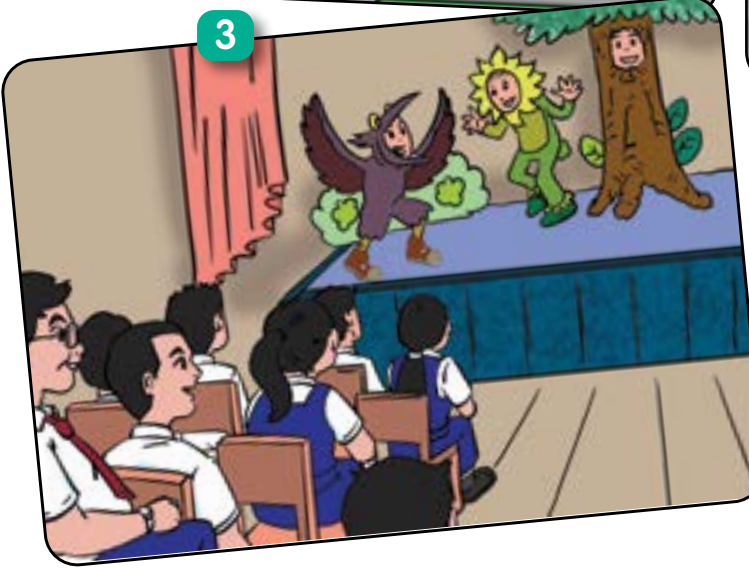

3



4

1. என் பள்ளியில் சிறுவர் நாள் கொண்டாடினோம்.

2. _____

3. _____

4. _____

5. _____

கற்றல் தரம்
3.3.20

• தொடர்படத்தையொட்டி வாக்கியம் அமைப்பர்.

ஆசிரியர் குறிப்பு

• படத்திற்கேற்ப வாக்கியம் அமைப்பதை உறுதி செய்தல்.



பாடம்
4

இலக்கணம்

கலந்துரையாடுக.

ஆறாம் வேற்றுமை உருபு அறிவோம்.

வகை	உருபு
ஆறாம் வேற்றுமை	அது, உடைய

எடுத்துக்காட்டு

- முகிலனது புத்தகம் கிடைத்து விட்டது.
- முகிலனுடைய வீடு அழகாக இருக்கும்.

நடவடிக்கை 1

சேர்த்து எழுதிடுக.

1. குமணன் + அது = **குமணனது**
2. அஸ்லான் + அது = _____
3. சுவி லான் + உடைய = _____
4. அருணன் + உடைய = _____

நடவடிக்கை 2

வேற்றுமை உருபை இணைத்து எழுதிடுக.

1. **பரதனுடைய** பண்பை தொலைந்து விட்டது. (பரதன்)
2. நேற்று _____ மகிழுந்து பழுதடைந்தது. (குகன்)
3. _____ கண்டுபிடிப்பை அனைவரும் பாராட்டினர். (மாறன்)
4. ரோஜா _____ இதழ் மென்மையாக இருந்தது. (பூவின்)



நல்ல நண்பன்

தலைப்பையொட்டிப் பேசுக.

நல்ல நண்பன்

பெயர் : அமுதன் த/பெ பாரதி

வயது : 11

எதிர்கால

ஆசை : மருத்துவர்

பண்பு

: நல்லவன்

: நட்பை மதிப்பவன்

: உதவும் மனப்பான்மை கொண்டவன்.

விருப்பம் : விலங்குகளிடத்தில் அன்பாக இருப்பான்.





சரியான வேகம், தொனி, உச்சரிப்பு ஆகியவற்றுடன் நிறுத்தக் குறிகளுக்கேற்ப வாசித்திடுக.

ஒருநாள் சுந்தரின் பணப்பை காணாமல் போனது. அந்தப் பையில் அவர் ஆயிரம் ரிங்கிட் மலேசியா வைத்திருந்தார். பணப்பையைக் கண்டெடுப்பவர்களுக்கு வெகுமதி தருவதாக அறிவித்தார்.

சுபன் அப்பணப்பையைக் கண்டெடுத்துச் சுந்தரிடம் ஒப்படைத்தான். சுந்தருக்கு வெகுமதி வழங்க மனமில்லை.

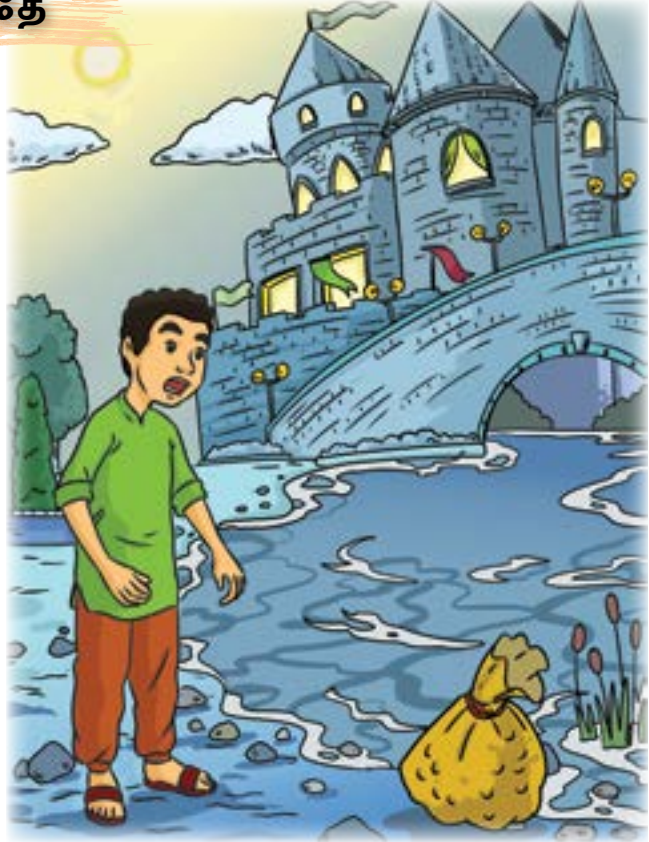

“இந்தப் பணப்பையில், பணத்துடன் ஒரு தங்க மோதிரமும் இருந்தது. அதையும் கொண்டு வந்து கொடு” என்றார்.

வருத்தம் அடைந்த சுபன், ஊர்த் தலைவரிடம் முறையிட்டான். “இப்பையில் பணம் மட்டுமே உள்ளது. இது உன்னுடையதாக இருக்காது. உன் பணப்பை கிடைக்கும் வரை காத்திரு” என்று தலைவர் சுந்தரிடம் கூறினார். சுந்தர் தன் தவற்றை உணர்ந்து வருந்தினான்.

பிறரை ஏமாற்றக் கூடாது.





பாடம்
3

உதவும் மனப்பான்மை

ரகர, றகர வேறுபாடு அறிந்திடுக.

அரம் - தீட்டும் கருவி

அப்பா **அரம்** கொண்டு கத்தியைத் தீட்ட அம்மாவிற்கு உதவினார்.



அறம் - தர்மம்

கந்தன் ஆதரவற்றோருக்கு **அறம்** செய்வதை வழக்கமாகக் கொண்டுள்ளான்.



உரை - பேச்சு

திரு. சங்கரன் நிதி திரட்டும் விழாவில் **உரை**யாற்றினார்.



உறை - கடித உறை

பெரியவருக்குக் கடித **உறையில்** முகவரி எழுத உதவினேன்.



நடவடிக்கை

வாக்கியம் அமைத்திடுக.

பரி

பறி

இரை

இறை

கரை

கறை

கற்றல் தரம்
3.3.19

▪ ரகர, றகர வேறுபாடு விளங்க வாக்கியம் அமைப்பர்.

ஆசிரியர் குறிப்பு

• வேறு சில ரகர, றகர சொற்களைக் கொடுத்து வேறுபாடு விளங்க வாக்கியம் அமைக்கப் பணித்தல்.



பாடம்
4

செய்யும் மொழியணியும்

கலந்துரையாடுக.

சுற்றும் முற்றும்

நாலாப்பக்கமும் / சுற்றிலும்

பூனை சுற்றும் முற்றும் எலியைத் தேடியது.



பழக்க வழக்கம்

தொடர்ந்து பின்பற்றப்பட்டுவரும்
நடைமுறை



வெள்ளிதோறும் வீட்டு வாசலில் மாவிலைத்
தோரணம் கட்டும் **பழக்க வழக்கம்**
பாலனிடம் இன்றளவும் உள்ளது.

நடவடிக்கை

நிறைவு செய்திடுக.

1. அன்பாவ் வழங்குவது சீனர்களின் _____ ஆகும்.
2. மறைந்திருந்த நண்பர்களைச் செழியன் _____ தேடினான்.
3. பெற்றோரிடம் ஆசி பெறுவது கபிலனின் _____ ஆகும்.
4. அம்மா பேரங்காடியில் மகனைக் காணாது _____
தேடினார்.

பாடம்
1

திறப்பு விழா

உரையில் உள்ள விவரங்களைக் கூறிடுக.

மதிப்பிற்குரிய அவையினரே,

அனைவருக்கும் வணக்கம்.
குணாளன் பல்நோக்கு மண்டபத் திறப்பு விழாவில் உரையாற்றுவதில் மகிழ்ச்சி.

அன்பார்ந்த பொதுமக்களே,

இம்மண்டபம் உங்களுக்குப் பலவகையில் உதவியாக இருக்கும் என்று நம்புகிறேன். இங்குச் சுமார் ஆயிரம் பேர் அமரலாம். குளிர்சாதன வசதியும் உண்டு. மேலும், இங்கு உடற்பயிற்சிக்கான பல்வகைக் கருவிகளும் உள்ளன. இம்மண்டபத்தைத் திருமணம், பிறந்தநாள் போன்ற நிகழ்ச்சிகளுக்குப் பயன்படுத்திக் கொள்ளுமாறு கேட்டுக் கொள்கிறேன்.

இந்தப் பல்நோக்கு மண்டபத்திற்கு இருபதாயிரம் ரிங்கிட் மலேசியா நன்கொடையாகக் கொடுத்து அதிகாரப்பூர்வமாகத் திறந்து வைக்கிறேன். நன்றி.



பெயர்

வசதி

பயன்பாடு

நன்கொடை

குணாளன்
பல்நோக்கு
மண்டபம்



பாடல்
2

சதுரங்கம்

உரைநடைப் பகுதியை வாசித்துக் கேள்விகளுக்குப் பதிலளித்திடுக.

சதுரங்கம் இருவர் விளையாடும் ஒரு பலகை விளையாட்டு. இது விளையாடுபவர்களின் சிந்தனை ஆற்றலை மேம்படுத்துகிறது.

64 கட்டங்களைக் கொண்ட இந்த விளையாட்டுப் பலகை சதுர வடிவானது. இவ்விளையாட்டில் இரு **போர்** படைகள் உள்ளன. அவை வெள்ளைப்படை, கறுப்புப்படை ஆகும். ஒவ்வொரு படையிலும் 16 காய்கள் உண்டு.

எதிர்ப் படையின் **அரசனை** வீழ்த்துவதே இவ்விளையாட்டின் நோக்கமாகும். ஜூலை 20 உலகச் சதுரங்க **நாளாகக்** கொண்டாடப்பட்டு வருகிறது.

தெரிந்து கொள்க



அரசன்



அரசி



கோட்டை



அமைச்சர்



குதிரை



காலாள்



1. சதுரங்க விளையாட்டை எத்தனை பேர் விளையாடுவர்?

சதுரங்க விளையாட்டை இருவர் விளையாடுவர்.

2. இதில் மொத்தம் எத்தனை காய்கள் பயன்படுத்தப்படும்?

3. இவ்விளையாட்டின் நோக்கம் என்ன?

4. உலகச் சதுரங்க நாள் எப்போது கொண்டாடப்படுகிறது?

5. பொருள் காண்க.

அ. போர் ஆ. அரசனை இ. நாளாக

6. இவ்விளையாட்டு எவ்வாறு சிந்தனை ஆற்றலை மேம்படுத்தும்?





பாடம்
3

விளையாட்டின் அவசியம்



உரையிலுள்ள கருத்துகளைக் கோவையாக எழுதிடுக.

மதிப்பிற்குரிய தலைமையாசிரியர் அவர்களே, ஆசிரியர்களே, மாணவர்களே உங்கள் அனைவருக்கும் வணக்கம். இவ்வினிய வேளையில் 'விளையாட்டின் அவசியம்' என்ற தலைப்பில் உரை நிகழ்த்தவுள்ளேன்.

உடல் ஆரோக்கியமாக இருக்க விளையாட்டு அவசியமாகிறது. இதனால், நம் உடல் பருமனாகாமல் கட்டுக்கோப்பாக இருக்கும். மேலும், நாம் சுறுசுறுப்பாகவும் இயங்க முடியும்.

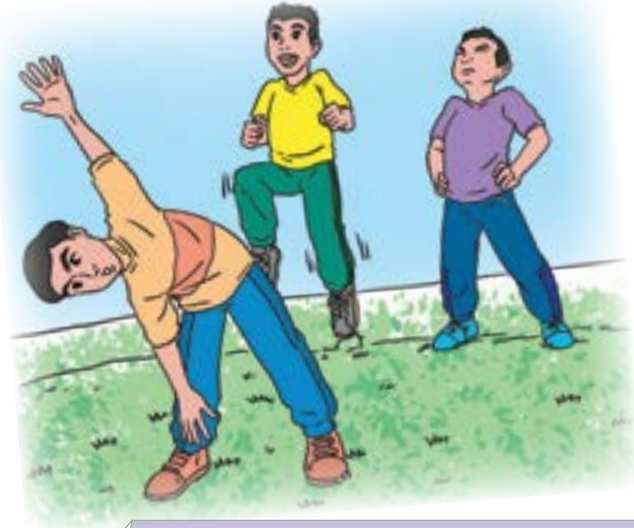

மாணவ மணிகளே, நாம் விளையாட்டில் ஈடுபடுவதால் நமக்குப் பேரும் புகழும் கிடைக்கும். அதே வேளை நல்ல வெகுமதியும் கிடைக்க வாய்ப்பு உள்ளது. குழு விளையாட்டுகளில் ஈடுபடுவதால் நம்மிடையே ஒற்றுமை வளர்கிறது.

எனவே, விளையாட்டில் ஈடுபாடு காட்டுங்கள்; நன்மை அடையுங்கள் என்று கூறி விடைபெறுகிறேன். நன்றி.

உடல் நலம்

விளையாட்டு

பருமன்

சுறுசுறுப்பு

பேரும் புகழும்

நல்ல வெகுமதி

ஒற்றுமை

உடல் நலத்திற்கு விளையாட்டு அவசியமாகும். விளையாடுவதால் உடல் பருமனாகாமல் கட்டுக்கோப்பாகவும் இருக்கும். _____

கற்றல் தரம்
3.4.8

• உரையிலுள்ள கருத்துகளைக் கோவையாக எழுதுவார்.

ஆசிரியர் குறிப்பு

• கருத்துகளைக் கோவையாக எழுதுவதை உறுதி செய்தல்.



பாடம்
4

இலக்கணம்

கலந்துரையாடுக.

வலிமிகும் இடங்கள்

- சொற்றொடர்களில், வருமொழி 'க், ச், த், ப்' ஆகிய வல்லெழுத்துகளில் தொடங்கினால் நிலைமொழி ஈற்றில் சில இடங்களில் வல்லெழுத்து மிகும்.
- வருமொழியின் முதல் எழுத்து வல்லினமாக இருந்தால்தான் வல்லினம் மிகும்.

அங்கு, இங்கு, எங்கு என்னும் சொற்களுக்குப்பின் வலிமிகும்.

எ.கா: அங்கு + படித்தான் = அங்குப் படித்தான்
இங்கு + கண்டான் = இங்குக் கண்டான்
எங்கு + சென்றான் = எங்குச் சென்றான்?

நடவடிக்கை 1

சேர்த்து எழுதிடுக.

1. இங்கு + செல் = இங்குச் + செல்
2. அங்கு + கொடு = _____
3. அங்கு + பார்த்தேன் = _____
4. எங்கு + தேடினாய் = _____
5. இங்கு + குளி = _____
6. எங்கு + போனது = _____

நடவடிக்கை 2

சரியாக வலிமிகுந்து எழுதிடுக.

எங்கே என் காலணி?

அங்குப் பார்த்தேன் காணவில்லை,
இங்கு தேடினேன் கிடைக்கவில்லை,
எங்கு சென்றது புரியவில்லை?

அங்கு காய வைக்கவில்லை,

இங்கு சுவர்மேல் அடுக்கவில்லை,
எங்கு தொலைத்தேன் தெரியவில்லை?



இன்பமாக உண்ணலாம்

கவிதையில் உள்ள விவரங்களைக் கூறிடுக.

இன்பமாக உண்ணலாம்

வாழைக்காய் வேணுமா?
வறுவலுக்கு நல்லது.

கொத்தவரை வேணுமா?
கூட்டுவைக்க நல்லது.

பாகற்காய் வேணுமா?
பச்சடிக்கு நல்லது.

புடலங்காய் வேணுமா?
பொரியலுக்கு நல்லது.

தக்காளி வேணுமா?
சாம்பாருக்கு நல்லது.

இன்றே சமையல் பண்ணலாம்,
இன்ப மாக உண்ணலாம்.

-அழ. வள்ளியப்பா



வாழைக்காயை வறுவல் செய்யலாம்.



வீடு எங்கே?

வண்ணக் கிளியே, வீடெங்கே?
மரத்துப் பொந்தே என்வீடு.

தூக்கணாங் குருவி, வீடெங்கே?
தொங்குது மரத்தில் என்வீடு.

கறுப்புக் காகமே, வீடெங்கே?
கட்டுவேன் மரத்தில் என்வீடு.

பொல்லாப் பாம்பே, வீடெங்கே?
புற்றும் புதருமே என்வீடு.

கடுகடு சிங்கமே, வீடெங்கே?
காட்டுக் குகையே என்வீடு.

நகரும் நத்தையே, வீடெங்கே?
நகருதே என்னுடன் என்வீடு!

-அழ. வள்ளியப்பா



வருக





பாடம்
2

பொங்கல் திருநாள்

உரைநடைப் பகுதியை வாசித்திடுக.

பொங்கல் திருநாள் தை முதல் நாள் கொண்டாடப்படுகிறது. இதனைத் தமிழர் திருநாள், **உழவர்** திருநாள் என்றும் அழைப்பர். பொங்கலுக்கு முதல் நாள் போகிப் பண்டிகை கொண்டாடப்படுகிறது.

பொங்கலன்று வாசலில் மாவிலை, கரும்பு, தோரணம் கட்டுவர். புதுப்பானையில் பால், அரிசி, **சீனியை**ப் போட்டுப் பொங்கல் வைப்பர். பால் பொங்கி வரும்போது 'பொங்கலோ பொங்கல்' என்று உரக்கக் கூறுவர்.

மறுநாள், மாட்டுப் பொங்கல் கொண்டாடப்படும். அன்றைய நாளில் மாடுகளுக்குச் சிறப்புச் செய்வர். **இறுதி** நாள், காணும் பொங்கல் கொண்டாடப்படும். பொங்கல் இன்றளவும் தமிழர்களின் பண்பாட்டு விழாவாகத் திகழ்கிறது.



கற்றல் தரம்
2.4.11

பண்பாடு தொடர்பான உரைநடைப் பகுதியை வாசித்துக் கருத்துணர் கேள்விகளுக்குப் பதிலளிப்பர்.

ஆசிரியர் குறிப்பு

பொங்கல் திருநாள் பற்றிய திரட்டேடு செய்யப் பணித்தல்.



பாடம்
3

சுவைத்துப் பார்ப்போம்

கோவையாக எழுதிடுக.



வெள்ளரிப் பச்சடி



தேவையான பொருள்கள்

- வெள்ளரிக்காய் 2
- வெங்காயம் 1
- மிளகாய் 1
- உப்பு
- தயிர்

செய்முறை

1. வெள்ளரி, வெங்காயம், மிளகாய் ஆகியவற்றைச் சுத்தம் செய்து சிறு துண்டுகளாக நறுக்குதல்.
2. நறுக்கிய பொருள்களை ஒரு பாத்திரத்தில் போடுதல்.
3. தேவைக்கேற்பத் தயிரையும் உப்பையும் சேர்த்துக் கிளறுதல்.
4. சுவையான வெள்ளரிப் பச்சடி தயார்.

கடந்த சனிக்கிழமை, நான் வெள்ளரிப் பச்சடி செய்தேன். முதலில், தேவையான பொருள்களைத் தயார் செய்தேன்.

சுவையான வெள்ளரிப் பச்சடியைக் குடும்பத்தாருடன் உண்டு மகிழ்ந்தேன்.

கற்றல் தரம்
3.4.10

• தலைப்பையொட்டிய கருத்துகளை 50 சொற்களில் கோவையாக எழுதுவர்.

ஆசிரியர் குறிப்பு

• வெள்ளரிப் பச்சடியைச் செய்முறையாகச் செய்யப் பணித்தல்.



பாடம்
4

செய்யுளும் மொழியணியும்

கலந்துரையாடுக.

1

நண்பா, நாங்கள் அங்குச் சென்று விளையாடப் போகிறோம்.

2

மனிதர்கள் அங்குத் தூண்டில் போடுவது உண்டா? அவ்விடம் நமக்குப் பாதுகாப்பானதா?

3

சரி சரி! ஆராய்ந்தபின் செல்வோம்.

திருக்குறள்

எண்ணித் துணிக கருமம் துணிந்தபின்
எண்ணுவம் என்பது இழுக்கு. (467)

பொருள்

நன்கு ஆராய்ந்தபின் ஒரு செயலை மேற்கொள்ள வேண்டும்; தொடங்கிவிட்டு ஆராய்ந்து கொள்ளலாம் என்பது குற்றம்.

நடவடிக்கை 1

திருக்குறளையும் அதன் பொருளையும் மனனம் செய்து கூறிடுக; எழுதிடுக.

நடவடிக்கை 2

திருக்குறளைப் பாடலாகப் பாடிடுக.

தொகுதி

7

நினைவுகள்



பாடம்
1

அனுபவம் இனிது

பெற்ற அனுபவத்தைக் கூறிடுக.



கற்றல் தரம்
1.6.1

▪ பெற்ற அனுபவத்தைக் கூறுவர்.

ஆசிரியர் குறிப்பு

• மறக்க முடியாத அனுபவத்தைப் பற்றிக் கூறச் செய்தல்.



பாடம்
2

மின் ரயில் சேவை (இ.தி.எஸ்)

வாசித்திடுக.

மின் ரயில் நம் நாட்டுத் தரைப் போக்குவரத்துச் சேவைகளில் ஒன்றாகும். இது மின்சாரத்தின் துணையுடன் இயங்குகிறது.

இந்த ரயில் ஏறக்குறைய மணிக்கு 140 கிலோ மீட்டர் வேகத்தில் செல்லும்; ஓர் இலக்கைக் குறித்த நேரத்தில் சென்றடையும்.

மின் ரயிலில் தொலைக்காட்சி வசதியும் செய்து தரப்பட்டுள்ளது. அதுமட்டுமின்றி, சிறிய சிற்றுண்டிச்சாலையும் இயங்குகிறது. வெளிப்புறக் காட்சிகளை ரசித்துக் கொண்டு ரயிலில் இன்பமாகப் பயணிக்கலாம்.

ஆகவே, மின் ரயிலில் பயணம் செய்து நல்ல அனுபவத்தைப் பெறுவோம்.



நடவடிக்கை

நிறைவு செய்து வாசித்திடுக.





பாடம்
3

முதல் பயணம்

அனுபவத்தைக் கோவையாக எழுதிடுக.

சொகுசுக் கப்பல்



பயணம் : பினாங்கு - லங்காவி
விலை : RM80.00
கால அளவு : 2 மணி 45 நிமிடம்
வசதி : உணவு, மனமகிழ்
நடவடிக்கை
மனநிலை : மகிழ்ச்சி

விமானம்



பயணம் : பினாங்கு - லங்காவி
விலை : RM130.00
கால அளவு : 35 நிமிடம்
வசதி : உணவு,
தொலைக்காட்சி
மனநிலை : மகிழ்ச்சி

கடந்த சனிக்கிழமை, நான் என் பெற்றோருடன் பினாங்கிலிருந்து லங்காவி சென்றேன். நாங்கள் சொகுசுக் கப்பலில் பயணம் செய்தோம். எங்கள் பயணச்சீட்டின் விலை எண்பது ரிங்கிட் மலேசியா ஆகும். நாங்கள் கப்பலின் உள்ளே சுதந்திரமாக நடமாடினோம். எங்களுக்குத் தேவையான உணவுகளை எடுத்து உண்டோம். அதுமட்டுமின்றி, சில மனமகிழ் நடவடிக்கைகளிலும் ஈடுபட்டு மகிழ்ந்தோம். இரண்டு மணி நாற்பத்து ஐந்து நிமிடத்திற்குப் பின், லங்காவி வந்தடைந்தோம். இந்தச் சொகுசுக் கப்பல் பயணம் எனக்கு மிகவும் மகிழ்ச்சி அளித்தது.

கற்றல் தரம்
3.4.12

• அனுபவத்தை 50 சொற்களில் கோவையாக எழுதுவர்.

ஆசிரியர் குறிப்பு

• விமானப் பயண அனுபவத்தைப் பற்றி 50 சொற்களில் கோவையாக எழுத வழிகாட்டுதல்.



இலக்கணம்

கலந்துரையாடுக.

வலிமிகா இடங்கள்

- சொற்றொடர்களில், வருமொழி 'க், ச், த், ப்' ஆகிய வல்லெழுத்துகளில் தொடங்கினாலும் நிலைமொழி ஈற்றில் சில இடங்களில் வலிமிகாது.

அவை, இவை, எவை என்பனவற்றுக்குப்பின் வலிமிகாது.

எ.கா:	அவை	+	படகுகள்	=	அவை படகுகள்
	இவை	+	சிலைகள்	=	இவை சிலைகள்
	எவை	+	போயின	=	எவை போயின?

நடவடிக்கை 1

சேர்த்து எழுதிடுக.

1. அவை + பெட்டிகள் = **அவை பெட்டிகள்**
2. அவை + சட்டைகள் = _____
3. இவை + கரண்டிகள் = _____
4. எவை + தின்றன? = _____

நடவடிக்கை 2

சரியான விடையைத் தேர்ந்தெடுத்திடுக.

1. போட்டியில் பங்கேற்ற குழுக்களில் _____ ?
(எவை தோற்றன, எவைத் தோற்றன)
2. (அவை பலத்த, அவைப் பலத்த) காற்றினால் _____
சாய்ந்த மரங்கள் ஆகும்.
3. (இவை தேக்கு, இவைத் தேக்கு) _____ மரப்
பலகையால் செய்யப்பட்ட கதவுகள்.

தொகுதி

8

நம் நாடு



சுற்றுலா சென்றேன்

தலைப்பையொட்டிய கருத்துகளைக் கூறிடுக.



கடந்த பள்ளி விடுமுறையில் நான் பங்கோர் தீவிற்குச் சென்றேன். இது பேராக் மாநிலத்தில் அமைந்துள்ளது. நான் _____

மனநிலை

எங்கு

யாருடன்

எப்படி

எப்பொழுது

கற்றல் தரம்
1.6.2

• தலைப்பையொட்டிய கருத்துகளைக் கூறுவார்.

ஆசிரியர் குறிப்பு

• சுற்றுலா சென்ற நிழற்படத்தைக் கொண்டு கருத்துகளைக் கூறச் செய்தல்.



தேசிய அறிவியல் மையம்

கேள்விகளுக்குப் பதில் அளித்திடுக.

தேசிய அறிவியல் மையம் கோலாலம்பூரில் உள்ள புக்கிட் கியாராவில் அமைந்துள்ளது. இம்மையம் 29 நவம்பர் 1996இல் திறப்பு விழா கண்டது. இதனை மாண்புமிகு துண் டாக்டர் மகாதீர் முகமது திறந்து வைத்தார். இங்கு அறிவியல் தொடர்பான போட்டிகள், ஆராய்ச்சிகள், கண்காட்சிகள் போன்றவை நடைபெறும். இஃது அறிவியல் மற்றும் தொழில்நுட்ப அருங்காட்சியகமாகவும் திகழ்கிறது.



இம்மையம் சனி முதல் வியாழன் வரை காலை மணி 9 முதல் மாலை மணி 5 வரை திறக்கப்பட்டிருக்கும். இதன் புதிய கிளை மார்ச் 1 2010இல் குனோங் கெரியாங், கெடா மாநிலத்தில் தொடங்கப்பட்டது.

1. தேசிய அறிவியல் மையம் எங்கு அமைந்துள்ளது?

தேசிய அறிவியல் மையம் கோலாலம்பூரில் உள்ள புக்கிட் கியாராவில் அமைந்துள்ளது.

2. இம்மையத்தைத் திறந்து வைத்தவர் யார்?

3. இங்கு மேற்கொள்ளப்படும் நடவடிக்கைகள் யாவை?

4. தேசிய அறிவியல் மையத்தின் புதிய கிளை எங்கு அமைந்துள்ளது?

5. பொருள் காண்க.

அ. அறிவியல் ஆ. ஆராய்ச்சி இ. தொடங்கப்பட்டது

6. இம்மையத்திற்கு நீ செல்ல விரும்புகிறாயா? ஏன்?





பாடம்
3

என்னைக் கவர்ந்தவர்

கருத்துகளைக் கோவையாக எழுதிடுக.



- கவிஞர் செ. சீனி நைனா முகமது
- 11.9.1947 பிறந்தார்
- கவிதை, இலக்கணம் கற்றுக் கொடுத்தவர்
- சொற்பொழிவாளர்
- படைப்பு - கட்டுரை, சிறுகதைகள், வானொலி நாடகங்கள், கவிதைகள்
- 7.8.2014 காலமானார்

என் மனத்தைக் கவர்ந்தவர் கவிஞர் செ. சீனி நைனா முகமது ஆவார். இவர் 11 செப்டம்பர் 1947இல் பிறந்தார். கவிதை, இலக்கணம் கற்றுக் கொடுப்பதில் இவர் வல்லவர். மேலும், இவர் சிறந்த சொற்பொழிவாளர் ஆவார்.

நடவடிக்கை

தலைப்பையொட்டிய கருத்துகளைக் கோவையாக எழுதிடுக.



நான் போற்றும்
தலைவர்

- தூங்கு அப்துல் ரஹ்மான்
- மலேசியாவின் முதல் பிரதமர்
- பிறப்பு : 8.2.1903
- மலேசியச் சுதந்திரத் தந்தை என்று அழைக்கப்பட்டார்.
- இனங்களுக்கிடையே ஒற்றுமையை வளர்த்தார்.
- 31.8.1957இல் சுதந்திரம் பெற்றுத் தந்தார்.
- இறப்பு : 6.12.1990
- மக்கள் மனத்தில் வாழ்கிறார்.

கற்றல் தரம்
3.4.10

தலைப்பையொட்டிய கருத்துகளை 50 சொற்களில் கோவையாக எழுதுவர்.

ஆசிரியர் குறிப்பு

குடும்ப உறுப்பினர் ஒருவரைப் பற்றிய சுயசரிதையை எழுதிப் படைக்கச் செய்தல்.



பாடம்
4

செய்யுளும் மொழியணியும்

கலந்துரையாடுக.

1

திருமண மண்டபத்திற்குச் செல்லும் வழி தெரியவில்லை. என்ன செய்யலாம்?

2

கவலை வேண்டாம் நண்பா! திறன்பேசியில் தடங்காட்டியைப் பயன்படுத்தலாம்.

3

ஓ! முடியுமா? இது தெரியாமல் கிணற்றுத் தவளையாக இருக்கிறேனே!

4

நீ கண்ணும் கருத்துமாக வாகனத்தைச் செலுத்து நண்பா!

மரபுத்தொடர்

பொருள்

கண்ணும் கருத்தும்

முழுக் கவனத்துடன்

கிணற்றுத் தவளை

தான் வாழும் சூழலுக்கு அப்பால் இருப்பது எதையும் அறியாதவன் / பரந்த உலக அனுபவம் இல்லாத நபர்.

நடவடிக்கை 1

மரபுத்தொடர்களையும் அவற்றின் பொருளையும் மனனம் செய்து கூறிடுக; எழுதிடுக.

நடவடிக்கை 2

நிறைவு செய்திடுக.

1. அண்ணனைப் போல நானும் _____மாகப் படித்துப் பட்டம் பெறுவேன்.
2. மின்னியல் வணிகம் வளர்ந்து விட்டது. அது தெரியாமல் இன்னும் _____யாக இருக்கிறேனே!
3. நாம் கூர்மையான பொருள்களைக் _____மாகப் பயன்படுத்த வேண்டும்.

மீட்டுணர்வோம் 1



அ. குறுக்கெழுத்தை நிறைவு செய்க.

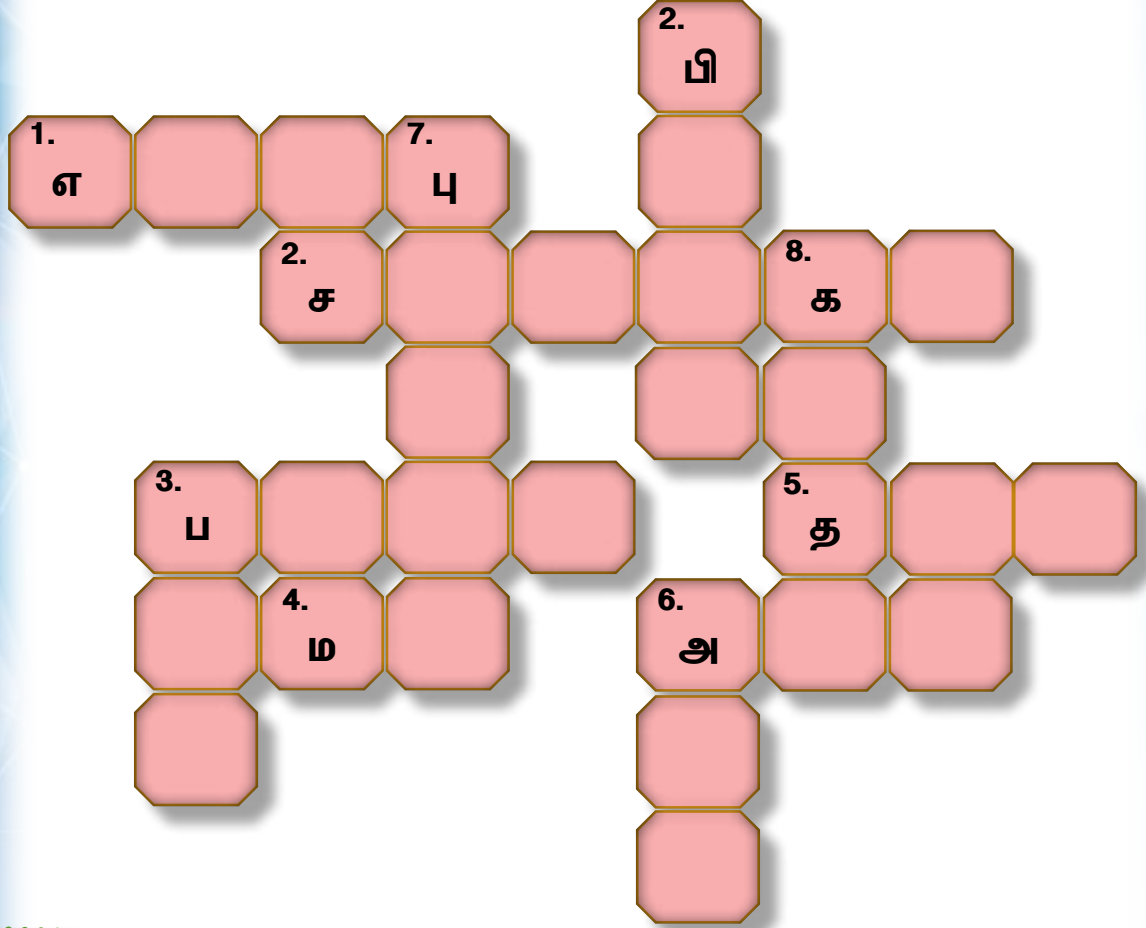

இடமிருந்து வலம்

1. சுறுசுறுப்பான மிருகம்
2. சிந்தனை ஆற்றலை மேம்படுத்தும் விளையாட்டு
3. உள்நாட்டுப் பழம்
4. வீடு வேறு பொருள்
5. வெள்ளரிப் பச்சடிக்குத் தேவை
6. பாணம்

மேலிருந்து கீழ்

2. கொடிமலை இங்கு உள்ளது
3. பாடசாலை
6. தர்மம்
7. பொங்கலுக்குத் தேவை
8. மடல்

ஆ. சரியான விடைக்கு வட்டமிடுக.

1. ஐந்தாம் வேற்றுமை உருபை ஏற்றுள்ள சொல் _____.

அ. கடையிலிருந்து

ஆ. அவளுடைய

2. சரியான விடையைத் தெரிவு செய்க.

அ. மினுமினு நட்சத்திரம்

ஆ. தகதக நட்சத்திரம்



3. கண்ணன் + அது = _____.

அ. கண்ணன்னது

ஆ. கண்ணனது

4. பழக்க வழக்கம் எனும் இணைமொழியின் பொருள் யாது?

அ. நாலாப்பக்கமும்

ஆ. தொடர்ந்து பின்பற்றப்பட்டுவரும் நடைமுறை

5. _____ அதிகமாக இருந்தது.

அ. அங்குக் கூட்டம்

ஆ. அங்கு கூட்டம்

6. எண்ணித் துணிக கருமம் துணிந்தபின் எண்ணுவம் என்பது இழுக்கு. (407)

அ. நன்கு ஆராய்ந்தபின் ஒரு செயலை மேற்கொள்ள வேண்டும்; தொடங்கிவிட்டு ஆராய்ந்து கொள்ளலாம் என்பது குற்றம்.

ஆ. கற்றவர்கள் கண்ணுள்ளவர்கள் எனச் சொல்லத் தகுதியுடையவர்கள். கல்லாதவர்கள் முகத்தில் இருப்பது புண்கள் எனக் கருதப்படுகின்றது.

7. மின்சாரப் பொருள்களைக் _____ பயன்படுத்த வேண்டும்.

அ. கிணற்றுத் தவளையாகப்

ஆ. கண்ணும் கருத்துமாகப்

தொகுதி

9

தொழில்நுட்பம்



விழித்துக் கொள்

உரையைச் செவிமடுத்துக் கருத்துகளைக் கூறிடுக.

அன்பிற்கினிய மாணவச் செல்வங்களே, வணக்கம். இன்று நான் திறன்பேசியின் பயன்பாட்டைப் பற்றிப் பேச வந்துள்ளேன்.

திறன்பேசி ஒரு நவீனத் தொடர்பு ஊடகமாகும். நீங்கள் செய்திகளையும் தகவல்களையும் உடனுக்குடன் பெறவும் பரிமாறிக் கொள்ளவும் துணை செய்கிறது. அதுமட்டுமின்றி தம்படம் எடுக்கவும் ஒலி ஒளிப்பதிவு செய்யவும் உதவுகிறது. மேலும், திறன்பேசியில் உள்ள செயலிகள் உங்களது அறிவுத்திறனையும் வணிகத்திறனையும் வளர்க்கின்றன.

மாணவர்களே, இருப்பினும் திறன்பேசியை அதிக நேரம் பயன்படுத்தாதீர்கள். உங்கள் தூக்கம் குறையும்; கல்வி கெடும்; நோய் வரும்.

ஆகவே, திறன்பேசியைப் பயன்படுத்தும்போது சிந்தித்துச் செயல்படுங்கள். நன்றி.

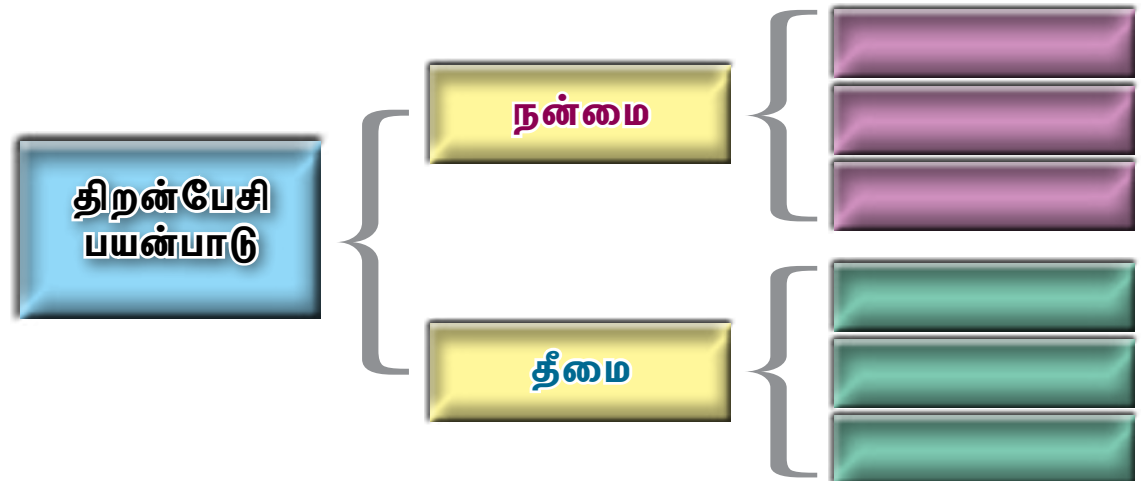

கற்றல் தரம்
1.2.12

செவிமடுத்த உரையில் உள்ள கருத்துகளைக் கூறுவர்.

ஆசிரியர் குறிப்பு

திறன்பேசி ஒட்டிய கருத்துகளைத் திரட்டிக் கூறச் செய்தல்.



ட்ரோன் (Dron)

வாசித்திடுக.

தொழில்நுட்பக் கண்டுபிடிப்புகளில் ட்ரோனும் ஒன்று. ட்ரோனைப் பறக்கும் எந்திரன் என்றும் அழைப்பர். இது விமானியின்றித் தொலை இயக்கியின் துணையுடன் பறக்கும்.

தொடக்கத்தில் ட்ரோன் ராணுவ பயிற்சிகளைக் கண்காணிக்கவும் உளவு பார்க்கவும் பயன்படுத்தப்பட்டது. தற்பொழுது வானிலை, சினிமா படப்பிடிப்பு, உணவு விநியோகம், போக்குவரத்துப் போன்ற துறைகளிலும் பயன்படுத்தப்படுகின்றன. மேலும், தேடல் மீட்புப் பணியை எளிமையாக்கவும் விவசாயத் துறையைத் துரிதப்படுத்தவும் உதவுகிறது.

ட்ரோனின் பயன் நாளுக்கு நாள் பெருகி வருகிறது.



உங்கள் சீந்தனைக்கு

ட்ரோன்

தமிழில் வலவன்
இலா வானூர்தி
என்பர்.

நடவடிக்கை

சரியான கூற்றுகளுக்குச் (✓)
என அடையாளமிடுக.

1. ட்ரோனைப் பறக்கும் எந்திரன் என்பர்.
2. ட்ரோன் விமானியின்றிப் பறந்து சென்று பணிகளைச் செய்யக்கூடியது.
3. ட்ரோன் உணவு விநியோகத்திற்குப் பயன்படவில்லை.
4. இது ராணுவப் பயிற்சிகளைக் கண்காணிக்கவும் உளவு பார்க்கவும் பயன்படுத்தப்பட்டது.
5. ட்ரோன் மீட்புப் பணியைக் கடினமாக்குகிறது.

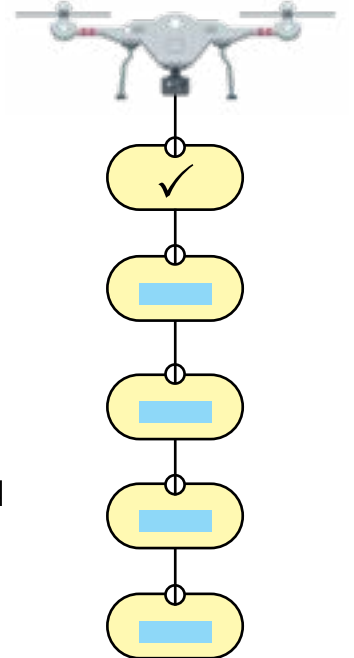



வேறுபாடு அறிக

லகர, முகர, ளகர வேறுபாடு அறிந்திடுக.

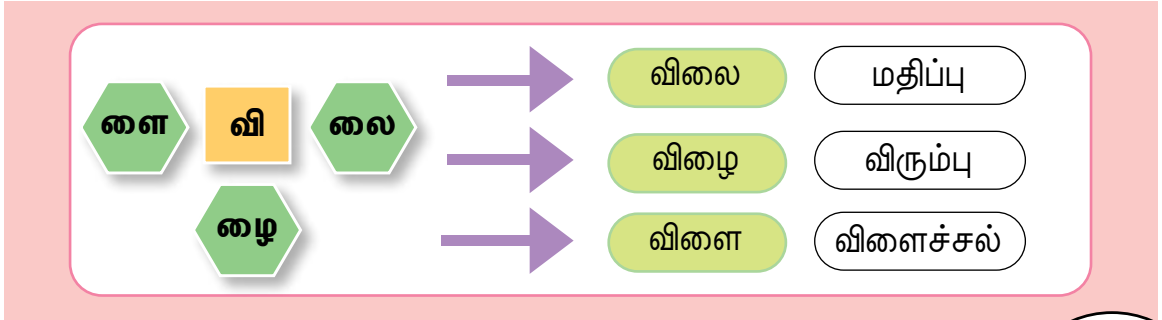

1. **விலை** : ராமு மலிவான **விலையில்** கணினி வாங்கினான்.
விழை : அப்பா அயல்நாட்டில் புதிய எந்திரன் வாங்க **விழை**ந்தார்.
விளை : மகிழ்ந் **விளை**ச்சலை அதிகரிக்க நவீனத் தொழில்நுட்பம் பயன்படுத்தினான்.

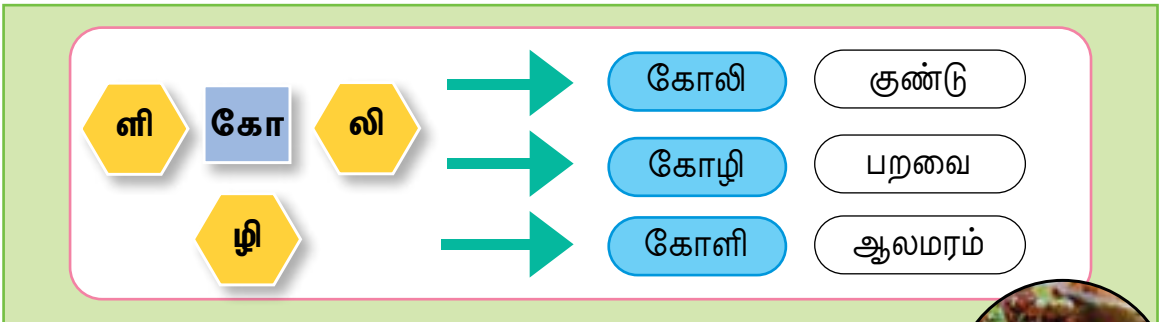

2. **கோலி** : நண்பர்கள் இருவரும் மகிழ்ச்சியாகக் **கோலி** விளையாடினர்.

கோழி : அம்மா இன்று **கோழி** வறுவல் சமைத்தார்.

கோளி : **கோளி** மரத்தின் வேர் உறுதியானது.



கிலி - கிழி - கிளி

வால் - வாழ் - வாள்

1.



கிலி

இரவில் மின்சாரத் தடை ஏற்பட்டதால் தம்பிக்குக் கிலி ஏற்பட்டது.

2.



கிழி

3.



கிளி

4.



வால்

5.



வாழ்

6.



வாள்



பாடம்
4

இலக்கணம்

உரையாடலை வாசித்திடுக.

கோகிலா : அப்பா சுற்றுலா
போவதாக **அன்று**
சொன்னீர்களே? **என்று**
போகப் போகிறீர்கள்?

அப்பா : இதைப்பற்றி அம்மாவிடம்
இன்று பேசுகிறேன்.

கோகிலா : நான் என் நண்பர்களை உடன் அழைத்து வரலாமா?

அப்பா : தாராளமாக அழைத்து வா, கோகிலா.

கோகிலா : நன்றி, அப்பா.



வலிமிகா இடங்கள்

- சொற்றொடர்களில், வருமொழி 'க், ச், த், ப்' ஆகிய வல்லெழுத்துகளில் தொடங்கினாலும் நிலைமொழி ஈற்றில் சில இடங்களில் வலிமிகாது.

அன்று, இன்று, என்று என்பனவற்றிற்குப்பின் வலிமிகாது.

எ.கா: அன்று + சென்றான் = அன்று சென்றான்
இன்று + தந்தனர் = இன்று தந்தனர்
என்று + கேட்டார் = என்று கேட்டார்?

நடவடிக்கை 1

சேர்த்து எழுதுக.

1. அன்று + செய்தான் = அன்று செய்தான்
2. இன்று + கொடுத்தான் = _____
3. என்று + சிந்தித்தார் = _____
4. அன்று + பார்த்தான் = _____
5. இன்று + பேசினான் = _____
6. என்று + துடித்தார் = _____

நடவடிக்கை 2

தெரிவு செய்து கோடிடுக.

1. ஐயோ! வலிக்கிறதே! (என்றுத் துடித்தாள், என்று துடித்தாள்) அமுதா.
2. மாமா தங்கச் சங்கிலியை அத்தையின் பிறந்தநாள் (அன்று பரிசளித்தார், அன்றுப் பரிசளித்தார்).
3. வியாபாரி மாதவனிடம் எத்தனை பழங்கள் வேண்டும் (என்று கேட்டார், என்றுக் கேட்டார்)?
4. திறன்பேசியைக் காணாமல் அப்பா (இன்றுத் தவித்தார், இன்று தவித்தார்).
5. பல நாள்களாக மறைவாக இருந்த திருடன் (இன்று பிடிபட்டான், இன்றுப் பிடிபட்டான்).

தொகுதி

10

தன்முனைப்பு



வெற்றி நாட்டுவேன்

கருத்துகளைக் கூறிடுக.



வெற்றி நாட்டுவேன்

வெற்றி நாட்டுவேன் - நான்

வெற்றி நாட்டுவேன்

பெற்றவர்கள் மகிழ்ச்சிக் கொள்ள

பெரியவர்கள் வாழ்த்திச் செல்ல (வெற்றி நாட்டுவேன்)

சோர்வுதனைத் தள்ளுவேன்

சுறுசுறுப்பைக் கொள்ளுவேன் - பிறர்க்குத்

தொல்லைதரும் செயல்களைச்

செய்திடாது ஒதுங்குவேன். (வெற்றி நாட்டுவேன்)

தேர்வினிலே முதன்மைபெறத்

திறமையினைக் காட்டுவேன் - எதையும்

சிந்தித்துச் செயலாற்றித்

தீமையினை வெல்லுவேன். (வெற்றி நாட்டுவேன்)

-கம்பார் கனிமொழி குப்புசாமி

கருத்து:

நான் வாழ்க்கையில் வெற்றி பெற முயற்சி செய்வேன். என்னுடைய வெற்றி என் பெற்றோர்களை மகிழ்விக்கும். பெரியவர்கள் என்னை வாழ்த்துவார்கள்.

கற்றல் தரம்
1.2.13

• செவிமடுத்த கவிதையில் உள்ள கருத்துகளைக் கூறுவர்.

ஆசிரியர் குறிப்பு

• கவிதையை மனனம் செய்து பாடலாகப் பாடச் செய்தல்.



அறிவே வெல்லும்

சரியான வேகம், தொனி, உச்சரிப்பு ஆகியவற்றுடன் நிறுத்தக் குறிகளுக்கேற்ப வாசித்திடுக.

ஒருநாள் ஏழை விவசாயி இனிப்பு கடை முன் நின்று பலகாரங்களின் வாசனையை நுகர்ந்து கொண்டிருந்தான். அக்கடையின் உரிமையாளர் மிகப் பெரிய கருமி. இச்செயலைக் கண்டதும் அவர் விவசாயிடம் பணம் பறிக்க நினைத்தார். “நீ நுகர்ந்ததால் பலகாரங்களின் சுவை குறைந்தது. அதற்காக ஐம்பது ரூபாய் கொடு” என்று விவசாயிடம் சண்டையிட்டார்.



இருவரும் பீர்பாலிடம் சென்று முறையிட்டனர். “நீ செய்தது தவறு, கடைக்காரரிடம் பணத்தைச் செலுத்து” என்றார். பின்னர், விவசாயியை அழைத்து, “ஒரு ரூபாய் நாணயத்தை ஐம்பது முறை கடைக்காரர் கேட்குமாறு தரையில் போடு” என்றார். அவனும் அவ்வாறே செய்தான். “இப்பொழுது உனக்குப் பணம் கொடுத்தாகிவிட்டது. சென்று வா!” என்று கடைக்காரரிடம் கூறினார். கடைக்காரர் வெட்கித் தலை குனிந்தார். விவசாயி பீர்பாலின் அறிவுக்கூர்மையைப் பாராட்டினான்.



அறிவுக்கூர்மையோடு செயல்படுவது சிறந்தது.



பாடம்
3

கல்விக் கூடம் சென்றிடுவோம்

கருத்துகளைக் கோவையாக எழுதிடுக.

கல்விக் கூடம் சென்றிடுவோம்
கருத்தாய்ப் பாடம் கற்றிடுவோம்
நல்ல பிள்ளைகள் இவர்களென்று
சொல்ல நாமும் வளர்த்திடுவோம்

எண்ணும் எழுத்தும் கற்றிடுவோம்
இனிய மொழிகள் பேசிடுவோம்
அன்பாய்க் கூடிப் பழகிடுவோம்
அறிவை நாளும் வளர்த்திடுவோம்

-கம்பார் கனிமொழி குப்புசாமி



நாம் பள்ளிக் கூடத்திற்குச் செல்ல வேண்டும். அங்குக் கற்றுத்தரும்
பாடங்களைக் கவனமாகப் பயில வேண்டும். _____

கற்றல் தரம்
3.4.9

• கவிதையிலுள்ள கருத்துகளைக் கோவையாக எழுதுவர்.

ஆசிரியர் குறிப்பு

• கவிதையைப் பார்த்து அழகுற எழுதச் செய்தல்.



பாடம்
4

செய்யுளும் மொழியணியும்

கலந்துரையாடுக.

அப்பா, பேசும் எழுதுகோலை உருவாக்க முயல்கிறேன். ஆனால், உருவாக்க முடியவில்லையே! நான் போட்டியில் கலந்துகொள்ளவில்லை.

மனம் தளராதே! முயற்சியோடு ஈடுபடு; வெற்றி நிச்சயம்.



பழமொழி

முயற்சியுடையோர் இகழ்ச்சியடையார்.

பொருள்

எந்தவொரு செயலிலும் முயற்சியோடு ஈடுபடுபவர்க்கு அச்செயலில் வெற்றி கிட்டுவது உறுதி.

நடவடிக்கை 1

பழமொழியையும் அதன் பொருளையும் மனனம் செய்து கூறிடுக; எழுதிடுக.

நடவடிக்கை 2

பழமொழிக்கேற்பக் கதையைக் கூறிடுக.



பொருத்தமான சொல், சொற்றொடர், வாக்கியம் ஆகியவற்றைப் பயன்படுத்திப் பேசுக.

கவிதா அம்மாவுடன் தையல் நிலையம் சென்றாள். அங்கு...

தையல் நிலையம்

சீருடை

துணியை வெட்டுதல்

துணி தைத்தல்

சீருடையைத் தைப்பதற்கு உடல் அளவை எடுக்கிறார்.



தோற்பாவைக் கூத்து

உரைநடைப்பகுதியை வாசித்துக் கேள்விகளுக்குப் பதில் அளித்திடுக.



தோற்பாவைக் கூத்து மிகப் பழைமை வாய்ந்த கலை. மலேசியாவில் இதனை 'வாயாங் கூலிட்' என்று அழைப்பர். அக்காலத்தில் மக்களின் பொழுதுபோக்காக இக்கூத்துத் திகழ்ந்தது. இக்கலையின் கரு சமூகம் மற்றும் புராணக்கதைகளாக அமைந்தன.

தோற்பாவைக் கூத்து நடத்துநர் திரைச்சீலையின் பின்னால் அமர்ந்திருப்பார். இவர் பல்வேறு குரல்களில் பேசிப் பாவைகளை இயக்குவார். இவருக்குத் துணையாகச் சிலர் இசைக் கருவிகளை இசைப்பர். பாவைகளின் மீது விளக்கொளி படும்பொழுது பார்வையாளர்களுக்குத் தோற்பாவைகள் தெளிவாகத் தெரியும்.

இக்கலை தற்சமயம் மறைந்து வருகின்றது.



1. மலேசியாவில் தோற்பாவைக் கூத்தை எப்படி அழைப்பர்?

மலேசியாவில் தோற்பாவைக் கூத்தை வாயாங் கூலிட் என்று அழைப்பர்.

2. தோற்பாவைக் கூத்தின் கரு என்ன?

3. தோற்பாவைக் கூத்து நடத்துநர் எங்கு அமர்ந்திருப்பார்?

4. எப்பொழுது தோற்பாவைகள் தெளிவாகத் தெரியும்?

5. பொருள் காண்க.

அ. அழைப்பர்

ஆ. அமர்ந்திருப்பார்

6. வருங்காலங்களில் தோற்பாவைக் கூத்து நிலைத்திருக்க என்ன செய்யலாம்?





பாடம்
3

மலர்க் கண்காட்சி

சூழலுக்கேற்ற கருத்துகளைக் கோவையாக எழுதிடுக.

கடந்த சனிக்கிழமை, எழிலன் சக மாணவர்களுடன் மலர்க் கண்காட்சிக்குச் சென்றான். அச்சூழலில்...



சனிக்கிழமை - மலர்க் கண்காட்சி - ஆசிரியை - மாணவர்கள் வண்ண மலர்கள் - பார்த்து வியந்தல் - தம்படம் எடுத்தல் - கைவினைப் பொருள் - பள்ளி வந்தடைதல்

கடந்த சனிக்கிழமை, எழிலன் சக மாணவர்களுடன் மலர்க் கண்காட்சிக்குச் சென்றான். அவர்களுடன் ஆசிரியை சீதா சென்றார்.

கற்றல் தரம்
3.4.11

சூழலுக்கேற்ற கருத்துகளை 50 சொற்களில் கோவையாக எழுதுவர்.

ஆசிரியர் குறிப்பு

கருத்துகளை விரிவுபடுத்திக் கோவையாக எழுதப் பணித்தல்.



இலக்கணம்

கலந்துரையாடுக.

வலிமிகும் இடங்கள்

அங்கு, இங்கு, எங்கு என்னும் சொற்களுக்குப்பின் வலிமிகும்.

எ.கா: அங்கு + படித்தான் = அங்குப் படித்தான்
இங்கு + கண்டான் = இங்குக் கண்டான்
எங்கு + சென்றான் = எங்குச் சென்றான்?

நடவடிக்கை 1

வலிமிகுந்து எழுதுக.

நிருபர் : அருமையாக வீணை
மீட்டுகிறீர்களே!
எங்கு கற்றீர்?

யாழினி : தமிழ்நாட்டில்தான். அங்கு சிறந்த
ஆசிரியர்கள் கற்பித்தனர். வீணை
இசைக் கச்சேரியை இங்கு படைக்க
வாய்ப்பளித்தமைக்கு நன்றி.



நடவடிக்கை 2

மாற்றீட்டு அட்டவணையைக் கொண்டு
வாக்கியம் அமைத்தீடுக.

கமலா	அங்கு	பறித்தாள்
	இங்கு	சென்றாள்
	எங்கு	தேடினாள்

1. கமலா அங்குப் பறித்தாள்.
கமலா இங்குப் பறித்தாள்.
கமலா எங்குப் பறித்தாள்?

தொகுதி

12

பண்பாடு



பாடம்
1

பண்பாட்டு உடைகள்

தலைப்பையொட்டிப் பேசுக.



பாஜு மெலாயு
பாஜு குரோங்

வேட்டி
சேலை



சம்பூ
சியோங்சாம்

பல்லின மக்கள்

பலவகை

அழகானவை

அணிகலன்கள்

பண்பாட்டு
உடைகள்

பண்டிகைக் காலம்

பண்பாட்டு உடைகள் பல வண்ணங்களில் உண்டு.

கற்றல் தரம்
1.3.13

■ தலைப்பிற்குப் பொருத்தமான சொல், சொற்றொடர், வாக்கியம் ஆகியவற்றைப் பயன்படுத்திப் பேசுவர்.

ஆசிரியர் குறிப்பு

• பாரம்பரிய உடைகள் எனும் தலைப்பில் திரட்டேடு செய்து கலந்துரையாடச் செய்தல்.



கோலங்கள் பலவிதம்

உரைநடைப் பகுதியை வாசித்துக் கருத்துணர் கேள்விகளுக்குப் பதில் அளித்திடுக.



கோலமிடுவது இந்தியர்களின் பண்பாடாகும். கோலம் அழகு என்றும் பொருள்படும். பெரும்பாலும் விழாக் காலங்களிலும் சிறப்புத் தினங்களிலும் கோலம் இடப்படுகிறது.

அரிசி மாவில் போடப்படும் மாக்கோலம் சிறப்பு வாய்ந்தது. சிற்றுயிர்களுக்கு உணவாக இருக்க வேண்டும் என்பதே அதன் நோக்கமாகும். இன்னும் சிலர் வண்ண

மலர்களைக் கொண்டு பூக்கோலம் அமைப்பது உண்டு. தற்போது, வண்ணக் கலவைகளைக் கொண்டு போடப்படும் ரங்கோலிக் கோலம் அதிகமாகக் காணப்படுகிறது. இதன் மூலம் பலர் நல்ல வருமானம் பெறுகின்றனர்.



1. எப்பொழுது கோலம் போடப்படுகிறது?

கோலம் விழாக் காலங்களிலும் சிறப்புத் தினங்களிலும் போடப்படுகிறது.

2. அரிசி மாவில் கோலமிடுவதன் நோக்கம் யாது?

3. கோலங்களின் வகைகள் யாவை?

4. பொருள் காண்க.

அ. மலர் ஆ. உண்டு இ. வருமானம்

5. நீ விரும்பும் கோலம் எது? ஏன்?





பாடம்
3

திறந்த இல்லம்

தலைப்பையொட்டிய கருத்துகளைக் கோவையாக எழுதிடுக.

திறந்த இல்லம்

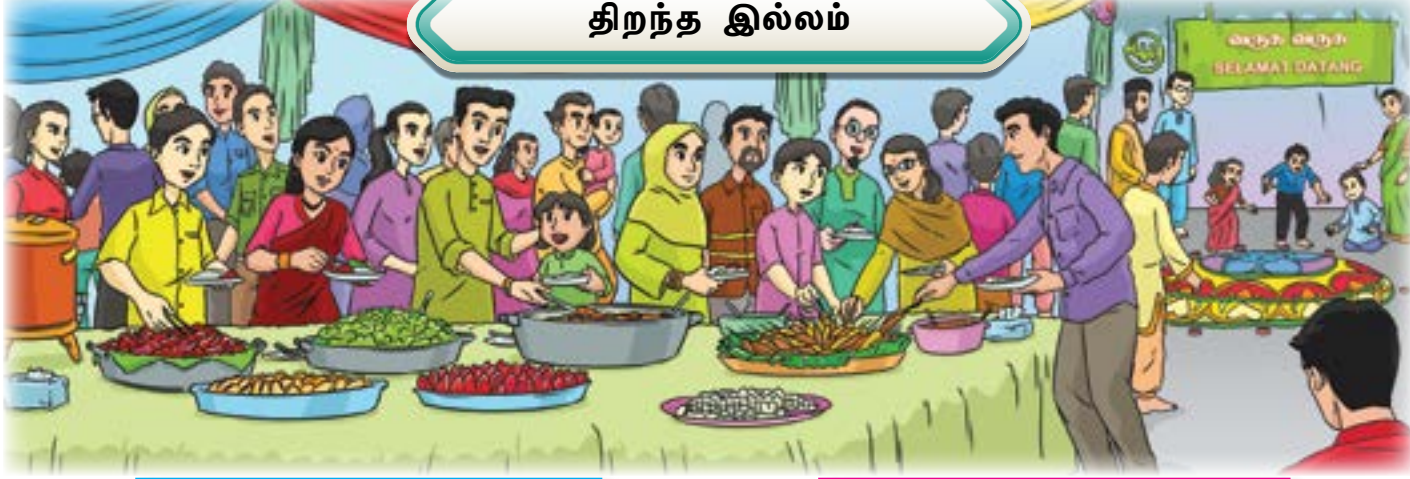

பெருநாளின்போது

இதனை இல்லங்களிலும்
பொது இடங்களிலும்

இந்த உபசரிப்பில்
நண்பர்கள், உறவினர்கள்,
பொதுமக்கள் எனப்

திறந்த இல்ல உபசரிப்பில்

அந்நாளில் சிறியோர் முதல்
பெரியோர் வரை

இது போன்ற நிகழ்ச்சி

பல தரப்பினர் சிறப்பாக
ஏற்பாடு செய்கின்றனர்.

பாரம்பரிய உணவுகளும்
பலகாரங்களும்
பரிமாறப்படும்.

மகிழ்ச்சியாக நேரத்தைக்
கழிப்பர்.

**திறந்த இல்ல உபசரிப்பு
நடப்பது வழக்கம்.**

ஒற்றுமையை
வளர்க்கின்றது.

பலர் கலந்து
கொள்கின்றனர்.

பெருநாளின்போது திறந்த இல்ல உபசரிப்பு நடப்பது வழக்கம்.

கற்றல் தரம்
3.4.10

தலைப்பையொட்டிய கருத்துகளை 50 சொற்களில் கோவையாக எழுதுவர்.

ஆசிரியர் குறிப்பு

தலைப்பையொட்டிய கருத்துகளை இணைத்துக் கோவையாக எழுத வழிகாட்டுதல்.



பாடம்
4

செய்யுளும் மொழியணியும்

கலந்துரையாடுக.

1
செழியா,
பயிற்சிக்குக்
கிளம்பிவிட்டாயா?



2
ஆமாம் தாத்தா.
கடுமையாகப்
பயிற்சி செய்யப்
போகிறேன். காற்பந்து
வீரர் தனபாலன்
அண்ணனைப்போல்
ஆக வேண்டும்.

3
ஆமாம், அப்பொழுதுதான் உன்
திறமையும் புகழும் **குன்றின்
மேலிட்ட விளக்குப் போலப்**
பிரகாசிக்கும்.

உவமைத்தொடர்

குன்றின் மேலிட்ட விளக்குப் போல

பொருள்

அனைவரும் அறியும்படி இருக்கும் ஒருவரின் திறமை

நடவடிக்கை 1

உவமைத்தொடரையும் பொருளையும் மனனம்
செய்து கூறிடுக; எழுதிடுக.

நடவடிக்கை 2

பொருத்தமான சூழலைத் தெரிவு செய்க.

ஸ்குவாஷ் போட்டியில் வெற்றி பெற்றதன் மூலம்
சிவசங்கரியின் திறமை அனைவராலும் அறியப்பட்டது.

அபிராமி அனைவருக்கும் உதவிகள் செய்ய விரும்புவாள்.
அவளை அனைவருக்கும் பிடிக்கும்.

அஷ்வினி தான் உருவாக்கிய புதிய செயலியால் மக்களிடையே
புகழ்பெற்றாள்.





பாடம்
1

சாதனை செய்

தொடர்படத்தையொட்டிப் பேசிக்.

1



ஆசிரியர் - அறிவிப்பு

2

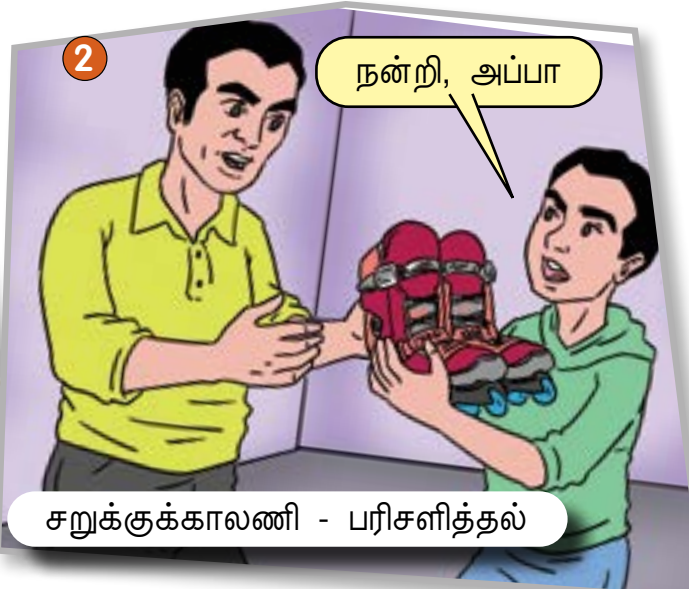

சறுக்குக்காலணி - பரிசளித்தல்

3



பயிற்சி - போட்டியில் பங்கெடுத்தல்

4



சறுக்குக்காலணிப் போட்டியில் வெற்றி பெற்றான்.



கருத்துணர் கேள்விகளுக்குப் பதில் அளித்திடுக.

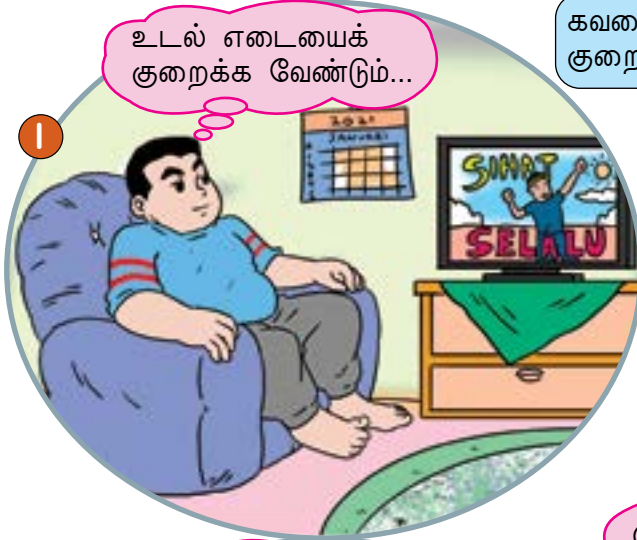

கவலை வேண்டாம் வேலா! உணவைக் குறை; உடற்பயிற்சி செய்.



வெற்றி! எண்ணமே வாழ்வு!

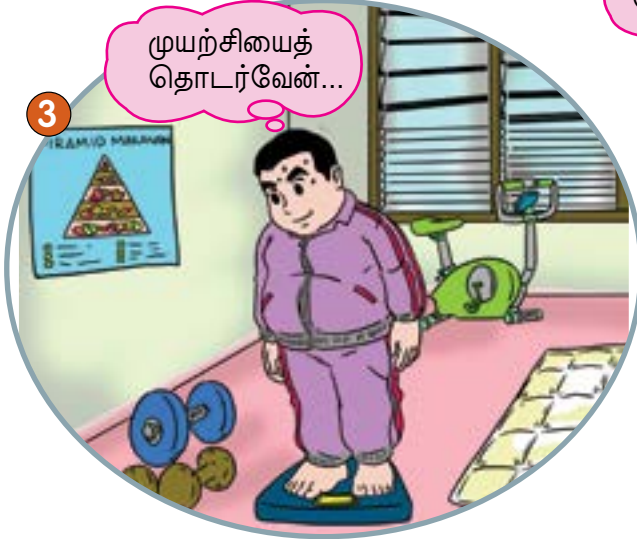

1. வேலனின் புத்தாண்டுத் தீர்மானம் என்ன?

உடல் எடையைக் குறைப்பதே வேலனின் புத்தாண்டுத் தீர்மானம் ஆகும்.

2. யார் வேலனுக்கு ஆலோசனை கூறியது?

3. வேலன் உடல் எடையைக் குறைக்க என்ன செய்தான்?

4. ஏன் உடல் எடை சீராக இருக்க வேண்டும்?

5. தொடர்படம் உணர்த்தும் நன்னெறி யாது?





காலம் பொன்னானது



கருத்துகளைக் கோவையாக எழுதிடுக.

வணக்கம், மாணவர்களே!

காலம் பொன்னானது. செய்ய வேண்டிய காரியத்தை அன்றே செய்து முடிக்கப் பழகுவீர்கள். அப்பொழுதுதான், நமது பணிச்சுமை குறையும்; கால விரயம் ஏற்படாது.

மாணவச்
செல்வங்களே,

சோம்பல்
குணத்தை முற்றாக
அழித்துவிடுங்கள்.
சோம்பலைத்
தவிர்த்தால் வாழ்க்கை
சிறக்கும்.

காலமும் கடல்
அலையும் ஒருவருக்கும்
காத்திராது. காலத்தின்
அருமையை உணர்ந்து
நேரத்தை நல்வழியில்
செலவிடுங்கள். வானம்
வசப்படும்.

நன்றி.



காலம் பொன் போன்றது. எனவே, நேரத்தை வீணாக்காமல்
எந்தவொரு காரியத்தையும் உடனுக்குடன் செய்ய வேண்டும்.



இலக்கணம்

கலந்துரையாடுக.

வேற்றுமை உருபு அறிவோம்

வகை	உருபு
ஐந்தாம் வேற்றுமை	இன், இருந்து, இல், நின்று
ஆறாம் வேற்றுமை	அது, உடைய

நடவடிக்கை

சரியான வேற்றுமை உருபை இணைத்து எழுதிடுக.

1. கிளி **கூண்டிலிருந்து** (கூண்டு) பறந்தது.
2. மாலா _____ (பேருந்து) இறங்கினாள்.
3. _____ (கதிரவன்) சிறந்தவன் மாதவன்.
4. _____ (பெங் சூன்) காலணியைக் காணவில்லை.
5. _____ (மீனவன்) படகு பழுதானது.
6. ரப்பர் _____ (மரம்) காய்ந்த இலைகள் உதிர்ந்தன.
7. தம்பி _____ (பள்ளியில்) வீட்டிற்குச் சென்றான்.
8. _____ (ரொஸ்லான்) வளர்ப்புப் பூனை அழகாக இருக்கும்.



கற்றல் தரம்
5.2.9

• ஐந்தாம், ஆறாம் வேற்றுமை உருபுகளை அறிந்து சரியாகப் பயன்படுத்துவர்.

ஆசிரியர் குறிப்பு

• வேற்றுமை உருபு ஏற்றுள்ள சொற்களை அடையாளங்கண்டு எழுதப் பணித்தல்.

தொகுதி

14

மகிழ்ச்சி



பாடம்
1

என் உலகம்

அனுபவத்தைக் கூறிடுக.

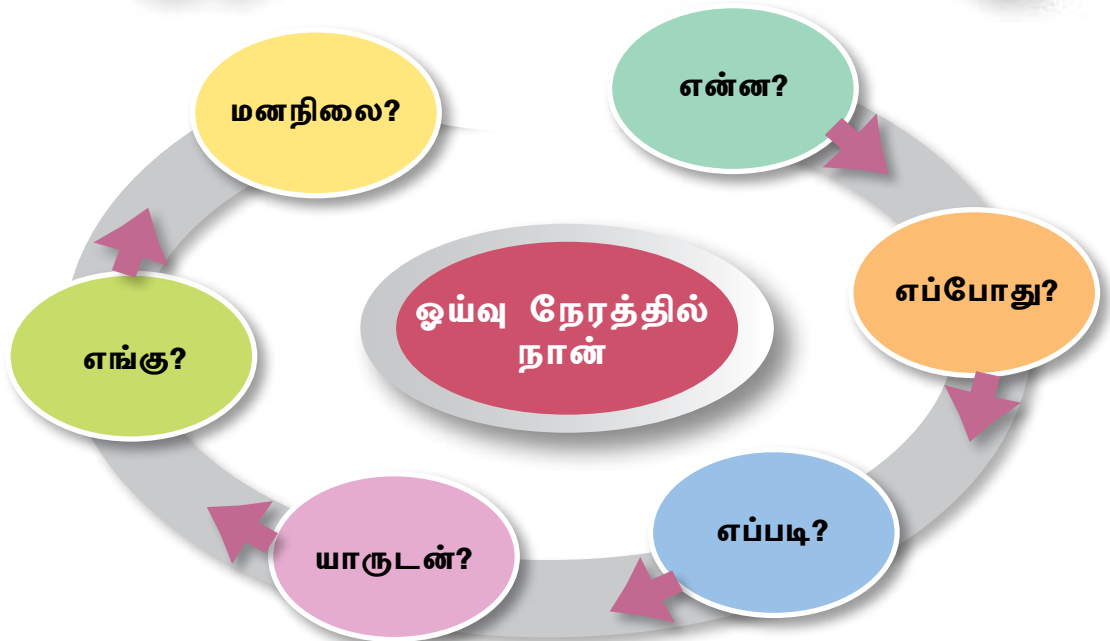

கற்றல் தரம்
1.6.1

▪ பெற்ற அனுபவத்தைக் கூறுவர்.

ஆசிரியர் குறிப்பு

• பள்ளி விடுமுறையில் பெற்ற அனுபவங்களைக் கூறச் செய்தல்.



பாடல்
2

இசை நேரம்

வாசித்துப் பொருள் அறிந்திடுக.



யானையின் பலம் எதிலே? தும்பிக்கையிலே. வணக்கம் நண்பர்களே! நான் தான் உங்கள் குழுத் தலைவர் **வேழம்**. என்னைக் **களிறு** என்றும் அழைப்பர்.

சின்னச் சின்ன **மழைத்** துளிகள் சேர்த்து வைப்பேனோ! என்னில் நனைய ஆசையா? எனக்கு மாரி, தூறல் எனப் பல பெயர்களும் உண்டு. நீங்கள் அறிவீர்களா?

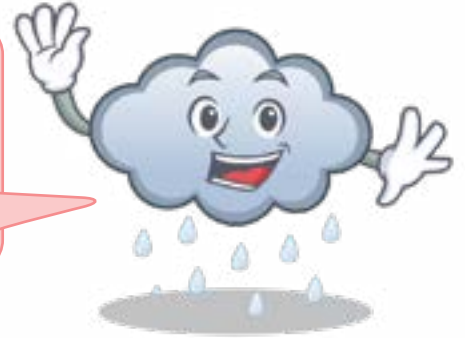

நடவடிக்கை

சொற்பட்டியலில் சொற்களை அடையாளங்கண்டு அகராதியின் துணைக் கொண்டு பொருளைத் தேடிடுக.



த	ந்	தை	பி
அ	சா	த	ம்
ரெ	செ	வி	சா
பூ	ந்	ரு	பெ
லொ	டெ	து	ண்



தந்தை = பிதா, அப்பா, தகப்பனார்

கற்றல் தரம்
2.5.2

• அகராதியின் துணை கொண்டு ஒரே பொருள் தரும் பல சொற்களை அறிவர்.

ஆசிரியர் குறிப்பு

• அகராதியின் துணை கொண்டு வேறு சில சொற்களின் பொருளை அறியச் செய்தல்.



பாடம்
3

இனிய நினைவு

அனுபவத்தைக் கோவையாக எழுதிடுக.

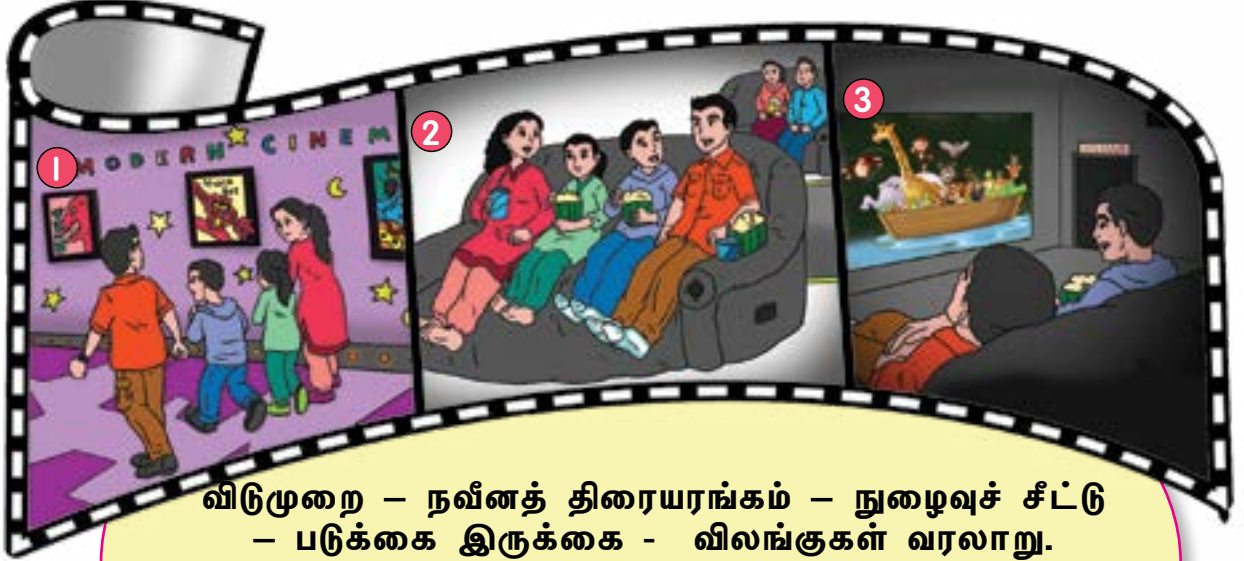

விடுமுறை - நவீனத் திரையரங்கம் - நுழைவுச் சீட்டு
- படுக்கை இருக்கை - விலங்குகள் வரலாறு.

சோளப்பொறி - குளிர்பானம் - சுவைத்து -
மூழ்கிப் போனோம் - படுத்துக் கொண்டு படம் பார்த்தது
- புதிய அனுபவம் - இரண்டு மணி நேரம்
- மீண்டும் செல்ல - ஆவல்

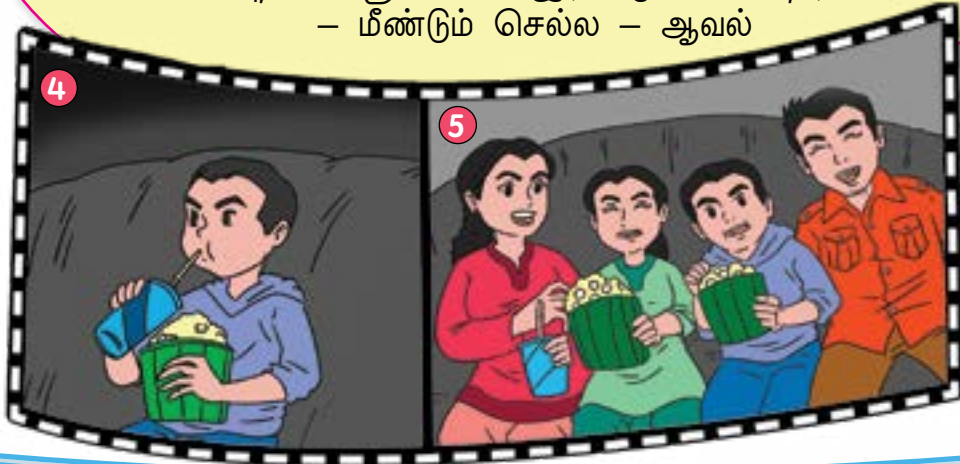

விடுமுறையில் குடும்பத்துடன் நவீனத் திரையரங்கம் சென்றேன். முதலில், நுழைவுச் சீட்டுகளைப் பெற்றுக் கொண்டு உள்ளே நுழைந்தோம். எங்கள் இருக்கை படுக்கை வடிவில் இருந்தது. அதில் படுத்து, விலங்குகளின் வாழ்க்கை வரலாறு எனும் படத்தைக் காணத் தொடங்கினோம்.

கற்றல் தரம்
3.4.12

• அனுபவத்தை 50 சொற்களில் கோவையாக எழுதுவார்.

ஆசிரியர் குறிப்பு

• திரைப்படம் பார்த்த அனுபவத்தைக் கோவையாக எழுத வழிகாட்டுதல்.



பாடம்
4

செய்யுளும் மொழியணியும்

கலந்துரையாடுக.

அம்பிகா, என்ன செய்கிறாய்?

1

2

தாயின் சிறப்புகள் பற்றிய பாடல் தொகுப்பைக் கேட்கிறேன். உங்களின் அன்பிற்கும் தியாகத்திற்கும் நன்றி அம்மா. உங்களை என்றும் மறவேன்.



உலகநீதி

மாதாவை யொருநாளு மறக்க வேண்டாம்

பொருள்

பெற்றெடுத்த தாயை எவ்வேளையிலும் மறந்து விடக்கூடாது.

நடவடிக்கை 1

உலகநீதியையும் அதன் பொருளையும் மனனம் செய்து கூறுக; எழுதுக.

நடவடிக்கை 2

தாயாருக்கு வாழ்த்து அட்டை தயாரித்திடுக.



தொகுதி

15

அறிவியல்



பாடம்
1

திறன் கடிகை

தலைப்பையொட்டிய கருத்துகளைக் கூறிடுக.



தற்பொழுது திறன் கடிகை அனைவரின் கவனத்தையும் ஈர்த்துள்ளது.

கற்றல் தரம்
1.6.2

• தலைப்பையொட்டிய கருத்துகளைக் கூறுவர்.

ஆசிரியர் குறிப்பு

• கூடுதல் தகவல் திரட்டிப் பேச்சுச் செய்தல்.



மருத்துவத்தில் இணையம்

உரைநடையை வாசித்துக் கேள்விகளுக்குப் பதில் அளித்திடுக.

இன்று மருத்துவத்துறையில் இணையப் பயன்பாடு அதிகளவில் பேசப்படுகிறது. நோயாளி மருத்துவமனையில் பதிவு செய்வது தொடங்கி மருத்துவ பரிசோதனை வரை இணையம் பயன்படுகிறது. மருத்துவமனையில் அறுவை சிகிச்சையை எளிமையாக்கவும் மருந்து விநியோகத்தைத் துரிதப்படுத்தவும் மருத்துவத் தொடர் சிகிச்சைச் செலவைக் குறைக்கவும் இணையம் தேவைப்படுகின்றது.



நிபுணத்துவ மருத்துவர்கள் இணையம் வாயிலாகத் தொலைவிலிருந்து இளம் மருத்துவர்களுக்கு வழிகாட்டுகின்றனர். இக்காலத்தில் இருக்கும் இடத்திலிருந்தே மருத்துவர்கள் பயிற்சிகள் மேற்கொள்ளவும் மேற்கல்வியைத் தொடரவும் இணையம் துணைபுரிகிறது.

ஆகவே, மருத்துவத்துறையில் நிறைவான சேவையைத் தரமாக வழங்க இணையம் பெரிதும் உதவுகிறது.

1. மருத்துவர்களுக்கு இணையம் எவ்வாறு துணை புரிகிறது?

அ. நோயாளிகளைப் பதிவு செய்ய

ஆ. நோயாளிகளின் பொழுதைப் போக்க

2. இணையப் பயன்பாட்டினால் நோயாளிகளின் நேர விரயம் எப்பொழுது தவிர்க்கப்படுகின்றது?

அ. மருந்து விநியோகத்தின்போது

ஆ. இளம் மருத்துவர்கள் பயிற்சிகள் மேற்கொள்ளும்போது

3. இளம் மருத்துவர்களுக்கு இணையம் எவ்வாறு துணை புரியும்?

அ. நோயாளிகளுக்கு மருந்துகளை விற்க

ஆ. நிபுணத்துவ மருத்துவர்களின் வழிகாட்டுதலைப் பெற



பாடல்
3

இயந்திரமும் நாமும்

வாக்கியம் அமைத்திடுக.

1



மகிழுந்து - வரிசை

2



இயந்திரம் - நீர் பாய்ச்சுதல்

3



தானியங்கி - கழுவுதல்

4



ஊழியர்கள் - துடைத்தல்

1. அப்பா வாகனம் கழுவும் மையத்திற்குச் சென்றார்.

2. _____

கற்றல் தரம்
3.3.20

• தொடர்படத்தையொட்டி வாக்கியம் அமைப்பர்.

ஆசிரியர் குறிப்பு

• தொடர்படத்தையொட்டி வாக்கியம் அமைக்கப் பணித்தல்.



செய்யும் மொழியணியும்

கலந்துரையாடுக.

இரவு நேரத்தில் மினுமினுத்த மின்மினிப் பூச்சிகளைப் பிடிக்கத் தம்பி குடுகுடுவென ஓடினான்.



மினுமினு

விட்டு விட்டுப் பிரகாசத்துடன் ஒளிர்ந்தல்

குடுகுடு

குறுகிய எட்டு வைத்து வேகமாக ஓடுவது அல்லது நடப்பது

நடவடிக்கை

இரட்டைக்கிழவிகளைச் சூழலுக்கேற்பச் சரியாக எழுதுக.

1. ஆள் நடமாடும் சத்தத்தைக் கேட்டு, எலி _____ வென ஓடியது.
2. _____ வென மின்னிய நட்சத்திரக் கூட்டங்களின் அழகைக் கண்டு ரசித்தேன்.
3. கரப்பான் பூச்சியைத் தற்செயலாகக் கண்ட தம்பி _____ வென ஓடி அம்மாவிடம் நின்றான்.
4. தீபாவளியன்று அலங்கரிக்கப்பட்ட வண்ண விளக்குகள் _____ வென மின்னின.
5. நொறுங்கிய கண்ணாடித் துண்டுகள் சூரிய ஒளிபட்டு _____ வென மின்னின.

கற்றல் தாம்
4.3.4

• ஐந்தாம் ஆண்டுக்கான இரட்டைக்கிழவிகளைச் சூழலுக்கேற்பச் சரியாகப் பயன்படுத்துவர்.

ஆசிரியர் குறிப்பு

• வாக்கியத்தைக் கைப்பொம்மையின் (hand puppet) வழி நடத்துக் காட்டப் பணித்தல்.

தொகுதி

16

தகவல் களம்



பாடம்
1

உலகில் பெரியவை

விவரங்களைக் கூறிடுக.

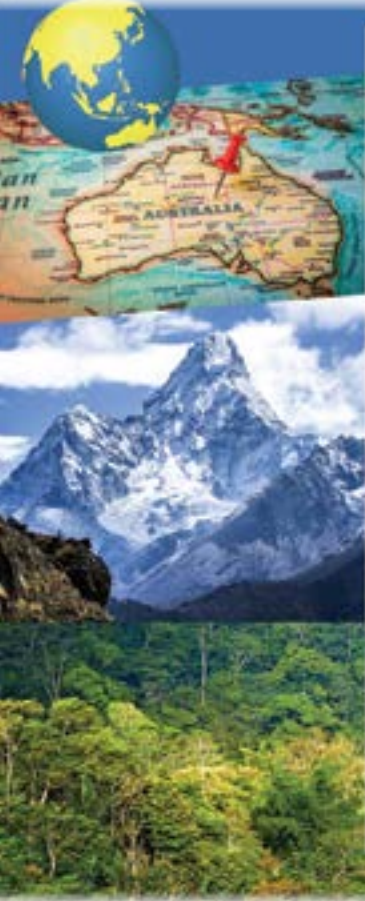

கண்டத்தில் பெரியது ஆசியா

தீவில் பெரியது ஆஸ்திரேலியா

மலையில் பெரியது எவரெஸ்ட்

சமுத்திரத்தில் பெரியது பசிபிக்

ஏரியில் பெரியது காஸ்பியன்

காட்டில் பெரியது அமேசான்

நாட்டில் பெரியது ரஷ்யா

பாலைவனத்தில் பெரியது சஹாரா

-அண்ணா கணேசன்
(சில மாற்றங்களுடன்)

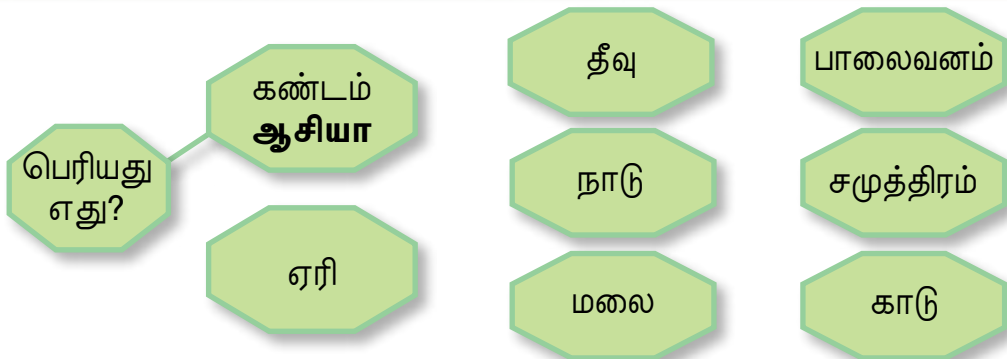

கற்றல் தரம்
1.5.6

▪ கவிதையில் உள்ள விவரங்களைக் கூறுவர்.

ஆசிரியர் குறிப்பு

• கவிதையில் உள்ள விவரங்களை மனவோட்டவரையில் எழுதிக் கலந்துரையாடச் செய்தல்.

உணவில் காய், கனி, கீரை

காய்களும் கீரைகளும்
உணவில் கொள்ளுங்கள் – அதில்
கனிகளும் பருப்புகளும்
சேர்த்துக் கொள்ளுங்கள்

நோய்நொடி அணுகிடாமல்
தாயாய்க் காக்குமாம் – அவை
நூறாண்டு வாழ்வதற்கு
வழியைக் காட்டுமாம்

நார்ச்சத்து உடலினுக்கு
நலத்தை வழங்குமாம் – அந்த
நார்ச்சத்துக் காய்கனியில்
நிறைந்து இருக்குமாம்.

-கம்பார் கனிமொழி குப்புசாமி





பாடல்
2

இசை நாயகன்

உரைநடையைப் பகுதியை வாசித்துக் கேள்விகளுக்குப் பதில் அளித்திடுக.

திலிப் வர்மன் மலேசியாவின் புகழ் பெற்ற பாடகர். இவர் இசை அமைப்பாளராகவும் **பாடல்** ஆசிரியராகவும் திகழ்கின்றார். 2002இல் நவினம் என்ற பாடல் தொகுப்பின்வழி இவரின் **திறமை** வெளிப்பட்டது. பல **விருது**களுக்கும் இவர் சொந்தக்காரர்.

இவர் வெளிநாட்டு இசைத் துறையிலும் மிளிர்கின்றார். 2020ஆம் ஆண்டு வரை 108 பாடல்களைப் பாடியுள்ளார். 50க்கும் மேற்பட்ட பாடல்களுக்கு இசையமைத்தும் இருக்கிறார். இவரின் திறமையும் சாதனையும் பல நாடுகளில் பரவி வருகின்றது.



1. திலிப் வர்மன் என்பவர் யார்?

திலிப் வர்மன் மலேசியாவின் புகழ் பெற்ற பாடகர்.

2. இவரின் திறமைகள் யாவை?

3. எந்தப் பாடல் தொகுப்பின்வழி அவரின் திறமை வெளிப்பட்டது?

4. 2020ஆம் ஆண்டு வரை அவர் எத்தனை பாடல்கள் பாடியுள்ளார்?

5. பொருள் காண்க.

அ. பாடல்

ஆ. திறமை

இ. விருது

6. திலிப் வர்மன் போன்ற இசைக் கலைஞருக்கு எவ்வாறு

ஆதரவு கொடுக்கலாம்?



கற்றல் தரம்
2.4.9

• கலை தொடர்பான உரைநடைப் பகுதியை வாசித்துக் கருத்துணர் கேள்விகளுக்குப் பதிலளிப்பர்.

ஆசிரியர் குறிப்பு

• வேறு கலைஞர்களின் தகவல்களைத் தேடி வாசிக்கச் செய்தல்.



பாடம்
3

பொன்மாலைப் பொழுது

வாக்கியம் அமைத்திடுக.



1. தங்கை வீணை மீட்டுகிறாள்.
2. தம்பி நன்னெறிக் கதை வாசிக்கிறான்.
3. அப்பா நாளிதழ்களை அடுக்கி வைக்கிறார்.
4. அம்மா சீருடையில் பள்ளிச் சின்னம் தைக்கிறார்.
5. குணா கணினியைப் பழுது பார்த்துக் கொண்டிருக்கிறார்.
6. சனிக்கிழமை நாளைய இயக்குநர் நிகழ்ச்சி ஒளிபரப்பானது.

ணகர	நகர	னகர	ணகர, நகர, னகர
வீணை	நாளிதழ்	சின்னம்	நன்னெறி
மணி	இயக்குநர்	சனிக்கிழமை	கணினி

கற்றல் தரம்
3.3.18

• ணகர, நகர, னகர வேறுபாடு விளங்க வாக்கியம் அமைப்பர்.

ஆசிரியர் குறிப்பு

• ணகர, நகர, னகர சொற்களைப் பட்டியலிட்டு வாக்கியம் அமைக்கத் தூண்டுதல்.

நடவடிக்கை 1

சரியான விடையுடன் இணைத்து வாக்கியம் எழுதிடுக.

அம்மா சுவையான	விமானத்தில் விமாணத்தில்	ஓடின.
சித்ரா கலைநிகழ்ச்சியில்	அனில்கள் அணில்கள்	சென்றனர்.
அண்ணி தலைமை	தேனீர் தேநீர்	ஆடினாள்.
மரக்கிளையில் நிறைய	நடணம் நடனம்	பணிபுரிகிறார்.
மலேசியச் சுற்றுப்பயணிகள்	நீதிபதியாகப் நிதிபதியாகப்	கொடுத்தார்.

அம்மா சுவையான தேநீர் கொடுத்தார்.

நடவடிக்கை 2

வாக்கியம் அமைத்திடுக.



கற்றல் தரம்
3.3.18

• ணகர, நகர, னகர வேறுபாடு விளங்க வாக்கியம் அமைப்பர்.

ஆசிரியர் குறிப்பு

• வாக்கியங்களை அமைத்துப் புத்தகத்தில் எழுதச் செய்தல்.



செய்யுளும் மொழியணியும்

கலந்துரையாடுக.

10.2.20XX (மாலை மணி 5.00)

இன்று சீனப்புத்தாண்டு.
லிம் சோங் வீட்டில் சிங்க
நடனம் கண்டு மகிழ்ந்தேன்.
இது சீனர்களின் **பழக்க
வழக்கங்களுள்** ஒன்றாகும்.



விளக்குகளால்
அலங்கரிக்கப்பட்ட அவரின்
வீட்டைச் **சுற்றும் முற்றும்**
பார்த்து ரசித்தேன்.



நடவடிக்கை

நிறைவு செய்திடுக.

1. வலது கையில் பெறுவது நல்ல _____ என்று கருதப்படுகிறது.
2. நவீனப் பேரங்காடிக்குள் நுழைந்த குமரன் _____ பார்த்து வியந்தான்.
3. குழந்தைகளுக்குச் சிறுவயது முதல் நல்ல _____ கற்றுக் கொடுக்க வேண்டும்.
4. குகைக்குள் நுழைந்த பயிற்சியாளர்கள் _____ பார்த்துக் கவனமாகச் சென்றனர்.

கற்றல் தரம்
4.4.4

• ஐந்தாம் ஆண்டுக்கான இணைமொழிகளையும் அவற்றின் பொருளையும் அறிந்து சரியாகப் பயன்படுத்துவர்.

ஆசிரியர் குறிப்பு

• இணைமொழி தொடர்பான படங்களைத் திரட்டி குறும்புத்தகம் செய்யப் பணித்தல்.

மீட்டுணர்வோம் 2

அ. விளையாடி மகிழ்ந்திடுக.

- ✓ சரியான பதிலைக் கூறினால் இரண்டு கட்டம் முன் நகரவும்.
- ✓ பிழையாக இருப்பின் ஒரு கட்டம் பின் நகரவும்.



ஆ. கேள்விகளுக்குப் பதில் அளித்திடுக.

தமிழர்களின் கைத்தொழில்களில் மாலை தொடுத்தலும் ஒன்றாகும். மாலை என்பது பூக்களின் கோர்வை எனப்படும். வண்ண மலர்களை நார், நூல் அல்லது நெகிழிக் கயிற்றால் ஒன்றிணைத்துத் தொடுப்பது வழக்கம்.



1. மாலை என்பது என்ன?

மாலை என்பது பூக்களின் கோர்வை எனப்படும்.

2. வண்ண மலர்களை எதனைக் கொண்டு தொடுக்கலாம்?



பம்பரம் பாரம்பரிய விளையாட்டுகளுள் ஒன்றாகும். ஒரு குறிப்பிட்ட அளவு கயிற்றைப் பம்பரத்தில் சுற்றிச் சுழல வைப்பதே இவ்விளையாட்டின் சிறப்பு. சிறுவர்களும் இளையோர்களும் பம்பர விளையாட்டை விரும்பி விளையாடுவர். இவ்விளையாட்டுக் கைவிரல்களுக்கு நல்ல பயிற்சியாக அமைகிறது.

3. பம்பர விளையாட்டை யார் விரும்பி விளையாடுவர்?

4. பம்பர விளையாட்டின் பயன் யாது?

தற்காப்புக் கலைகளைப் **பயில்வதால்** நம்மிடையே மன வலிமை ஏற்படுகிறது. நம்மைத் தாக்கவரும் எதிரிகளைத் தைரியத்துடன் எதிர்கொள்ள **உதவுகிறது**.



5. பொருள் காண்க.

அ. பயில்வதால் ஆ. உதவுகிறது



இட்டலி உண்போம்

உரையில் உள்ள கருத்துகளைக் கூறிடுக.

மதிப்பிற்குரிய அவைத் தலைவர் அவர்களே, ஆசிரியர்களே, மாணவ நண்பர்களே வணக்கம். இவ்வினிய வேளையில் 'இட்டலி உண்போம்' என்ற தலைப்பில் பேச வந்துள்ளேன்.

அவையோரே! இட்டலி காலை உணவிற்கு ஏற்றது. இதில் நிறைய சத்துகள் இருப்பதாக ஆய்வுகள் கூறுகின்றன. இதில் உளுந்தும் அரிசியும் கலந்து செய்யப்படுவதால் புரதச்சத்து அதிகம் உள்ளது. இட்டலி எளிதில் செரிமானம் ஆகும் உணவாகும்.

நண்பர்களே, இட்டலியை அவித்து உண்கிறோம். எனவே, இதில் கொழுப்பு இல்லை. ரவா, கேழ்வரகு போன்ற தானியங்களிலும் இட்டலி செய்யலாம்.

அளவில் சிறியது; பலனில் பெரியது. எனவே, இட்டலியை உண்போம்; ஆரோக்கியமாக வாழ்வோம் என்று கூறி விடைபெறுகிறேன். நன்றி.





பாடம்
2

வலைப்பந்து விளையாடுவோம்

உரைநடைப் பகுதியை வாசித்துக் கேள்விகளுக்குப் பதிலளித்திடுக.

வலைப்பந்து குழு விளையாட்டாகும். இது பெண்களால் விளையாடப்படும். ஓர் அணியில் எழுவர் விளையாடுவர்.



இவ்விளையாட்டை விளையாடச் செவ்வக வடிவ ஆடுகளம் தேவை. பந்தை எடுத்துச் சென்று வலைக்குள் போடுவது இவ்விளையாட்டின் விதியாகும். குறிப்பிட்ட விளையாட்டாளர்கள் மட்டுமே கோல் போட முடியும். ஆட்ட இறுதியில் கூடுதல் கோல்கள் போட்ட அணியினர் **வெற்றி** பெறுவர். இவ்விளையாட்டின் அதிகாரப்பூர்வ அமைப்பு பன்னாட்டு வலைப்பந்து **சங்கம்** (INF) எனப்படும். இது போன்ற விளையாட்டுகளால் நம் உடல் ஆரோக்கியம் பெறும்.

1. யார் வலைப்பந்து விளையாட்டை விளையாடுவர்?

பெண்கள் வலைப்பந்து விளையாட்டை விளையாடுவர்.

2. இந்த விளையாட்டை எத்தனை பேர் விளையாடுவர்?

3. வலைப்பந்து விளையாட்டின் அதிகாரப்பூர்வ அமைப்பு எது?

4. பொருள் காண்க.

அ. பெண் ஆ. வெற்றி இ. சங்கம்

5. குழு விளையாட்டில் ஈடுபடுவதால் ஏற்படும் நன்மைகள் யாவை?





பாடம்
3

யோகாவும் நாமும்

உரையிலுள்ள கருத்துகளைக் கோவையாக எழுதிடுக.



பெருமதிப்பிற்குரிய அவைத் தலைவர் அவர்களே, பெற்றோர்களே, மாணவர்களே உங்கள் அனைவருக்கும் வணக்கம். இன்று 'யோகாவும் நாமும்' எனும் தலைப்பில் உரையாற்ற வந்துள்ளேன்.

யோகா உடலுக்கும் மனத்திற்கும் பலன் தரக்கூடியது.
இப்பயிற்சி மனத்தை ஒருநிலைப்படுத்தும்; உடலை உறுதியாக்கும்.

அவையோரே, யோகா பயிற்சி செய்வதற்கு உணவுக் கட்டுப்பாடு அவசியமாகிறது. இனிப்பு, எண்ணெய் உணவுகள், துரித உணவு வகைகளைத் தவிர்க்க வேண்டும். வெறும் வயிற்றில் பயிற்சி செய்வது நன்று. உணவு உண்டபின் யோகா பயிற்சியைத் தவிர்ப்பது சிறப்பு. உடல் ஆரோக்கியம் பெற தினமும் யோகா செய்வோம் என்று கூறி விடைபெறுகிறேன். நன்றி.

யோகா நம் உடலுக்கு மனத்திற்கும் பலன் தரக்கூடிய ஒரு சிறந்த பயிற்சியாகும்.

கற்றல் தரம்
3.4.8

• உரையிலுள்ள கருத்துகளைக் கோவையாக எழுதுவர்.

ஆசிரியர் குறிப்பு

• உரையில் உள்ள கருத்துகளைக் கோவையாக எழுத வழிகாட்டுதல்.



பாடம்
4

இலக்கணம்

கலந்துரையாடுக.

சொல்வதைக் கேள்! அவை சுத்தமான போத்தல்கள். இவை பயன்படாத போத்தல்கள்.

எவை தேவையில்லையோ அவற்றைக் குப்பைத் தொட்டியில் போடுங்கள்.



அவை, இவை, எவை என்பனவற்றுக்குப்பின் வலிமிகாது.

நடவடிக்கை

இணைத்து வாக்கியம் அமைத்திடுக.

அவை

இவை

எவை

கண்ணாடிப் பொருள்கள்

தேவையான காலணிகள்

பார்ப்பதற்கு அழகாக இருக்கின்றன

சிறுவர் பாடல் தொகுப்புகள்

அவை கண்ணாடிப் பொருள்கள்.
இவை கண்ணாடிப் பொருள்கள்.
எவை கண்ணாடிப் பொருள்கள்?



கற்றல் தரம்
5.5.3

அவை, இவை, எவை என்பனவற்றுக்குப்பின் வலிமிகா என்பதை அறிந்து சரியாகப் பயன்படுத்துவர்.

ஆசிரியர் குறிப்பு

வேறு சில உதாரண வாக்கியங்களை எழுதச் செய்தல்.

தொகுதி

18

கட்டொழுங்கு



சாலை விதிகள்

சூழலையொட்டிப் பேசுக.

லீ சோங் தன் அப்பாவுடன் கடைக்குச் சென்று கொண்டிருந்தான். திடீரென சாலை நெரிசல் ஏற்பட்டது. அங்கு...

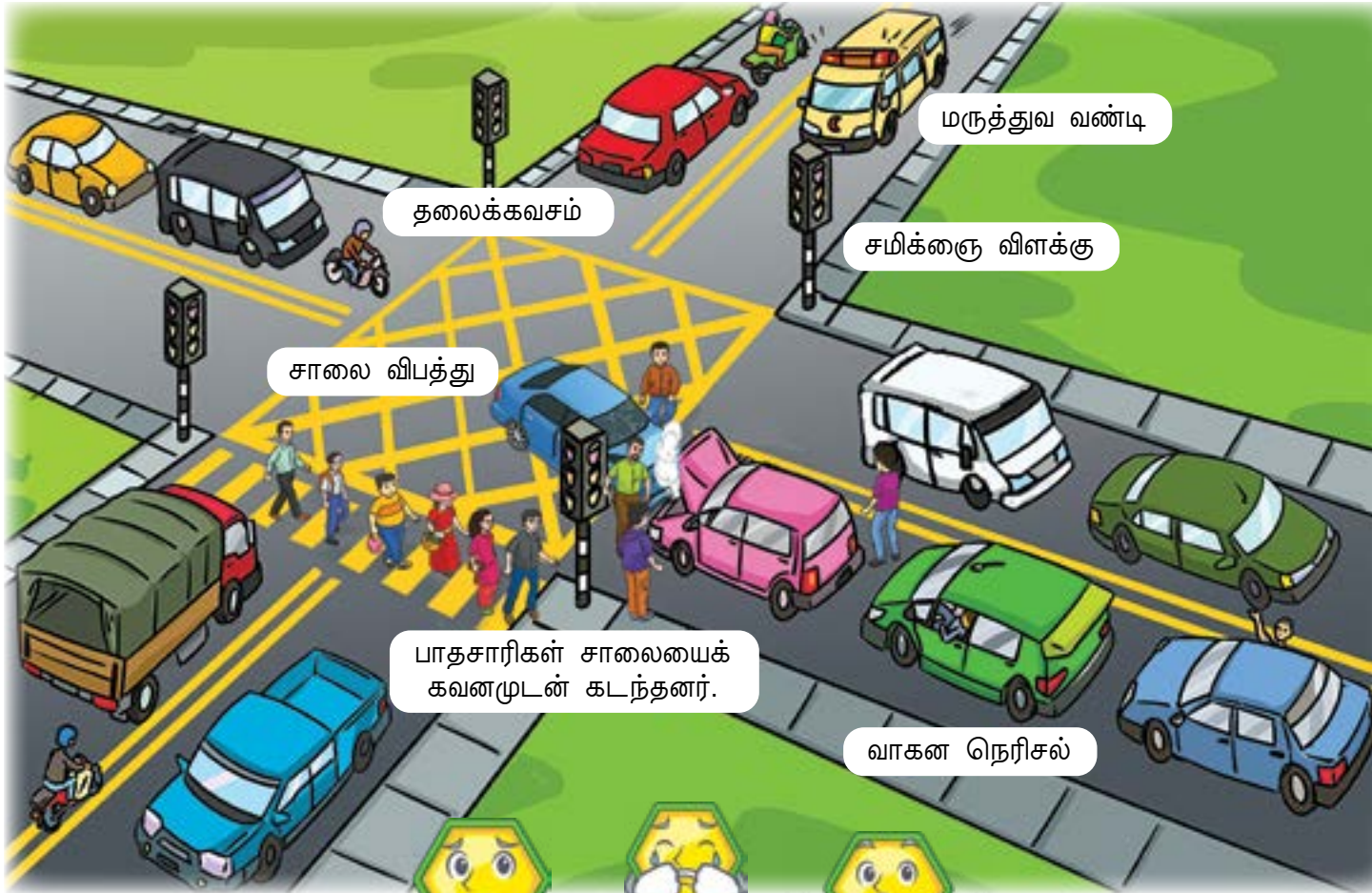

கற்றல் தரம்
1.3.14

சூழலுக்குப் பொருத்தமான சொல், சொற்றொடர், வாக்கியம் ஆகியவற்றைப் பயன்படுத்திப் பேசுவர்.

ஆசிரியர் குறிப்பு

வேறு சில சூழலைப் பற்றிப் பேசப் பணித்தல்.



பாடம்
2

மாணவர் திலகம்

கருத்துணர் கேள்விகளுக்குப் பதில் அளித்திடுக.

2 முகுந்தன்.

1 மாணவர் தலைவனாக யாரைத் தேர்ந்தெடுக்கலாம்?

3 சரியான தேர்வு!



நன்றி, ஐயா.

1. முகுந்தனுக்கு என்ன பொறுப்பு கொடுக்கப்பட்டது?

முகுந்தனுக்கு மாணவர் தலைவன் பொறுப்பு கொடுக்கப்பட்டது.

2. முகுந்தனைப் பரிந்துரை செய்தது யார்?

3. முகுந்தன் எவ்வாறு கடமை ஆற்றினான்?

4. ஏன் முகுந்தனுக்கு மாணவர் திலகம் விருது வழங்கப்பட்டது?

5. மாணவர் தலைவன் ஆவதற்கு என்ன தகுதிகள் தேவை?





பாடம்
3

தாய் சொல் கேள்

கருத்துகளைக் கோவையாக எழுதிடுக.

குழல்: புனிதனின் குடும்பம்



1 புனிதன், உன் புத்தகங்களை அடுக்கி வை!

2 பிறகு செய்கிறேன், அம்மா.

3 தாய் சொல்லைக் கேள்!

4 என்னை மன்னியுங்கள், அம்மா.

அன்று சனிக்கிழமை. புனிதன் வீட்டில் இருந்தான். அப்பொழுது, _____

கற்றல் தரம்
3.4.11

• குழலுக்கேற்ற கருத்துகளை 50 சொற்களில் கோவையாக எழுதுவர்.

ஆசிரியர் குறிப்பு

• குழலை நடித்துக் காட்டப் பணித்தல்.



பாடம்
4

செய்யுளும் மொழியணியும்

கலந்துரையாடுக.



பலன் கிடைத்துவிட்டது.



அப்பொழுதே முயற்சி
செய்திருக்கலாம்...

முயற்சி செய்யாததால்...

முயற்சி செய்ததால்...



திருக்குறள்

முயற்சி திருவினை யாக்கும் முயற்றின்மை
இன்மை புகுத்தி விடும். (616)

பொருள்

முயற்சி ஒருவனுக்குச் செல்வத்தைப் பெருகச்செய்யும்;
முயற்சி இல்லாமை அவனை வறுமையில் தள்ளிவிடும்.

நடவடிக்கை

திருக்குறளையும் அதன் பொருளையும்
மனனம் செய்து கூறிடுக; எழுதிடுக.

தொகுதி

19

அறிவியல் உலகம்



பாடம்
1

மனித எந்திரம்

தலைப்பிற்கேற்பப் பேசுக.

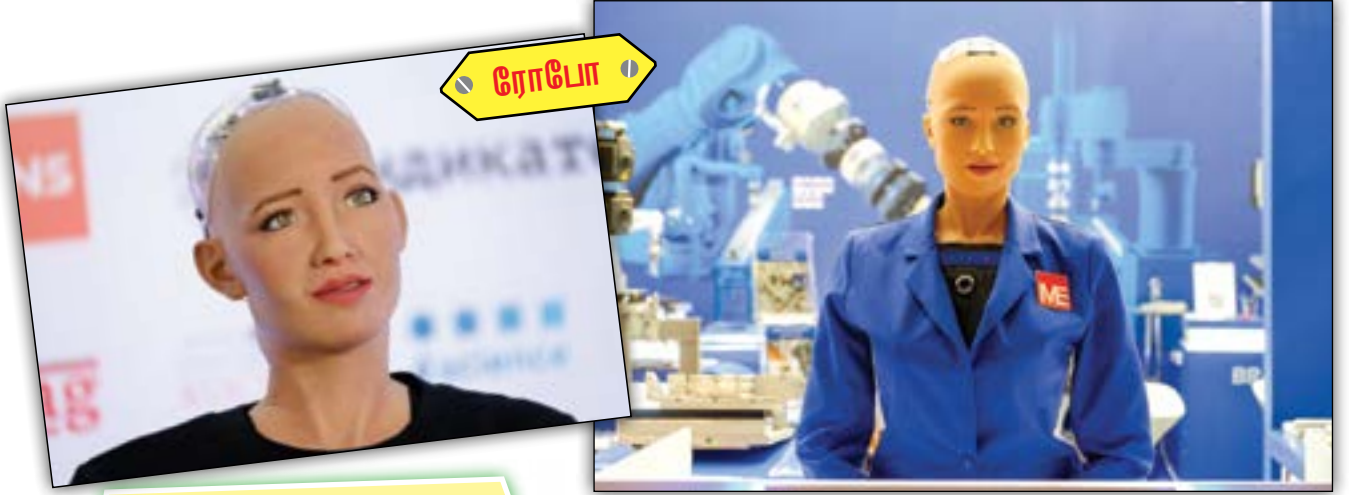

ரோபோ

பெயர்: சோஃபியா

கண்டுபிடிப்பு:

திகதி: 14 பிப்ரவரி 2016

இடம்: ஹாங்காங்

சிறப்பு: மனிதனைப் போன்று பேசும்
62 வகையான முகபாவனைகள்

உருவாக்கியவர்:

முனைவர் டேவிட்
ஹான் சன்

உலகில் முதல் குடியுரிமை
பெற்ற ரோபோ
சோஃபியா.

விலை அதிகம்

கற்றல் தரம்
1.3.13

• தலைப்பிற்குப் பொருத்தமான சொல், சொற்றொடர், வாக்கியம் ஆகியவற்றைப் பயன்படுத்திப் பேசுவர்.

ஆசிரியர் குறிப்பு

• ரோபோ தொடர்பான கூடுதல் தகவல்களைத் திரட்டிப் பேசச் செய்தல்.



பாடம்
2

மின்னஞ்சல்

உரைநடைப் பகுதியை வாசித்துக் கேள்விகளுக்குப் பதில் அளித்திடுக.

தகவல் பரிமாற்றத்திற்கு மின்னஞ்சல் (email) முக்கியப் பங்கை வகிக்கிறது. இந்த மின்னஞ்சலை **உருவாக்கியவர்** முனைவர் சிவா ஐயாதுரை. இவர் ஓர் அறிவியல் ஆய்வாளர்; இந்தியாவில் பிறந்த அமெரிக்கக் குடிமகன். தமது 14ஆம் **வயதில்** இந்த மின்னஞ்சலை உருவாக்கினார்.



1993ஆம் ஆண்டில் அமெரிக்க அதிபர் பில் கிளிண்டனிடமிருந்து பரிசும் பெற்றார்.

தகவல்கள், படங்கள்,

ஒளி ஒலி இணைப்புகளை மின்னஞ்சல் மூலம் அனுப்ப முடிகிறது. நியூயார்க் டைம்ஸ் அவரை 'டாக்டர் இமெயில்' என்றும் குறிப்பிட்டுள்ளது.



1. மின்னஞ்சலை உருவாக்கியவர் யார்?

மின்னஞ்சலை உருவாக்கியவர் முனைவர் சிவா ஐயாதுரை.

2. அவர் எந்த நாட்டின் குடிமகன்?

3. முனைவர் சிவா எத்தனை வயதில் மின்னஞ்சலை உருவாக்கினார்?

4. மின்னஞ்சலின் பயன்பாடுகள் யாவை?

5. பொருள் காண்க.

அ. உருவாக்கியவர் ஆ. வயது இ. ஒளி

6. அறிவியல் கண்டுபிடிப்புகளால் ஏற்படும் விளைவுகள் யாவை?





பாடம்
3

தகவல் அறி

ரகர, நகர வேறுபாடு அறிந்திடுக.

கடித **உரை**க்குள் அப்துல் கலாமின் **உரை** உள்ளது. இன்னும் **அரை** மணி நேரத்தில் அறிவியல் **அறையில்** வாசிக்கப் போகிறேன்.



அப்படியா? நானும் அப்துல் கலாமின் கண்டுபிடிப்புகள் பற்றிய **அரிய** தகவல்களை **அறிய** விரும்புகிறேன்.

உரை வாசு மேடையில் சிறப்பாக **உரை** ஆற்றினார்.

உரை அப்பா பணத்தை **உறையில்** போட்டு வைத்தார்.

நடவடிக்கை

வாக்கியம் அமைத்திடுக.

எரி
எறி

பரவை
பறவை

குரல்
குறள்

கற்றல் தரம்
3.3.19

• ரகர, நகர வேறுபாடு விளங்க வாக்கியம் அமைப்பர்.

ஆசிரியர் குறிப்பு

• ரகர, நகர சொற்களைத் தட்டச்சு செய்து படைக்கச் செய்தல்.



பாடம்
4

இலக்கணம்

கலந்துரையாடுக.

மகளே, அணில் **அன்று கொடுத்த** பழங்கள் எங்கே? அவற்றை எடுக்க **இன்று காலை** வருவதாகச் சொல்லி இருக்கிறார்.

என்று கொடுத்தீர்கள் அம்மா? எனக்கு நினைவில்லையே. கூடையில் தேடிப் பார்க்கிறேன்.

அன்று, இன்று, என்று என்பனவற்றுக்குப்பின் வலிமிகாது.

நடவடிக்கை

சரியான விடையை எழுதிடுக.

1. பேசும் கிளியைக் (இன்று + காணலாம்).
பேசும் கிளியை இன்று காணலாம்.
2. சிலம்ப வகுப்பு (என்று + தொடங்கும்)?
3. கவின் வண்ண மீன்களை (அன்று + தொட்டியில்) நிரப்பினான்.
4. மீனா, (என்று + திறன்பேசியைத்) தொலைத்தாய்?
5. கால்நடைகள் (அன்று + பெய்த) கனத்த மழையில் நனைந்தன.
6. நகையை (இன்று + பாட்டியிடம்) மறவாமல் கொடுத்து விடுங்கள்.

கற்றல் தரம்
5.5.4

• அன்று, இன்று, என்று என்பனவற்றுக்குப்பின் வலிமிகா என்பதை அறிந்து சரியாகப் பயன்படுத்துவர்.

ஆசிரியர் குறிப்பு

• அன்று, இன்று, என்று என்பனவற்றுக்குப்பின் வலிமிகாமல் எழுதுவதை உறுதி செய்தல்.

தொகுதி

20

பாரம்பரியம்



பாடம்
1

திருமணமாம் திருமணம்

பெற்ற அனுபவத்தைக் கூறிடுக.



நான் கலந்து கொண்ட திருமண நிகழ்ச்சி



எங்கு

எப்பொழுது

யாருடன்

விருந்து உபசரிப்பு

அன்பளிப்பு

மனநிலை

கற்றல் தரம்
1.6.1

பெற்ற அனுபவத்தைக் கூறுவர்.

ஆசிரியர் குறிப்பு

பெற்ற அனுபவத்தைத் தூண்டுதல் கேள்விகள் வாயிலாகக் கூறச் செய்தல்.



பாடம்
2

அழைப்பிதழ்

உரைநடைப் பகுதியை வாசித்துக் கருத்துணர் கேள்விகளுக்குப் பதில் அளித்திடுக.



இந்தியர்களிடையே திருமணத்திற்கு அழைப்பிதழ் கொடுக்கும் வழக்கம் இன்றும் இருக்கிறது. **திருமணப்** பத்திரிக்கையை மன்றல் மடல் என்றும் கூறுவர். இஃது உறவினர், **நண்பர்கள்**, சுற்றத்தார் என அனைவரையும் வரவேற்க வழங்கப்படுகிறது.

திருமண நாள், **நேரம்**, இடம், மணமக்களின் பெயர் போன்ற தகவல்கள் அழைப்பிதழில் இருக்கும். தற்போது திருமண இடத்தைச் சென்றடையும் வரைபடமும் உண்டு.

மாமன் முறை உறவுகளுக்கு அழைப்பிதழோடு வெற்றிலை, பாக்கு, பூ, குங்குமம், பழம், பணம் சேர்த்துக் கொடுக்கும் வழக்கமும் உண்டு. இப்பண்பாடு நம்மிடையே இன்றளவும் நடைமுறையில் உள்ளது.

1. திருமண அழைப்பிதழை வேறு எப்படி அழைப்பர்?

திருமண அழைப்பிதழைத் திருமணப் பத்திரிக்கை, மன்றல் மடல் என்று அழைப்பர்.

2. யாருக்கு அழைப்பிதழ் வழங்கப்படுகிறது?

3. திருமண அழைப்பிதழில் இருக்க வேண்டிய விவரங்கள் யாவை?

4. அழைப்பிதழோடு வெற்றிலை, பாக்கு, பூ, பணம் யாருக்குக் கொடுக்கப்படுகிறது?

5. பொருள் காண்க.

அ. திருமணம் ஆ. நேரம் இ. நண்பர்கள்

6. திருமண அழைப்பிதழ் எவ்வாறு மாற்றம் காணலாம்? ஏன்?



பாடம்
3

நம்ம வீட்டுத் திருமணம்

நிரல்படுத்தி கோவையாக எழுதிடுக.

அன்பு நண்பன் எட்வினுக்கு வணக்கம்.

அப்பா புத்தாடை, அணிகலன்கள் வாங்க எங்களைக் கடைக்கு அழைத்துச் சென்றார்.

2

நாதஸ்வர மேள தாளத்தோடு திருமணம் இனிதே தொடங்கியது. திருமணத்திற்கு வருகை புரிந்தவர்கள் மணமக்களை வாழ்த்தி அன்பளிப்புக் கொடுத்தனர்.

நாங்கள் விருந்தினர்களுக்கு வாழை இலையில் விருந்து பரிமாறினோம். அந்நாள் மகிழ்ச்சியாகக் கழிந்தது.

திருமணத்தின் முதல் நாளில் அண்ணனுக்கு உறவினர்கள் நலுங்கு வைத்தனர்.

கடந்த மாதம் என் அண்ணன் மகேனுக்குத் திருமணம் நடைபெற்றது.

கடந்த மாதம் என் அண்ணன்
மகேனுக்குத் திருமணம் நடைபெற்றது.



கற்றல் தரம்
3.4.12

• அனுபவத்தை 50 சொற்களில் கோவையாக எழுதுவர்.

ஆசிரியர் குறிப்பு

• பிறந்தநாள் கொண்டாடிய அனுபவத்தைக் கோவையாக எழுத வழிகாட்டுதல்.



பாடம்
4

செய்யும் மொழியணியும்

கலந்துரையாடுக.



பழமொழி

அன்பான நண்பனை ஆபத்தில் அறி.

பொருள்

நல்ல நண்பனை அவன் நமக்குத் தக்க சமயத்தில் உதவி செய்வதைக் கொண்டு அறியலாம்.

நடவடிக்கை 1

பழமொழியையும் அவற்றின் பொருளையும் மனனம் செய்து கூறுக; எழுதிடுக.

நடவடிக்கை 2

நல்ல நண்பனின் தன்மைகளை (✓) என அடையாளமிடுக.

சேர்ந்து
உண்ணுதல்

புறம் பேசுதல்

பொறாமை
அடைதல்

உதவுதல்

அன்பு காட்டுதல்

புரிந்து
கொள்ளுதல்



மின்பணப்பை

விவரங்களைக் கூறிடுக.



அனைவருக்கும் வணக்கம். பயனீட்டாளர் வாரத்தை முன்னிட்டு **இன்று உங்களிடம் மின்பணப்பைப் பற்றிப் பேசவிருக்கிறேன்.**

அன்பர்களே, பலர் இந்த மின்பணப்பைச் செயலியின் சேவையைப் பயன்படுத்துகின்றனர். இதன் அவசியம்தான் என்ன? ரொக்கப் பணப் பயன்பாட்டைக் குறைக்கலாம். நேரம் மிச்சப்படுகிறது; பணம் பாதுகாக்கப்படுகிறது.

மேலும், அவ்வப்போது இதன்வழி சிறப்புக் கழிவுகளும் சலுகைகளும் கொடுக்கப்படுகின்றன. இந்தப் பயன்பாட்டை அரசாங்கமும் ஊக்குவிக்கிறது.

வாடிக்கையாளர்களே, இனியும் தாமதம் வேண்டாம்! இன்றே பயன்படுத்துங்கள்; பலனைப் பெறுங்கள். நன்றி.



பாடம்
2

நேர்மை வேண்டும்

கதையை வாசித்திடுக.

அஸ்வினி கடைக்குச் சென்று இரண்டு கிலோ சீனி வாங்கினாள். சீனியின் எடை குறைவாக இருந்தது. கடைக்காரரிடம் முறையிட்டாள். அதற்கு அவர் "எடை குறைவாக இருந்தால் எடுத்துச் செல்வதற்குச் சுலபம்தானே", என்றார். அஸ்வினி திகைத்தாள்.

அச்சமயம் கடையில் ஒரு பெரியவர் இருந்தார். அவர் எடைக்கேற்ற பணத்தை மட்டும் அஸ்வினியிடமிருந்து வாங்கிக் கொடுத்தார். உடனே கடைக்காரர் "என்ன தொகை குறைவாக இருக்கிறதே?" எனக் கேட்டார். "குறைவாக இருந்தால் எண்ணுவதற்குச் சுலபம்தானே," என்றார் பெரியவர். கடைக்காரர் தன் தவற்றை உணர்ந்து மன்னிப்புக் கேட்டார். அஸ்வினி பெரியவருக்கு நன்றி கூறிப் புறப்பட்டாள்.



வணிகத்தில்
நேர்மை
வேண்டும்



பாடம்
3

சேமித்து மகிழ்வோம்

கோவையாக எழுதிடுக.

மதிப்பிற்குரிய
தலைமையாசிரியர்
அவர்களே,
ஆசிரியர்களே,
மாணவர்களே
உங்கள்
அனைவருக்கும்
வணக்கம்.

'சிறு துளி
பெரு வெள்ளம்'
என்பதற்கேற்ப
நீங்கள் சிறு வயது
முதல் சேமிக்கப்
பழக வேண்டும்.
உங்களுக்காக
நாங்கள் ஒரு
திட்டத்தை



அறிமுகம் செய்துள்ளோம். இத்திட்டத்தில் பதியும் மாணவர்களுக்கு
ஓர் உண்டியல் கொடுக்கப்படும். சிறப்புத் தொகையாக நூறு ரிங்கிட்
மலேசியா உங்கள் வங்கிக் கணக்கில் சேர்க்கப்படும்.

மாணவச் செல்வங்களே,

ஆர்வம் உள்ளவர்கள் பெற்றோருடன் வந்து உடனே பதிந்து
கொள்ளுங்கள். பிறப்புப் பத்திரம் அல்லது அடையாள அட்டையை உடன்
கொண்டுவர மறக்க வேண்டாம். இன்றே பதியுங்கள்; உங்கள் சேமிப்பை
உயர்த்துங்கள் என்று கூறி விடைபெறுகிறேன். நன்றி.

பள்ளியில் வங்கி அதிகாரி சேமிப்புத் திட்டத்தைப் பற்றி உரையாற்றுகிறார்.

கற்றல் தரம்
3.4.8

உரையிலுள்ள கருத்துகளைக் கோவையாக எழுதுவர்.

ஆசிரியர் குறிப்பு

கருத்துகளை அடையாளங்கண்டு கோவையாக எழுத வழிகாட்டுதல்.



பாடம்
4

இலக்கணம்

கலந்துரையாடுக.

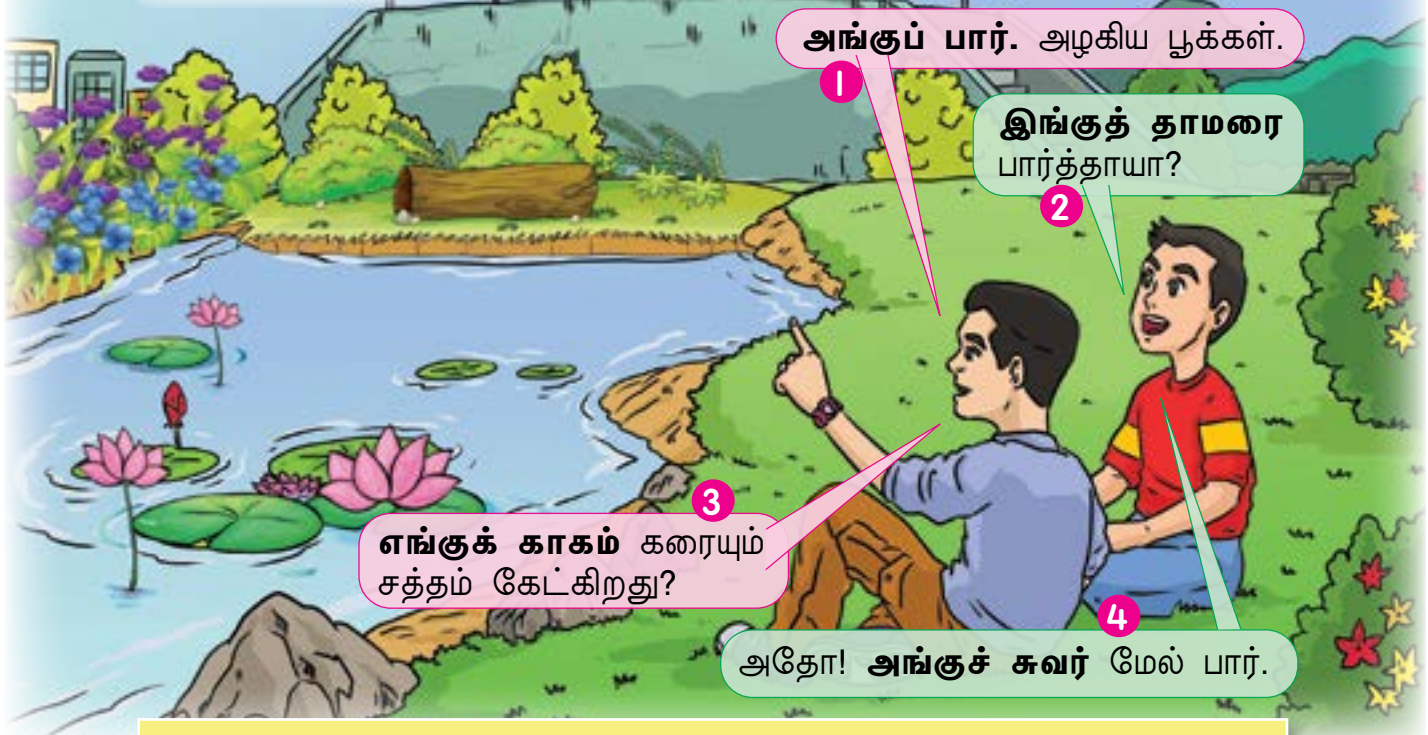

1 அங்குப் பார். அழகிய பூக்கள்.

2 இங்குத் தாமரை பார்த்தாயா?

3 எங்குக் காகம் கரையும் சத்தம் கேட்கிறது?

4 அதோ! அங்குச் சுவர் மேல் பார்.

அங்கு, இங்கு, எங்கு என்னும் சொற்களுக்குப்பின் வலிமிகும்.

நடவடிக்கை

வலிமிகுந்து எழுதிடுக.

கடந்த பள்ளி விடுமுறையில் நாங்கள் புத்தகக் கண்காட்சிக்குச் சென்றிருந்தோம். அங்கு + கூட்டம் அதிகமாக இருந்தது.

எங்கு + பார்த்தாலும் புத்தகங்கள் அடுக்கி வைக்கப்பட்டிருந்தன.

"இங்கு + சிறப்புக் கழிவுகள் உண்டு" என்ற பதாகையும்

இருந்தது. நான் கணிதப் புத்தகங்களை எங்கு + தேடுவது என்று

தெரியாமல் விழித்தேன். அங்கு + பணியாளர் ஒருவர் உதவினார்.

மகிழ்ச்சியோடு வீடு திரும்பினோம்.

தொகுதி

22

இளையோர் உலகம்



பாடம்
1

எதிர்காலத்தில் நான்

தலைப்பையொட்டிய கருத்துகளைக் கூறிடுக.

எதிர்காலத்தில்
நான்



எதிர்காலத்தில் நான், வாழ்க்கையில் முன்னேறக் கடுமையாக உழைப்பேன்.

கற்றல் தரம்
1.6.2

தலைப்பையொட்டிய கருத்துகளைக் கூறுவர்.

ஆசிரியர் குறிப்பு

'நான் பணக்காரரானால்' எனும் தலைப்பையொட்டிய கருத்துகளைக் கூறச் செய்தல்.



பாடம்
3

எனக்குப் பிடித்த விளையாட்டு

தலைப்பையொட்டிய கருத்துகளைக் கோவையாக எழுதிடுக.

எனக்குப் பிடித்த விளையாட்டு

பிடித்த விளையாட்டு

ஏன் பிடிக்கும்?

இவ்விளையாட்டில் புரிய
விரும்பும் சாதனை

பிடித்த விளையாட்டு
வீரர்

வெற்றி பெறுதல்

யாருடன் / எங்கு
விளையாடுவாய்?

பயிற்றுநர் யார்?

போட்டியில் கலந்து கொண்ட அனுபவம்

எனக்குப் பூப்பந்து விளையாடப் பிடிக்கும். _____

கற்றல் தரம்
3.4.10

தலைப்பையொட்டிய கருத்துகளை 50 சொற்களில் கோவையாக எழுதுவர்.

ஆசிரியர் குறிப்பு

தூண்டல் கேள்விகளுக்கேற்பப் பதிலைத் தேடிக் கோவையாக எழுதப் பணித்தல்.



பாடம்
4

செய்யுளும் மொழியணியும்

கலந்துரையாடுக.



கந்தா! கணேசா!
ஒற்றுமையாக இருக்கப்
பழகுவீர்கள். எலியும்
பூனையும் போல அடித்துக்
கொள்ளாதீர்கள்!

உவமைத்தொடர்

எலியும் பூனையும் போல

பொருள்

எப்போதும் பகைமையுணர்ச்சி கொண்டிருத்தல்

நடவடிக்கை

சரியான உவமைத்தொடரை எழுதிடுக.

குன்றின் மேலிட்ட விளக்குப் போல

எலியும் பூனையும் போல

1. லீலாவும் துளசியும் சதா [] சண்டையிட்டுக் கொள்வர்.
2. பாடும் திறன் கொண்ட மாலதியின் புகழ் [] எங்கும் ஒளிர்கிறது.
3. அண்டை வீட்டார் இருவரும் ஒற்றுமையுணர்வு இல்லாததால் [] வாதம் செய்தனர்.
4. நடமாடும் மனித கணிப்பொறி யாஷ்வினின் புகழ் [] அனைவராலும் அறியப்பட்டது.

பாடம்
1

அன்னையர் நாள்

தலைப்பிற்கேற்பப் பேசுதக.



கடந்த ஞாயிற்றுக்கிழமை, அன்னையர் நாளை உறவுகளோடு கொண்டாடினோம். _____

கற்றல் தரம்
1.3.13

தலைப்பிற்குப் பொருத்தமான சொல், சொற்றொடர், வாக்கியம் ஆகியவற்றைப் பயன்படுத்திப் பேசுவர்.

ஆசிரியர் குறிப்பு

குடும்ப நிகழ்ச்சிகளைப் பற்றிப் பேசச் செய்தல்.



பாடம்
2

நல்லதொரு குடும்பம்

உரைநடைப் பகுதியை வாசித்துப் பதில் அளித்திடுக.

‘நல்லதொரு குடும்பம் பல்கலைக்கழகம்’ என்பர். மகிழ்ச்சியான குடும்பத்திற்கு ஒற்றுமை அடிப்படையாக விளங்குகிறது.

விட்டுக்கொடுத்தல், புரிந்துணர்வு, சகிப்புத்தன்மை ஆகிய நற்பண்புகள் நல்லதொரு குடும்பம் மலர உதவுகின்றன. குடும்ப உறுப்பினர்களிடையே மனம் விட்டுப் பேச வேண்டும். அப்பொழுதுதான் அவர்களின் தேவையையும் எதிர்பார்ப்பையும் நாம் பூர்த்தி செய்ய முடியும்.

பெற்றோர்களின் அன்பான போதனையும் மூத்தவர்களின் வழிகாட்டுதலும் நல்ல குடும்பத்தை உருவாக்குகின்றது. இதுவே, ஆரோக்கியமான தலைமுறையினர் உருவாக அடிப்படையாக அமைகின்றது.

ஆகவே, நல்லதொரு குடும்பம் உருவாக இன்றே சிந்திப்போம்; செயல்படுவோம்; வாரீர்.





1. மகிழ்ச்சியான குடும்பத்திற்கு ஒற்றுமை அவசியம்.
2. விட்டுக்கொடுக்கும் பண்பு குடும்பத்தில் குழப்பத்தை ஏற்படுத்தும்.
3. குடும்பத்தில் பிரச்சனைகள் எழ நாம் ஒருவருக்கொருவர் மனம் விட்டுப் பேச வேண்டும்.
4. பெற்றோர்களின் அன்பான போதனையும் மூத்தவர்களின் வழிகாட்டுதலும் ஆரோக்கியமான குழந்தைகளை உருவாக்கும்.
5. குடும்பத்தினரிடையே புரிந்துணர்வும் சகிப்புத்தன்மையும் அவசியம் தேவை.



கற்றல் தரம்
2.2.7

• உரைநடைப் பகுதியை வாசித்துப் புரிந்து கொள்வர்.

ஆசிரியர் குறிப்பு

• குடும்ப நிகழ்ச்சிகள் தொடர்பான உரைநடைப் பகுதியை வாசிக்கப் பணித்தல்.



பாடம்
3

புதுமனை புகுவிழா.

சூழலுக்கேற்ற கருத்துகளைக் கோவையாக எழுதிடுக.

கடந்த ஞாயிற்றுக்கிழமை என் சிற்றப்பாவின் புதுமனை புகுவிழாவிற்குச் சென்றேன். அச்சூழல் எனக்கு...

விருந்து
உபசரிப்பு

யார் வீடு?

யாருடன் அங்கு
சென்றாய்?

அன்பளிப்பு

சென்ற நேரம்



பாடம்
4

செய்யும் மொழியணியும்

கலந்துரையாடுக.

மணிமேகலை எதிர்காலத்தில் சிறந்த தொழிலதிபராக வர ஆசைப்பட்டாள். அதற்காக, **கண்ணும் கருத்துமாகப்** படித்தாள். **கிணற்றுத் தவளையாக** இல்லாமல், மின்னியல் வணிகத்தையும் கற்றாள். மேலும், பரந்த உலக அனுபவம் பெற அப்பாவுடன் வெளிநாடுகளுக்கும் சென்று வருகிறாள்.



மரபுத்தொடர்

கண்ணும் கருத்தும்

முழுக் கவனத்துடன்

கிணற்றுத் தவளை

தான் வாழும் சூழலுக்கு அப்பால் இருப்பது எதையும் அறியாதவன் / பரந்த உலக அனுபவம் இல்லாத நபர்.

கற்றல் தரம்
4.6.3

• ஐந்தாம் ஆண்டுக்கான மரபுத்தொடர்களையும் அவற்றின் பொருளையும் அறிந்து சரியாகப் பயன்படுத்துவர்.

ஆசிரியர் குறிப்பு

• சூழலை நடித்துக் காட்டப் பணித்தல்.

1.



குமணன் தன்னுடைய குறிக்கோளை அடைய _____ ப் படித்தான்.

2.



நோயுற்ற அம்மாவை மலர் _____ ப் பார்த்துக் கொண்டாள்.

3.



அஞ்சலி _____ இருந்ததால் பட்டணச் சூழ்நிலையோடு ஒத்துப்போக மிகவும் சிரமப்பட்டாள்.

4.



கம்போங் பாயா மீனவர்கள் _____ இருந்ததால், நவீன மீன் பிடிப்பு முறையை அறியவில்லை.

5.



கணினித் துறையைக் _____ ப் பயின்ற இராகவன், அத்துறையில் சாதனை புரிந்தான்.

கண்ணும் கருத்துமாக

கிணற்றுத் தவளையாக

தொகுதி

24

தனித்திறமை



பாடம்
1

பேச்சுமுனையம்

பெற்ற அனுபவத்தைக் கூறிடுக.

படைப்பு /
தலைப்பு

SUDUT PIDATO

மனநிலை

மொழி

பாராட்டுதல் /
கைத்தட்டுதல்

நேரம்

தனியாள் /
குழுமுறை

கற்றல் தரம்
1.6.1

▪ பெற்ற அனுபவத்தைக் கூறுவர்.

ஆசிரியர் குறிப்பு

• பேச்சுமுனையத்தில் பங்கேற்ற அனுபவத்தைப் பற்றிப் பேசப் பணித்தல்.



பாடம்
2

பரதம்

உரைநடைப் பகுதியை வாசித்துக் கேள்விகளுக்குப் பதில் அளித்திடுக.

ஆடல் கலைகளுள் பரதமும் ஒன்று. பாவம், இராகம், தாளம் ஆகியவற்றுக்கு ஏற்ப ஆடப்படுவதால் இதனைப் பரதம் என்று அழைப்பர்.

பரதநாட்டியம் ஆடுபவர் உணர்ச்சி வெளிப்பாடுகளுக்கு முக்கியத்துவம் கொடுப்பர். அவர்கள் காட்டும் ஒவ்வொரு முத்திரையும் **அர்த்தமுள்ளதாக** இருக்கும்.

இசைக்கேற்ப அபிநயம் பிடிக்கும் இக்கலையை ஆண் பெண் என இருபாலரும் விரும்பிப் பயில்வர். எனினும், பெண்களே இக்கலையை அதிகம் விரும்புகின்றனர்.

பரதத்தை வணக்கம் கூறித் **தொடங்குவர்**. நன்கு கற்றுத் தெளிந்த பிறகே அரங்கேற்றம் கண்டு முழுமையான நடனத்தை வெளிப்படுத்துவர். பரதத்தைத் தனிநபராகவும் குழுவாகவும் ஆடுவர்.

இக்காலத்தில், பரதம் சிறந்ததொரு உடற்பயிற்சியாக இருக்கிறது. இந்தியர்களின் பாரம்பரியக் கலைகளுள் ஒன்றாகவும் திகழ்கிறது.



1. பரதம் என்றால் என்ன?

பரதம் என்பது பாவம், இராகம், தாளம் ஆகியவற்றுக்கு ஏற்ப ஆடுவதாகும்.

2. பரதநாட்டியம் ஆடுபவர் எதற்கு முக்கியத்துவம் கொடுப்பர்?

3. நடனமணிகள் எப்பொழுது முழுமையான நடனத்தை வெளிப்படுத்துவர்?

4. பொருள் காண்க.

அ. அர்த்தமுள்ளதாக

ஆ. தொடங்குவர்

5. ஆண்களிடையே பரதக்கலை ஏன் அதிக வரவேற்பைப் பெறவில்லை?





பாடம்
3

நான் ரசித்த பட்டிமன்றம்

கோவையாக எழுதிடுக.



பட்டிமன்றம் பார்க்கச் செல்தல் - ரசிகர்களின் கூட்டம் - பேச்சாளர்களின் நகைச்சுவையான பேச்சு - கைத்தட்டி ஆரவாரம் செய்தல் - பேச்சாளர்களுடன் நிழற்படம் எடுத்தல் - வீடு திரும்புதல்.

கடந்த வாரம், என் குடும்ப உறுப்பினர்களோடு பட்டிமன்றம் ஒன்றைக் கண்டுகளிக்கச் சென்றேன்.

பேச்சாளர்களின் பேச்சுத் திறமை என்னைக் கவர்ந்தது. நானும் என்னை ஒரு சிறந்த பேச்சாளனாக வளர்த்துக் கொள்ள ஆசைப்படுகிறேன்.

கற்றல் தரம்
3.4.12

▪ அனுபவத்தை 50 சொற்களில் கோவையாக எழுதுவர்.

ஆசிரியர் குறிப்பு

• பள்ளி அளவில் நடைபெற்ற போட்டி ஒன்றைப் பற்றிக் கோவையாக எழுதச் செய்தல்.



பாடம்
4

செய்யுளும் மொழியணியும்

கலந்துரையாடுக.

அம்மா, என் நண்பன் பாம்புடன் நெருங்கிப் பழகினான். பாம்பு நல்லவனைப் போல் பழகி அவனைக் கொன்று தின்றது.



ஐயோ, பாவம்! அதற்காகத்தான் பெரியவர்கள் **வஞ்சனைகள் செய்வாரோ டிணங்க வேண்டாம்** என்று கூறியுள்ளார்கள்.



உலகநீதி

வஞ்சனைகள் செய்வாரோ டிணங்க வேண்டாம்

பொருள்

தீய செயல்கள் செய்வாரோடு நட்பு கொள்ளுதல் கூடாது.

நடவடிக்கை

உலக நீதியையும் அதன் பொருளையும் மனனம் செய்து கூறிடுக; எழுதிடுக.

மீட்டுணர்வோம் 3

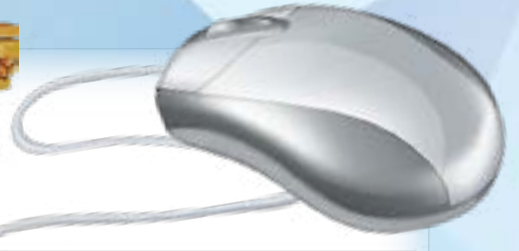

அ. சேர்த்து எழுதுக.

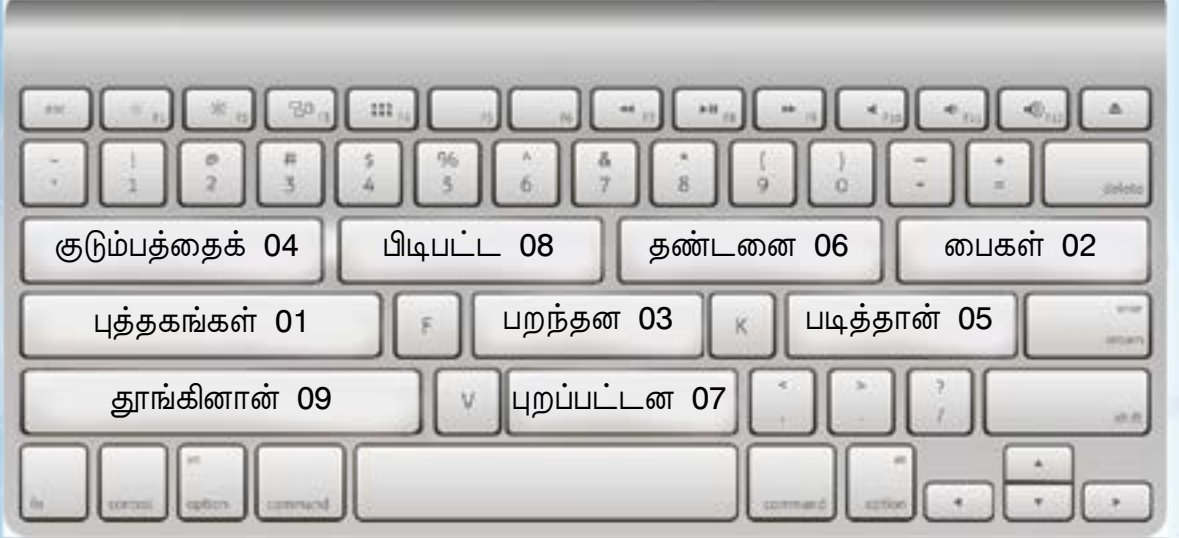

1. அவை + 02 = _____

2. இவை + 01 = _____

3. எவை + 03 = _____

4. அங்கு + 05 = _____

5. இங்கு + 09 = _____

6. எங்கு + 07 = _____

7. அன்று + 08 திருடன், இன்று + 06

..... முடிந்து விடுதலையானான். இவன்

என்று + 04 காணச்
செல்வானோ?

ஆ. பதில் எழுதிடுக.

1. நன்கு ஆராய்ந்தபின் ஒரு செயலை மேற்கொள்ள வேண்டும்; தொடங்கி விட்டு ஆராய்ந்து கொள்ளலாம் என்பது குற்றம். இப்பொருளுக்கு ஏற்ற திருக்குறள் யாது?
2. சரியான இணைமொழியை எழுதுக.
 - i) மகிழுந்தின் சாவியைத் தவறவிட்ட கோபு.....
தேடிப் பார்த்தான்.
 - ii) பண்டிகைக் காலங்களில் மன்னிப்புக் கோரி ஆசிப் பெறுவது மலாய்க்காரர்களின் நல்ல ஆகும்.
3. தொலைக்காட்சி நிகழ்ச்சிக்குப் பிறகு சீலனின் புகழ் எங்கும் பரவியுள்ளது.
இக்கூற்றுக்கு ஏற்ற உவமைத்தொடர் யாது?
4. குறளை நிறைவு செய்க.
 - i) எண்ணித் துணிக கருமம் துணிந்தபின்
.....
 - ii)
இன்மை புகுத்தி விடும்.
5. பொருளுக்கேற்ற பழமொழியை எழுதுக.
 - i) எந்தவொரு செயலிலும் முயற்சியோடு ஈடுபடுபவர்க்கு அச்செயலில் வெற்றி கிட்டுவது உறுதி.
.....
 - ii) நல்ல நண்பனை அவன் நமக்குத் தக்க சமயத்தில் உதவி செய்வதைக் கொண்டு அறியலாம்.
.....
6. பாடல் வரிகள் உணர்த்தும் கருத்திற்கேற்ற உலகநீதியை எழுதுக.
 - i) அம்மா என்றழைக்காத உயிரில்லையே - அம்மாவை வணங்காது உயர்வில்லையே!
.....

Dengan ini, SAYA BERJANJI akan menjaga buku ini dengan baiknya dan bertanggungjawab atas kehilangannya, serta mengembalikannya kepada pihak sekolah pada tarikh yang ditetapkan.

Skim Pinjaman Buku Teks			
Sekolah _____			
Tahun	Darjah	Nama Penerima	Tarikh Terima
Nombor Perolehan: _____			
Tarikh Penerimaan: _____			
BUKU INI TIDAK BOLEH DIJUAL			



RM25.00

ISBN 978-983-49-2840-7



9 789834 928407

BT045001